

Greenfire® GCI60-2

MANUEL DU PROPRIÉTAIRE ENCASTRABLE À GRANULES EN FONTE



Hampton GCI60

VEUILLEZ LIRE CE MANUEL EN ENTIER AVANT L'INSTALLATION ET L'UTILISATION DE CE POÊLE À GRANULES. SI VOUS NE SUIVEZ PAS CES INSTRUCTIONS, CELA POURRAIT ENTRAÎNER DES DÉGÂTS MATÉRIELS, DES DOMMAGES CORPORELS OU MÊME ENTRAÎNER LA MORT.

Contactez les autorités locales de bâtiment ou d'incendie au sujet des restrictions en vigueur et des exigences relatives à l'inspection de l'installation dans votre secteur.

AVERTISSEMENT

Une installation, un réglage, une modification, un service ou un entretien inadéquats peuvent causer des blessures, des dommages matériels ou entraîner la mort. Veuillez vous référer à ce manuel. Pour obtenir de l'aide ou de l'information complémentaire, consultez un installateur ou un service d'entretien agréé.

POUR VOTRE SÉCURITÉ

Ne pas entreposer ni utiliser d'essence ni d'autres vapeurs ou liquides à proximité de cet appareil ou de tout autre appareil.

L'installation et l'entretien doivent être assurés par un installateur ou un service d'entretien qualifié ou par le fournisseur de gaz.

Testé par:



IMPORTANT : CONSERVEZ CES INSTRUCTIONS

U NOUVEAU PROPRIÉTAIRE

Félicitations! Vous êtes l'heureux propriétaire d'un poêle à granules haut de gamme.
Merci d'avoir acheté
UN PRODUIT DE FOYER FPI.

La fierté du travail bien fait que nous mettons dans chacun de nos produits vous donnera des années de plaisir sans souci. Si vous ne trouvez pas de réponse à une question sur le produit dans ce manuel, n'hésitez pas à contacter un DÉTAILLANT GREENFIRE dans votre région.

Remarque au sujet de la sécurité : Si ce poêle est mal installé, il y a un risque d'incendie. Pour votre sécurité, suivez les instructions d'installation, communiquez avec les autorités compétentes en matière de bâtiment ou de prévention des incendies de votre région concernant les restrictions en vigueur ainsi que les exigences relatives à l'inspection de l'installation de votre poêle.

Avant de procéder à l'installation de votre appareil, vous devriez consulter les autorités appropriées afin de déterminer s'il vous faut ou non un permis.

Rendement et émissions : Le présent manuel décrit l'installation et le fonctionnement de l'appareil de chauffage à granules Regency GC60. Cet appareil de chauffage est certifié par l'U.S. ENVIRONMENTAL PROTECTION AGENCY conforme aux normes d'émission 2020 de particules de bois. Des essais réalisés dans des conditions particulières ont révélé que cet appareil de chauffage produit une chaleur comprise entre 7 817 et 38 437 Btu/h.

Rendement : 78 %* PCS (PFS TECO 21-703)

* En cas d'utilisation d'un kit d'adaptateur de conduit pour passer de 4 po (102 mm) à 6 po (152 mm) (Pièce n° 946-791). Consulter le manuel pour des renseignements plus détaillés.

EXTINCTEUR ET DÉTECTEUR DE FUMÉE : Toutes les maisons dans lequel est installé un poêle aux granules devraient être munies d'un moins un extincteur situé dans un endroit central qui est connu de toute la maisonnée. Des détecteurs de fumée et de monoxyde de carbone bien entretenus devraient également être installés dans la pièce où se trouve le poêle aux granules.

Si l'alarme est déclenchée, trouver la cause et la corriger, mais ne pas débrancher le détecteur de fumée. L'appareil peut être déplacé dans la pièce.

PRIÈRE DE NE PAS RETIRER LES DÉTECTEURS DE FUMÉE OU DE MONOXYDE DE CARBONE DE LA PIÈCE.

AVERTISSEMENT : Cet appareil de chauffage au bois doit être inspecté régulièrement et être réparé au besoin pour assurer son bon fonctionnement. La réglementation fédérale interdit de faire fonctionner un appareil de chauffage au bois si les consignes d'utilisation contenues dans le présent manuel ne sont pas respectées.

AVERTISSEMENT : Cet appareil de chauffage au bois est réglé de manière à brûler une quantité minimale de granules. Ce réglage ne doit pas être modifié. Il est interdit de modifier ce réglage ou de faire fonctionner ce poêle à bois d'une manière non conforme aux instructions du présent manuel.



Table des matières

Introduction.....	4
Emplacement de l'étiquette de sécurité.....	4
Qualité des granules.....	4
Mises en garde et recommandations en matière de sécurité.....	5
Dimensions et spécifications.....	7
Consignes d'utilisation	8
Fonctions du panneau de commande.....	8
Caractéristiques automatique de sécurité pour votre poêle à granules.....	8
Fonctionnement de votre poêle à granules.....	9
Extinction du poêle à granules.....	10
Réglage du registre à glissière.....	10
Nettoyage de routine et entretien.....	11
Garantie.....	16
Recyclage.....	22

Introduction

*** Ce manuel est conçu pour le propriétaire en conjonction avec le manuel technique. ***

EMPLACEMENT DE L'ÉTIQUETTE DE SÉCURITÉ :

L'étiquette est située à l'intérieur du couvercle d'accès de la trémie arrière.

QUALITÉ DES GRANULES :

La qualité des granules est importante, veuillez lire ce qui suit :

Votre poêle à granules Hampton a été conçu pour brûler seulement des granules de bois d'un diamètre de ¼ po (6mm). NE PAS UTILISER cet appareil comme un incinérateur. NE PAS UTILISER des carburants non recommandés et non convenables, incluant les combustibles liquides. Cela annulera toutes les garanties énoncées dans ce manuel.

La performance de votre poêle à granules est grandement affectée par le type et la qualité des granules de bois brûlés. Comme la chaleur dégagée des granules de bois de diverse qualité diffère, la performance de votre poêle variera donc selon les granules utilisés.

ATTENTION : Il est important de choisir et d'utiliser des granules qui sont exempts de saleté ou de toutes impuretés telles que du sel. Un carburant sale aura un effet négatif sur le fonctionnement et les performances de l'appareil et pourrait annuler la garantie. La Pellet Fuel Institute (P.F.I.) a établi des normes pour les fabricants de granules de bois. Il est recommandé d'utiliser des granules qui répondent à ces normes ou les dépassent. Consultez votre détaillant pour connaître le type de granules recommandé.

CENDRES : La teneur en cendres du combustible et l'utilisation du poêle affecteront directement la fréquence de nettoyage de l'appareil. L'utilisation de granules à haute teneur en cendres peut nécessiter un nettoyage journalier de l'appareil. L'utilisation de granules à basse teneur en cendres peut contribuer à de plus longs intervalles entre les nettoyages.

CLINKÉRISATION : Les clinkers constituent de la silice (sable) ou d'autres impuretés présentes dans le combustible qui formeront une masse dure pendant le processus de combustion. Cette masse dure bloquera le flux d'air à travers la doublure du pot de combustion et affectera les performances du poêle. Tout combustible, même les types approuvés, peut produire du clinker. Vérifier quotidiennement la doublure du pot de combustion pour s'assurer que les trous ne sont pas obstrués par des clinkers. S'ils sont obstrués, retirer la doublure (lorsque l'appareil est froid) et nettoyer/gratter les trous. Au besoin, nettoyer les trous avec un petit objet pointu. Se reporter à la section « Nettoyage et entretien de routine ».

TAUX D'ALIMENTATION EN CARBURANT : En raison des différentes densités et tailles de combustible, les taux d'alimentation en carburant peuvent varier. Cela peut nécessiter un réglage du registre à glissière ou de la garniture de la vis sans fin.

Puisque FPI Fireplace Products International Ltd. n'a aucun contrôle sur la qualité des granules utilisés, nous n'assumons aucune responsabilité causée par la qualité du combustible.

REPLISSAGE DE LA TRÉMIE : Ouvrir le couvercle sur le dessus de l'appareil, vérifier que la trémie ne contient pas de corps étrangers, vider le sac dans la trémie et s'assurer que le couvercle de la trémie se ferme complètement.

IMPORTANT : Stocker les granules dans un endroit sec, à une distance d'au moins 36 po (1 m) du poêle à granules.

ATTENTION : Les pièces de l'appareil, notamment les surfaces externes, seront chaudes au toucher lorsque le poêle est en marche : faire preuve de précaution.

LIQUIDES INFLAMMABLES : Ne jamais utiliser d'essence, de combustible à lampe, de kérosène, de produit d'allumage pour charbon de bois ou de liquides semblables pour démarrer ou « rafraîchir » un feu dans le poêle. Tenir tous ces liquides à distance du poêle pendant qu'il est en service.

Mises en garde et recommandations en matière de sécurité

Merci de lire attentivement ce manuel destiné au propriétaire avant l'installation et la mise en marche du poêle à granules Hampton. Le non-respect de ces instructions peut entraîner des dégâts matériels ou des blessures corporelles qui peuvent s'avérer mortelles. Toute modification non autorisée de l'appareil ou l'utilisation de pièces de remplacement non recommandées par le fabricant sont interdites. Tous les règlements locaux et nationaux doivent être respectés lors du fonctionnement de l'appareil.

Attention : Ne pas connecter à un conduit ou à un système de distribution d'air.

Avertissement : Ne jamais placer de bois, de papier, de meubles, de draps ou d'autres matériaux combustibles à une distance inférieure à 48 po (122 cm) à l'avant de l'appareil, à 12 po (30,5 cm) de chaque côté et à 4 po (10 cm) à l'arrière de l'appareil. Ne pas laisser les enfants ou les animaux toucher l'appareil lorsqu'il est chaud.

Afin de prévenir la possibilité d'un incendie, s'assurer que l'appareil est correctement installé en respectant les consignes d'installation. Votre détaillant Hampton se fera un plaisir de vous assister dans l'obtention d'information concernant les codes locaux et les restrictions en matière d'installation.

EXTINCTEUR ET DÉTECTEUR DE FUMÉE : Toute maison avec un poêle de combustion à granules devrait avoir au moins un extincteur dans un endroit central, dont la localisation est connue de tous. Un détecteur de fumée devrait être installé et maintenu dans la pièce où se trouve le poêle. Si l'alarme se déclenche, corriger la cause, mais ne pas la désactiver. Vous pourriez peut-être choisir de déplacer le détecteur de fumée dans la pièce. **NE PAS RETIRER LE DÉTECTEUR DE FUMÉE DE LA PIÈCE.**

FEU DE CHEMINÉE OU FEU QUI S'EMBALLE : Appeler le département local d'incendie (ou composer le 911). Fermer complètement la prise d'air (tirage). Éteindre le feu dans la doublure du pot à combustion avec une tasse d'eau et refermer la porte. Examiner les conduits, la cheminée, le grenier et le toit de la maison, afin de déterminer si ces pièces sont chaudes et propices à commencer un incendie. Au besoin, vaporiser ces pièces avec l'extincteur ou avec de l'eau d'un tuyau d'arrosage. **IMPORTANT:** Ne pas refaire fonctionner le poêle tant que l'on n'est pas certain que la cheminée et son revêtement n'ont pas été endommagés.

FONCTIONNEMENT: La porte et le tiroir à cendres doivent être complètement fermés lorsque l'appareil est en marche, afin de prévenir une fuite de fumée et pour un bon fonctionnement sécuritaire du poêle à granules. S'assurer également que tous les joints d'étanchéité de la porte sont vérifiés et remplacés au besoin. **Appareil chaud lors de son fonctionnement. Éloigner les enfants, les vêtements et les meubles. Tout contact avec l'appareil peut causer des brûlures de la peau.**

ATTENTION : Lors d'un fonctionnement, durant un temps défavorable, si l'appareil montre des changements importants dans sa combustion, arrêter immédiatement l'utilisation de l'appareil.

CARBURANT : Ce poêle à granules est conçu et approuvé pour brûler uniquement des granules de bois de toute qualité, de maïs, de blé, d'orge et d'herbe. Un combustible sale aura un effet négatif sur le fonctionnement et les performances de l'appareil et peut annuler la garantie. Consulter un détaillant pour connaître les recommandations en matière de combustible. **L'UTILISATION DE BOIS DE CORDE EST INTERDITE PAR LA LOI. Ne pas brûler de déchets ou de liquides inflammables tels que l'essence, le naphte ou l'huile de moteur.**

SUIE : Le fonctionnement du poêle avec une quantité insuffisante d'air de combustion entraînera la formation de suie ou de créosote qui se déposera sur la vitre, l'échangeur d'air chaud, le système d'évacuation et peut tacher l'extérieur de la maison. Vérifier fréquemment le poêle et ajuster le réglage de l'air de combustion et/ou, si nécessaire, ajuster le registre à glissière au besoin pour assurer une bonne combustion. **Voir la section "RÉGLAGE DU REGISTRE À GLISSIÈRE".**

NETTOYAGE : Il y aura une certaine accumulation de cendres volantes et de petites quantités de créosote dans l'évacuation. Cela varie en fonction de la teneur en cendres du combustible utilisé et du fonctionnement du poêle. Il est conseillé d'inspecter et de nettoyer le conduit d'évacuation deux fois par an ou toutes les deux tonnes de granules.

L'appareil, le connecteur de gaz de combustion et le conduit de cheminée doivent être nettoyés régulièrement. Vérifier qu'ils ne sont pas obstrués avant de rallumer le poêle après une période d'arrêt prolongée.

CENDRES : Les cendres éliminées doivent être placées dans un récipient métallique muni d'un couvercle hermétique. Le récipient fermé de cendres doit être placé sur une surface non combustible, loin de tout matériau combustible, en attendant l'élimination finale. Si les cendres sont éliminées par enfouissement dans le sol ou par d'autres moyens locaux, elles doivent être conservées dans le récipient fermé jusqu'à ce que toutes les cendres aient complètement refroidi.

Mises en garde et recommandations en matière de sécurité

ALIMENTATION ÉLECTRIQUE : Il est vivement recommandé d'utiliser une barre d'alimentation avec parasurtenseur. L'appareil doit être mis électriquement à la terre. Le câble de terre doit être relié à une prise de courant standard de 110-120 volts (4,2 A), 60 hertz et doit être accessible. Si ce câble d'alimentation est endommagé, un câble de remplacement doit être acheté auprès du fabricant ou d'un détaillant Hampton qualifié. Veiller à ce que le câble électrique ne soit pas coincé sous l'appareil et qu'il soit éloigné de toute surface chaude ou de tout bord tranchant. La puissance maximale requise par cet appareil est de 504 watts.

VITRE: Ne pas brusquer la vitre en la cognant ou en faisant claquer la porte. Ne pas essayer de faire fonctionner le poêle avec la vitre brisée. Le poêle utilise de la vitrocéramique. La vitre de remplacement doit être achetée chez un détaillant Hampton. Ne pas essayer d'ouvrir la porte pour nettoyer la vitre pendant que l'appareil est en marche et que la vitre est chaude. Pour nettoyer la vitre, utiliser un chiffon en coton, un nettoyant doux, un nettoyant pour poêle à bois ou au gaz ou prendre un papier essuie-tout humide et le tremper dans les cendres volantes. Il s'agit d'un abrasif très doux qui n'endommagera pas la vitre. Ne pas utiliser de produits de polissage ou des nettoyeurs abrasifs.

CONSERVER LE BAC À CENDRES EXEMPT DE GRANULES. NE PAS PLACER DE GRANULES NEUVES OU NON BRÛLÉES DANS LE BAC À CENDRES. Un feu pourrait s'y produire.

INSTALLATION: Contacter la municipalité ou le département d'incendie pour obtenir un permis et pour toute information sur les restrictions d'installation en vigueur et les exigences en matière d'inspection dans votre localité.

S'assurer de maintenir l'intégrité structurelle de votre maison lors du passage du système de ventilation au travers des murs, du plafond ou du toit. Il est recommandé que l'appareil soit fixé en place afin d'éviter tout déplacement. Cet appareil doit être installé sur un plancher avec une capacité de charge adéquate. Si la construction existante ne répond pas à la capacité de charge, des mesures appropriées (par exemple, une plaque de répartition de charge) doivent être prises pour y parvenir.

NE PAS INSTALLER DE REGISTRE DE CHEMINÉE DANS LE SYSTÈME D'ÉVACUATION DE CET APPAREIL.

NE PAS RACCORDER CET APPAREIL À UN CONDUIT DE CHEMINÉE DESSERVANT UN AUTRE APPAREIL.

PRISE D'AIR EXTÉRIEUR : Cet appareil utilise de grandes quantités d'air pour la combustion; le raccordement d'air frais extérieur est **fortement** recommandé. L'air extérieur **doit** être raccordé à tous les appareils installés dans les maisons mobiles et les "maisons hermétiques" (R2000) ou aux endroits où les codes locaux l'exigent.

Lors de l'installation de l'appareil, tenir compte de tous les grands dispositifs de déplacement d'air ou de tout autre appareil susceptible d'entrer en concurrence avec l'air frais et fournir l'air ambiant en conséquence. REMARQUE : Les ventilateurs d'extraction fonctionnant dans la même pièce ou le même espace que l'appareil peuvent causer des problèmes. Une quantité limitée d'air pour la combustion peut entraîner un mauvais rendement, de la fumée et d'autres effets secondaires d'une mauvaise combustion.

Le système d'évacuation du poêle fonctionne avec une pression négative dans la chambre de combustion et une pression légèrement positive dans la cheminée. Il est très important de s'assurer que le système d'évacuation est scellé et étanche à l'air. Le bac à cendres et la porte d'observation doivent être bien verrouillés pour un fonctionnement correct et sûr du poêle à granules.

Ne pas faire brûler l'appareil si l'air de combustion est insuffisant. Il est recommandé d'effectuer une vérification périodique pour s'assurer que l'air de combustion adéquat circule dans la chambre de combustion. Le réglage de l'air de combustion approprié s'effectue en ajustant le registre à glissière situé sur le côté gauche du poêle.

Une petite quantité de suie ou de créosote peut s'accumuler lorsque le poêle fonctionne dans des conditions incorrectes, comme une combustion très riche (fumée noire au bout des flammes, flammes orange lentes).

Si vous avez des questions en rapport avec votre poêle ou de l'information mentionnée ci-haut, veuillez contacter votre détaillant local pour des clarifications et des commentaires.

PUISQUE REGENCY N'A AUCUN CONTRÔLE SUR L'INSTALLATION DE VOTRE POÊLE, REGENCY N'ACCORDE AUCUNE GARANTIE IMPLICITE OU DÉCLARÉE POUR L'INSTALLATION OU L'ENTRETIEN DE VOTRE POÊLE. PAR CONSÉQUENT, LA SOCIÉTÉ N'ASSUME AUCUNE RESPONSABILITÉ POUR TOUT DOMMAGE CONSÉCUTIF.

**CONSERVER CE MANUEL D'INSTRUCTIONS
POUR RÉFÉRENCE ULTÉRIEURE.**

Spécifications

DIMENSIONS :

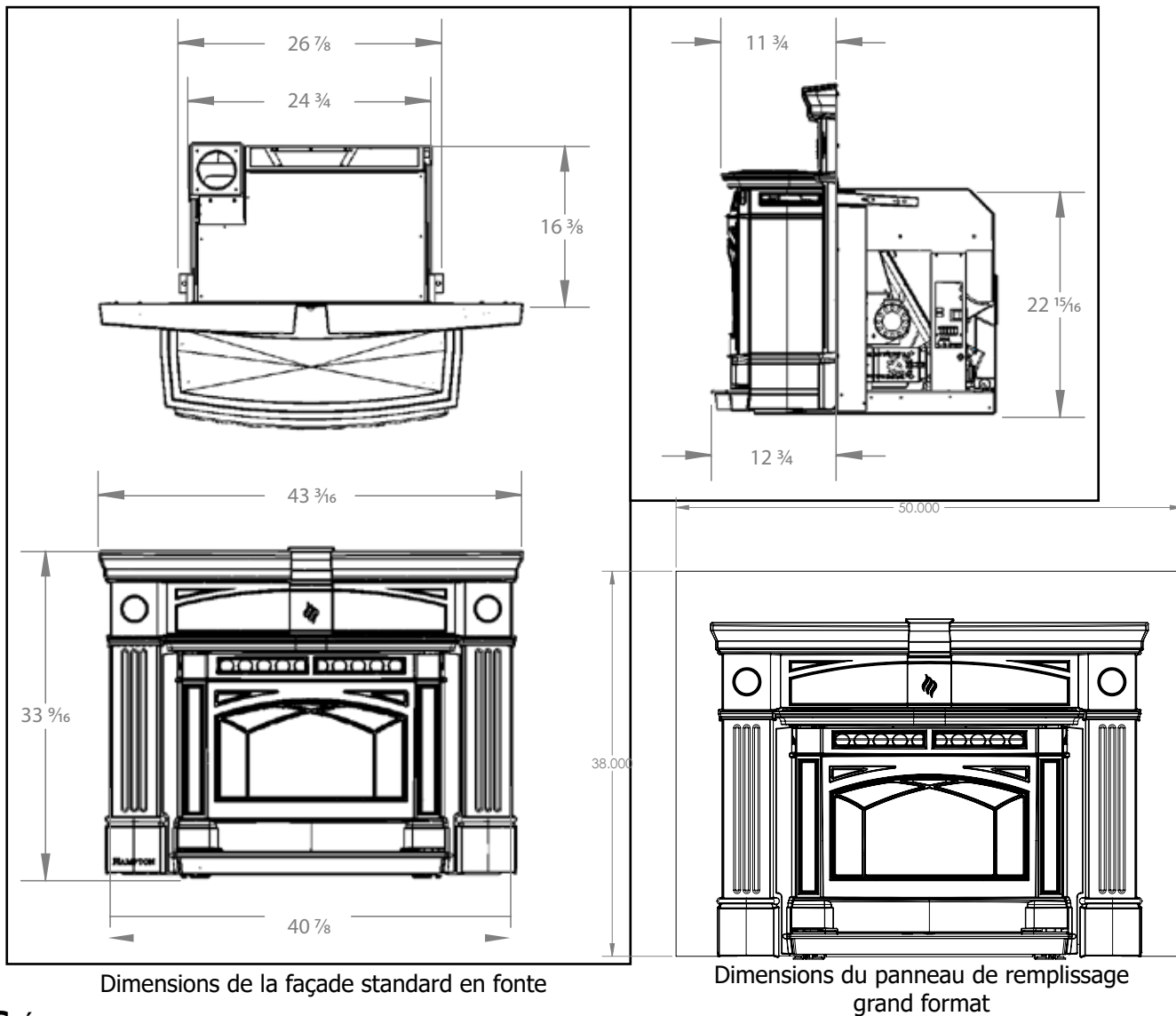

Dimensions de la façade standard en fonte

Dimensions du panneau de remplissage grand format

SPÉCIFICATIONS :

Puissance à l'entrée avec l'utilisation de :

Granules de bois/Maïs - 55 000 BTU (16,1KW•h) et Blé/Orge - 53 000 BTU (15,5KW•h).

Tableau 1 : Spécifications du modèle GCi60-2

Description	Type de carburant	
Chauffage résidentiel aux granules	Granules - bois, maïs, blé et orge* de 1/4 po (6 mm) dia.	
Voltage	Courant	Puissance maximale
110 - 120 V	4,2 A	504 Watts
Fréquence	Capacité de la trémie	Consommation au niveau bas
60 Hz	Jusqu'à 60 lb (36,3 kg)	1,5 lb/h (0,68 kg/h)*
Norme de test	Poids (avec trémie pleine)	Consommation au niveau élevé
ASTM 1509-04	500 lb (227 kg)	6,5 lb/h (2,95 kg/h)*

*Note: La consommation varie en fonction du type de carburant utilisé.

Consignes d'utilisation

FONCTIONS DU PANNEAU DE COMMANDE :

Remarque : Le panneau de commande est situé sous le couvercle en fonte de la trémie de l'appareil. Il est rattaché à un interrupteur de sécurité qui arrête immédiatement la vis sans fin. Cet interrupteur arrêtera le fonctionnement du poêle et il affichera un code clignotant n° 4 si le couvercle n'est pas fermé dans un intervalle de 2 minutes.

- 1. BOUTON "ON/OFF"** : Utilisé pour allumer et éteindre l'appareil manuellement.
- 2. INDICATEUR DE CHALEUR DE SORTIE** : Affiche l'actuel niveau du réglage de la sortie de chaleur et de son alimentation, lorsqu'il est ajusté.
- 3. INTERRUPTEUR DU THERMOSTAT** : Règle le mode de commande de l'appareil; modes "AUTO/OFF" ou "HIGH/LOW" (avec l'utilisation d'un thermostat ou d'une minuterie) ou "MANUAL".

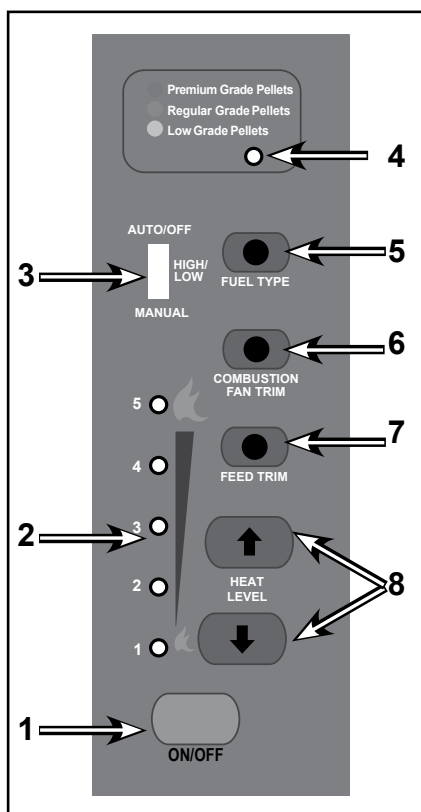

Figure 2 : Circuit imprimé du panneau de commande

- 4. VOYANTS "FUEL TYPE"** : Affiche le présent type de carburant choisi. Le voyant rouge indique des granules de haute qualité, le voyant vert indique des granules de bois régulières et finalement, le voyant jaune indique un niveau de qualité inférieur de types de granules multiples. La lumière clignote durant le démarrage et lorsque le thermostat est en contrôle de l'unité. Elle arrête de clignoter lors que le capteur d'événement se ferme.

- 5. BOUTON "FUEL TYPE"** : Utilisé pour changer entre trois types de carburant; "Premium Pellets" (pour les qualités supérieures de granules), "Regular Pellet" pour les qualités de granules moyennes, et "Low Grade" pour les granules de bois de qualité inférieure et pour tous les types de carburant (maïs, blé, orge).

- 6. BOUTON "COMBUSTION FAN TRIM"** : Accroît ou décroît la tension du ventilateur par incrémentation de 2,5 volts sur tous les réglages d'alimentation. Lorsqu'on presse sur ce bouton, l'indicateur "Heat Level" s'allume, excepté celui qui indique le niveau de réglage. Maintenir appuyé le bouton "Hold Trim" et appuyer sur les flèches vers le bas ou vers le haut pour régler le niveau. Le voyant n° 3 est le réglage par défaut.

Selon la qualité du carburant, des problèmes d'allumage pourraient se produire à des altitudes élevées. Ils peuvent être résolus en réglant le niveau du ventilateur de combustion à un niveau plus élevé.

- 7. BOUTON "FEED TRIM"** : Utilisé en conjonction avec le bouton de réglage "Heat Level" pour ajuster l'alimentation. Il peut être augmenté ou diminué par deux (2) niveaux de réglage. Le voyant n° 3 est le réglage par défaut.

- 8. BOUTONS DE RÉGLAGE "HEAT LEVEL"** : Change le réglage de chaleur de l'appareil du niveau bas au niveau élevé. Appuyer sur la flèche du haut pour accroître la chaleur. Appuyer sur la flèche du bas pour la décroître.

CARACTÉRISTIQUES AUTOMATIQUE DE SÉCURITÉ POUR VOTRE POÊLE AUX GRANULES :

- INTERRUPTEUR DE TEMPÉRATURE D'ÉVACUATION** : Le poêle s'éteindra lorsque le feu sera éteint et que la température d'évacuation sera en dessous de 49 °C (120 °F). Un code clignotant n° 3 s'affiche.
- INTERRUPTEUR DE SÉCURITÉ DE LIMITE ÉLEVÉE** : Si la température sur la trémie atteint 93 °C (200 °F), la vis sans fin s'arrête automatiquement et le poêle s'éteint. Un code clignotant n° 4 s'affiche. Si cela se produit, contacter le détaillant local pour réinitialiser l'interrupteur. **DÉTERMINER LA CAUSE DE LA SURCHAUFFE.**
- INTERRUPTEUR À DÉPRESSION** : Notifie lorsque l'appareil a perdu de la pression. Cela peut être causé soit par une panne du ventilateur de combustion, soit parce que la porte extérieure, la porte du socle peuvent avoir été laissées ouvertes. Un code clignotant n° 2 s'affiche.

Allumage d'un feu dans votre poêle à granules



Consignes d'utilisation

FONCTIONNEMENT DE VOTRE POÊLE À GRANULES :

L'APPAREIL NE FONCTIONNERA PAS AVEC LA PORTE OU LA BOÎTE À CENDRES OUVERTES. Ouvrir le couvercle de la trémie pour recharger ou ajuster les commandes. L'appareil s'éteint si le couvercle de la trémie est laissé ouvert pendant plus de 2 minutes.

ATTENTION : Lors du fonctionnement pendant un temps défavorable, comme par grand vent ou lors de verglas, si l'appareil montre des changements dramatiques dans sa combustion, arrêter immédiatement d'utiliser l'appareil. Vérifier qu'il n'y a pas de blocage au niveau du système de ventilation.

VÉRIFICATION AVANT L'ALLUMAGE : Les trous de la doublure du pot de combustion ne doivent pas être obstrués et la doublure doit être installée correctement contre le tube d'allumage et verrouillée en place. Vérifier que la trémie dispose de suffisamment de granules pour démarrer l'appareil.

Remarque : Pour changer le type de carburant, s'assurer que l'interrupteur du thermostat est réglé sur le mode manuel. Appuyer sur le bouton Off, puis presser sur le bouton Fuel Type pour faire défiler les types de carburant disponibles.

Remarque : L'appareil possède un mode automatique de nettoyage à chaque trente (30) minutes, l'agitateur tournera continuellement pendant une (1) minute, afin de faciliter le nettoyage de la doublure du pot de combustion.

MODE MANUEL :

Toutes les fonctions de commande du circuit sont réglées au niveau du panneau de commande.

DÉMARRAGE INITIAL : Appuyer sur le bouton "ON/OFF". Le poêle s'allume. La lumière "Fuel Type" clignote (le taux d'alimentation de la vis sans fin est préprogrammé durant le démarrage). L'indicateur "Heat Level" indique le niveau de chaleur que le poêle dégage après le démarrage.

Si cela est le premier démarrage de l'appareil ou qu'il est redémarré après un manque de carburant, la vis sans fin doit être amorcée. S'il n'y a pas de carburant dans le pot de combustion après deux (2) minutes, la doublure peut être amorcée avec une poignée de granules.

L'agitateur ne fonctionnera pas pendant les dix (10) premières minutes après avoir appuyé sur le bouton "ON". Après ce délai, il émettra des impulsions à la même fréquence que la vis sans fin.

Lorsque la séquence de démarrage est terminée, l'appareil monte en puissance par intervalles de deux (2) minutes jusqu'à ce qu'il ait atteint le réglage de chaleur désiré.

Une fois que le feu est établi, le ventilateur de convection s'allumera après dix (10) minutes.

FONCTIONNEMENT : Appuyer sur le bouton du niveau de chaleur pour changer le réglage du niveau de chaleur désiré. La vitesse du ventilateur de convection est contrôlée par le réglage du niveau de chaleur. Le bouton de réglage de l'alimentation, pressé en conjonction avec les boutons de réglage du niveau de chaleur, peut être utilisé pour régler l'alimentation. Il peut être augmenté de deux (2) réglages d'alimentation ou diminué de deux (2) réglages d'alimentation.

MODE "HIGH/LOW" : (Requiert un thermostat ou une minuterie)

DÉMARRAGE INITIAL : Voir le MODE MANUEL ci-dessus.

OPERATION: Quand le thermostat réclame la chaleur (les contacts sont fermés) les arrangements de fourneau sont réglables selon le mode manuel. Quand les contacts de thermostat s'ouvrent, le NIVEAU et les ventilateurs de la CHALEUR chuteront à le BAS arrangement jusqu'à ce que les contacts de thermostat se ferment encore. Le fourneau reviendra à l'arrangement précédent de NIVEAU de la CHALEUR une fois que les contacts de thermostat se ferment.

MODE "AUTO/OFF" : (Requiert un thermostat ou une minuterie)

DÉMARRAGE INITIAL : Voir le MODE MANUEL ci-dessus.

OPÉRATION: Lorsque les contacts du thermostat se ferment, l'appareil s'allume automatiquement. Une fois à la température souhaitée, le poêle fonctionne en mode MANUEL. Lorsque les contacts du thermostat s'ouvrent, le NIVEAU DE CHALEUR et les ventilateurs se règlent au niveau BAS pendant 30 minutes. Si les contacts du

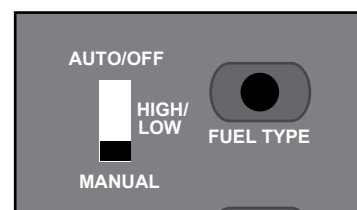

Figure 3 : Interrupteur thermostatique en mode "MANUEL"

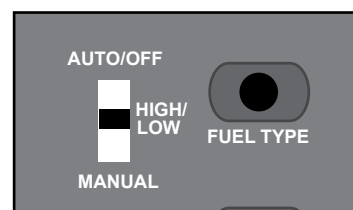

Figure 4 : Interrupteur thermostat en mode "HIGH/LOW"

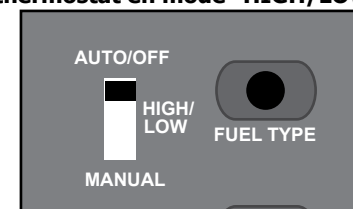

Figure 5 : Interrupteur thermostat en mode "AUTO/OFF"

Allumage d'un feu
dans un poêle à
granules



Consignes d'utilisation

thermostat se referment dans un intervalle de 30 minutes, le NIVEAU DE CHALEUR retournera à son réglage MANUEL précédent. Si les contacts du thermostat demeurent ouverts, le poêle commencera automatiquement à s'éteindre. Le poêle se rallumera lorsque les contacts du thermostat se refermeront à nouveau.

EXTINCTION DU POÊLE À GRANULES :

- Modes MANUEL et HAUT/BAS (HI/LOW) : Pour éteindre l'appareil, appuyer simplement sur le bouton "ON/OFF". Ceci arrêtera l'alimentation des granules. Les ventilateurs continueront à fonctionner et refroidiront le poêle. Quand il sera assez refroidi, le poêle s'arrêtera.
- Mode AUTO/ARRÊT (AUTO/OFF) : Pour éteindre l'appareil, baisser le thermostat ou éteindre la minuterie.
- Lors de l'arrêt, l'agitateur du pot de combustion fonctionnera en continu pendant cinq (5) minutes en mode Premium, une (1) minute en mode Regular (granules réguliers) et cinq (5) minutes en mode Low Grade (qualité inférieure) / "Multi-fuel" (multicombustibles).

NE PAS éteindre l'appareil pendant le démarrage et ne pas débrancher l'appareil lorsqu'il fonctionne; ceci peut conduire de la fumée s'échappant du poêle.

RÉGLAGE DU REGISTRE À GLISSIÈRE :

Il est utilisé pour régler le flux d'air à travers du poêle à granules et a été réglé en usine.

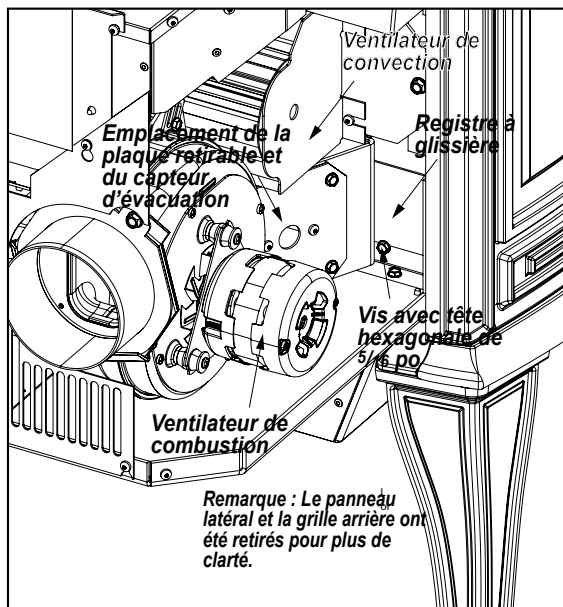

Figure 6 : Plaque du registre à glissière dans l'appareil



Figure 7 : Flamme performante

Cet appareil est conçu pour fonctionner dans une plage de pression négative qui ne peut être réglée que par un technicien qualifié. Cette pression peut être mesurée à l'aide d'un manomètre différentiel une fois que l'appareil a fonctionné au niveau de chaleur 5, après une heure de combustion. Ce réglage est nécessaire pour les différentes configurations de ventilation. La lecture peut être prise à partir de l'orifice de 1/8 po situé sur le côté droit du tiroir à cendres.

Les fonctions de réglage de la combustion, de l'alimentation et du type de combustible peuvent être utilisées pour compenser les différentes qualités de combustible. Se reporter au manuel du propriétaire pour le fonctionnement du circuit imprimé.

Si, après de longues périodes de combustion, le feu s'intensifie ou s'il y a une accumulation de clinker, c'est un signe que la qualité du combustible est mauvaise et qu'il est nécessaire d'avoir plus d'air.

Le moyen le plus simple de s'assurer d'obtenir une flamme performante est de comprendre les caractéristiques du feu.

- Une flamme haute et lente aux extrémités orange foncé nécessite plus d'air.
- Une flamme courte et vive, comme une torche à souder, a trop d'air.
- Si la flamme se situe au milieu de ces deux caractéristiques, avec une flamme lumineuse brillante jaune/orange sans pointes noires, l'air est alors réglé pour un fonctionnement approprié. Se reporter à la figure 20.

REMARQUE :

La qualité du combustible est un facteur important pour le fonctionnement du poêle. Si le combustible a une teneur élevée en humidité ou en cendres, le feu sera moins performant et aura plus de chances de se développer et de créer des clinkers (accumulation de cendres dures).

Nettoyage de routine et entretien

La liste de pièces suivante doit être inspectée et entretenue régulièrement pour garantir que l'appareil fonctionne de manière optimale et offre une excellente puissance calorifique. L'appareil, le connecteur de gaz de combustion et le conduit de cheminée doivent être nettoyés régulièrement. Vérifier qu'ils ne sont pas obstrués avant de rallumer l'appareil après une période d'arrêt prolongée.

Vérifier QUOTIDIENNEMENT la doublure du pot de combustion	
Hebdomadaire	Semestriel ou aux 2 tonnes de carburant
Pot de combustion et doublure - Vide	Ventilation d'échappement
Agitateur	Tube de la prise d'air extérieur
Tubes d'échangeur thermique	Mécanismes du ventilateur
Vitre de la porte	Tubes d'échangeur thermique
Tiroir à cendres et joints d'étanchéité de la porte	Derrière les doublures de la chambre de combustion
Chambre de combustion	Toutes les charnières
Loquet de la porte	Nettoyage postsaisonnier

OUTILS REQUIS POUR NETTOYER L'APPAREIL :

Tournevis Torx T-20
Clé ou douille de 1/4 po, 5/16 po, 3/8 po, 7/16 po
Brosse
Chiffon doux
Aspirateur avec un sac à filtre fin



Nettoyage du poêle à granules

IMPORTANT : L'acheteur est responsable de l'entretien annuel de l'appareil, comme indiqué dans le manuel d'utilisation. La garantie peut être annulée en raison de problèmes causés par un manque d'entretien. Les factures et les reçus de tous les entretiens effectués par des sociétés de service doivent être conservés si on fait appel à la garantie sur le produit.

POT DE COMBUSTION ET DOUBLURE (à vérifier quotidiennement/à vider hebdomadairement)

Le pot est l'endroit où les granules sont brûlés. **Nettoyer seulement lorsque l'appareil est froid.**

Remarque : Si, après de longues périodes de combustion, le feu s'accumule continuellement et déborde du pot de combustion ou s'il y a une accumulation de clinkers, cela indique que la qualité du combustible à granules est mauvaise ou que le poêle doit être nettoyé. Vérifier que le poêle n'a pas accumulé de cendres (le nettoyer si nécessaire) et ajuster l'alimentation en air de combustion et, au besoin, le registre pour obtenir une combustion propre.

- Ouvrir la porte à l'aide de la poignée de porte, située sur le côté droit du poêle.
- Soulever le levier sur le pot de combustion pour ouvrir la grille, puis l'enlever.
- L'agitateur se verrouille sur la droite. Faire tourner le dessus de l'agitateur vers l'arrière de la chambre de combustion pour le déverrouiller, le faire glisser vers la gauche et le soulever pour le dégager de la doublure du pot de combustion.
- Soulever la doublure du pot de combustion pour la dégager du poêle.
- Soulever le pot de combustion en levant doucement l'avant, puis le faire glisser autour du tube d'admission d'air et de la cartouche de l'amorceur.
- Retirer tout dépôt sur l'agitateur (les accumulations de calcium sont fréquentes lors de la combustion du maïs). À l'aide d'un grattoir métallique, enlever les matières qui se sont accumulées ou qui obstruent les trous de la doublure. Jeter ensuite les cendres de la doublure et de l'intérieur du pot de combustion.
- Replacer le pot de combustion dans le poêle. Il y a des crochets à l'avant du pot qui se trouvent sur un support dans la chambre de combustion. S'assurer que le tube d'admission d'air et la cartouche de l'amorceur sont correctement insérés dans le pot de combustion.
- Replacer la doublure dans le pot de combustion en s'assurant que le trou de l'amorceur dans la doublure est aligné avec le tube de l'amorceur; pousser la doublure contre le tube de l'amorceur.

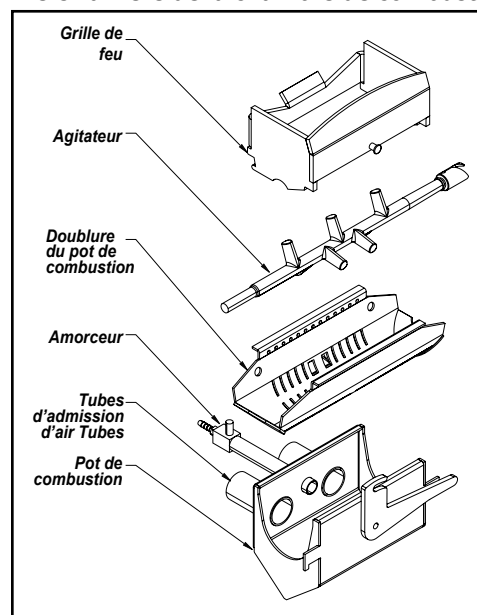

Figure 8 : Dispositif du pot de combustion pour le GCI60-2

Nettoyage de routine et entretien

- Remettre l'agitateur en place en le glissant et tourner le dessus vers l'avant du poêle pour le verrouiller.
- Replacer la grille de feu. Elle devrait se positionner vers l'avant et l'arrière de la doublure du pot de combustion. La verrouiller avec le levier qui se trouve sur le pot de combustion.
- Fermer la porte.

TUBES D'ÉCHANGEUR THERMIQUE

(Nettoyage hebdomadaire)

La poignée du racloir de nettoyage des tubes de l'échangeur thermique est située au-dessus de la porte du foyer. Déplacer complètement la poignée vers l'intérieur et l'extérieur à plusieurs reprises (UNIQUEMENT LORSQUE L'APPAREIL EST FROID) afin de nettoyer les cendres volantes qui se sont accumulées sur les tubes de l'échangeur thermique. Comme les différents types de granules produisent des quantités différentes de cendres, le nettoyage des tubes doit être effectué régulièrement pour permettre à l'appareil de fonctionner correctement.

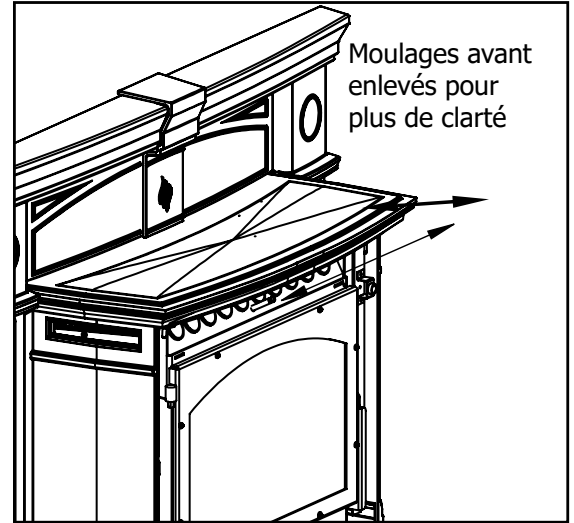

Figure 9 : Nettoyage de l'échangeur thermique du GCI60

NETTOYAGE DE LA VITRE DE LA PORTE (Nettoyage hebdomadaire)

Il est recommandé de nettoyer la vitre de la porte toutes les semaines afin de maintenir les niveaux de créosote et de suie au minimum. Le nettoyage de la vitre ne doit être effectué que lorsque le poêle est froid. Ouvrir la porte en soulevant la poignée. La vitre peut être nettoyée en essuyant l'extérieur et l'intérieur de la vitre avec un chiffon doux et sec.

Si la vitre présente des dépôts qui ne peuvent pas être enlevés avec un simple chiffon, nettoyer la vitre avec une serviette en papier et un nettoyant pour vitre d'appareils au gaz, qui peut être acheté chez la plupart des détaillants. Si vous ne disposez pas d'un nettoyant pour vitre d'appareils au gaz, utilisez une serviette en papier humide trempée dans les cendres volantes pour nettoyer la vitre. Après avoir nettoyé la vitre, utiliser un chiffon doux et sec pour essuyer l'extérieur et l'intérieur de la vitre.

JOINTS D'ÉTANCHÉITÉ DU BAC À CENDRES ET DE LA PORTE (Nettoyage hebdomadaire)

Après une utilisation prolongée, le joint d'étanchéité peut se détacher. Pour le réparer, coller le joint à l'aide d'une colle pour joint en fibre de verre haute température disponible auprès d'un détaillant local. Cette opération est importante pour maintenir un assemblage étanche à l'air.

TIROIR À CENDRES (Nettoyage hebdomadaire)

IMPORTANT : L'appareil doit être éteint lors du retrait du bac à cendres. Le bac à cendres est situé derrière la porte inférieure (voir la figure 10). Pour retirer le tiroir à cendres, soulever le loquet à droite, ouvrir la porte du tiroir à cendres et le soulever.

Jeter les cendres dans un récipient métallique entreposé à distance des combustibles. Contrôler le niveau des cendres chaque semaine.

Ne pas oublier que les différents combustibles à granules ont des teneurs en cendres différentes. La teneur en cendres est une bonne indication de l'efficacité et de la qualité du combustible. Se reporter à la section « Avertissements de sécurité et recommandations » pour l'élimination des cendres. Passer l'aspirateur à l'intérieur du compartiment du bac à cendres situé dans le socle, y compris dans le trou situé en haut et à l'arrière du compartiment. Insérer le tiroir à cendres jusqu'à ce qu'il entre en contact avec la butée.

NE PAS PLACER DE GRANULES NON BRÛLÉS DANS LE BAC À CENDRES.

VENTILATION (Nettoyage semestriel)

Nettoyage du poêle à granules



Ce conduit doit être nettoyé tous les ans ou après deux tonnes de granules brûlés. Nous vous recommandons de contacter votre détaillant pour un nettoyage professionnel. Pour nettoyer le conduit d'évacuation, taper légèrement sur le conduit pour déloger toute cendre libre.

Ouvrir le fond du "T" pour vider les cendres, puis passer l'aspirateur pour ôter autant de cendres que possible du conduit d'évacuation.

Nettoyage de routine et entretien

PRISE D'AIR EXTÉRIEUR (Nettoyage semestriel)

Inspecter périodiquement pour être sûr qu'elle n'est obstruée par aucun corps étranger.

PASSAGES DE L'ÉVACUATION (Nettoyage semestriel)

(Nettoyage semestriel)

1. Basculer la porte en fonte et ouvrir la porte de la chambre de combustion en levant la poignée (les deux portes ont été enlevées pour des soucis de clarté).
2. Enlever l'assemblage du pot de combustion et nettoyer toutes les pièces.
3. Lubrifier toutes les vis avec de l'huile dégrippante.
4. Dégager complètement la tige du gratteur de tubes. Retirer la doublure de la chambre de combustion et sortir la partie inférieure de la chambre de combustion. Passer soigneusement l'aspirateur dans la chambre de combustion et la doublure.
5. Ouvrir le tiroir à cendres; retirer le bac à cendres et nettoyer la cavité.
6. Réinstaller les pièces en sens inverse.
7. Fermer et sécuriser toutes les portes.

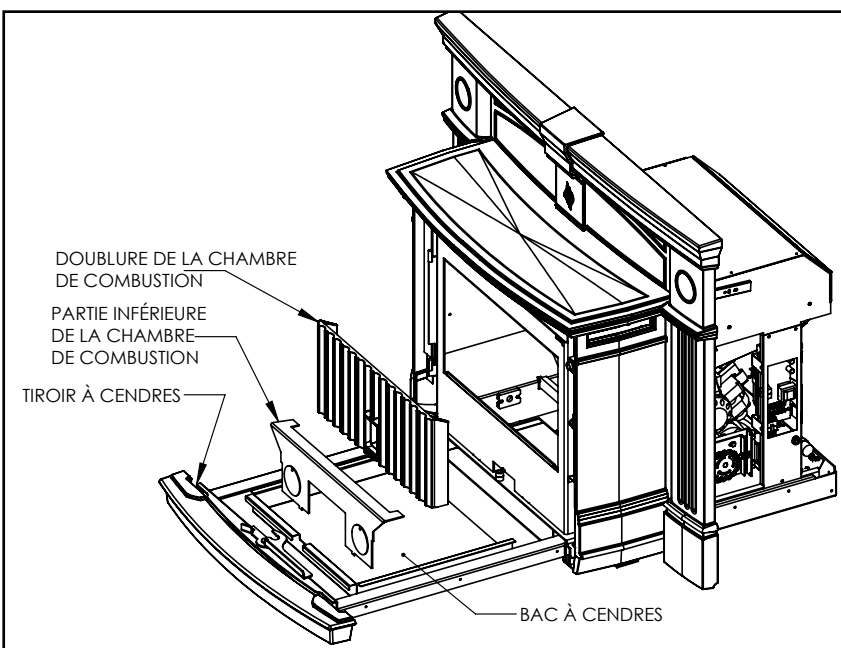

Figure 10 : Passages de l'évacuation du modèle GCi60

MÉCANISMES DES VENTILATEURS (Nettoyage annuel)

Débrancher le poêle, puis ouvrir les panneaux latéraux droit et gauche pour accéder aux deux ventilateurs. Retirer les vis torx T-20 situées en haut et en bas des panneaux d'accès arrière. Aspirer à l'aide d'un aspirateur toute la poussière des moteurs. Les moteurs des ventilateurs ont des roulements étanches, NE PAS lubrifier ce moteur. Vérifier les joints d'étanchéité et les remplacer si nécessaire.

NETTOYAGE POSTSAISONNIER

Une fois l'utilisation de l'appareil à granules terminée pour la saison, débrancher le poêle pour assurer sa protection électrique. Il est très important que le poêle soit nettoyé et entretenu comme indiqué ci-dessus.

NETTOYAGE DES SURFACES PEINTES

Nettoyer les surfaces peintes avec un tissu humide doux.

Nettoyage du poêle à granules



NETTOYAGE DES SURFACES EN ÉMAIL

La finition en émail et les surfaces peintes peuvent être nettoyés avec un chiffon humide doux. Si nécessaire, de l'huile Wd/40 peut être utilisée pour nettoyer la fonte en émail.

DOUBLURE DE LA BOÎTE DE COMBUSTION

La peinture de la doublure peut s'écailler en raison des conditions extrêmes appliquées à la peinture. Ceci n'est absolument pas couvert par la garantie.

REMPACEMENT DE LA VITRE DE PORTE

Il est recommandé que le détaillant remplace la vitre si elle est brisée. La vitre de la porte est fabriquée en PYROCÉRAMIQUE haute température. Pour remplacer cette vitre, dévisser et retirer les six (6) écrous de retenue à l'aide d'une douille de 5/16 po. Retirer la vitre et tous les morceaux cassés. Un ruban en fibre de verre haute température doit être utilisé autour de la vitre, au même endroit que la fibre de verre d'origine. Insérer la vitre dans le dispositif de retenue, visser la porte à la retenue et serrer doucement les écrous. L'utilisation de matériaux de substitution est interdite.

Utiliser la pièce Hampton n° GC60-024.

Nettoyage de routine et entretien

Kit de rails de service en option (Pièce n° GCI60-900)

1. Retirer l'avant du tiroir à cendres en fonte.
2. Glisser la partie supérieure en fonte en position ouverte.
3. Enlever les côtés en fonte.
4. Attacher les rails latéraux à l'appareil.
5. Attacher le rail avant utilisant les goupilles à déclenchement rapide suivant les indications de la figure 12.
6. Régler la hauteur des pattes et les verrouiller en utilisant les vis de serrage. (Figure 12)
7. Glisser l'appareil en avant sur les rails.

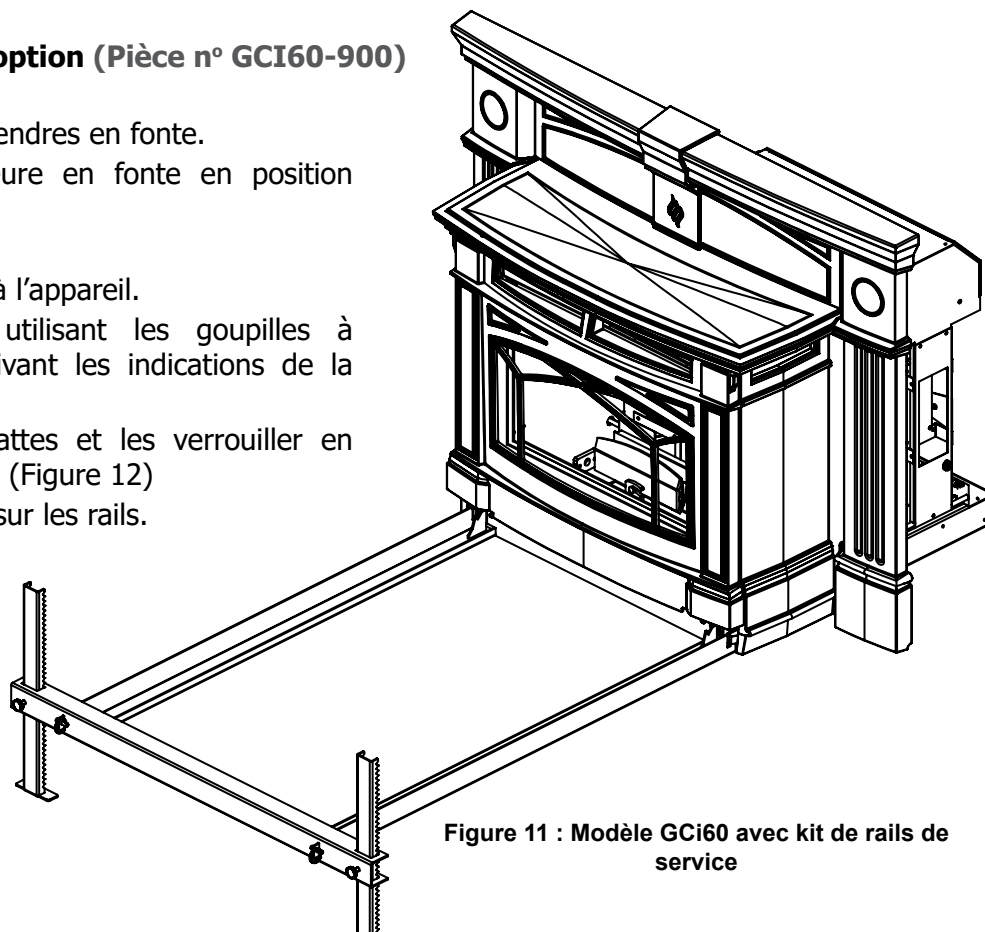

Figure 11 : Modèle GCI60 avec kit de rails de service

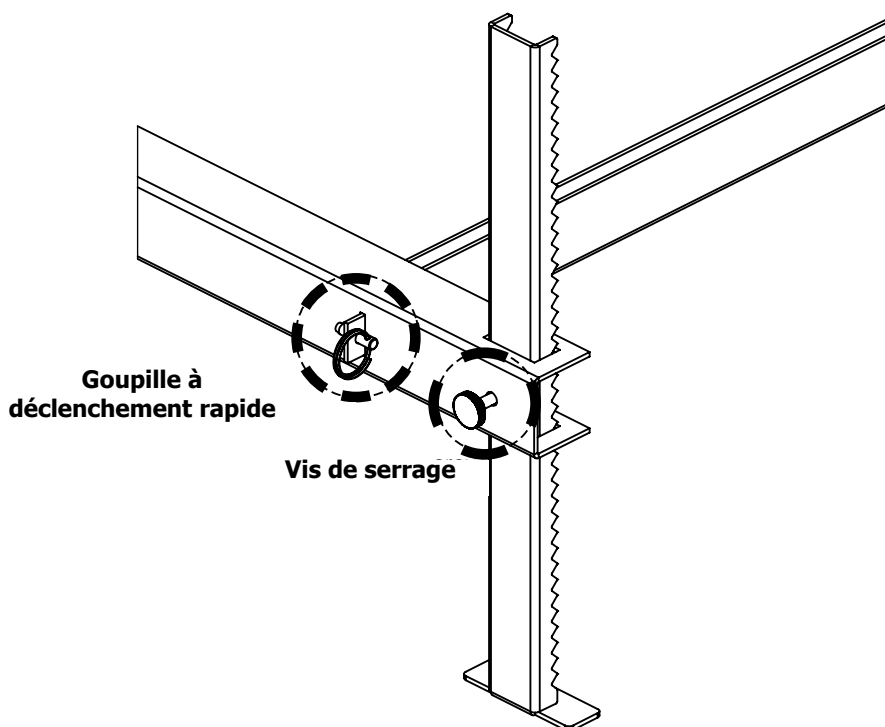

Figure 12 : Verrouiller le rail avant

Nettoyage du poêle à granules



Garantie

Garantie à Vie Limitée

La présente Garantie à Vie Limitée de FPI Fireplace Products International Ltée (pour les clients canadiens) et Fireplace Products U.S. inc. (pour les clients américains) (désigné ci-après "FPI") couvre l'acheteur d'origine de ce foyer tant que l'appareil reste dans son emplacement d'origine et n'est pas déplacé. Les pièces et composants couverts par la présente garantie limitée et les périodes de garantie sont indiqués dans le tableau ci-dessous.

* L'expression "à vie limitée" dans le tableau ci-dessous désigne la période de **7 ans** à partir de la date d'achat de l'appareil. La période de couverture de la garantie "à vie limitée" (**7 ans**) couvre la durée de vie utile minimale prévue de l'appareil ou du composant désigné dans des conditions de fonctionnement normales. Certaines conditions s'appliquent (voir ci-dessous).

Dans ce document, l'appareil désigne un poêle à granules et un encastrable à granules d'intérieur.

Cet appareil a été certifié et approuvé pour être utilisé seulement à l'intérieur.

Cette garantie à vie limitée commence le jour où l'appareil a été acheté.

La présente garantie n'est en aucun cas transférable, modifiable ni négociable.

Foyers à granules Garantie Pièces et main-d'œuvre telle que suit :	Garantie Pièces et Composants		Garantie Main-d'œuvre Subventionnée**
	7 ans	2 ans	(Années de garantie)
* Chambre de combustion/Échangeur de chaleur	✓		2
* Contours, moulages, montage de la porte	✓		2
* Pot de combustion, jeux de bûches, panneaux de la chambre de combustion	✓		2
* Vitrocéramique (bris thermique seulement)	✓		2
* Socles, pieds	✓		2
Gaine du pot de combustion		✓	2
Agitateur		✓	2
Moteur de vis, ventilateur de combustion, ventilateur de convection		✓	2
Câblage, interrupteurs, faisceau de câbles, câbles d'alimentation électrique		✓	2
Circuits imprimés, câble plat pour circuit imprimé		✓	2
Commutateur de l'aspirateur, allumeur, pompe à air, sondes thermométriques, thermostat mural		✓	2
Tarière		✓	2
Étiquettes du circuit imprimé		✓	2
Glissières-trémies/déflexeur		✓	2

Remarque : La couverture de la garantie indiquée ci-dessus peut ne pas être applicable puisque les composants et les options varient selon l'appareil acheté.

Conditions :

La présente garantie couvre uniquement les vices de fabrication ou les défauts des composants assemblés à l'usine de FPI, sauf indication contraire énoncée dans la présente.

***** Cette garantie ne couvre pas les frais de déplacement, le kilométrage, le carburant ni les péages du détaillant pour les travaux de diagnostic ou d'entretien. Tous les frais de main-d'œuvre payés aux détaillants agréés sont des frais subventionnés et prédéterminés. Les détaillants peuvent vous facturer les frais de déplacement et le temps supplémentaire au-delà de cette subvention.**

Toute pièce qui s'avère défectueuse pendant la période de garantie précisée plus haut sera réparée ou remplacée, au choix de FPI, par l'intermédiaire d'un distributeur accrédité, d'un détaillant ou d'un représentant désigné préautorisé, à la condition que la pièce défectueuse soit retournée au distributeur, au détaillant ou au représentant pour inspection, si requis par FPI. Par ailleurs, FPI peut, à sa discrétion, se décharger de toutes ses obligations en ce qui concerne la présente garantie en remboursant à l'acheteur d'origine le prix d'achat du produit une fois vérifié. Le prix d'achat doit être confirmé par la facture de vente originale.

Le détaillant autorisé ou tout autre détaillant FPI autorisé est responsable, après approbation préalable de FPI, du diagnostic et de la réparation sur place concernant toute réclamation au titre de la présente garantie. En cas de négligence dans l'exécution

des travaux, FPI n'est pas tenue responsable des réparations ni des coûts de fabrication de détaillants ou représentants qui n'ont pas été autorisés au préalable par FPI.

À tout moment, FPI se réserve le droit d'inspecter le produit ou la pièce défectueuse faisant l'objet d'une réclamation et rapporté sur le terrain ou à l'endroit où il a été déposé, avant de traiter ou d'honorer toute réclamation. Le refus de se soumettre à cette condition annulera la présente garantie.

Toutes les réclamations doivent transiger par le détaillant chargé de traiter la réclamation et doivent comprendre une copie de la facture de vente (preuve d'achat pour l'acheteur). Toute réclamation doit être complète et fournir des explications détaillées et les renseignements nécessaires à FPI pour être prise en compte et traitée. **Toute réclamation incomplète peut être rejetée.**

L'appareil est sujet à une limite d'un seul remplacement au cours de la période de garantie.

L'appareil doit être installé conformément aux directives du fabricant détaillées dans le manuel d'installation.

Tous les codes et règlements locaux et nationaux doivent être respectés.

Il est de la responsabilité de l'installateur de s'assurer que l'appareil fonctionne comme il se doit au moment de l'installation.

L'acheteur d'origine est responsable de l'entretien annuel de l'appareil, comme précisé dans le manuel de l'utilisateur. Comme indiqué ci-dessous, la présente garantie peut être annulée en cas de dommages causés par le manque d'entretien de l'appareil.

Si des dégâts ont été constatés pendant le transport, qu'ils soient extérieurs ou intérieurs, le détaillant doit en être informé dans les trois jours. Toutes les réclamations relatives à des dommages doivent être soumises par le détaillant qui s'occupe de la réclamation, avec une copie de facture de vente (preuve d'achat). Toutes les réclamations doivent être complètes et fournir toutes les explications détaillées demandées par FPI pour être prises en compte lors de l'évaluation. **Les demandes incomplètes peuvent être rejetées.**

Comme il s'agit d'une garantie à vie limitée de **7 ans**, si l'appareil doit être remplacé, l'appareil acheté ne sera peut-être pas remplacé par un appareil de même modèle. Dans ce cas, FPI remplace votre appareil par un appareil similaire au moment du remplacement selon les termes de la présente garantie à vie limitée, mais **UNIQUEMENT** dans le cas où une pièce couverte par ladite garantie s'avère défectueuse. Veuillez vous référer au tableau de la première page de la présente garantie pour connaître les pièces couvertes. Les changements dans les produits peuvent être liés à la discontinuité de l'appareil d'origine, à des changements dans les exigences réglementaires, à l'évolution des produits, etc. qui sont hors du contrôle de FPI. **La présente garantie à vie limitée ne couvre pas les frais d'installation, ni les frais associés aux changements des dégagements requis pour l'appareil de remplacement, les plaques de foyer, les manteaux, les matériaux de revêtement ou de façade tels que l'encadrement, les murs finalisés en cloison sèche, en bois, avec des panneaux non combustibles, avec de la céramique, des briques, des pierres, du marbre, etc., les systèmes de ventilation ou de cheminée, ou les pièces du système de cheminée.**

S'il n'est pas possible d'effectuer le remplacement approprié, FPI remboursera **50 %** du prix d'achat de l'appareil et de tous les accessoires FPI applicables (façades, panneaux de briques, éléments décoratifs, etc.) achetés au moment de la vente. **En aucun cas, FPI ne remboursera une quelconque partie du prix d'achat ou les coûts associés à d'autres pièces, y compris, mais sans s'y limiter, l'installation d'un nouvel appareil, les changements de dégagements requis pour un nouvel appareil, les plaques de foyer, les manteaux, les matériaux de revêtement ou de façade tels que l'encadrement, les murs finalisés en cloison sèche, en bois, avec des panneaux non combustibles, avec de la céramique, des briques, des pierres, du marbre, etc., les systèmes de ventilation ou de cheminée, ou les pièces du système de cheminée. Une copie du reçu ou de la facture de vente sera nécessaire pour valider le prix d'achat.**

Pièces détachées : Les pièces de rechange ou de réparation achetées par le client à FPI après expiration de la garantie originale de l'appareil, ont une période de garantie de **90 jours** à partir de la date d'achat, valable seulement avec la preuve d'achat. Toute pièce défectueuse sera réparée ou remplacée sans frais. La garantie ne couvre pas la main-d'œuvre sur ces pièces.

Exclusions :

Cette garantie à vie limitée ne couvre pas (ni n'inclut) la peinture, la rouille ou la corrosion de tout type causée par un manque d'entretien ou une évacuation inadéquate, un approvisionnement insuffisant en air de combustion, l'utilisation de produits chimiques corrosifs (ex : chlore, sel, air, etc.), les panneaux intérieurs, le manque d'étanchéité des portes ou des vitres, ni tout autre système d'étanchéité installé en usine, altération de la couleur, dépôt de carbone ou formation de suie des jeux de bûches en raison de leur utilisation.

Cette garantie à vie limitée ne s'applique pas aux problèmes de dysfonctionnement, d'avaries ou de performance de l'appareil causés par des conditions environnementales ou géographiques, des dommages d'origine chimique, un courant descendant, une mauvaise installation, une installation effectuée par un installateur non qualifié, des composants de cheminées inadaptés (y compris, mais non exclusivement, la taille ou le type de chapeau d'évacuation), une erreur de fonctionnement, un mauvais usage,

Garantie

un usage abusif, l'utilisation de carburants inappropriés (plastiques, détritiques, solvants, carton, charbon ou dérivés de charbon, produits à base d'huile, papiers cirés, bûches préfabriquées compressées), un manque d'entretien régulier, des catastrophes naturelles, des intempéries tels que ouragans, tornades, tremblements de terre, inondations, des pannes de courant ou des actes de terrorisme ou de guerre.

FPI n'est soumise à aucune obligation d'améliorer ou de modifier un appareil déjà fabriqué (ex : aucune modification ni mise à jour ne sera effectuée sur un appareil existant même si les produits ont évolué).

La présente garantie ne couvre pas les frais de déplacement, le kilométrage, le carburant et les péages du détaillant pour réaliser un test de diagnostic ou des travaux de maintenance. Les coûts de main-d'œuvre payés aux détaillants autorisés sont couverts par la présente garantie et les taux fixés à l'avance. Les détaillants peuvent vous charger pour les frais de transport et le temps supplémentaire.

Un appareil qui montre des signes de négligence ou d'usage abusif n'est pas couvert par les termes de la présente garantie, ce qui pourrait entraîner l'annulation de cette garantie. Ceci inclut les appareils dont la chambre de combustion est rouillée ou corrodée et dont le mauvais état n'a pas été signalé dans les **trois (3)** mois suivant son installation ou son achat.

L'utilisation, malgré leur état, d'appareils endommagés ou qui présentent des problèmes connus de l'acheteur, pouvant aggraver les dommages entraînera l'annulation de la présente garantie.

L'altération du numéro de série (effacement, retrait de l'étiquette ou numéro illisible) entraînera l'annulation de la présente garantie.

Des mouvements mineurs d'expansion et de contraction de l'acier sont normaux et ne sont donc pas couverts par la présente garantie.

Les dégâts causés aux produits ou aux pièces pendant leur transport ne sont pas couverts par la présente garantie.

L'utilisation conjointe de produits FPI avec des produits fabriqués ou fournis par d'autres fabricants, sans l'autorisation préalable de FPI, peut entraîner l'annulation de la présente garantie.

Limites de responsabilité :

Le recours exclusif de l'acheteur d'origine par rapport à la présente garantie et la seule obligation de FPI à l'égard de cette garantie à vie limitée, expresse ou implicite, contractuelle ou délictuelle, se limitent à un remplacement, une réparation ou un remboursement, dans les conditions décrites ci-dessus. EN AUCUN CAS, FPI NE SERA TENUE RESPONSABLE AU TITRE DE LA PRÉSENTE GARANTIE DE TOUT DOMMAGE COMMERCIAL ACCIDENTEL OU NON ACCIDENTEL OU DE TOUT DOMMAGE CAUSÉ AU BIEN. DANS LA LIMITE AUTORISÉE PAR LA LOI APPLICABLE, FPI NE FOURNIT AUCUNE GARANTIE EXPRESSE AUTRE QUE LA PRÉSENTE GARANTIE SPÉCIFIÉE. LA DURÉE DE TOUTE GARANTIE IMPLICITE EST LIMITÉE À LA DURÉE DE LA GARANTIE EXPLICITE TEL QU'INDIQUÉ CI-DESSUS. SI LES GARANTIES IMPLICITES NE PEUVENT PAS ÊTRE EXCLUES, ELLES SONT ALORS LIMITÉES EN DURÉE À LA DURÉE DE LA PRÉSENTE GARANTIE.

Certains États aux États-Unis n'autorisent pas qu'une limite soit fixée à la durée d'une garantie implicite, ou autorisent l'exclusion ou la limitation des dommages directs ou indirects, de sorte que les limitations ou exclusions mentionnées ci-dessus peuvent ne pas vous concerner.

Les clients situés à l'extérieur des États-Unis doivent consulter les codes et règlements locaux, provinciaux ou nationaux qui s'appliquent pour connaître les conditions particulières qui peuvent s'ajouter à la présente garantie.

Comment bénéficier d'un service sous garantie :

Les clients doivent contacter leur détaillant autorisé pour obtenir un service sous garantie. Si ce dernier ne peut pas fournir ce service, veuillez contacter FPI par courrier à l'adresse mentionnée ci-dessus. Merci d'inclure une brève description du problème ainsi que votre adresse, vos coordonnées téléphoniques et votre courriel. Un représentant vous contactera pour fixer un rendez-vous pour une inspection ou un service sous garantie.

Garant Canada :

FPI Fireplace Products International Ltd.
6988 Venture St.
Delta, British Columbia
Canada, V4G 1H4

Garant États-Unis :

Fireplace Products U.S., Inc.
PO Box 2189 PMB 125
Blaine, WA
United States, 98231

Garantie

Ou contactez le Service à la Clientèle de Regency au 1-800-442-7432 (tél.) / 604-946-4349 (téléc.)/customerservice@regency-fire.com (courriel)

Enregistrement du produit et service à la clientèle :

Merci d'avoir choisi un foyer Regency. Regency fait partie des chefs de file mondiaux dans la conception, la fabrication et la commercialisation de produits de foyer. Pour vous offrir le meilleur service possible, nous vous invitons à compléter le formulaire d'enregistrement de votre produit à l'adresse <http://www.regency-fire.com/Customer-Care/Warranty-Registration.aspx> dans les **quatre-vingt-dix (90)** jours suivant la date de votre achat.



Enregistrement du produit et service à la clientèle :

Merci d'avoir choisi un foyer Regency. Regency fait partie des leaders mondiaux dans la conception, la fabrication et la commercialisation de produits de foyer. Pour vous offrir le meilleur service possible, nous vous invitons à compléter le formulaire d'enregistrement de votre produit sur notre site web sous Service à la Clientèle dans les quatre-vingt-dix (90) jours suivant la date de votre achat.

Pour les achats effectués au **CANADA** ou aux **ÉTATS-UNIS** :

<http://www.regency-fire.com/Customer-Care/Warranty-Registration.aspx>

Pour les achats effectués en AUSTRALIE :

<http://www.regency-fire.com.au/Customer-Care/Warranty-Registration.aspx>

Merci de compléter également le formulaire d'enregistrement de la garantie de votre produit de foyer Regency puis nous le retourner par courrier et/ou par fax pour permettre l'enregistrement de votre garantie. Il est important que vous nous fournissiez toutes les informations ci-dessous pour que nous puissions vous offrir le meilleur service possible.

Formulaire d'enregistrement de la garantie

(ou enregistrement en ligne à l'adresse web mentionnée ci-dessus)

Informations sur la garantie	
Numéro de série (obligatoire) :	
Date d'achat (obligatoire) (mm/dd/yyyy) :	
Informations sur le produit	
Type et modèle (obligatoire) :	
Informations sur le détaillant	
Nom du détaillant (obligatoire) :	
Adresse du détaillant :	
No de tél du détaillant :	
Installateur :	
Date d'installation (mm/dd/yyyy) :	
Vos coordonnées (obligatoire)	
Nom :	
Adresse :	
Téléphone :	
Courriel :	

Pour les achats au CANADA :

FPI Fireplace Products International Ltd.
6988 Venture St.
Delta, British Columbia
Canada, V4G 1H4

Tél : 604-946-5155
Télec. : 1-866-393-2806

Pour les achats aux ÉTATS-UNIS :

Fireplace Products U.S., Inc.
PO Box 2189 PMB 125
Blaine, WA
United States, 98231

Tél : 604-946-5155
Télec. : 1-866-393-2806

Pour les achats en AUSTRALIE :

Fireplace Products Australia Pty Ltd
99 Colemans Road
Dandenong South, Vic.
Australia, 3175

Tél : +61 3 9799 7277
Télec. : +61 3 9799 7822

Pour l'entretien de votre foyer, des astuces et des réponses aux questions les plus fréquentes, visitez la section Service à la Clientèle de notre site web. N'hésitez pas à contacter votre détaillant si vous avez des questions sur votre produit Regency.

Garantie

recyclage

CYCLE DE VIE DU PRODUIT :

En recyclant vos appareils usagés, vous détournez les déchets des décharges locales et vous contribuez à la protection de l'environnement. Vous réduisez également les besoins en matières premières pour la fabrication de nouveaux produits. Contactez votre municipalité pour connaître les services de recyclage des appareils, les programmes de recyclage locaux ou les services d'enlèvement des appareils afin de vous assurer que les composants et l'emballage de vos appareils Regency sont correctement recyclés.

Installateur : Veuillez compléter les informations suivantes

Adresse et nom du détaillant : _____

Installateur : _____

N° de téléphone : _____

Date d'installation : _____

N° de série : _____