



## Foyer au gaz à évacuation directe et dégagement nul City Series®

Manuel d'installation & d'utilisation



### STYLE

Coin gauche  
Coin droit

### MODÈLE

CC40LE-NG1 / CC40LE-LP1  
CC40RE-NG1 / CC40RE-LP1

### **⚠ ATTENTION**

#### **Risque d'incendie ou d'explosion**

**Le non-respect des consignes de sécurité pourrait entraîner des dégâts matériels, des blessures graves ou mortelles.**

- Ne pas entreposer ou utiliser de carburant ou toute autre substance inflammable (gaz ou liquide) à proximité de cet appareil ou de tout autre appareil de ce type.
- **QUE FAIRE SI VOUS DÉTECTEZ UNE ODEUR DE GAZ :**
  - N'essayez pas d'allumer l'appareil.
  - Ne touchez à aucun interrupteur : n'utilisez pas de téléphone à l'intérieur du bâtiment.
  - Sortez immédiatement du bâtiment.
  - Appelez immédiatement votre fournisseur de gaz depuis un téléphone extérieur voisin. Suivez les instructions du fournisseur.
  - Si vous ne pouvez pas rejoindre le fournisseur de gaz, appelez le service incendie.
- L'installation et l'entretien de l'appareil doivent être assurés par un installateur ou un service d'entretien qualifiés ou par le fournisseur de gaz.

Testé par :



*Installateur : Merci de remplir la dernière page de ce guide et de donner le guide au client.  
Propriétaire : Merci de conserver ce guide pour consultation ultérieure.*

## Au nouvel acquéreur :

Félicitations!

Vous êtes le nouvel acquéreur d'un foyer au gaz encastrable haut-de-gamme de REGENCY®.

La série de foyers City Series a été conçue pour vous procurer toute la chaleur et le charme d'un foyer, sur simple pression d'un interrupteur. Le modèle CC40LE /CC40RE de la série City Series est homologué par Warnock Hersey pour en assurer la sécurité et l'efficacité. Notre marque de commerce vous garantit un appareil économique qui vous procurera confort en toute sécurité pour de nombreuses années. Veuillez prendre le temps de vous familiariser avec les présentes instructions et les multiples caractéristiques de votre appareil Regency®.



# DANGER

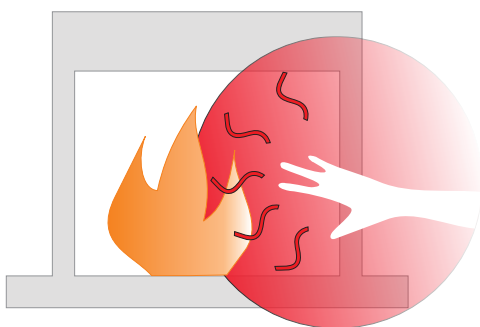

**LA SURFACE VITRÉE CHAUDE  
PEUT CAUSER DES BRÛLURES.**

**NE TOUCHEZ PAS À LA  
SURFACE VITRÉE NON REFROIDIE.**

**NE LAISSEZ JAMAIS UN  
ENFANT TOUCHER LA SURFACE  
VITRÉE.**

Un écran pare-étincelles visant à réduire le risque de brûlures est fourni avec cet appareil et doit être installé pour garantir la protection des enfants et des personnes à risque.

## ATTENTION

**Risque de brûlures graves.**

**Ne pas toucher l'appareil lorsqu'il fonctionne.**

**Ne pas laisser les enfants s'approcher de l'appareil. Garder les vêtements, les meubles et tout gaz ou liquide inflammable (carburant) à distance de l'appareil.**

**S'assurer que le brûleur et le compartiment des commandes sont propres. Voir les instructions d'installation et d'utilisation qui accompagnent l'appareil.**

919-358-fr

**Cet appareil peut être installé dans une maison préfabriquée (mobile) déjà installée à demeure (États-Unis seulement) si les règlements locaux le permettent.**

**Cet appareil doit être utilisé uniquement avec le type de gaz indiqué sur la plaque signalétique. Cet appareil ne peut être converti à d'autres gaz, sauf si une trousse de conversion est utilisée.**

## EXIGENCES DES MAISONS MOBILES/PRÉFABRIQUÉES INFORMATION POUR UNE MAISON PRÉFABRIQUÉE OU MOBILE APRÈS LA VENTE INITIALE

Ce produit Regency® a été vérifié et approuvé par Warnock Hersey/Intertek comme fournaise murale à évacuation directe conformément aux normes suivantes : VENTED GAS FIREPLACE HEATERS ANSI Z21.88-2017 / CSA 2.33-2017 et GAS-FIRED APPLIANCES FOR USE AT HIGH ALTITUDES CSA 2.17-2017.

Cet appareil à système d'évacuation directe doit être installé conformément aux directives d'installation du fabricant et selon les normes suivantes en vigueur : Manufactured Home Construction and Safety Standard, Title 24 CFR, Part 3280 ou Standard of Fire Safety Criteria for Manufactured Home Installations, Sites, and Communities ANSI/NFPA 501A aux États-Unis, ou la norme CAN/CSA Z240-MH Mobile Home Standard au Canada.

L'installation de cet appareil doit être effectuée conformément aux directives d'installation du fabricant et aux codes et règlements locaux en vigueur. En l'absence de tels règlements, respecter les codes d'installation en vigueur du National Fuel Gas Code ANSI Z223.1, et du National Electrical Code ANSI/NFPA 70 aux États-Unis, les codes CAN/CGA B149 Gas Installation Code et Canadian Electrical Code CSA C22.1 au Canada.

Cet appareil Regency® homologué pour les maisons mobiles/préfabriquées est équipé en série de quatre trous de 1/4 po de diamètre situés de chaque côté de la base. Fixer le foyer à l'aide de vis insérées dans ces trous.

Cet appareil est équipé en série d'une tige de mise à la masse n°8 spécifique à laquelle vient se rattacher un fil de terre relié au châssis en acier de l'appareil, conformément aux codes et règlements locaux. Consulter la section «Schéma du câblage».

Une fois installé, l'appareil doit être raccordé électriquement et mis à la terre conformément aux codes et règlements locaux. En l'absence de codes locaux, se référer au National Electrical Code, ANSI/NFPA 70 aux États-Unis ou au Canadian Electrical Code, CSA C22.1 au Canada.

Cet appareil peut être installé uniquement dans une maison préfabriquée (États-Unis seulement) ou maison mobile déjà installée à demeure si les règlements locaux le permettent.

Cet appareil doit être utilisé uniquement avec le type de gaz indiqué sur la plaque signalétique. Cet appareil ne peut être utilisé avec d'autres gaz, sauf si une trousse de conversion certifiée est utilisée.

S'assurer que les éléments structuraux n'ont pas subi de dommages ou de coupures lors de l'installation.

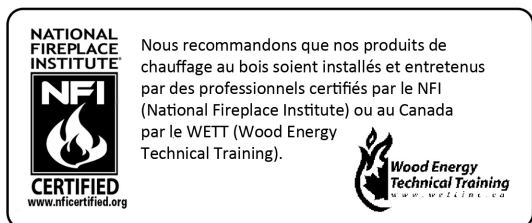

## table des matières

Copie de l'étiquette de sécurité .....	5
Dimensions .....	6-7
Modèle CC40LE (coin gauche) .....	6
Modèle CC40RE (coin droit) .....	7

### Information à l'usage du propriétaire

Message important .....	8
Avant de débiter .....	8
Information de sécurité générale .....	9
Procédure d'allumage .....	10
Procédure d'arrêt .....	10
Copie des instructions apposées sur la plaque d'allumage... ..	11
Consignes d'utilisation de la télécommande Proflame II ..	12-15
Installation/retrait des panneaux vitrés intérieurs (vitres de la chambre de combustion) .....	16-17
Installation/retrait des panneaux vitrés extérieurs de sécurité (vitre de sécurité) .....	18-19
Consignes d'entretien .....	20
Remplacement des bûches .....	20
Joint d'étanchéité de la vitre .....	20
Vitre .....	20
Remplacement de la vitre .....	20
Garantie .....	80-84

### Information à l'usage de l'installateur



Mise en place de votre foyer au gaz .....	21
Montage de l'appareil avant installation .....	21
Avant de débiter .....	21
Montage des espaceurs latéraux et arrière - Modèles CC40LE/CC40RE .....	21
Montage de l'espaceur arrière - Modèles CC40LE/CC40RE .....	21
Aide-mémoire pour l'installation .....	22
Système de conduit d'air Heatwave en option .....	22
Brides de clouage latérales - Modèles CC40LE/CC40RE .....	23
Bride de clouage supérieure - Modèles CC40LE/CC40RE .....	23
Boulons de mise à niveau .....	23
Retrait du panneau d'accès .....	23
Dégagements des modèles CC40LE/CC40RE .....	24-26
Dégagements manteau - Modèles CC40LE/CC40RE .....	27
Dimensions de la structure d'encadrement - Modèle CC40LE (coin gauche) .....	28
Dimensions de la structure d'encadrement - Modèle CC40RE (coin droit) .....	29
Installation du panneau mural/de la cloison sèche - Modèles CC40LE/CC40RE .....	30
Installations de l'encadrement et de la finition encastrée - Modèles CC40LE/CC40RE .....	31
Installation de l'ensemble de montage en option - Modèles CC40LE/CC40RE .....	32-34
Construction d'un encadrement supplémentaire sur l'ensemble de montage .....	35
Encastrement de la TV dans le mur - Installations de base ..	36
Installation affleurante .....	36
Installation encastrée .....	36
Emplacements des sorties d'évacuation extérieures .....	37
Tableau de référence pour conduit rigide de 4 po x 6-5/8 po .....	38-39
Installation de l'interrupteur mural On / Off et du bloc-piles ..	40
Réglage du réducteur de débit d'air .....	41

Terminaisons horizontales-Évacuation flexible 4pox6-7/8po ..	42
Installation du système d'évacuation .....	43
Configuration du système d'évacuation pour terminaisons horizontales .....	43
Terminaisons horizontales - Conduit rigide 4pox6-5/8po .....	44
Terminaisons horizontales - Conduit rigide 4pox6-5/8po .....	45
Évacuation horizontale avec 2 coudes de 90° .....	45
Évacuation horizontale avec 3 coudes de 90° .....	45
Terminaisons verticales - Conduit rigide 4pox6-5/8po .....	46
Configuration du système d'évacuation pour terminaisons verticales .....	47
Terminaisons verticales - Conduit rigide 4pox6-5/8po .....	48
Évacuation verticale avec 3 coudes de 90° .....	48
Installation de l'appareil avec terminaison horizontale - Évacuation de 4 po x 6-5/8 po .....	49
Installation de l'appareil avec terminaison horizontale - Évacuation de 4 po x 6-5/8 po (évacuation flexible) .....	50
Terminaisons horizontales Dura-Vent .....	51
Terminaison verticale Dura-Vent - Évacuation 4 po x 6-5/8 po (évacuation rigide) .....	52
Terminaison verticale - Évacuation de 4 po x 6-7/8 po (Pièce n°946-755) .....	53
Kit de rallonge de conduit vertical (Pièce n°946-756) .....	54
Coupe-feu de plafond / espaceur pour coupe-feu (pièce n°946-757) .....	54
Données système CC40LR/CC40RE - Gaz naturel .....	55
Données système CC40LR/CC40RE - Propane .....	55
Haute altitude .....	55
Installation de la conduite de gaz .....	55
Réglage de la veilleuse .....	55
Test de pression de la conduite de gaz .....	55
Description de la valve S.I.T. 885 .....	55
Schémas de câblage .....	56
Installation/retrait des panneaux vitrés intérieurs (vitres de la chambre de combustion) .....	57-58
Installation/retrait des panneaux vitrés extérieurs de sécurité (vitre de sécurité) .....	59-60
Consignes pour la conversion au propane .....	61-62
Installation des panneaux peints - CC40LE/CC40RE .....	63
Panneaux internes - Modèles CC40LE/CC40RE .....	63
Panneaux externes - Modèles CC40LE/CC40RE .....	63
Installation des panneaux vitrés - CC40LE/CC40RE .....	64-65
Installation des panneaux en émail - CC40LE/CC40RE ..	66-67
Options décoratives brûleur et chambre de combustion .....	68
Installation jeu de bûches en bois de grève (en option) ..	69-70
Guides amovibles de la cloison sèche (bordure de finition) - Modèles CC40LE/CC40RE .....	71
<b>Consignes d'utilisation .....</b>	<b>72</b>
Premier allumage .....	72
Bruits normaux de fonctionnement des foyers au gaz .....	72
Réglage de l'arrivée d'air .....	72
<b>Entretien .....</b>	<b>73-74</b>
Remplacement de la lampe .....	73
Remplacement de la valve .....	74
Entretien des appareils au gaz .....	75
<b>Liste des pièces .....</b>	<b>76-79</b>
Pièces principales - Modèle CC40LE .....	76-77
Pièces principales - Modèle CC40RE .....	78-79
Garantie .....	81

Voici une copie de l'étiquette apposée sur chaque foyer au gaz à évacuation directe afin de vous permettre d'en examiner le contenu. Cette étiquette de sécurité se trouve sur la plaque à l'intérieur de la base de l'appareil, et est visible lorsque la grille d'aération inférieure est ouverte.

REMARQUE : Nous améliorons constamment nos produits Regency<sup>MD</sup>. Comparez cette copie avec l'étiquette apposée sur votre appareil. S'il existe une différence, fiez-vous à cette dernière.

## Copie de l'étiquette de sécurité

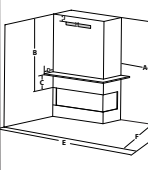
Duplicate S/N		451
 Listed/Nom: VENTED GAS FIREPLACE / FOYER AU GAZ À ÉVACUATION Certified to/Certifié pour: CSA-2.17-2017 ANSI Z21.88-2017 CSA 2.33-2017 MAY BE INSTALLED IN MANUFACTURED (MOBILE) HOMES AFTER FIRST SALE. Refer to Intertek's Directory of Building Products for detailed information. Pour plus de détails, se reporter au Répertoire des produits de construction de Intertek.		DO NOT REMOVE THIS LABEL / NE PAS ENLEVER CETTE ÉTIQUETTE  Serial No. / No de Série 451
<p><b>NATURAL GAS: Model: CC40LE-NG1/CC40RE-NG1</b></p> <p>Minimum supply pressure 5.0" WC/C.E. (125kPa)                  Manifold pressure - High 3.8" WC/C.E. (0.94kPa)                  Manifold pressure - Low 1.1" WC/C.E. (0.27 kPa)                  Orifice size #42 DMS                  Maximum input 28,500 Btu/h (8.33 kW)                  Minimum input 15,500 Btu/h (4.54 kW)                  Altitude 0-4500 ft/π (0-1372 m)</p>	<p><b>APPAREIL FONCTIONNANT AU GAZ NATUREL                  CONÇU POUR FOYER: Modèle CC40LE-NG1/CC40RE-NG1</b></p> <p>Pression d'alimentation minimum                  Pression de sortie (manifold) - Haute                  Pression de sortie (manifold) - Basse                  Taille de l'orifice                  Débit Calorifique maximum                  Débit Calorifique minimum                  Altitude</p>	<p>Minimum Clearances to Combustibles /                  Dégagement minimum des matériaux combustibles</p>  <p><b>Side Walls / Murs latéraux</b>                  A 36" (914 mm)  <b>Ceiling / Plafond</b>                  B 37-1/2" (953 mm)  <b>Min. Mantel Height/Hteur Min                  Manteau</b>                  C 9" (229 mm)  <b>Max. Mantel Depth/Profondeur                  Max Manteau</b>                  D 12" (305 mm)  <b>Alcove Width/Largeur Alcôve</b>                  E 84" (1524 mm)  <b>Alcove Depth/Profondeur Alcôve</b>                  F 36" (2134 mm)</p> <p>(See Instruction Manual for                  detailed instructions)                  (Voir Manuel pour plus de détails)</p> <p><b>DOOR SEAL: Please                  check that the door is                  properly sealed</b></p>
<p><b>PROPANE GAS: Model: CC40LE-LP1/CC40RE-LP1</b></p> <p>Minimum supply pressure 11" WC (2.73 kPa)                  Manifold pressure - High 10.5" WC/C.E. (2.62 kPa)                  Manifold pressure - Low 2.9" WC/C.E. (0.72 kPa)                  Orifice size #53 DMS                  Maximum input 28,500 Btu/h (8.35kW)                  Minimum input 15,500 Btu/h (4.54 kW)                  Altitude 0-4500 ft/π (0-1372 m)</p>	<p><b>APPAREIL FONCTIONNANT AU GAZ PROPANE                  CONÇU POUR FOYER: Modèle CC40LE-LP1/CC40RE-LP1</b></p> <p>Pression d'alimentation minimum                  Pression de sortie (manifold) - Haute                  Pression de sortie (manifold) - Basse                  Taille de l'orifice                  Débit Calorifique maximum                  Débit Calorifique minimum                  Altitude</p>	
<p>This appliance must be installed in accordance with local codes, if any; if none, follow the National Fuel Gas Code, ANSI Z223.1, or Natural Gas and Propane Installation Code, CSA B149.1.                  This appliance is only for use with the type(s) of gas indicated on the rating plate and may be installed in an aftermarket, permanently located, manufactured home (USA only) or mobile home, where not prohibited by local codes. See owner's manual for details. This appliance is supplied with a conversion kit.                  L'appareil doit être installé conformément aux codes et règlements locaux, ou, en l'absence de tels règlements, selon les codes d'installation National Fuel Gas Code ANSI Z223.1, ou CSA-B149.1 Natural Gas and Propane Installation Code en vigueur.                  L'appareil doit être installé conformément à la norme CAN/CSA-Z240, Série MM, Maisons mobiles ou CAN/CSA-Z240 VC, Véhicules de camping, ou la norme 24 CFR Part 3280, Manufactured Home Construction and Safety Standard. Si ces normes ne sont pas applicables, veuillez vous référer à la norme ANSI/NCSSCS A225.1/NFPA 501A, Manufactured Home Installations Standard, ou ANSI A119.2 ou NFPA 501C Standard for Recreational Vehicles.                  Cet appareil doit être utilisé uniquement avec les types de gaz indiqués sur la plaque signalétique et peut être installé dans une maison préfabriquée (É.-U. seulement) ou mobile installée à demeure si les règlements locaux le permettent.                  For Use Only with Barrier CC40LE - Left Corner (Part # 940-485/P.940-440/P) &amp; CC40RE Right Corner (Part # 940-485/P.940-439/P) Follow installation instructions.                  Utiliser uniquement avec l'écran CC40LE - Coin gauche (n°940-485/P.940-440/P) &amp; CC40RE - Coin droit (n°940-485/P.940-439/P). Suivre les instructions d'installation.                  FOR USE WITH GLASS DOORS CERTIFIED WITH THE APPLIANCE ONLY À UTILISER AVEC LES PORTES VITRÉES HOMOLOGUÉES POUR L'APPAREIL                  Electrical supply / Alimentation électrique 115VAC, 1.5 A, 60Hz.                  Part No. 946-556 Heatwave Kit may be used. La trousse Heatwave (pièce n°946-556) peut être utilisée.  <b>VENTED GAS FIREPLACE - NOT FOR USE WITH SOLID FUELS.</b>  <b>FOYER AU GAZ À ÉVACUATION - NE PAS UTILISER AVEC UN COMBUSTIBLE SOLIDE.</b></p>		
Model/Modèle : <input type="radio"/> CC40LE-NG1 <input type="radio"/> CC40LE-LP1 <input type="radio"/> CC40RE-NG1 <input type="radio"/> CC40RE-LP1		FPI Fireplace Products International Ltd. Delta, BC, Canada Made in Canada / Fabriqué au Canada 919-839b

Dans l'État du Massachusetts, l'installation et la réparation doivent être effectuées par un plombier ou un monteur d'installations au gaz certifié par le Commonwealth of Massachusetts.

Dans l'État du Massachusetts, les raccordements de conduits flexibles ne doivent pas dépasser 36 po de longueur.

Dans l'État du Massachusetts, la fermeture de gaz manuelle indépendante de l'appareil doit être une vanne avec une poignée en forme de t.

L'État du Massachusetts exige l'installation d'un détecteur de monoxyde de carbone conformément à la norme NFPA 720, ainsi que d'un détecteur de carbone (CO) muni d'une batterie de secours installé dans la même pièce que le foyer au gaz.

# dimensions

## Dimensions du modèle CC40LE (coin gauche)

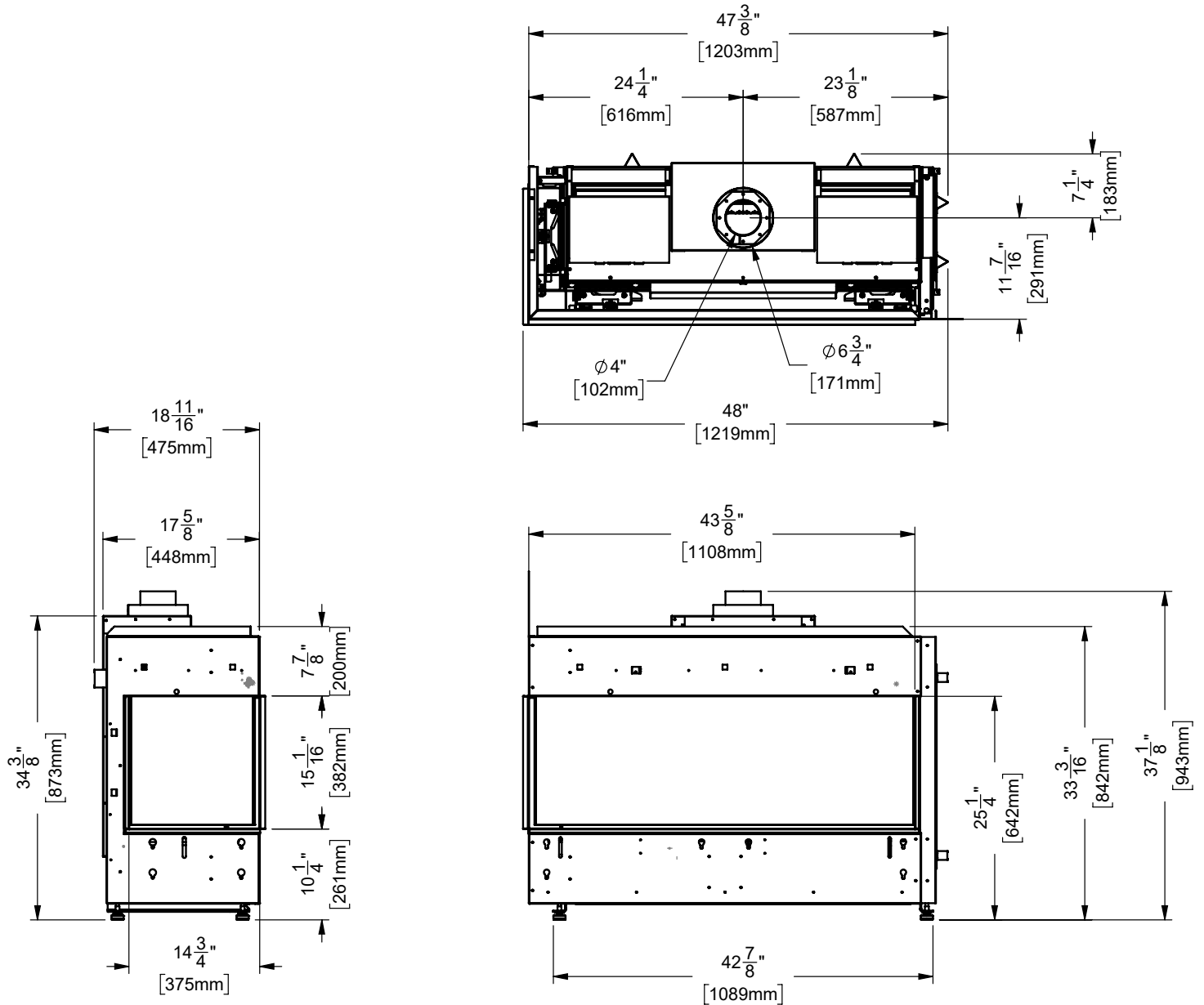

Remarque : La hauteur de l'appareil peut varier en fonction de la hauteur des pattes de nivellement.

Les dimensions dans ce manuel sont exprimées en (pouces) po ou " / (millimètres) mm. Les pouces sont arrondis au 1/16 po près lors de la conversion. Pour des mesures plus précises, utiliser les dimensions métriques.

**Remarque : Ces appareils ne sont pas des éléments porteurs.**

LES PHOTOS/SCHÉMAS DE CE MANUEL SONT FOURNIS À TITRE ILLUSTRATIF SEULEMENT.  
LES CARACTÉRISTIQUES DE L'APPAREIL PEUVENT VARIER EN RAISON DE L'AMÉLIORATION CONSTANTE DES PRODUITS.

## Dimensions du modèle CC40RE (coin droit)

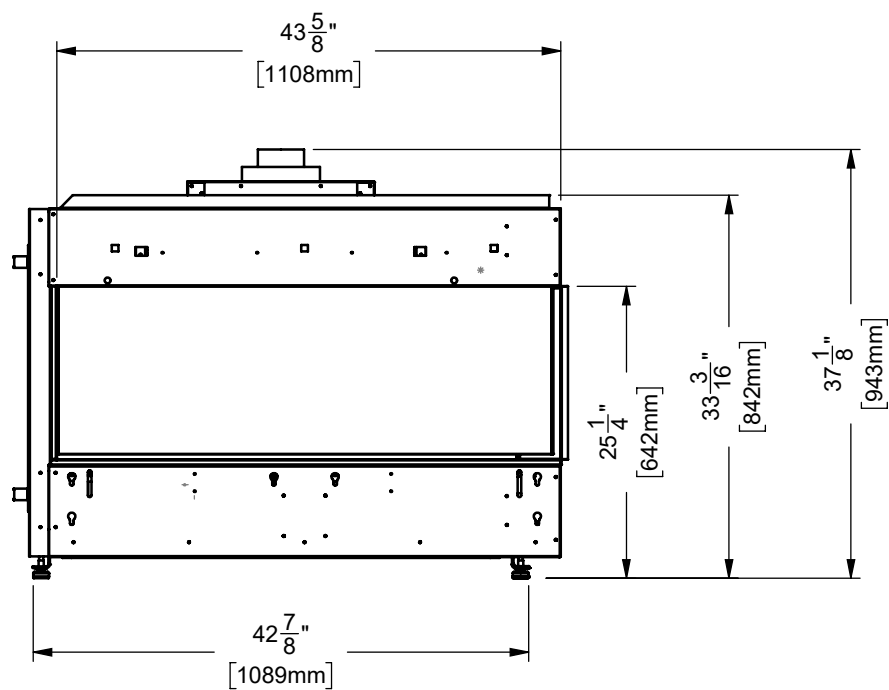
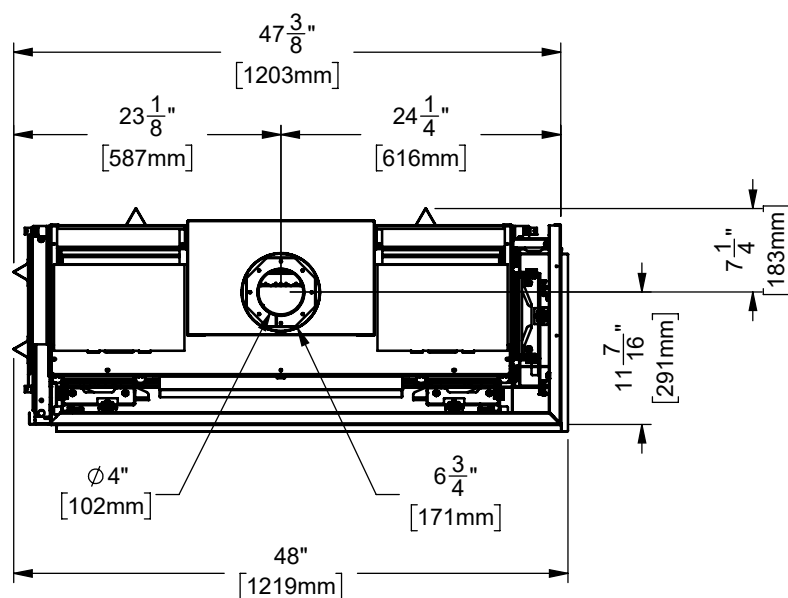

Remarque : La hauteur de l'appareil peut varier en fonction de la hauteur des pattes de nivellement.

Les dimensions dans ce manuel sont exprimées en (pouces) po ou " / (millimètres) mm. Les pouces sont arrondis au 1/16 po près lors de la conversion. Pour des mesures plus précises, utiliser les dimensions métriques.

**Remarque : Ces appareils ne sont pas des éléments porteurs.**

## Information à l'usage du propriétaire

### Message important CONSERVER PRÉCIEUSEMENT CES INSTRUCTIONS

Les foyers à évacuation directe de la série City Series doivent être installés en respectant ces directives. Veuillez lire attentivement les présentes directives avant de procéder à l'installation. Consultez les autorités compétentes pour savoir si vous devez vous procurer un permis au préalable. Il est de la responsabilité de l'installateur de s'assurer que ce foyer est installé conformément aux instructions du fabricant et aux codes et règlements en vigueur.

### Avant de débiter

Une installation et une utilisation sécuritaires de cet appareil relèvent du bon sens. Toutefois, les normes Canadian Safety Standards et ANSI Standards exigent du fabricant qu'il fournisse un certain nombre de mises en garde.

L'INSTALLATION ET LA RÉPARATION DOIVENT ÊTRE EFFECTUÉES PAR UN TECHNICIEN QUALIFIÉ. L'APPAREIL DOIT ÊTRE INSPECTÉ PAR UN TECHNICIEN PROFESSIONNEL AVANT LA PREMIÈRE UTILISATION, PUIS AU MOINS UNE FOIS PAR AN. UN ENTRETIEN PLUS FRÉQUENT PEUT ÊTRE NÉCESSAIRE SI LES TAPIS, LA LITERIE, ETC. PRODUISENT UNE QUANTITÉ IMPORTANTE DE POUSSIÈRE. IL EST ESSENTIEL QUE LES COMPARTIMENTS DE COMMANDES, LES BRÛLEURS ET LES CONDUITS DE CIRCULATION D'AIR DE L'APPAREIL SOIENT MAINTENUS PROPRES EN TOUT TEMPS.

EN RAISON DES TEMPÉRATURES ÉLEVÉES, L'APPAREIL DOIT ÊTRE INSTALLÉ DANS UN ENDROIT OÙ IL Y A PEU DE CIRCULATION ET À DISTANCE DU MOBILIER ET DES TENTURES.

AVERTISSEMENT : UNE INSTALLATION NON CONFORME DE L'APPAREIL ENTRAÎNERA L'ANNULATION DE VOTRE GARANTIE ET POURRAIT CAUSER UN INCENDIE GRAVE.

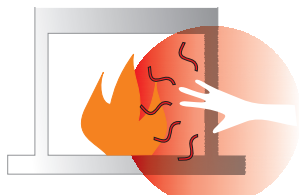

ENFANTS ET ADULTES DOIVENT CONNAÎTRE LES DANGERS LIÉS AUX SURFACES EXPOSÉES À DES TEMPÉRATURES ÉLEVÉES, NOTAMMENT LA SURFACE VITRÉE DU FOYER, ET SE TENIR À DISTANCE POUR ÉVITER TOUT RISQUE DE BRÛLURES OU DE COMBUSTION DES VÊTEMENTS.

LES JEUNES ENFANTS DOIVENT ÊTRE ÉTROITEMENT SURVEILLÉS LORSQU'ILS SE TROUVENT DANS LA MÊME PIÈCE QUE L'APPAREIL. L'INSTALLATION D'UNE BARRIÈRE DE PROTECTION CONTRE LES BRÛLURES ACCIDENTELLES EST RECOMMANDÉE S'IL Y A DES PERSONNES À RISQUE DANS LA MAISON COMME BÉBÉS ET JEUNES ENFANTS. AFIN DE LIMITER L'ACCÈS À L'APPAREIL, INSTALLEZ UNE BARRIÈRE DE SÉCURITÉ AJUSTABLE POUR GARDER LES NOURRISSONS, LES JEUNES ENFANTS ET AUTRES PERSONNES À RISQUE HORS DE LA PIÈCE ET LOIN DES SURFACES CHAUDES.

AUCUN VÊTEMENT NI AUTRE MATIÈRE INFLAMMABLE SUR L'APPAREIL NI À PROXIMITÉ.

UN ÉCRAN DE PROTECTION DESTINÉ À RÉDUIRE LE RISQUE DE BRÛLURES LIÉ À LA VITRE CHAUDE EST FOURNI AVEC CET APPAREIL ET DOIT ÊTRE INSTALLÉ POUR ASSURER LA PROTECTION DES ENFANTS ET DES PERSONNES À RISQUE.

UNE PROTECTION OU UN ÉCRAN RETIRÉ POUR PERMETTRE L'ENTRETIEN DE L'APPAREIL DOIT ÊTRE REMIS EN PLACE AVANT LA MISE EN MARCHÉ DE L'APPAREIL.

SI L'ÉCRAN EST ENDOMMAGÉ, IL DOIT ÊTRE REMPLACÉ PAR UN ÉCRAN FOURNI PAR LE FABRICANT POUR CET APPAREIL.

MISE EN GARDE CONCERNANT LA MANIPULATION DE LA VITRE : LA VITRE DOIT ÊTRE ENLEVÉE /INSTALLÉE AVEC UNE GRANDE PRÉCAUTION. LE BRIS DE LA VITRE OU LES DOMMAGES CAUSÉS AUX ARÊTES DE LA VITRE NE SONT PAS COUVERTS PAR LA GARANTIE. UTILISER TOUJOURS LES VENTOUSES À VITRES FOURNIES PAR LE FABRICANT POUR ENLEVER LA VITRE. METTRE LA VITRE À PLAT SUR UNE SURFACE SÉCURITAIRE POUR ÉVITER D'ENDOMMAGER LES ARÊTES DE LA VITRE.



## Information de sécurité

### générale

1. L'installation de cet appareil doit être conforme aux codes et règlements locaux ou, en leur absence, aux codes CAN1-B149 (Canada) ou ANSI-223.1 (États-Unis) en vigueur.
2. Voir les instructions générales de construction et d'assemblage. L'appareil et son système de ventilation doivent être isolés.
3. Cet appareil doit être raccordé à une évacuation et un chapeau d'évacuation spécifiques à l'extérieur de l'enveloppe du bâtiment. Ne jamais installer une évacuation vers une autre pièce ou à l'intérieur d'un bâtiment. S'assurer que le système d'évacuation est installé conformément aux instructions du fabricant.
4. Inspecter annuellement le système d'évacuation pour prévenir tout blocage ou autres signes de détérioration.
5. Les terminaux du système de ventilation ne doivent pas être encastrés dans un mur ou un revêtement mural.
6. Toutes les surfaces vitrées qui ont été retirées pour entretien doivent être remises en place avant d'utiliser l'appareil.
7. Afin d'éviter toute blessure, ne pas confier le fonctionnement de l'appareil à une personne qui n'est pas familière avec son utilisation.
8. Porter des gants et des lunettes de sécurité pour effectuer l'entretien de l'appareil.
9. Tenir compte de l'emplacement du câblage électrique dans les murs et les plafonds pour perforer des trous lors de l'installation des terminaisons.
10. Aucun changement ne doit être apporté à cet appareil. Les pièces retirées pour entretien doivent être remises en place avant l'utilisation de l'appareil.
11. L'installation et les réparations de cet appareil doivent être effectuées par un technicien qualifié. Un professionnel devra effectuer une inspection annuelle de l'appareil. S'assurer de faire inspecter annuellement tous les appareils au gaz.
12. Ne pas claquer ni cogner la vitre de la porte.
13. Ne jamais brûler de combustibles solides (bois, papier, carton, charbon, etc.) dans cet appareil.
14. L'espace autour de l'appareil doit être dégagé et ne pas comporter de matériaux combustibles, (carburants et autres liquides ou gaz inflammables).



**MISE EN GARDE : Risque de cancer et de malformations congénitales**

[www.P65Warnings.ca.gov](http://www.P65Warnings.ca.gov)

919-874-fr

# Information à l'usage du propriétaire

## Procédure d'allumage

**IMPORTANT :** Le système de contrôle à distance fourni avec cet appareil a plusieurs options pour démarrer/faire fonctionner l'appareil à l'aide du bloc-piles et de la touche ON/OFF sur la télécommande manuelle.

Avant de faire fonctionner l'appareil, lire attentivement les consignes d'utilisation de la télécommande (incluses avec la télécommande) pour comprendre comment utiliser ce système de contrôle à distance.

1. S'assurer que l'interrupteur du bloc-piles est sur REMOTE et/ou que le bloc-piles mural (s'il y a lieu) est sur REMOTE.
2. Appuyer sur la touche ON/OFF de la télécommande manuelle puis relâcher (voir schéma 1). Le récepteur doit émettre un "bip". Si la télécommande n'est pas utilisée, l'appareil peut également être allumé en glissant l'interrupteur du bloc-piles sur ON (s'il y a lieu).



Schéma 1

Télécommande en mode manuel sur Hi

3. Après 4 secondes, le système d'allumage produira des étincelles pendant 60 secondes pour allumer le brûleur principal.
4. L'appareil s'allume.



**Remarque :** Au cours du premier essai, le système tente d'allumer les flammes pendant environ 60 secondes. Si l'essai est infructueux, le système fait une pause de 35 secondes. C'est ce qu'on appelle l'étape de rectification. Ce délai écoulé, le système tente à nouveau d'allumer les flammes en produisant des étincelles pendant environ 60 secondes. Si les flammes ne s'allument toujours pas, le système se met en mode verrouillage.

Il faut alors le réinitialiser en suivant les étapes ci-dessous :

- a) Éteindre le système en appuyant sur la touche ON/OFF de la télécommande.
- b) Attendre 5 minutes puis répéter les opérations depuis l'étape 2.

## Procédure d'arrêt

1. Appuyer sur la touche ON/OFF de la télécommande.
2. En cas d'intervention pour entretien ou travaux sur l'appareil, débrancher l'alimentation électrique et couper l'alimentation en gaz.

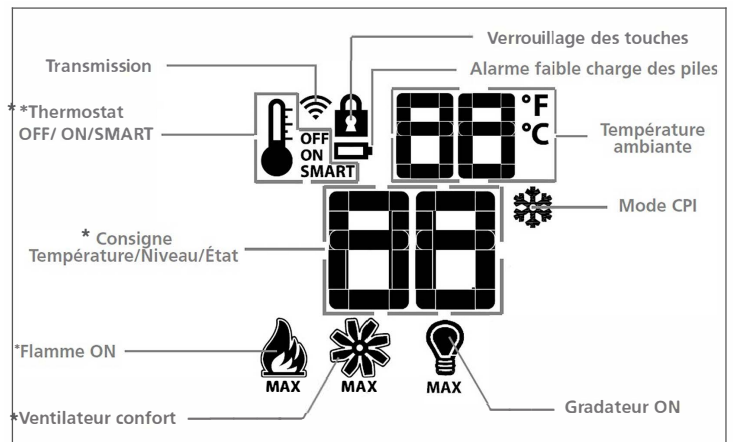

\*Options non proposées sur tous les modèles.

**Sélection** Veilleuse continue/Veilleuse intermittente (CPI/IPI)

Voir les consignes d'utilisation de la télécommande pour plus de détails.

## Copie des instructions apposées sur la plaque d'allumage

### FOR YOUR SAFETY READ BEFORE LIGHTING POUR VOTRE SÉCURITÉ – À LIRE AVANT LA MISE EN MARCHÉ

This appliance must be installed in accordance with local codes, if any; if none, follow the National Fuel Gas Code, ANSI Z223.1/NFPA 54, or Natural Gas and Propane Installation Codes, CSA B149.1.

Cet appareil doit être installé conformément aux codes locaux, s'il y a lieu. En l'absence de tels codes, suivre le National Fuel Gas Code, ANSI Z223.1/NFPA 54, ou les Natural Gas and Propane Installation Codes, CSA B149.1.

**WARNING:** If you do not follow these instructions exactly, a fire or explosion may result causing property damage, personal injury or loss of life. Improper installation, adjustment, alteration, service or maintenance can cause injury or property damage. Refer to the owner's information manual provided with this appliance. For assistance or additional information consult a qualified installer, service agency or gas supplier.

**AVERTISSEMENT :** Quiconque ne respecte pas scrupuleusement les instructions de la présente notice risque de déclencher un incendie ou une explosion pouvant entraîner des dégâts matériels ou des blessures pouvant être mortelles. Tout défaut d'installation, de réglage, de modification, de service ou d'entretien peut entraîner des blessures ou des dommages matériels. Reportez-vous au manuel d'utilisation fourni avec cet équipement. Pour obtenir de l'aide ou des informations complémentaires, consulter un installateur ou un service d'entretien qualifié, ou le fournisseur de gaz.

A) This appliance is equipped with an ignition device which automatically lights the pilot.  
Do not try to light the pilot by hand.

B) **BEFORE OPERATING** smell all around the appliance area for gas. Be sure to smell next to the floor because some gas is heavier than air and will settle on the floor.

#### WHAT TO DO IF YOU SMELL GAS

- Do not try to light any appliance.
- Do not touch any electric switch, do not use any phone in your building.
- Immediately call your gas supplier from a neighbours phone. Follow the gas supplier's instructions.
- If you cannot reach your gas supplier, call the fire department.

C) Do not use this appliance if any part has been under water. Immediately call a qualified service technician to inspect the appliance and replace any part of the control system and any gas control which has been underwater.

A) Cet appareil est muni d'un dispositif d'allumage qui allume automatiquement la veilleuse.  
Ne tentez pas d'allumer la veilleuse manuellement.

B) **AVANT LA MISE EN MARCHÉ**, renifluez tout autour de l'appareil pour déceler une odeur de gaz. Renifluez au niveau du plancher, car certains gaz sont plus lourds que l'air et peuvent s'accumuler au niveau du sol.

#### QUE FAIRE SI VOUS SENTEZ UNE ODEUR DE GAZ :

- Ne tentez pas d'allumer l'appareil
- Ne touchez à aucun interrupteur; n'utilisez pas de téléphones se trouvant dans le bâtiment.
- Appelez immédiatement votre fournisseur de gaz depuis un téléphone extérieur. Suivez les instructions du fournisseur.
- Si vous ne pouvez pas rejoindre le fournisseur, appelez le service incendie.

C) N'utilisez pas cet appareil s'il a été plongé dans l'eau, même partiellement. Faites inspecter l'appareil par un technicien qualifié et remplacez tout élément du système de contrôle ou de commande qui a été plongé dans l'eau.

**CAUTION: Hot while in operation. Do not touch. Severe burns may result. Due to high surface temperatures keep children, clothing and furniture, gasoline and other liquids having flammable vapors away. Keep burner and control compartment clean. See installation and operating instructions accompanying appliance.**

**ATTENTION :** Surfaces chaudes lorsque l'appareil est en marche. Ne pas toucher. Risque de brûlures graves. En raison des températures élevées, les enfants, les vêtements et le mobilier, le carburant et tout autre liquide aux vapeurs inflammables doivent être tenus éloignés de l'appareil. Nettoyer régulièrement le brûleur et le compartiment des commandes. Voir les consignes d'installation et d'utilisation fournies avec l'appareil.

### LIGHTING INSTRUCTIONS / CONSIGNES D'ALLUMAGE

1) Ensure the Main switch is in the ON position and/or the wall mounted battery holder (if equipped) is in the <REMOTE> position.

2) Press and release the ON/OFF button on the remote handheld transmitter. An audible beep should be heard from the receiver. If not using the remote, the unit can also be turned on by sliding the battery holder switch to the <ON> position (if equipped).

3) After approximately 4 seconds the spark ignition system will spark for 60 seconds to light the main burner.

4) The unit will turn on.

Note: The first attempt to ignition will last approximately 60 seconds. If there is no flame ignition (rectification) the board will stop sparking for approximately 35 seconds. After this wait time, the board will start a second try for ignition by sparking for approximately 60 seconds. If there is still no positive ignition after the second attempt the board will go into lock out.

The system will need to be reset as follows (after going into lock out mode):

- Wait 5 minutes - turn the system off by pressing the ON/OFF button on the remote.
- After approximately 2 seconds press the ON/OFF button again.
- Unit will repeat step 2.

1) S'assurer que le commutateur principal est en position ON et/ou que le bloc-piles mural (le cas échéant) est en position <REMOTE>.

2) Appuyer sur la touche ON/OFF de la télécommande puis relâcher. Un bip sonore retentira depuis le récepteur. Si vous n'utilisez pas la télécommande, l'appareil peut également être allumé en faisant glisser le commutateur du bloc-piles sur la position <ON> (le cas échéant).

3) Après environ 4 secondes, le système d'allumage produira une étincelle pendant 60 secondes pour allumer le brûleur principal.

4) L'appareil s'allumera.

Remarque : Au premier allumage, le système tente d'allumer les flammes pendant 60 secondes. Si l'essai est infructueux, le système fera une pause de 35 secondes. C'est ce qu'on appelle l'étape de rectification. Ce délai écoulé, le système tente à nouveau d'allumer les flammes en produisant des étincelles pendant 60 secondes. Si les flammes ne s'allument toujours pas, le système se met en mode verrouillage.

Il faut alors le réinitialiser en suivant les étapes ci-dessous (pour le déverrouiller) :

- Attendre 5 minutes et éteindre l'appareil en appuyant sur la touche ON/OFF de la télécommande.
- Attendre 2 secondes et appuyer encore une fois sur la touche ON/OFF.
- L'appareil répétera l'étape 2.

### TO TURN OFF GAS APPLIANCE / POUR ÉTEINDRE UN APPAREIL AU GAZ

1) Press the ON/OFF button on the remote.  
2) If service is to be performed—you must disconnect power and shut off gas to the unit.

1) Appuyer sur la touche ON/OFF de la télécommande.  
2) Lors de l'entretien de l'appareil, vous devez débrancher l'alimentation électrique et couper le gaz alimentant l'appareil.

**DO NOT REMOVE THIS INSTRUCTION PLATE**

**NE PAS ENLEVER CETTE ÉTIQUETTE D'INSTRUCTIONS**

919-649

# Information à l'usage du propriétaire

## Consignes d'utilisation de la télécommande Proflame II

**IMPORTANT** : La télécommande Proflame 2 fait partie intégrante du système Proflame 2 qui comprend les éléments suivants :

- Télécommande Proflame 2 à utiliser avec :
- Module de contrôle IFC (Integrated Fireplaces Control)

La télécommande Proflame 2 permet de contrôler les fonctions suivantes de l'appareil :

1. Brûleur principal On/Off (Marche/Arrêt)
2. Modulation de la flamme du brûleur principal (6 niveaux)
3. Sélection veilleuse permanente ou intermittente (CPI/IPI)
4. Fonctions du thermostat et du thermostat Smart
5. Modulation de l'éclairage d'appoint (6 niveaux)\*\*
6. Valve Split flow\*\*
7. Modulation de la vitesse du ventilateur de confort (6 niveaux)\*\*

\*\* Ces options ne sont pas disponibles sur tous les modèles d'appareils.

La télécommande Proflame est caractérisée par un design épuré, une disposition simple des touches et un afficheur LCD (Schéma 1). La touche Mode permet de sélectionner les fonctionnalités et la touche Thermostat sert à allumer, éteindre ou sélectionner les fonctions du thermostat (Schémas 1 & 2). Une fonction de verrouillage des touches est également disponible (Schéma 2).



Schéma 1: Télécommande Proflame



Schéma 2 : Afficheur LCD de la télécommande

DONNÉES TECHNIQUES TÉLÉCOMMANDE	
Tension d'alimentation	4,5V (3 piles 1,5V AAA)
Plage de température ambiante	0 - 50°C (32 - 122°F)
Radiofréquence	315 MHZ

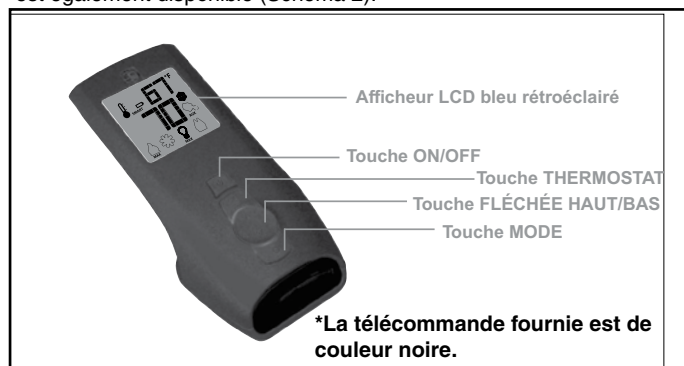
**AVERTISSEMENT : LA TÉLÉCOMMANDE ET LE RÉCEPTEUR SONT DES DISPOSITIFS DE RADIOFRÉQUENCE. PLACER LE RÉCEPTEUR DANS UN OBJET/UNE SURFACE EN MÉTAL OU À PROXIMITÉ D'UN OBJET/UNE SURFACE EN MÉTAL PEUT RÉDUIRE CONSIDÉRABLEMENT LA PORTÉE DU SIGNAL.**

### ATTENTION !

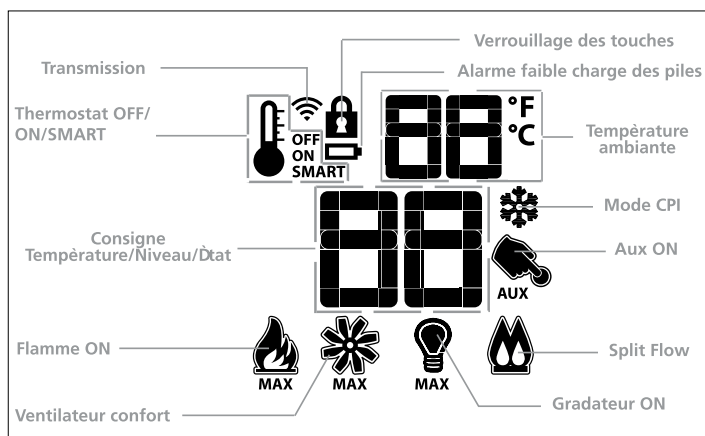
- Couper l'alimentation principale en gaz de l'appareil pendant l'installation ou l'entretien du dispositif de réception.
- Couper l'alimentation principale en gaz de l'appareil avant d'enlever ou de remettre les piles.
- En cas de dysfonctionnement de la télécommande, éteindre le module IFC en utilisant l'interrupteur principal "ON/OFF".
- Pour l'installation et l'entretien, éteindre le module IFC en débranchant la prise d'alimentation.

## FUNCTIONNEMENT

### Première initialisation du système

Allumer le récepteur. Activer la procédure de programmation des adresses du récepteur : voir les instructions concernant le récepteur (\*). Le récepteur émettra trois (3) "bips" pour indiquer qu'il est prêt à se synchroniser avec la télécommande. Insérer les 2 piles de type AAA dans le compartiment prévu à cet effet sur le dessous de la télécommande. (Schéma 3) Une fois les piles installées dans la télécommande, appuyer sur le bouton On. Le récepteur émettra 4 "bips" pour indiquer que la commande de la télécommande est acceptée et qu'il est configuré sur le code particulier de cette télécommande. Le système est désormais initialisé.

(\*) Le récepteur peut être indépendant ou intégré au module de contrôle IFC de l'appareil. La notice du récepteur peut ne pas être indépendante lorsque celui-ci fait partie du module IFC.



Schéma 3 : Compartiment à piles

## Indication de la température

Avec le système sur "OFF", appuyer en même temps sur les touches Thermostat et Mode. Vérifier sur l'afficheur LCD de la télécommande qu'un C ou un F s'est affiché sur la droite de la valeur de température ambiante (Schémas 4 & 5).



Schéma 4 : Affichage en Fahrenheit sur la télécommande.



Schéma 5 : Affichage en Celsius sur la télécommande.

## Allumage de l'appareil

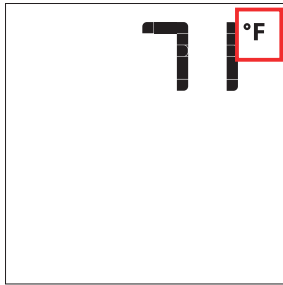
Avec le système sur OFF, appuyer sur la touche ON/OFF de la télécommande. The Transmitter display will show some other active icons on the screen. En même temps, le récepteur activera l'appareil. Le récepteur confirmera la réception de la commande par un seul bip.

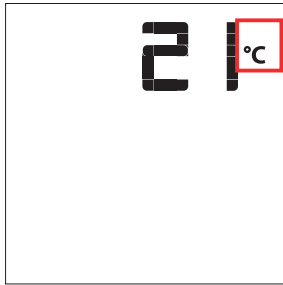

Schéma 6 : Afficheur de la télécommande

## Extinction de l'appareil

Avec le système sur ON, appuyer sur la touche ON/OFF de la télécommande. Sur cette dernière, seule la température ambiante restera affichée (Schéma 6). En même temps, le récepteur arrêtera l'appareil, tout en émettant un bip de confirmation de réception de la commande.

## Contrôle à distance de la flamme

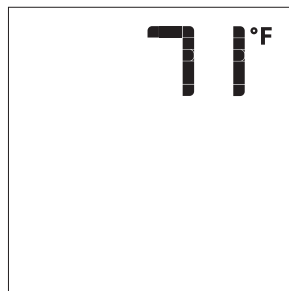
Le système Proflame dispose de six (6) niveaux de flamme. Avec le système en marche et la flamme au niveau maximum dans l'appareil, chaque pression sur la touche fléchée Bas réduira la hauteur de la flamme d'un degré jusqu'à son extinction totale.

La touche fléchée Haut augmente la hauteur de la flamme à chaque pression. Si on appuie sur la touche fléchée Haut pendant que le système est en marche mais que la flamme est éteinte, celle-ci s'allumera en position haute (Schémas 7 & 8). La réception de la commande est confirmée par un (1) seul bip.



Schéma 7 Flamme éteinte



Flamme Niveau 1

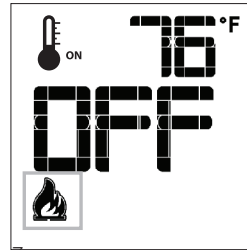
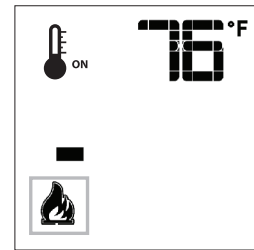

Schéma 8 Flamme niveau 5



Flamme niveau maximum

## Thermostat d'ambiance (sur télécommande)

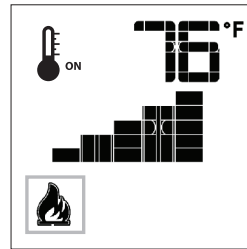
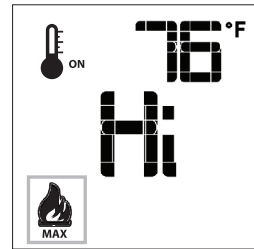
La télécommande peut fonctionner comme un thermostat d'ambiance. Ce thermostat peut être programmé sur une température désirée pour contrôler le niveau de confort dans la pièce.

Pour activer cette fonction, appuyer sur la touche Thermostat (Schéma 1). L'afficheur LCD de la télécommande changera, montrant que le thermostat d'ambiance est allumé (sur "ON") et que la température de consigne est maintenant visualisée (Schéma 9). Pour régler la température de consigne désirée, appuyer sur les touches fléchées Haut ou Bas jusqu'à ce que cette température s'affiche sur la télécommande.



Schéma 9

Schéma 10

## Thermostat Smart (sur télécommande)

La fonction Thermostat Smart (intelligent) règle la hauteur de la flamme en fonction de la différence entre la température de consigne et la température ambiante actuelle. Lorsque la température ambiante s'approche de la consigne, la fonction Smart module la flamme vers le bas.

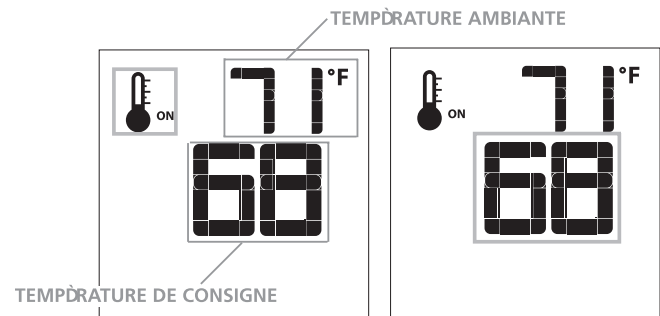
Pour activer cette fonction, appuyer sur la touche Thermostat (Schéma 1) jusqu'à ce que le mot "SMART" s'affiche à droite du bulbe de température (Schéma 11).

Pour régler la température de consigne, appuyer sur les touches fléchées Haut ou Bas jusqu'à ce que la température de consigne désirée s'affiche sur la télécommande (Schéma 12).

Remarque : Quand le thermostat Smart est activé, le réglage manuel de la hauteur de la flamme est désactivé.



Schéma 11 : Fonction Smart de la flamme



Schéma 12

## Contrôle de la vitesse du ventilateur\*\*

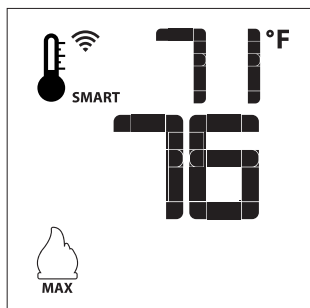
Si l'appareil est équipé d'un ventilateur de circulation d'air chaud, la vitesse du ventilateur peut être contrôlée par le système Proflame. Le ventilateur peut être réglé sur six (6) vitesses. Pour activer cette fonction, utiliser la touche Mode (schéma 1) pour sélectionner l'icône de contrôle du ventilateur (schéma 13). Utiliser les touches fléchées Haut/Bas (schéma 1) pour démarrer, arrêter le ventilateur ou en régler la vitesse (schéma 14). La réception de la commande est confirmée par un seul bip.

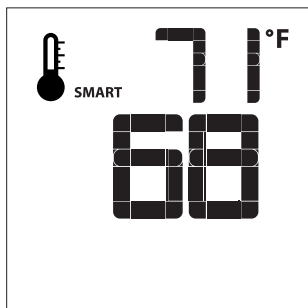

Schéma 13



Schéma 14

## Commande du gradateur à distance (éclairage)\*\*

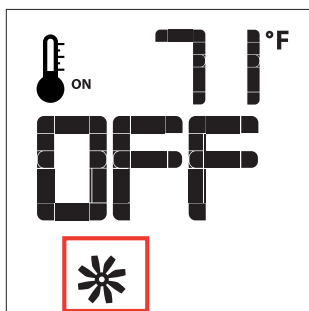
La fonction auxiliaire contrôle la sortie d'alimentation AUX au niveau de la commande d'éclairage graduable. Pour activer cette fonction, utiliser la touche Mode (schéma 1) pour sélectionner l'icône AUX (schémas 15 et 16).

L'intensité de la sortie peut être réglée sur six (6) niveaux. Utiliser les touches fléchées Haut/Bas (schéma 1) pour régler le niveau de sortie (schéma 16). Un seul bip confirme la réception de la commande.

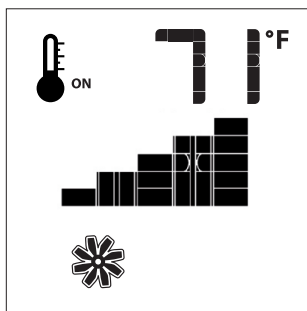
Remarque : Cette fonction n'est disponible qu'avec le module de contrôle IFC.



Schéma 15



Schéma 16

## Contrôle du brûleur supplémentaire Split Flow\*\*

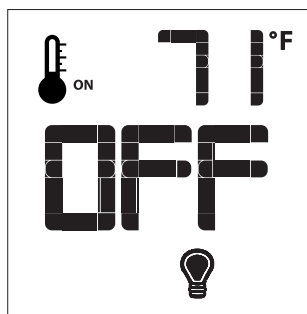
Le brûleur supplémentaire est contrôlé par le Split Flow. Pour activer cette fonction, utiliser la touche Mode (schéma 1) pour sélectionner l'icône du mode SPLIT FLOW (schéma 17 et 18).

En appuyant sur la touche fléchée Haut, on active le brûleur supplémentaire. En appuyant sur la touche fléchée Bas, on arrête ce même brûleur. Un seul bip confirme la réception de la commande.

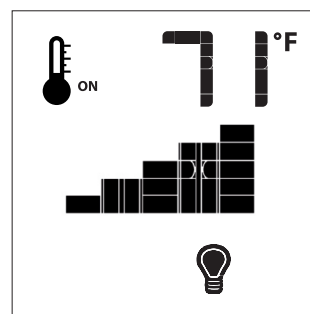

Schéma 17



Schéma 18

## Sélection Veilleuse permanente/intermittente (CPI/IPI)

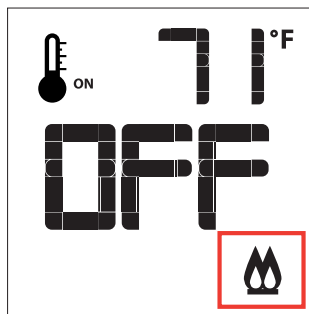
**Remarque : Les modèles à évacuation forcée n'ont pas l'option de veilleuse permanente.**

Avec le système en position "OFF", appuyer sur la touche Mode (schéma 1) pour sélectionner l'icône mode CPI (schémas 19 & 20).

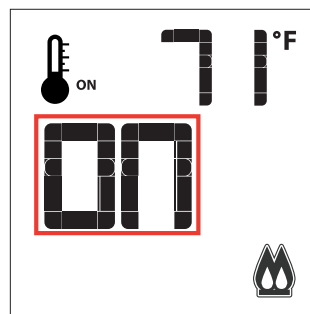
En appuyant sur la touche fléchée Haut, on active le mode Allumage veilleuse permanente (CPI). En appuyant sur la touche fléchée Bas, on revient au mode IPI. Un seul bip confirme la réception de la commande.



Schéma 19



Schéma 20

## Commutateur CPI/IPI

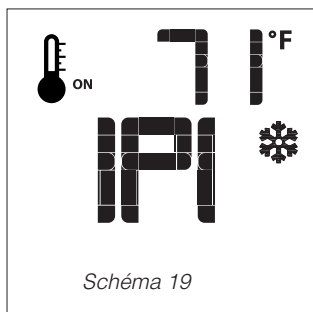
Cet appareil est équipé de série d'un commutateur CPI/IPI.

Voici les fonctions du commutateur CPI/IPI :

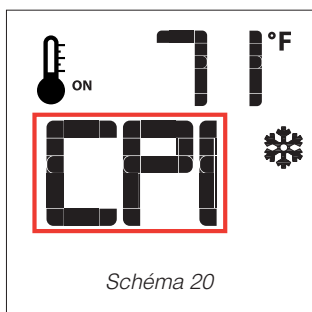
Veilleuse continue (CPI) - Une veilleuse qui, une fois en marche, doit rester allumée en continu jusqu'à son extinction manuelle.

Veilleuse intermittente (IPI) - Une veilleuse qui est automatiquement allumée en cas de mise en marche de l'appareil et qui reste allumée en continu à chaque fois que le brûleur principal est en marche. La veilleuse s'éteint automatiquement à chaque fin de cycle d'utilisation du brûleur principal.

Le mode de l'appareil peut être facilement modifié pour passer d'un système d'allumage de la veilleuse intermittente (IPI) à système d'allumage de la veilleuse continue (CPI) en utilisant l'interrupteur à bascule argenté situé sur l'appareil.

(Voir l'emplacement indiqué du commutateur CPI/IPI ci-dessous)

Avantages du CPI :

- Garde la ventilation prête à une mise en marche sans problème par temps froid ou en cas d'inversion
- Conserve la chaleur de la vitre de l'appareil afin de réduire la condensation au démarrage
- Offre la flexibilité de choisir une veilleuse continue traditionnelle. (Veilleuse de 7 jours sur demande)

Un commutateur IPI permet également de faire des économies de combustible car la veilleuse ne fonctionne qu'en cas d'appel de chaleur.

**icône du thermostat :** Si l'icône du thermostat n'apparaît pas sur la télécommande, suivre les instructions indiquées ci-dessous :

- 1.Retirer une pile de la télécommande.
2. Maintenir appuyé le bouton du thermostat sur la télécommande.
3. Réinstaller la pile (retirée à l'étape 1) tout en maintenant enfoncé le bouton du thermostat.
4. Si "Set" apparaît, cela signifie que l'option du thermostat est désormais activée. Si "Clr" apparaît, l'option est désactivée.
5. Répéter la procédure si "Set" ou "Clr" pour enlever ou ajouter l'option n'apparaît pas sur la télécommande.

Activer toutes les autres fonctions. Si elles n'apparaissent pas sur la télécommande, suivre les instructions indiquées ci-dessous :

1. Retirer une pile de la télécommande.
2. Maintenir appuyé en même temps le bouton **ON/OFF** et le bouton **MODE**.
3. Réinstaller la pile retirée à l'étape 1 tout en maintenant appuyés les deux boutons. Maintenir les boutons enfoncés, puis relâcher le bouton **MODE** seulement.
- 4.L'écran affichera soit "Clr" soit "Set", la 1ère option disponible étant

5. "Clr" annulera un mode : utiliser la flèche du haut ou du bas tout en maintenant enfoncés les boutons **ON/OFF** et **MODE** (l'icône du mode disparaît une fois retiré).

6. Utiliser le bouton "**Mode**" pour passer à la fonction suivante.

7. "**Set**" ajoutera un mode utiliser la flèche du haut ou du bas tout en maintenant enfoncés les boutons **ON/OFF** et **MODE** (l'icône du mode disparaît une fois ajouté).

8. Utiliser le bouton "**Mode**" pour passer à la fonction suivante.

**Remarque :** Ne jamais programmer le ventilateur (s'il est installé) ou le mode CPI/IPI sur la télécommande.

## VERROUILLAGE DES TOUCHES

Cette fonction verrouille les touches afin d'empêcher toute utilisation non surveillée.

Pour activer cette fonction, appuyer sur la touche MODE et sur la touche fléchée Haut en même temps (schéma 21).

Pour désactiver cette fonction, appuyer sur la touche MODE et sur la touche fléchée Haut en même temps.



Schéma 21

## DÉTECTION DE FAIBLE CHARGE DES PILES

### Télécommande

La durée de vie des piles de la télécommande dépend de plusieurs facteurs : qualité des piles utilisées, nombre d'allumages de l'appareil, nombre de changements de consigne du thermostat d'ambiance, etc. Quand la charge des piles de la télécommande est faible, une icône Pile s'affiche sur la télécommande (Schéma 22) avant que les piles soient totalement inutilisables. Cette icône disparaît une fois les piles remplacées.

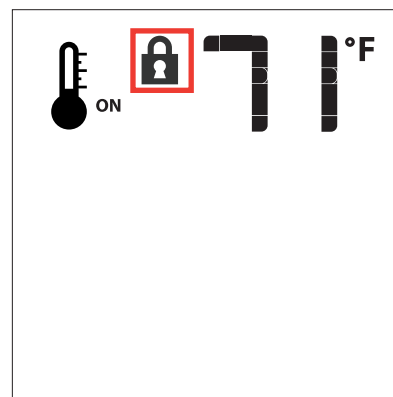

Schéma 22

# Information à l'usage du propriétaire

## Installation/retrait des panneaux vitrés intérieurs (vitres de la chambre de combustion)

► Pour visionner le vidéo d'installation de la chambre de combustion, cliquer ici <http://bit.ly/2qfQwST>

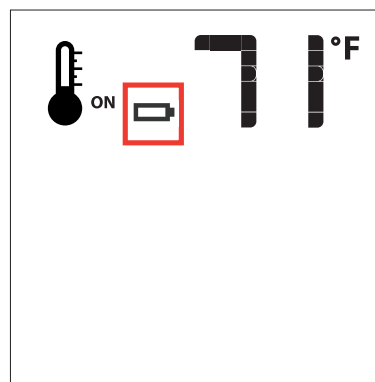
**Remarque :** Les panneaux vitrés doivent être installés avant de faire fonctionner l'appareil.

### MISE EN GARDE : MANIPULATION DE LA VITRE

La vitre doit être enlevée/installée avec une grande précaution. Le bris de la vitre ou les dommages causés aux arêtes de la vitre ne sont pas couverts par la garantie. Manipuler la vitre uniquement à l'aide des ventouses fournies par le fabricant. Manipuler la vitre avec précaution permettra d'éviter d'endommager les rebords de la vitre.

- Il est recommandé de manipuler la vitre avec les ventouses fournies.
  - Avant de retirer la vitre - préparer une surface plane et lisse (à l'épreuve des rayures) pour poser la vitre
  - Ne jamais nettoyer ni retirer une vitre lorsqu'elle est chaude.
- Remarque :** Après utilisation, les ventouses peuvent laisser un film sur la vitre. S'assurer que la vitre est propre et utiliser un nettoyant à vitres spécifique pour foyer avant de faire fonctionner l'appareil.

### Important :

Avant d'installer la vitre intérieure, s'assurer qu'il n'y a aucun élément décoratif coincé dans la rainure du bas qui pourrait endommager la vitre. Enlever tout élément décoratif qui pourrait s'y trouver avant d'installer la vitre.

1. Retirer les panneaux vitrés extérieurs de sécurité s'il y a lieu - voir les instructions dans le présent manuel.

2. **Modèles à face unique CC40LE/CC40RE & 3 faces CC40LE/CC40RE**  
— Retirer les 3 panneaux extérieurs - voir la section concernant le retrait des panneaux dans le présent manuel.

**Appareils à face unique** – passer à l'étape 5.

3. S'assurer que les 4 attaches de chaque côté sont ouvertes pour dégager l'espace où installer la vitre. Soulever le panneau latéral en utilisant la ventouse fournie et le basculer en avant et en arrière pour le placer dans la rainure du haut puis l'abaisser avec précaution dans la rainure du bas. Glisser ensuite fermement le panneau vers la paroi du fond jusqu'à ce que les ressorts de la paroi du fond soient comprimés.

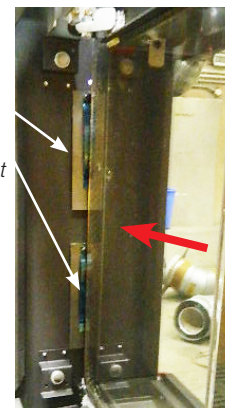

*Pousser fermement le panneau vitré latéral vers la paroi du fond, jusqu'à ce que les ressorts soient comprimés - puis fermer les attaches.*

4. Une fois les ressorts comprimés, fermer les 2 brides du bas et les 2 brides du haut en les tournant vers l'intérieur pour fixer la vitre. Pour les foyers à 3 faces, répéter l'opération pour la face opposée.

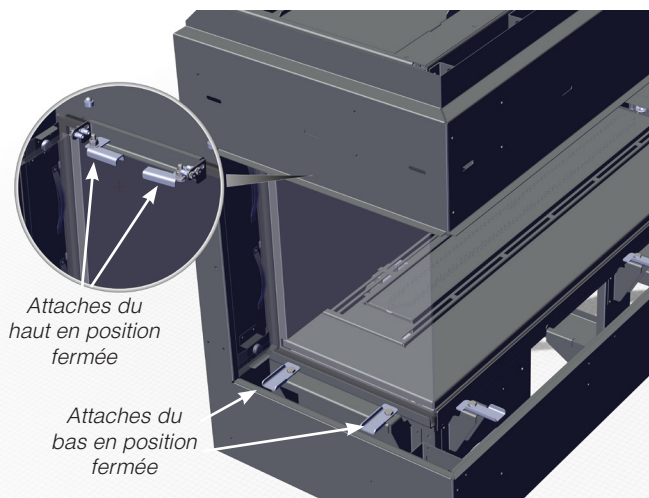

*Attaches du haut en position fermée*

*Attaches du bas en position fermée*

*Illustration :  
Modèles CC40LE/CC40RE*

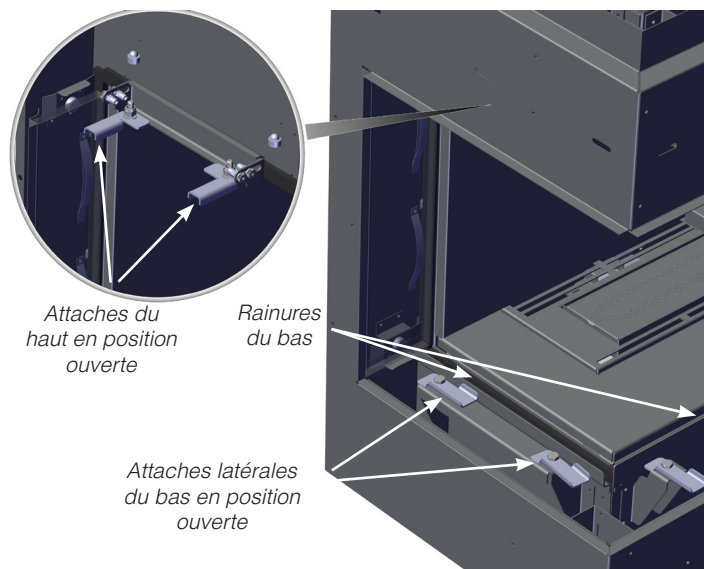

*Attaches du haut en position ouverte*

*Rainures du bas*

*Attaches latérales du bas en position ouverte*

*Illustration :  
Modèles CC40LE/CC40RE*



5. S'assurer que les 7 attaches avant sont en position ouverte pour dégager l'espace où installer la vitre.

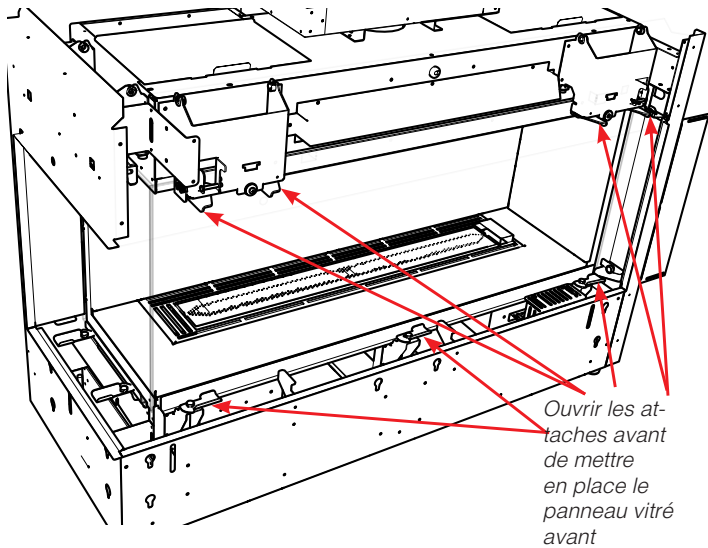

Illustration  
Modèle CC40LE

6. Soulever le panneau avant à l'aide des ventouses fournies et le mettre en place dans la rainure avant inférieure – s'assurer que le panneau avant est correctement centré. Une fois en place, fixer le panneau en fermant les 3 attaches inférieures et les 4 supérieures.

Presser fermement les ventouses en position ouverte sur la surface de la vitre. Rapprocher les poignets pour les fermer.



Ventouse ouverte



Ventouse fermée

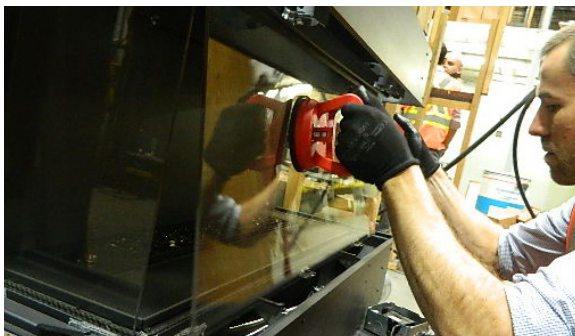

Manipuler le panneau avant à l'aide des ventouses fournies

**Remarque :** S'assurer que la vitre avant soit centrée et que l'espace par rapport à la vitre latérale soit identique à gauche et à droite (foyer à 3 faces). Ouvrir pour libérer les ventouses et les dégager de la surface vitrée.

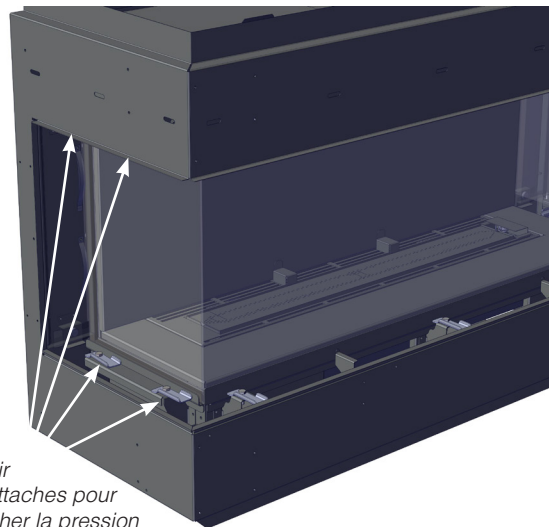

Ouvrir les attaches pour relâcher la pression sur les ressorts

7. Revenir au(x) panneau(x) latéral(aux), puis relâcher les attaches inférieure et supérieure pour détendre les ressorts. Pousser légèrement le panneau latéral vitré vers l'avant pour créer un joint d'étanchéité entre le panneau avant et le panneau latéral. Une fois les deux panneaux joints, fermer les attaches pour maintenir le(s) panneau(x) latéral(aux) en place.
8. Pour retirer les panneaux vitrés - toujours retirer le(s) panneau(x) latéral(aux) (pour les appareils à 3 faces) avant de retirer le panneau avant.
9. Procéder aux mêmes étapes en sens inverse pour retirer la vitre.

# Information à l'usage du propriétaire

## Installation / retrait des panneaux vitrés extérieurs de sécurité (vitre de sécurité)

► Pour visionner le vidéo d'installation de la vitre de sécurité, cliquer ici <http://bit.ly/2ryq0c0>

**Remarque :** Les panneaux vitrés de sécurité doivent être installés avant de faire fonctionner l'appareil.

### MISE EN GARDE : MANIPULATION DE LA VITRE

La vitre doit être enlevée/installée avec une grande précaution. Le bris de la vitre ou les dommages causés aux arêtes de la vitre ne sont pas couverts par la garantie. Manipuler la vitre uniquement à l'aide des ventouses fournies par le fabricant. Manipuler la vitre avec précaution permettra d'éviter d'endommager les rebords de la vitre.

- Il est recommandé de manipuler la vitre avec les ventouses fournies.
  - Avant de retirer la vitre - préparer une surface plane et lisse (à l'épreuve des rayures) pour poser la vitre.
  - Ne jamais nettoyer ni retirer une vitre lorsqu'elle est chaude.
- Remarque :** Les ventouses peuvent laisser un film rond sur la vitre lors de leur utilisation. S'assurer de nettoyer la vitre à l'aide d'un nettoyant à vitres spécial pour foyer avant de mettre en marche l'appareil.

Les panneaux vitrés extérieurs de sécurité doivent être installés au cours de l'installation initiale, lorsque l'appareil est dans sa position définitive.

**Remarque :** Les panneaux extérieurs de sécurité sont fournis avec des coins en plastique en guise de protection. Ces coins doivent être laissés en place jusqu'au moment de l'installation des panneaux. S'assurer de les enlever avant de mettre en marche l'appareil. Conserver les coins en plastique pour pouvoir les réutiliser lorsque les panneaux seront enlevés pour entretien.

1. Déballez avec précaution les panneaux vitrés de sécurité.

Presser fermement les ventouses en position ouverte sur la surface de la vitre. Rapprocher les poignées pour les fermer.



Ventouse ouverte



Ventouse fermée

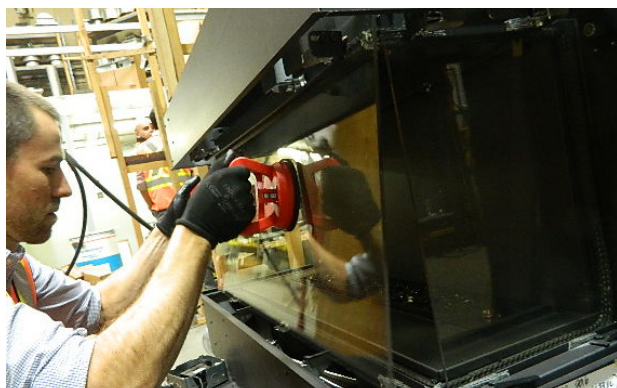

**REMARQUE :** Panneau vitré interne illustré ci-dessus - démonstration de la manipulation correcte de la vitre.

2. À l'aide des ventouses fournies, manipuler le large panneau vitré avant et le manoeuvrer pour le centrer et le positionner sous la partie avant de la structure d'encadrement de l'appareil.

3. Incliner le haut du panneau vitré vers l'intérieur puis le soulever pour l'insérer sous le panneau avant supérieur de l'encadrement extérieur. Accrocher le panneau sur les attaches ainsi que sur les équerres de fixation situées sur l'encadrement de l'appareil, aux deux emplacements comme illustré sur le schéma ci-dessous.

**Remarque :** Le panneau avant supérieur est illustré en transparence pour mieux comprendre l'installation (puisque cette zone n'est pas visible au moment de l'installation de la vitre).

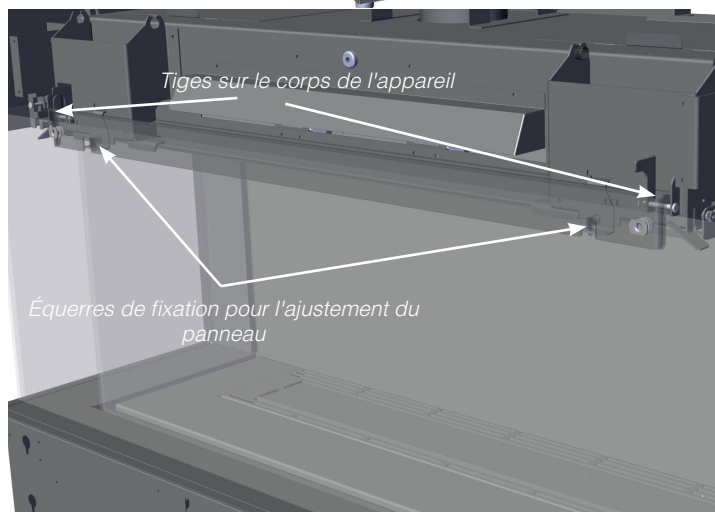
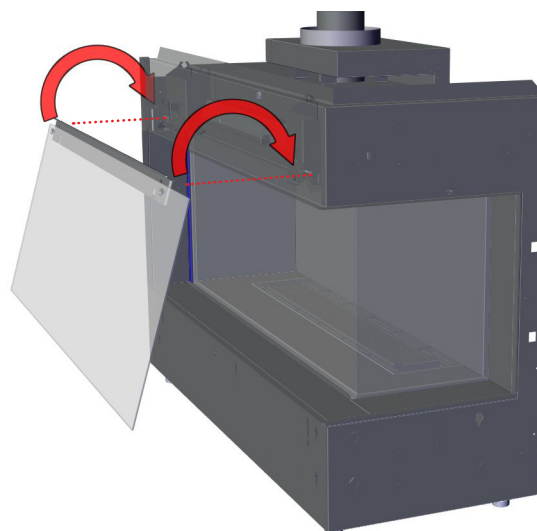

**Remarque :** Si les panneaux vitrés extérieurs de sécurité ne sont pas à 90° et sont inclinés trop à l'avant ou à l'arrière, retirer le panneau et régler la vis de l'équerre de fixation du panneau. Tourner cette vis en procédant par 1/4 de tour - réinstaller le panneau pour vérifier qu'il est bien droit.

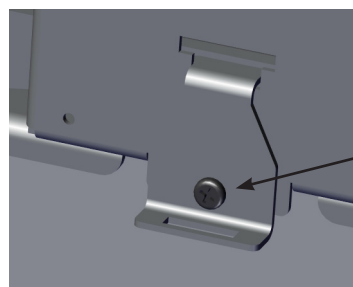

Équerre de fixation du panneau — pour le régler, tourner la vis.

Sens horaire = déplace le panneau vers l'avant

Sens antihoraire = déplace le panneau vers l'extérieur

## Installation / retrait des panneaux vitrés extérieurs de sécurité (vitre de sécurité)

**Remarque :** Les panneaux vitrés de sécurité doivent être installés avant de faire fonctionner l'appareil.

4. **Pour les appareils à 3 faces ou d'angle seulement :** une fois le panneau avant installé, procéder à l'installation du/des panneau(x) latéral(aux). Identifier le panneau de gauche et le panneau de droite avant l'installation. Le panneau de droite est celui dont la flèche pointe vers l'avant de l'appareil, comme illustré sur le schéma ci-dessous.

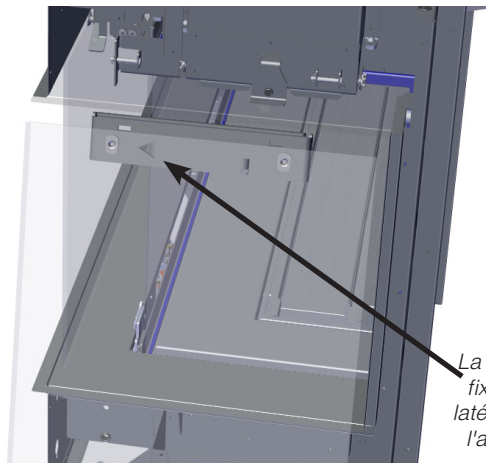

La flèche située sur la fixation du panneau latéral doit pointer vers l'avant de l'appareil.

5. Soulever le panneau latéral à l'aide des ventouses fournies (voir la procédure à suivre à la page précédente). Incliner le côté du panneau vitré vers l'intérieur puis le soulever pour l'insérer sous le panneau latéral supérieur de l'encadrement extérieur et placer les 2 crochets extérieurs sur les tiges prévues à cet effet. Un troisième crochet se place également dans l'équerre de fixation du panneau.

**Remarque :** Le panneau supérieur du châssis latéral est illustré en transparence pour mieux comprendre l'installation (puisque cette zone n'est pas visible au moment de l'installation de la vitre).

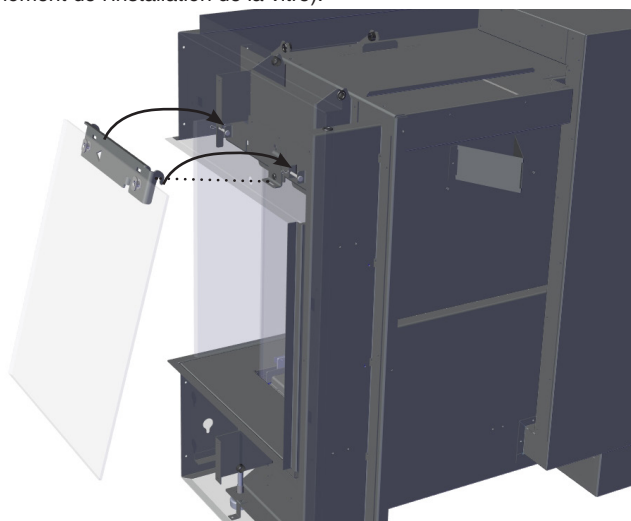

**Remarque :** Si les panneaux latéraux vitrés extérieurs de sécurité sont inclinés trop à l'avant ou à l'arrière, retirer le panneau vitré latéral et régler l'équerre de fixation du panneau. Voir détails sur la page précédente.

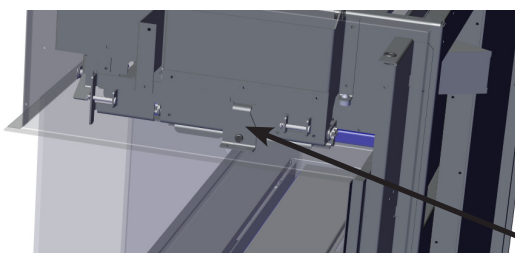

Équerre de fixation du panneau

**Remarque :** Après avoir effectué le réglage du panneau latéral pour qu'il soit placé à un angle de 90° par rapport à l'appareil (sans basculer vers l'avant ou vers l'arrière), s'assurer qu'il n'y a pas de jeu entre le panneau avant et le panneau latéral. S'il y a un jeu, comme illustré ci-dessous, glisser le panneau latéral pour ajuster sa position et faire disparaître le jeu.

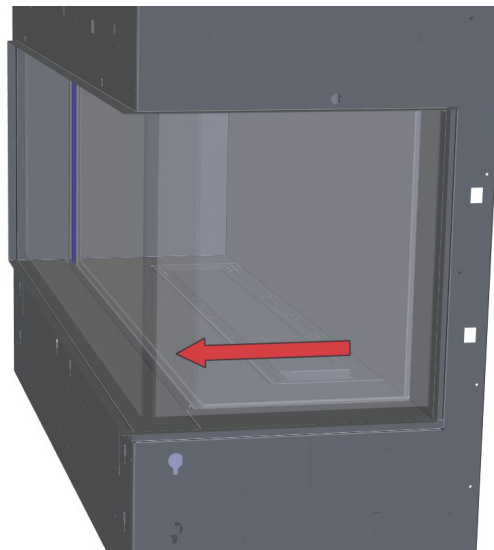

6. Procéder aux étapes 4 et 5 pour installer le panneau latéral opposé.

7. Suivre les étapes en sens inverse pour retirer tous les panneaux.

**Remarque :** Nous vous recommandons d'utiliser les ventouses fournies pour retirer les panneaux.

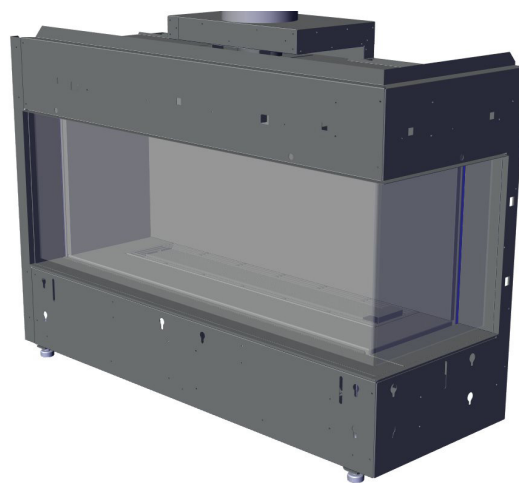

# Information à l'usage du propriétaire

## Consignes d'entretien

1. Toujours fermer la vanne avant de procéder au nettoyage. Pour le réallumage, se référer aux directives d'allumage. Nettoyer régulièrement le brûleur et le compartiment de contrôle en les brossant et en les aspirant au moins une fois par an. Pour le nettoyage des bûches, utiliser un pinceau doux et propre car les bûches sont fragiles et faciles à endommager.
2. Nettoyer la vitre (jamais lorsque la surface est chaude), l'appareil et la porte à l'aide d'un linge humide. Ne jamais utiliser un nettoyeur abrasif. Utiliser un nettoyeur pour vitres de foyer au gaz. **La vitre doit être nettoyée lorsqu'elle commence à être trouble.**
3. L'appareil est recouvert d'une peinture résistant à la chaleur et les retouches doivent être faites avec ce type de peinture. Aucun autre type de peinture ne doit être utilisé pour réaliser des retouches. Regency® utilise la peinture StoveBright - Noir métallique n°6309.
4. Vérifier périodiquement la position et l'état du brûleur, ainsi que la stabilité des flammes (elles doivent être stables et ne pas "sauter" du brûleur). En cas de problème, contacter un technicien qualifié.
5. L'appareil et le système d'évacuation doivent être inspectés avant utilisation, et au moins une fois par an, par un technicien qualifié, pour vérifier le débit de combustion et la qualité de l'air de ventilation et s'assurer qu'il n'y a pas d'obstruction.

**Remarque : Ne jamais faire fonctionner l'appareil si la porte vitrée n'est pas correctement mise en place.**

6. Ne pas utiliser l'appareil s'il a été plongé, même partiellement, dans l'eau. Contacter immédiatement un technicien qualifié pour l'inspection de l'appareil et le remplacement de tout élément du système de contrôle ou de toute commande de gaz qui a été plongée dans l'eau.
7. Après l'entretien de l'appareil, vérifier que le système de ventilation est complètement hermétique et qu'il a été réinstallé selon les directives du fabricant.
8. Vérifier le fonctionnement de l'appareil après entretien.

## Entretien général du système d'évacuation

Effectuer une inspection du système d'évacuation deux fois par an en procédant comme suit :

1. Vérifier le système d'évacuation pour déceler la présence de rouille aux endroits exposés aux intempéries. Le cas échéant, la rouille apparaîtra sous forme de taches, de coulisses ou, dans les cas extrêmes, de trous. Remplacer immédiatement les pièces endommagées.
2. Retirer le chapeau d'évacuation et inspecter le conduit d'évacuation à l'aide d'une lampe de

poche. Retirer tout nid d'oiseaux ou tout autre corps étranger s'il y a lieu.

3. S'assurer qu'il n'y a pas de traces de condensation excessive, comme la formation de gouttes d'eau dans le conduit interne, ni de fuites au niveau des joints. Une condensation persistante peut faire rouiller le chapeau, les gaines et les raccords. Plusieurs raisons peuvent en être la cause, notamment un tronçon horizontal trop long, des coudes trop nombreux ou des conduits extérieurs exposés au froid.
4. Inspecter les joints pour s'assurer qu'aucun tronçon ni raccord n'a bougé et qu'aucune pièce n'est lâche. Vérifier également la solidité des organes mécaniques, comme les ferrures de fixation murales ou le ruban d'étanchéité.

## Remplacement des bûches

L'appareil ne devrait jamais être utilisé lorsque les bûches sont brisées. Fermer la vanne du gaz et laisser l'appareil refroidir avant d'ouvrir la porte pour retirer les bûches avec précaution. La flamme de la veilleuse génère suffisamment de chaleur pour causer des brûlures. Si pour une raison ou une autre une bûche doit être remplacée, elle doit être remplacée par la bonne bûche. L'emplacement des bûches doit être tel qu'illustré sur les schémas dans la section «Installation du jeu de bûches».

**Remarque : La garantie ne couvre pas la production de carbone ni l'altération de la performance de l'appareil causées par un positionnement incorrect des bûches.**

## Joint d'étanchéité de la vitre

Si le joint d'étanchéité de la vitre doit être remplacé, utiliser un joint de type tadpole (Pièce n°936-220).

## Vitre

Votre foyer Regency® est équipé d'une vitre extérieure en verre trempé haute température de 5 mm d'épaisseur, et d'une vitre intérieure en céramique de 5 mm d'épaisseur. Si une vitre a besoin d'être nettoyée, nous vous recommandons d'utiliser un nettoyeur pour vitres homologué disponible chez tous les détaillants agréés. Ne pas utiliser de matériaux abrasifs.

### PRÉCAUTIONS ET MISES EN GARDE :

- \* Attendre que la vitre refroidisse avant de la nettoyer.
- \* Ne pas remplacer la vitre par une vitre autre que celle fournie par le fabricant afin de ne pas annuler les garanties.
- \* Manipuler la porte avec soin pour éviter d'endommager la vitre.
- \* Éviter de cogner la vitre ou de la manipuler de façon brusque.
- \* Ne pas faire fonctionner l'appareil si la porte vitrée est enlevée, craquelée ou brisée.
- \* Porter des gants pour retirer une vitre endommagée ou cassée.
- \* Confier le remplacement de la vitre à un technicien qualifié ou autorisé.

## Remplacement de la vitre

Si la vitre se brise après un impact, communiquer avec un détaillant Regency® autorisé seulement pour se procurer une vitre de rechange. La vitre de rechange est équipée de série d'un encadrement de porte. Procéder à la réinstallation en suivant les instructions de la section «Installation/retrait de la porte vitrée» .

### VITRES DE RECHANGE :

#### MODÈLES CC40LE/CC40RE

Vitre interne avant - Céramique

(Pièce n°940-436/P)

Vitre interne latérale - Céramique

(Pièce n° 940-437/P)

#### MODÈLE CC40LE

Vitre externe de sécurité latérale - Verre trempé grand format

Pièce n°940-486/P

Vitre externe de sécurité latérale - Verre trempé petit format

Pièce n°940-440/P

#### MODÈLE CC40RE

Vitre externe de sécurité latérale - Verre trempé grand format

Pièce n°940-485/P

Vitre externe de sécurité latérale - Verre trempé petit format

Pièce n°940-439/P

## Mise en place de votre foyer au gaz

1. Au moment de sélectionner l'emplacement du foyer, s'assurer de respecter les dégagements exigés.
2. L'appareil doit être installé sur une surface plane, solide et continue, comme, par exemple, un plancher en bois, en métal ou en béton ou sur une surface surélevée (sur le mur). L'appareil doit être installé sur un panneau en métal ou en bois de la surface complète de l'appareil.
3. Le foyer au gaz à évacuation directe CC40LE/CC40RE peut être encastré ou encadré dans une structure dans la pièce comme illustré dans les schémas A and B (schéma 1).



Schéma 1

- A) Coin gauche  
B) Coin droit

4. Pour une installation dans une chambre à coucher, vérifier les codes et règlements locaux avant de procéder. Cet appareil est équipé d'une télécommande.
5. Le foyer au gaz à évacuation directe CC40LE/CC40RE est homologué pour être installé dans une alcôve. Voir la section «Dégagements» pour plus de détails.
6. Avant de procéder à l'installation, il est recommandé de dresser un plan sur papier de l'installation voulue, à partir des mesures exactes des dégagements et des revêtements de protection du sol, et de le faire vérifier par un inspecteur, un détaillant ou un installateur qualifié avant l'installation.

**Remarque :** Pour les terminaisons d'évacuation, consulter la section «Emplacements des terminaisons d'évacuation extérieures».

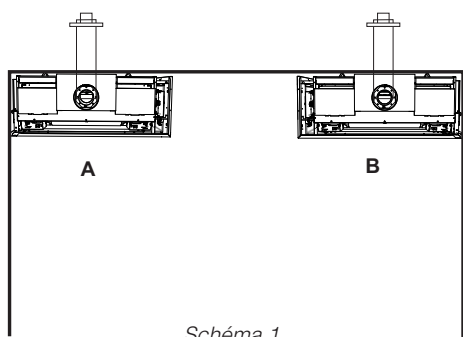
## Montage de l'appareil avant installation

### Avant de débiter

Les modèles CC40LE/CC40RE comprennent 4 espaceurs, 2 sur un côté et 2 à l'arrière, qui doivent être montés avant l'installation de l'appareil.

### Montage des espaceurs latéraux et arrière - Modèles CC40LE/CC40RE

Les espaceurs sont emballés à plat. Ils doivent donc être pliés puis fixés à l'appareil.

Retirer chaque espaceur de l'appareil en ôtant une vis et les plier dans la position adéquate. Insérer les 2 languettes de l'espaceur dans les encoches de l'appareil prévus à cet effet, puis fixer l'autre extrémité à l'aide d'une vis.

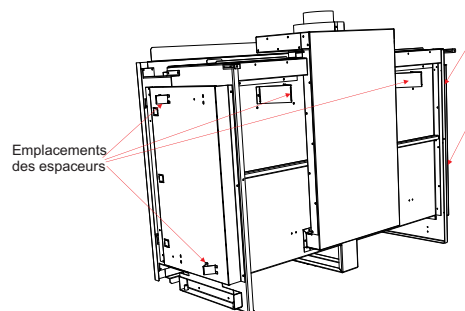
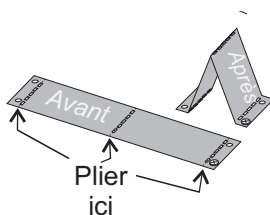

Modèles CC40LE/CC40RE

### Montage de l'espaceur arrière - Modèles CC40LE/CC40RE

Retirer chaque espaceur de l'appareil en ôtant une vis et les plier dans la position adéquate (voir ci-dessus). Insérer les 2 languettes de l'espaceur dans les encoches de l'appareil prévus à cet effet, puis fixer l'autre extrémité à l'aide d'une vis.

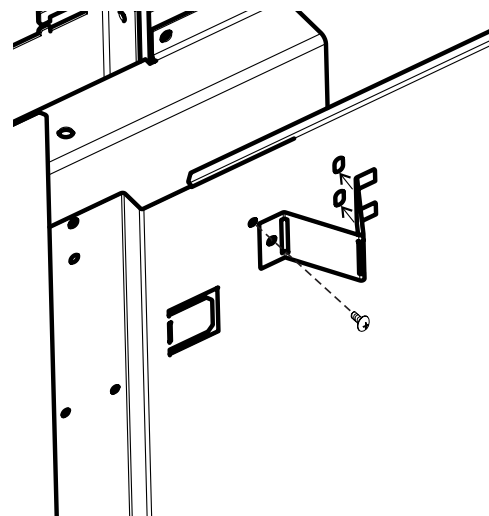

Modèles CC40LE/CC40RE

# Information à l'usage de l'installateur

## Aide-mémoire pour l'installation

1. Mettre l'appareil en place. Se reporter aux sections suivantes :
  - a) Mettre votre foyer en place
  - b) Dégagements
  - c) Dégagements du manteau combustible
  - d) Structure d'encadrement & Finition
  - e) Système de ventilation. Voir les sections «Mise en place du système d'évacuation» et «Dispositions du système d'évacuation».
2. Assembler les espaceurs. Consulter la section «Assemblage de l'appareil avant l'installation». (REMARQUE : l'assemblage doit être effectué avant l'installation de l'appareil dans le foyer).
3. Installer le conduit d'évacuation. Voir les sections «Installations horizontales» et «Procédures d'installation».
4. Placer 4 piles AA dans le récepteur / boîtier à piles. Brancher le récepteur / boîtier à piles au câblage identifié "receiver", ce qui permettra de faire fonctionner l'appareil manuellement lorsqu'il est sur "ON".

**Remarque :** Le faisceau de câble (identifié "receiver") se trouve près de la vanne de gaz et devra être dirigé vers l'extérieur du foyer, du côté gauche ou du côté droit de l'appareil avant de terminer l'installation.
5. Brancher l'appareil au courant de 120V. Ce branchement est nécessaire pour faire fonctionner les lumières et est vivement recommandé pour faire fonctionner la valve de gaz. Les piles AA servent uniquement d'alimentation de secours en cas de panne de courant.
6. Faire les raccordements à l'alimentation au gaz. Effectuer un test de la veilleuse qui doit être conforme au schéma. Consulter les sections «Installation de la ligne de gaz» & «Réglage de la veilleuse».
7. Installer les accessoires standard et en option. Si nécessaire, consulter les sections suivantes :
  - a. Vitre de sécurité
  - b. Vitre (intérieure) de la chambre de combustion
  - c. Jeu de bûches
  - d. Galets de verre
  - e. Pierres en céramique ou autres éléments décoratifs approuvés
  - f. Panneaux peints, en émail ou vitrés (panneaux obligatoires)
  - g. Ensemble de montage en option
  - h. Système HeatWave
8. Brancher la fiche à 3 broches pour l'éclairage dans la prise de courant. Cette fiche est située près de la valve sur l'appareil.
9. Vérification finale.

Avant de quitter le domicile du client, l'installateur doit s'assurer que l'appareil s'allume correctement et lui en expliquer le fonctionnement en détail.

Ceci comprend les étapes de vérification suivantes :

1. Chronométrer l'appareil pour s'assurer qu'après 15 minutes de fonctionnement, le débit d'alimentation en gaz est adéquat (tel qu'inscrit sur l'étiquette de sécurité : 28 500 BTU/h pour le gaz naturel et le propane).
2. Au besoin, régler l'entrée d'air principale pour éviter que les flammes ne produisent du carbone. Faire fonctionner l'appareil de 15 à 20 minutes pour laisser le temps aux flammes de se stabiliser.

**ATTENTION : Le fabricant n'est pas responsable des dommages occasionnés par la production de suie ou de fumée à la suite d'une altération de l'appareil.**



## Système de conduit d'air HeatWave en option

Le système de conduit d'air **HeatWave** augmente l'efficacité de votre foyer en distribuant l'air chaud de la cheminée vers des endroits éloignés dans la même pièce ou dans d'autres pièces de votre maison.

Deux systèmes au maximum peuvent être installés sur le foyer.

**Remarque :** Une trousse d'adaptation n°656-995 doit être utilisée avec chaque système **HeatWave** n°946-556.

Le système de conduit d'air **HeatWave** nécessite des dégagements et une structure d'encadrement spécifiques. Consulter le manuel du **HeatWave** pour plus de détails.

## Brides de clouage latérales - Modèles CC40LE/CC40RE

Les brides de clouage sont livrées à plat contre l'appareil.

Déplier les brides de clouage à 90° vers l'extérieur avant de mettre en place l'appareil. Fixer les brides à la structure d'encadrement à l'aide de vis à bois ou à métal.

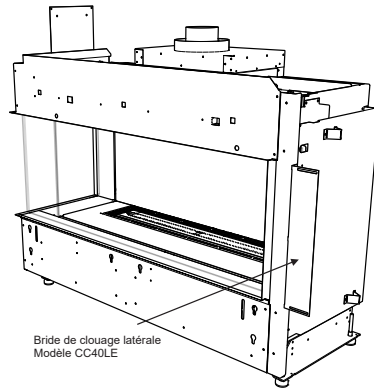

Bride de clouage latérale  
Modèle CC40LE

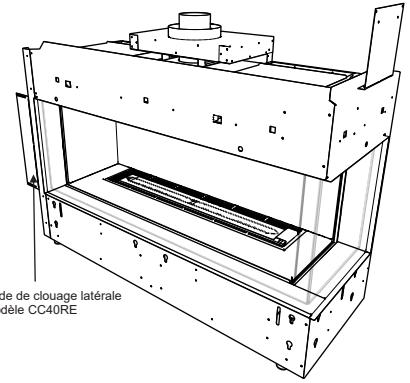

Bride de clouage latérale  
Modèle CC40RE

## Bride de clouage supérieure - Modèles CC40LE/CC40RE

Les brides de clouage sont livrées avec l'appareil et devront être fixées à celui-ci. À noter que les brides de clouage ne sont pas nécessaires si le châssis en option ou l'ensemble de montage étendu sont installés. Dans ce cas, elles peuvent être recyclées.

1. Fixer les brides de clouage à l'appareil à l'aide de 2 vis.
2. Fixer les brides à la structure d'encadrement à l'aide de vis à bois ou à métal.

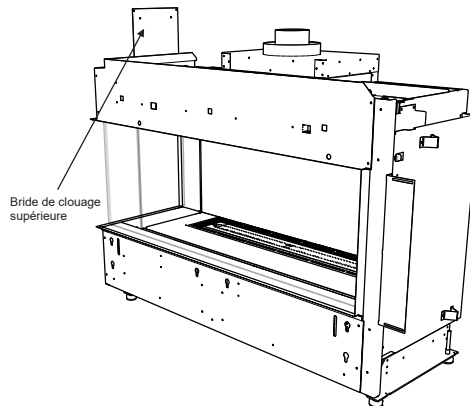

Bride de clouage  
supérieure

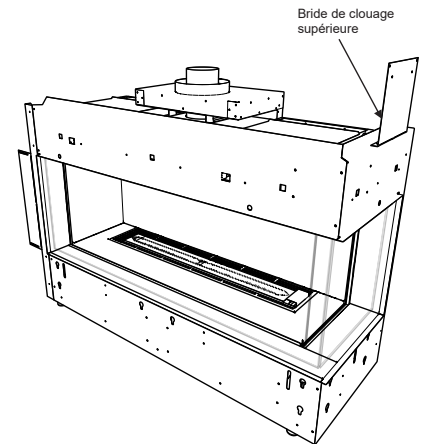

Bride de clouage  
supérieure

## Boulons de mise à niveau

Il y a 4 boulons de mise à niveau - 2 de chaque côté - qui peuvent être réglés à la hauteur désirée.

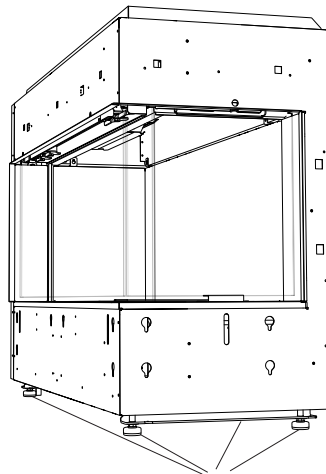

Boulons  
de mise à niveau

## Retrait du panneau d'accès

Le panneau d'accès à l'avant peut être retiré pour faciliter le branchement du gaz et de l'alimentation électrique. Une fois les branchements effectués, s'assurer que le panneau d'accès est réinstallé avant de procéder aux étapes suivantes.

Sur les modèles CC40LE/CC40RE, 4 vis retiennent la plaque d'accès. Voir l'emplacement des vis sur les schémas ci-contre.

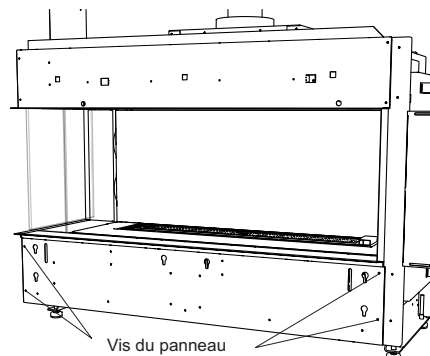

Vis du panneau  
d'accès

# consignes d'installation

## Dégagements des modèles CC40LE/CC40RE

**Les dégagements indiqués ci-dessous sont les distances minimales à respecter sauf indication contraire :**

Une des causes principales des incendies de cheminée est le non-respect des dégagements (espaces vides) par rapport aux matériaux combustibles. Il est primordial d'installer ce foyer et son système de ventilation conformément à ces instructions.

Remarque : Modèle CC40LE illustré ci-dessous. Les dégagements sont les mêmes pour le modèle CC40RE.

Dégagement : un seul côté	Dimensions	Mesures prises à partir de :
<b>A: Hauteur du manteau (min.)</b>	**	Dessus de l'ouverture du foyer
<b>B: Hauteur de l'ouverture</b>	15-1/16 po (382 mm)	Bas/Dessus de l'ouverture du foyer
<b>C: depuis le plancher</b>	0 po min.	Bas de l'ouverture du foyer
<b>D: Paroi latérale (sur un côté)</b>	36 po (914 mm) min.	Côté de l'ouverture du foyer
<b>E: Profondeur du manteau (max.)</b>	**	Avant de l'ouverture du foyer
<b>F: Profondeur de l'alcôve</b>	36 po (914 mm) min.	Avant de l'ouverture du foyer
<b>G: Sortie d'air de convection</b>	*	Dessus du châssis
<b>H: Ouverture déportée de la sortie d'air de convection</b>	0-3 po (76 mm)	Déport max. à partir du dessus de l'arrière de l'enceinte du foyer
<b>I: Enceinte (min.)</b>	63 po (1600 mm)	Base de l'appareil
<b>Socle</b>	0 po	Aucun socle requis

\*\* Voir les dégagements du manteau dans le présent manuel.

Dégagements de la cheminée par rapport aux matériaux combustibles	
Horizontal - Dessus	3 po
Horizontal - Côté	2 po
Horizontal - Bas	2 po
Vertical	2 po
Passage à travers le mur/placher/plafond - en cas d'utilisation d'un coupe-feu	1-1/2 po

\*Une aire ouverte de 120 po<sup>2</sup> min. (774 cm<sup>2</sup>), placée à au moins 3 po au-dessus de l'enceinte du foyer, est requise pour toutes les installations.

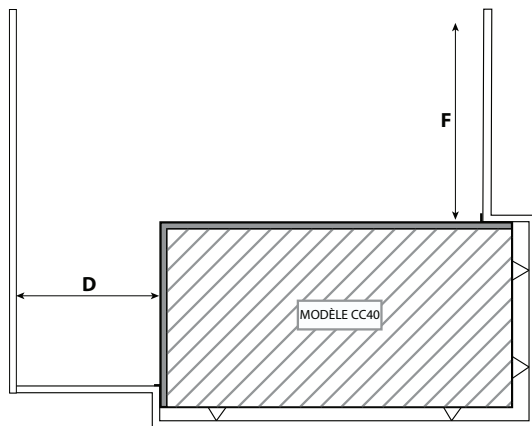
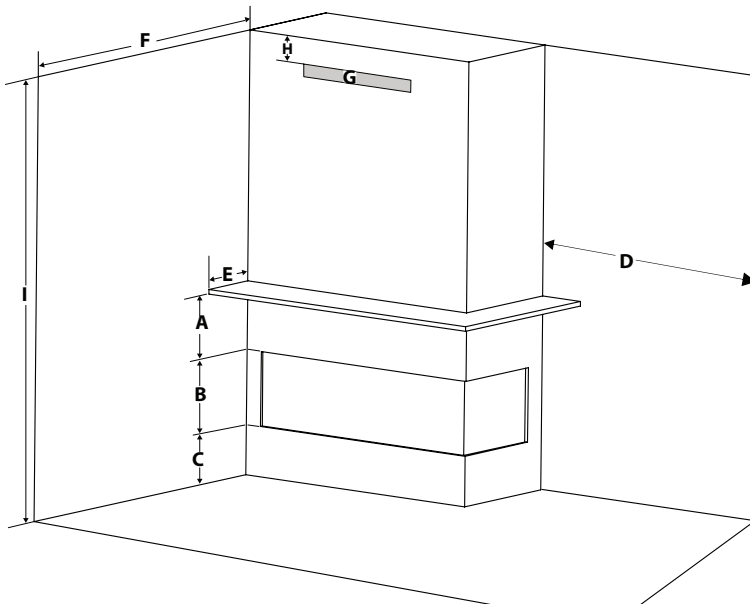

Vue supérieure de l'alcôve

**Heat Wave**

Les dégagements et encadrements à respecter sont différents pour le système de conduit d'air **HeatWave** et pour le système Heat Release. Consulter les manuels du **HeatWave** pour plus de détails.

### Précautions à prendre

Le haut, le fond et les côtés du foyer sont délimités par des espaces. L'embout en métal de l'espaceur **NE** peut **PAS** être encastré dans une construction combustible.

**ATTENTION**  
**RISQUE TRÈS ÉLEVÉ D'INCENDIE**  
en cas de non-respect de ces dégagements (espaces vides) par rapport aux matériaux combustibles. Il est donc fondamental d'installer le foyer et le système de ventilation conformément à ces directives.



## Dégagement des modèles CC40LE/CC40RE

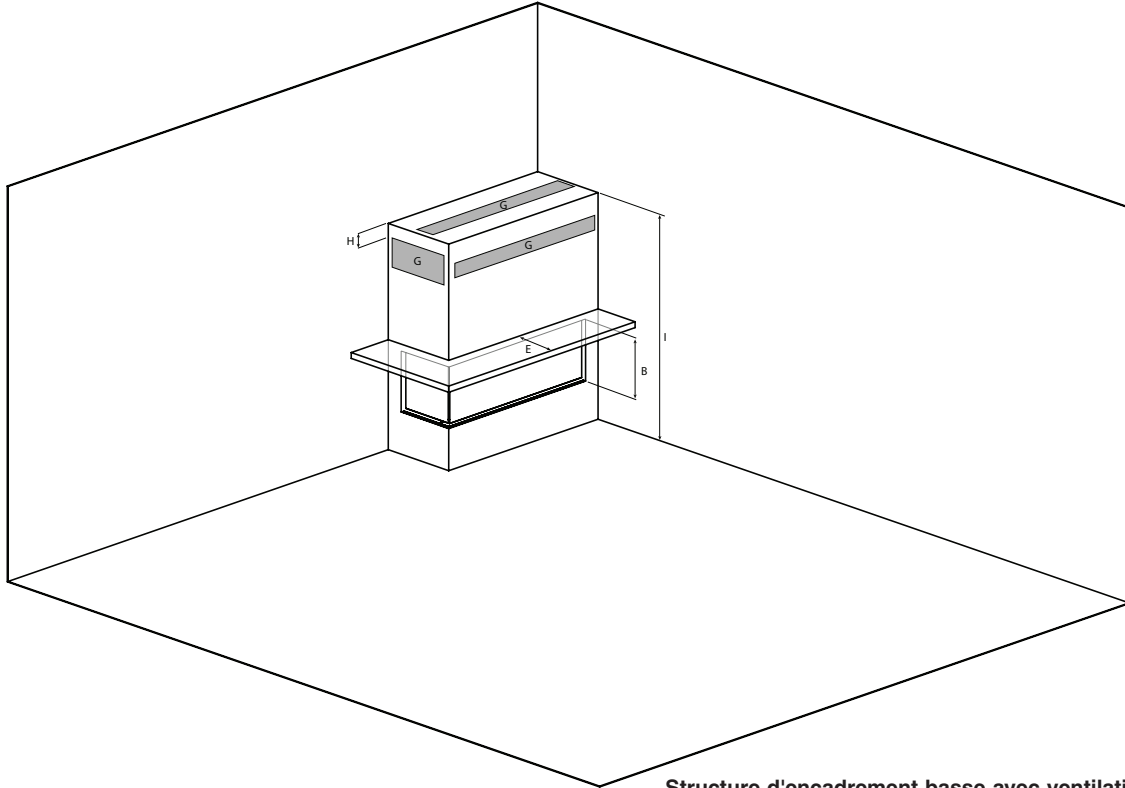

Structure d'encadrement basse avec ventilations à l'avant/sur les côtés ou sur le dessus

Modèle CC40LE illustré

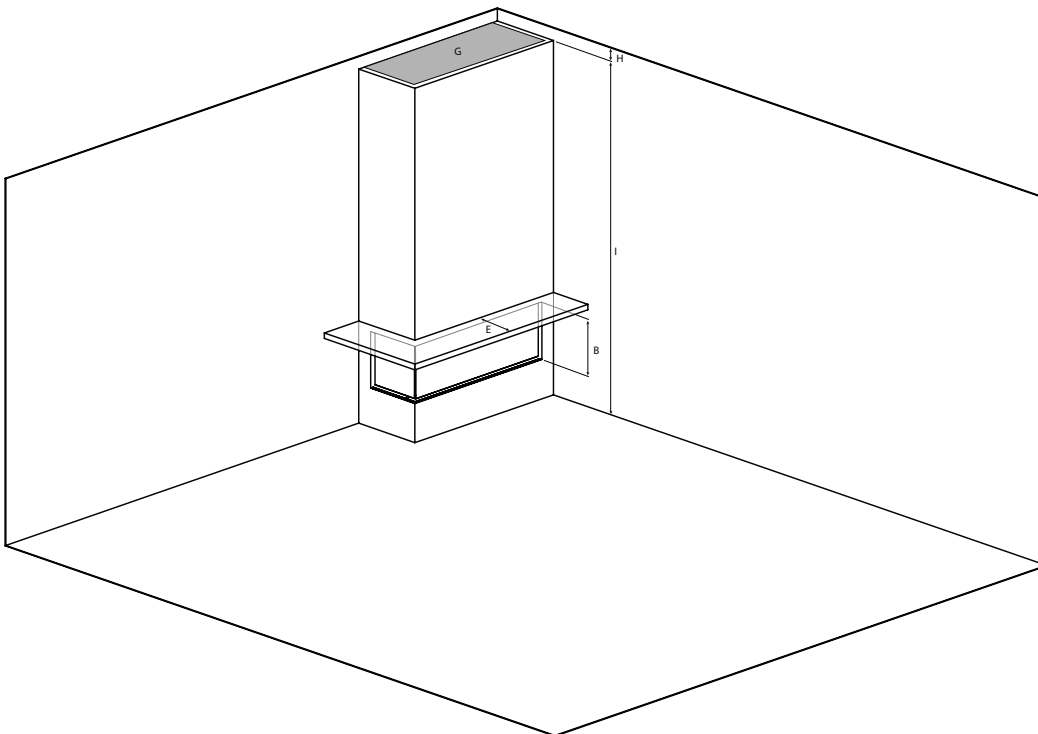

Du plancher au plafond avec ouverture sur le dessus

Modèle CC40LE illustré

# consignes d'installation

## Dégagements des modèles CC40LE/CC40RE

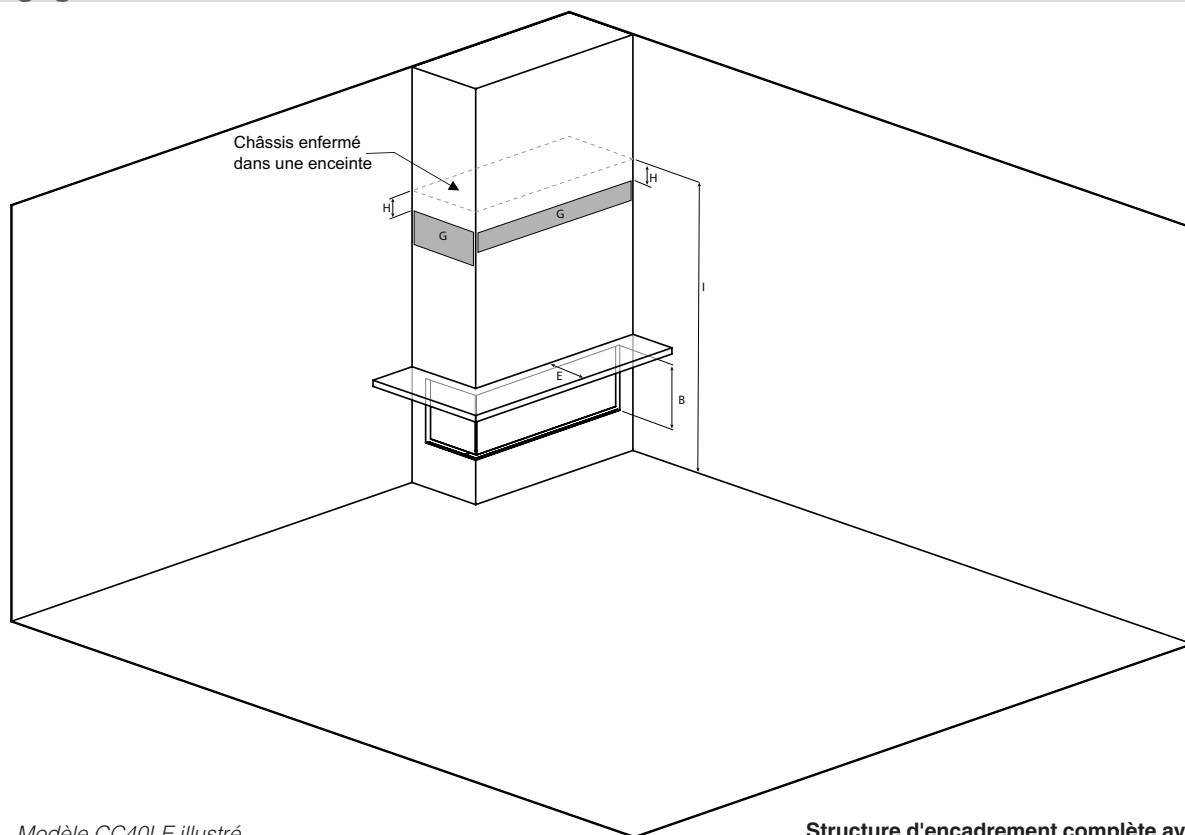

Modèle CC40LE illustré

Structure d'encadrement complète avec ventilations basses à l'avant ou sur les côtés

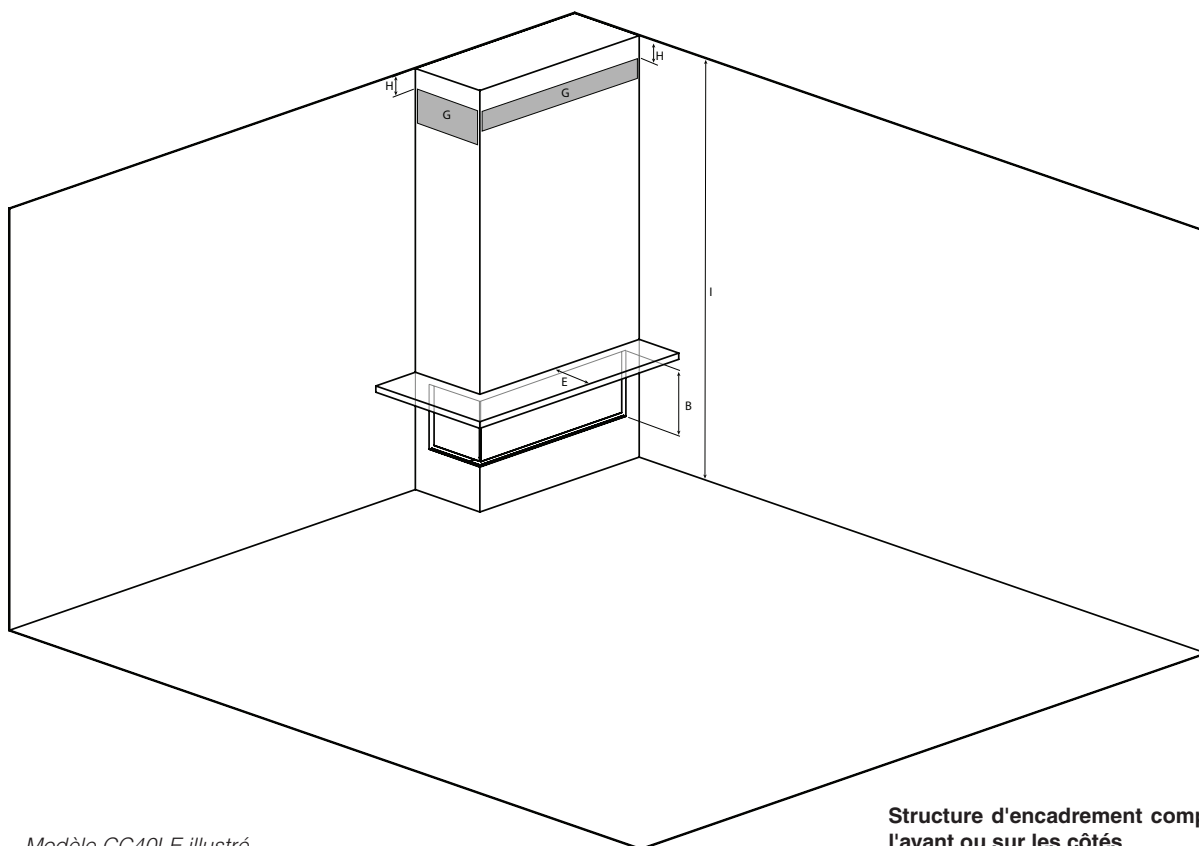

Modèle CC40LE illustré

Structure d'encadrement complète avec ventilations à l'avant ou sur les côtés

## Dégagements du manteau - Modèles CC40LE/CC40RE

Le schéma ci-contre illustre les dégagements à respecter entre le haut du parement du foyer et un manteau en matériau combustible.

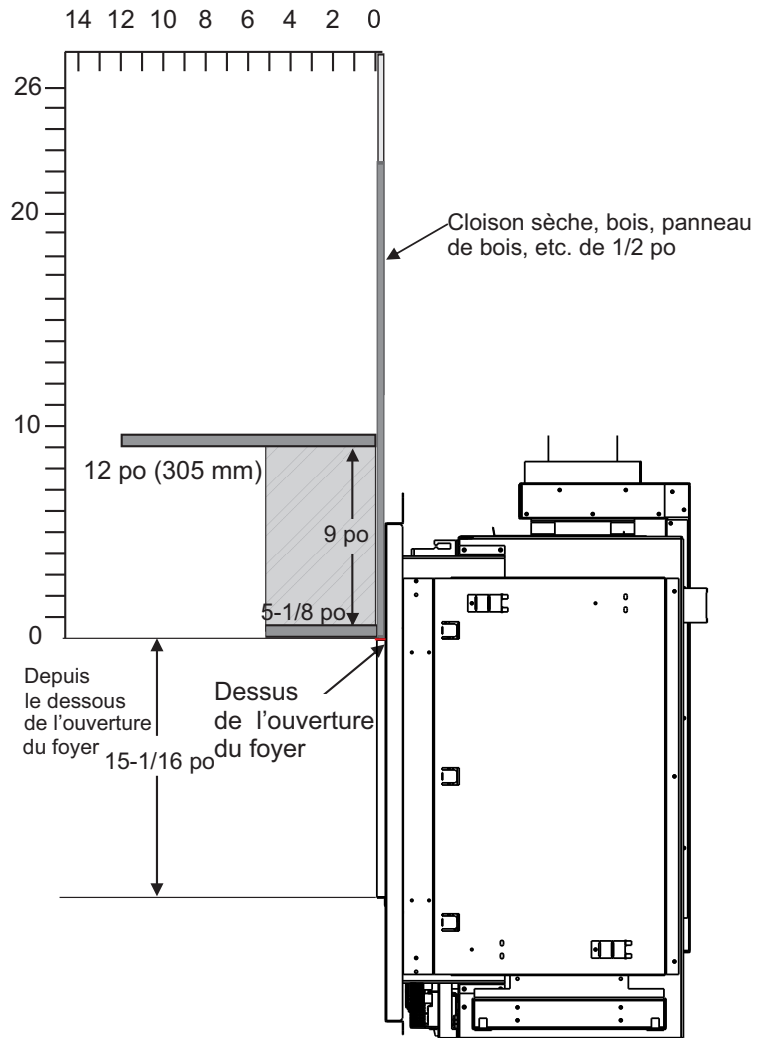

# consignes d'installation

## Dimensions de la structure d'encadrement - Modèle CC40LE (coin gauche)

**REMARQUE :** L'encadrement peut être réalisé avec un matériau combustible (par ex. 2x4) et ne nécessite pas l'installation de montants / traverses en acier.

Dimensions de la structure d'encadrement	Description	Modèle CC40LE
<b>A</b>	Hauteur de l'encadrement	37-3/8 po (949 mm)
<b>B</b>	Largeur de l'encadrement	48-1/4 po (1226 mm)
<b>C</b>	Profondeur de l'encadrement	19 po (483 mm)
<b>D</b>	De la base de l'appareil au châssis supérieur (min.)	63 po (1600 mm)
<b>G</b>	Hauteur de l'axe central de l'évacuation	56-1/4 po (1429 mm)

Remarque : Une aire ouverte commune d'au moins 120 po<sup>2</sup> (774 cm<sup>2</sup>) est requise pour la sortie d'air de convection pour refroidir l'enceinte. S'assurer que les dégagements par rapport aux sorties d'air de convection sont respectés. Voir les dégagements à respecter pour le modèles CC40LE/CC40RE (un seul côté) dans le présent manuel car il existe plusieurs méthodes d'installation.

**REMARQUE :** Ces appareils ne sont pas des structures porteuses. Tous les matériaux de finition doivent être supportés par la structure d'encadrement.

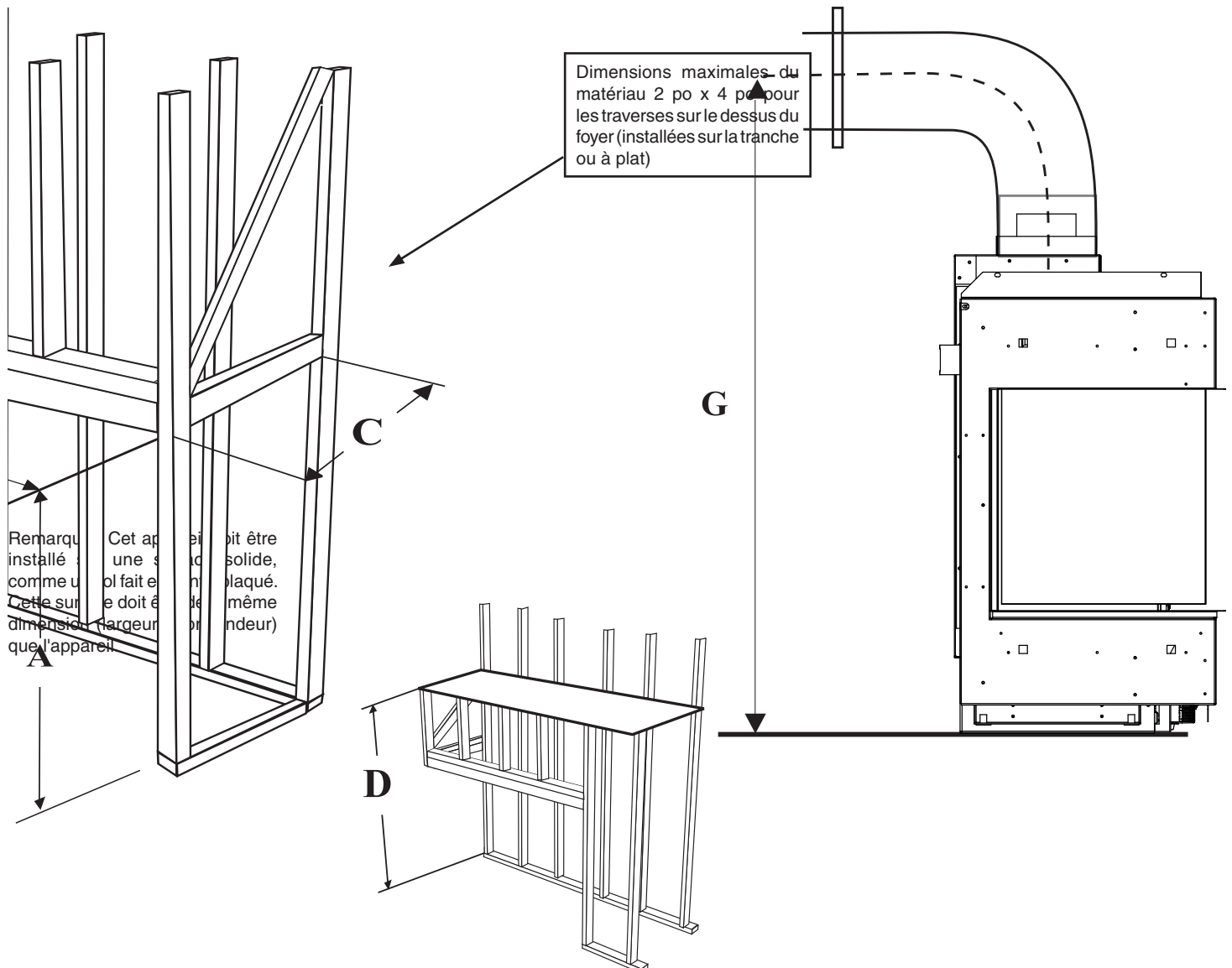

# consignes d'installation

## Dimensions de la structure d'encadrement - Modèle CC40RE (coin droit)

**REMARQUE :** L'encadrement peut être réalisé avec un matériau combustible (par ex. 2x4) et ne nécessite pas l'installation de montants / traverses en acier.

Dimensions de la structure d'encadrement	Description	Modèle CC40RE
<b>A</b>	Hauteur de l'encadrement	37-3/8 po (949 mm)
<b>B</b>	Largeur de l'encadrement	48-1/4 po (1226 mm)
<b>C</b>	Profondeur de l'encadrement	19 po (483 mm)
<b>D</b>	De la base de l'appareil au châssis supérieur (min.)	63 po (1600 mm)
<b>G</b>	Hauteur de l'axe central de l'évacuation	56-1/4 po (1429 mm)

Remarque : Une aire ouverte commune d'au moins 120 po<sup>2</sup> (774 cm<sup>2</sup>) est requise pour la sortie d'air de convection pour refroidir l'enceinte. S'assurer que les dégagements par rapport aux sorties d'air de convection sont respectés. Voir les dégagements à respecter pour le modèles CC40RE dans le présent manuel car il existe plusieurs méthodes d'installation.

**REMARQUE :** Ces appareils ne sont pas des structures porteuses. Tous les matériaux de finition doivent être supportés par la structure d'encadrement.

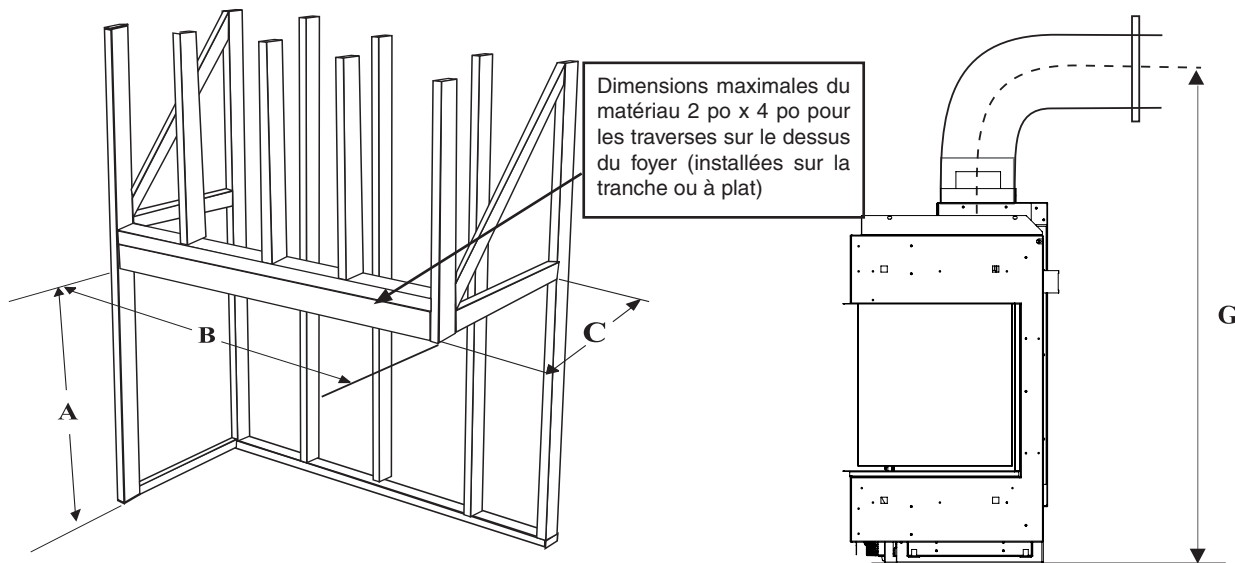

Remarque : Cet appareil doit être installé sur une surface solide, comme un sol fait en contreplaqué. Cette surface doit être de la même dimension (largeur et profondeur) que l'appareil.

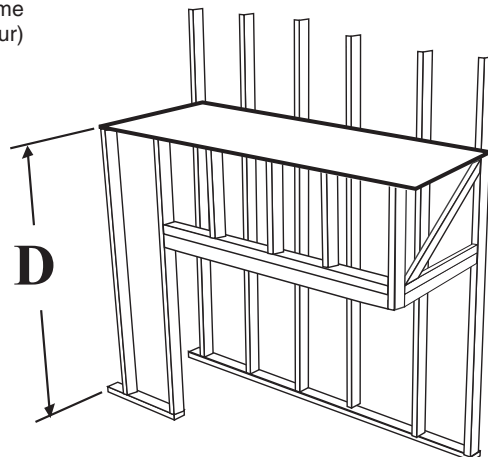

# consignes d'installation

## Installation du panneau mural/de la cloison sèche - Modèles CC40LE/CC40RE

ATTENTION ! Risque d'incendie ! Respecter tous les dégagements minimaux des matériaux combustibles tel que spécifié.

### Consignes de finition

Il est important de suivre les consignes pour bâtir la structure d'encadrement et la finition pour s'assurer du bon positionnement du foyer par rapport aux matériaux d'encadrement / de finition qui l'entourent.

Les matériaux de 1/2 po d'épaisseur pour les panneaux muraux sont recommandés dans ce manuel d'installation parce qu'ils s'alignent parfaitement avec les méthodes de finition en option offertes avec cet appareil. Une cloison sèche de 1/2 po d'épaisseur peut servir de finition au niveau de l'ouverture pour les modèles CC40LE/CC40RE.

• Veiller à respecter les dégagements à l'arrière et sur les côtés de l'appareil.

**ATTENTION !** Risque d'incendie ! Respecter les espaces vides spécifiés pour les dégagements des matériaux combustibles. Des espaces vides inappropriés pourraient causer une surchauffe et entraîner un incendie.

**NE PAS** utiliser des vis de plus de 3/4 po de longueur sur le panneau de la plaque d'accès inférieure. Des vis trop longues peuvent perforer la conduite de gaz ou endommager la valve ou les composants électriques.

**Remarque :** L'utilisation d'un scellant haute température en silicone est acceptable pour sceller la cloison sèche et le panneau de la plaque d'accès.

L'appareil est conçu pour être utilisé avec des matériaux de revêtement mural de 1/2 po comme de la cloison sèche, du contreplaqué, des matériaux composites de bois ou des matériaux non combustibles.

Des matériaux plus épais peuvent être utilisés. Se référer aux instructions détaillées concernant le parement et les finitions dans le présent manuel.

### Matériau de parement

- Les matériaux de parement et/ou de finition ne doivent jamais surplomber l'ouverture vitrée.
- Les matériaux de parement peuvent être combustibles ou non.

**ATTENTION !** Risque d'incendie ! NE PAS installer de matériaux combustibles au-delà des dégagements minimaux. Respecter tous les dégagements minimaux par rapport aux matériaux combustibles, comme spécifié dans le présent manuel. Les matériaux qui se chevauchent peuvent s'enflammer et nuire au bon fonctionnement de l'appareil.

### PEINTURE

Si la finition désirée implique la peinture du mur, utiliser des peintures en latex 100% acrylique ou en acrylique standard.

Respecter les consignes du fabricant de peinture pour l'application de l'apprêt et de la peinture.

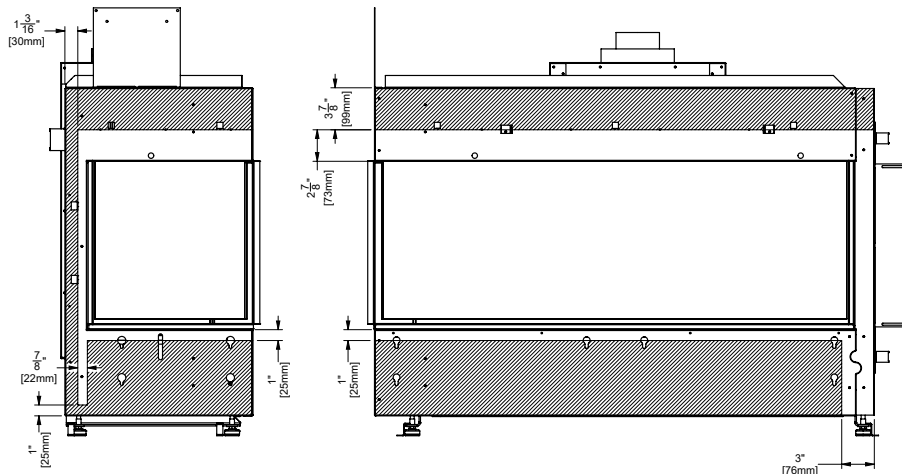

Modèle CC40LE - Vis uniquement dans la zone ombragée

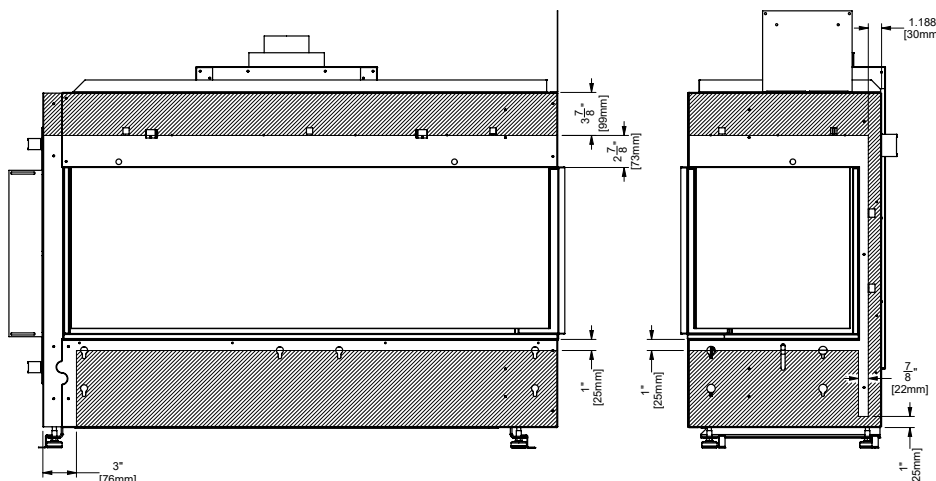

Modèle CC40RE - Vis uniquement dans la zone ombragée

## Installations de l'encadrement et de la finition encastrée - Modèles CC40LE/CC40RE

1. Construire la structure d'encadrement de l'enceinte du foyer à l'aide des matériaux prévus à cet effet.

**Remarque :** Lors de la construction de l'ouverture d'encadrement, s'assurer de laisser un accès pour l'installation de la conduite de gaz et des branchements électriques. Le faisceau de câbles doit également être monté au mur à l'aide du boîtier fourni avec l'appareil. Il doit être installé à droite de l'appareil (lorsqu'on fait face à l'appareil). Cette installation doit être effectuée avant de procéder aux finitions.

2. Au niveau des murs extérieurs, isoler l'enceinte du foyer de la même manière que le reste de la maison. Installer un écran pare-vapeur et une cloison sèche, conformément aux codes d'installation locaux. (Ne pas isoler l'appareil en lui-même.)

**AVERTISSEMENT :** À défaut d'installer une isolation et d'ajouter un écran pare-vapeur sur la surface intérieure du mur extérieur, des problèmes de fonctionnement et de performance pourraient en résulter, ce qui comprend, mais ne se limite pas à, une condensation excessive sur les portes vitrées, la production de flammes peu soutenues, la production de carbone, de flammes bleues, etc. Ces problèmes ne sont pas liés aux produits.

3. Pour s'assurer que le châssis est bien étanche par rapport à la paroi extérieure dans la pièce, tous les joints sur la paroi de façade **DOIVENT** être scellés, plâtrés et collés avec du ruban adhésif pour réaliser la finition.

4. Les matériaux combustibles (cloison sèche, bois, panneaux de bois, etc.) peuvent être en contact avec l'appareil (haut, bas et côtés).

5. S'assurer que le matériau utilisé n'empiète pas sur la surface vitrée, ce qui pourrait constituer un danger pour le fonctionnement de l'appareil.

6. Ce foyer est muni d'une bavette de 1/2 po au-dessus, sur les côtés et au-dessous de l'ouverture pour cacher les extrémités de la cloison sèche. Les bavettes latérale inférieure et avant inférieure de 1/2 po fournies avec l'appareil peuvent être soit retirées soit remplacées par une bordure en forme de J ou un renfort d'angle en métal acheté dans une quincaillerie locale, afin de couvrir les bords coupés/visibles du matériau de parement combustible ou tout autre matériau de finition utilisé. La bavette avant inférieure est fixée à l'aide de six (6) vis. Les bavettes latérales inférieures sont fixées à l'aide de deux (2) vis et le côté est fixé par deux (2) autres vis (en cas de retrait). Ces vis sont cachées par les panneaux extérieurs qui devront être retirés pour y accéder. Voir la procédure dans le présent manuel pour enlever les panneaux extérieurs.

7. Cet appareil peut être également encastré (en utilisant des matériaux combustibles) et un socle installé à l'avant de l'appareil. Il peut également s'étendre sur le haut. Voir détails plus bas.

8. Le mur à l'arrière de l'appareil doit être fermé.

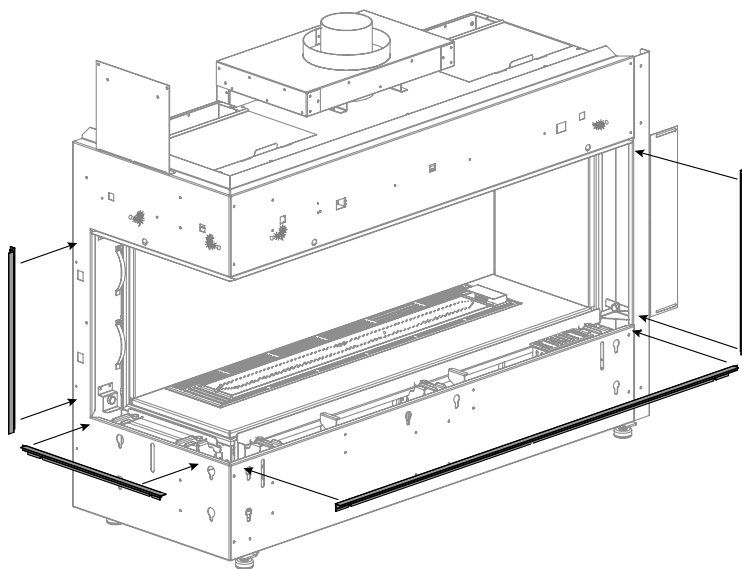

Remarque : un tournevis coudé est fourni avec l'appareil pour faciliter le retrait/l'installation de l'encadrement et de la finition.

**\*\*Un matériau combustible peut se prolonger au-dessus de la façade avant et les côtés ouverts de l'appareil sur une longueur comprise entre 1/2 po et 2-1/2 po maximum. Si la longueur de 2-1/2 po est insuffisante, un matériau non combustible peut être utilisé à la place du matériau combustible, comme prolongement du matériau de finition au-delà de cette longueur, ou cette longueur peut être étalée si des matériaux combustibles sont utilisés. Voir le tableau sur les dégagements du manteau pour plus de détails. Pour la base et le côté non ouvert, il n'y a pas de limites à respecter en ce qui concerne le prolongement du matériau combustible.**

# consignes d'installation

## Installation de l'ensemble de montage en option - Modèles CC40LE/CC40RE

► Pour visionner la vidéo d'installation de l'ensemble de montage, cliquer ici <http://bit.ly/2qvHlsE>

Cet ensemble de montage est conçu pour les modèles CC40LE/CC40RE. Les pièces sont adaptables de sorte que le même ensemble peut être installé sur les appareils en coin droit ou gauche.

### REMARQUE : MODÈLE CC40RE ILLUSTRÉ SUR LES SCHÉMAS CI-APRÈS

L'installation est la même pour le modèle CC40LE. À noter que les images sont inversées.

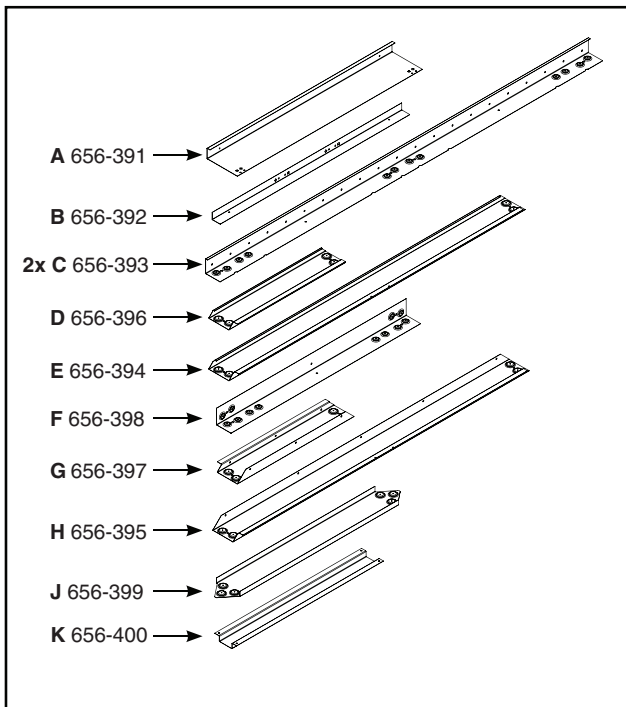

Les brides de clouage de l'appareil ne sont pas obligatoires et peuvent être mises au recyclage en cas d'utilisation de l'ensemble de montage.

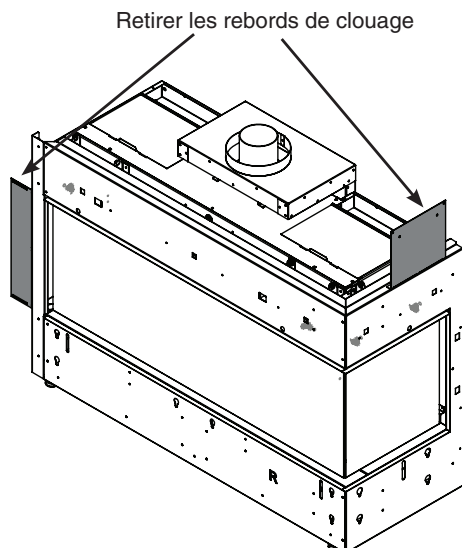

1. Cet ensemble de montage nécessite l'installation de deux montants aux emplacements illustrés ci-dessous. S'assurer d'installer les montants et les murs pour encadrer le châssis (voir manuel) avant de mettre l'appareil en place.

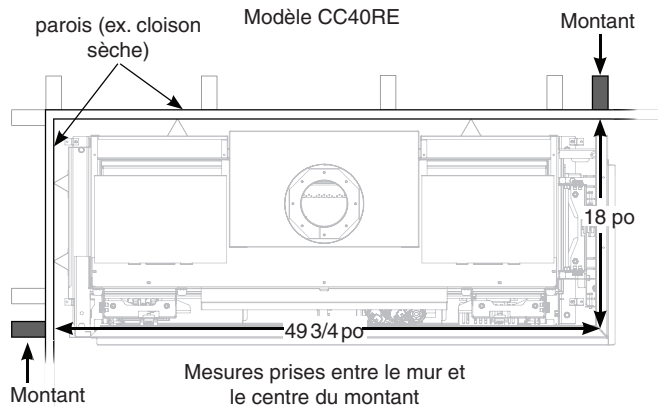

2. Commencer l'installation avec l'appareil loin du mur. Installer la pièce A à l'arrière de l'appareil en utilisant les trous situés près des formes appropriées (diamant ou carré selon l'appareil à installer). Voir les schémas ci-dessous. Fixer la pièce à l'arrière de l'appareil à l'aide de deux vis aux emplacements indiqués ci-dessous.

#### Modèle CC40RE

Trous près des carrés

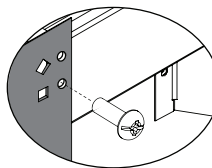

#### Modèle CC40LE

Trous près des diamants

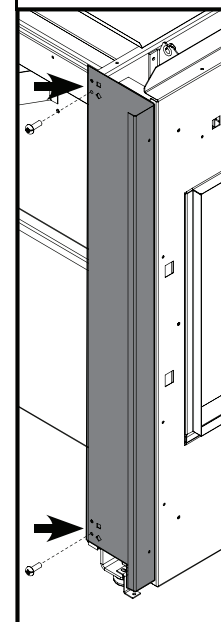
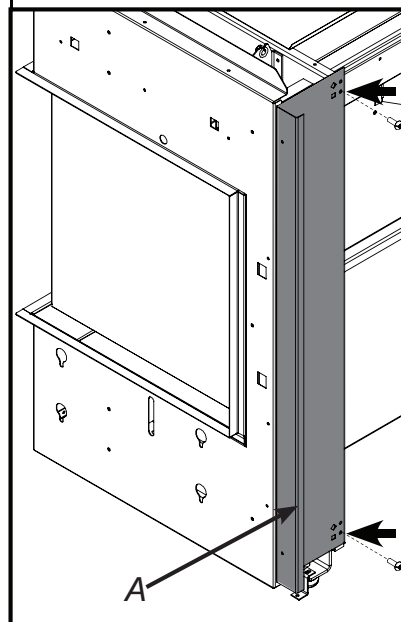
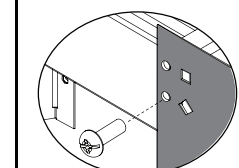

REMARQUE : Le modèle CC40LE utilise les trous correspondants en forme de diamant.  
 Le modèle CC40RE utilise les trous correspondants en forme de carré.



# consignes d'installation

3. Installer la pièce B sur le côté de l'appareil. Utiliser les trous correspondants à la forme appropriée (diamant ou carré selon le modèle à installer) en suivant les schémas ci-dessous. Fixer la pièce B sur le côté de l'appareil et installer les 2 vis aux emplacements indiqués ci-dessous.

## Modèle CC40RE

Trous près des carrés

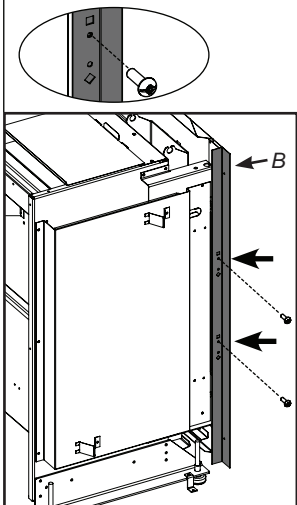

## Modèle CC40LE

Trous près des diamants

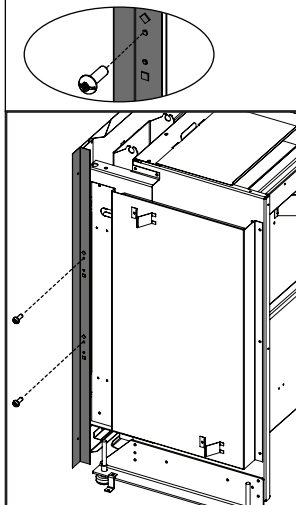

4. Installer les 2 pièces C respectivement sur les pièces A & B. Identifier les trous à utiliser et les fixer à l'appareil à l'aide de 2 vis chaque.

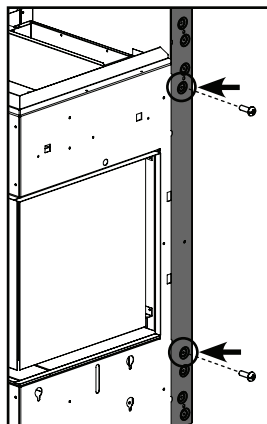
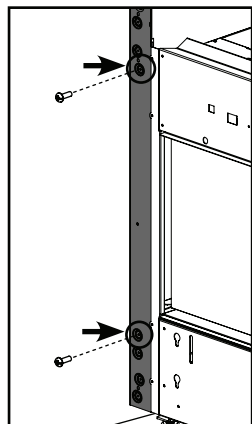
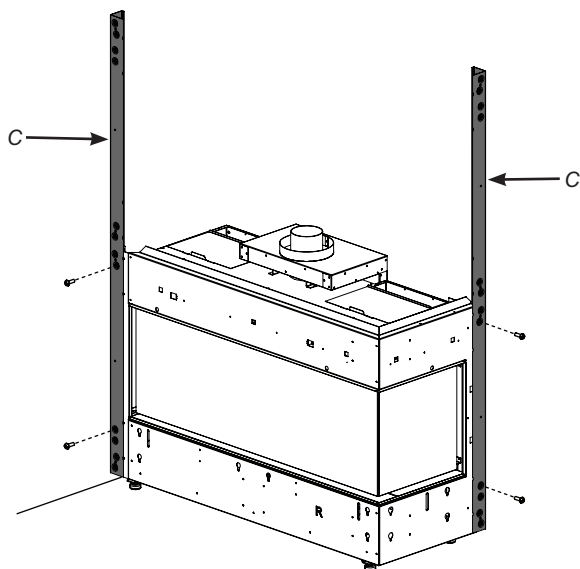

5. Glisser l'appareil contre le mur et aligner les pièces C avec les montants sur le mur.

Fixer les deux pièces C sur les montants à l'aide de deux vis chaque au moins : une sur le dessus et une près de l'appareil (comme illustré ci-dessous).

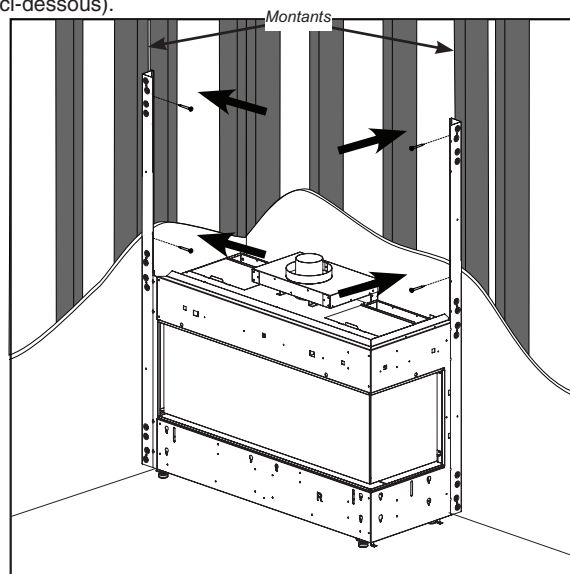

6. Installer l'évacuation avant de passer à l'étape suivante de la construction de l'ensemble de montage. Se reporter au manuel pour les consignes d'installation de l'évacuation.

7. Identifier la pièce D, fixer la partie arrière à la pièce C à l'aide de 2 vis comme illustré ci-dessous.

Pièce D de profil

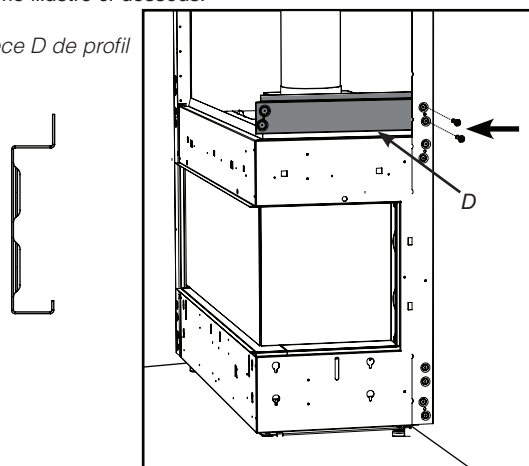

8. Identifier la pièce E (voir schéma ci-dessous), fixer la partie avant à la pièce C à l'aide de 2 vis comme illustré ci-dessous.

Pièce E de profil

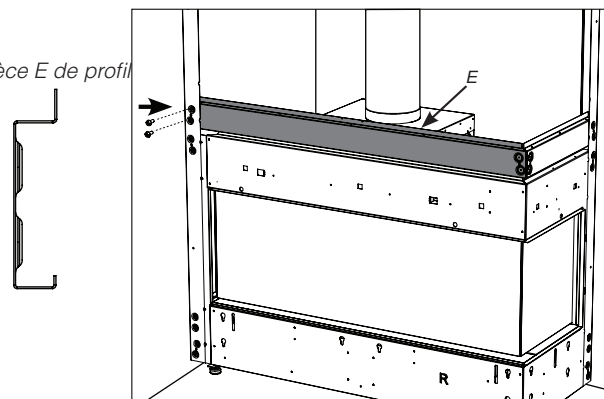

# consignes d'installation

9. Identifier la pièce F et fixer ensemble les pièces E et D à l'aide de 2 vis de chaque côté.

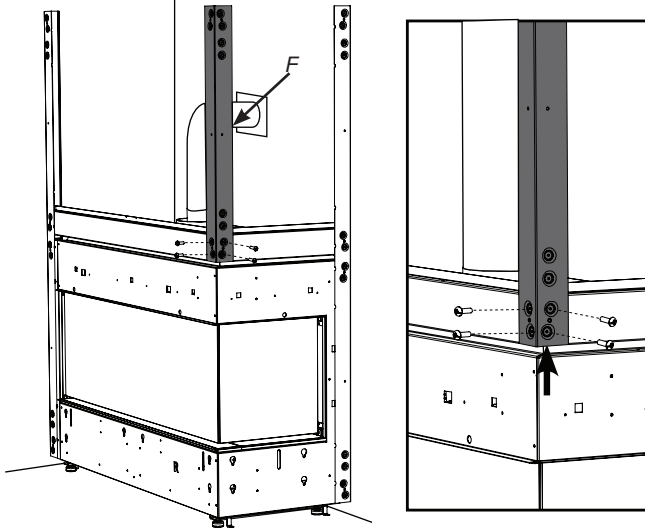

10. Identifier la pièce G et la fixer à la pièce C à l'arrière et à la pièce F à l'avant à l'aide de 2 vis de chaque côté.

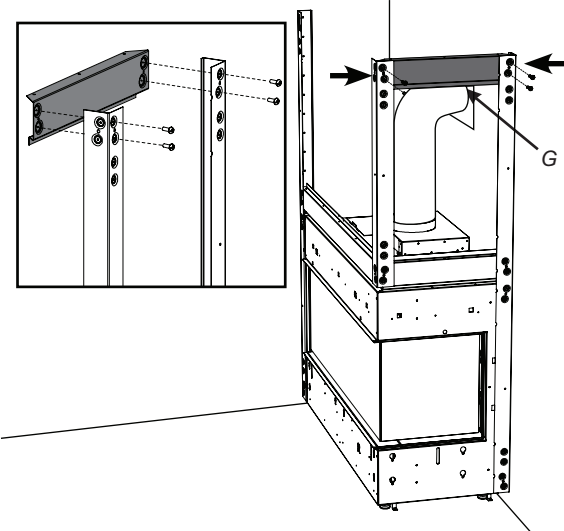

11. Identifier la pièce H et la fixer à la pièce C et à la pièce F à l'avant à l'aide de 2 vis de chaque côté.

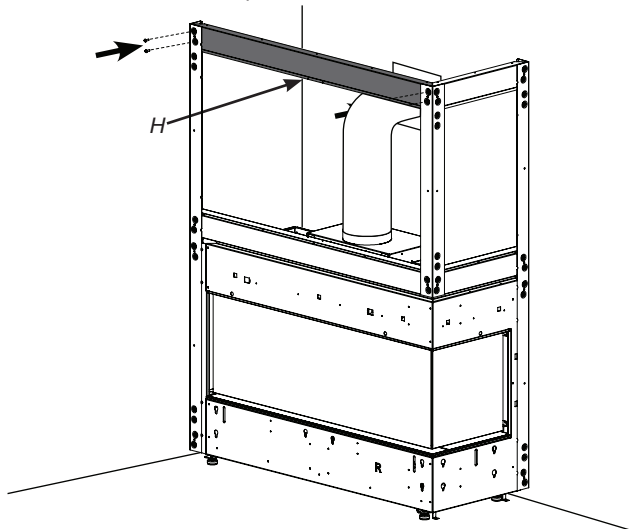

12. Identifier la pièce J (pièce de support diagonal) et la fixer à la pièce C à l'arrière et à la pièce F à l'avant à l'aide de 2 vis de chaque côté.

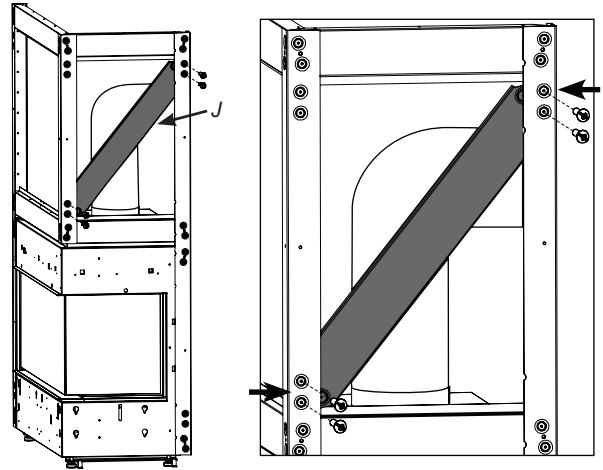

13. Fixer la pièce K (pièce de support central) aux pièces E et H à l'aide de 2 vis chacune.

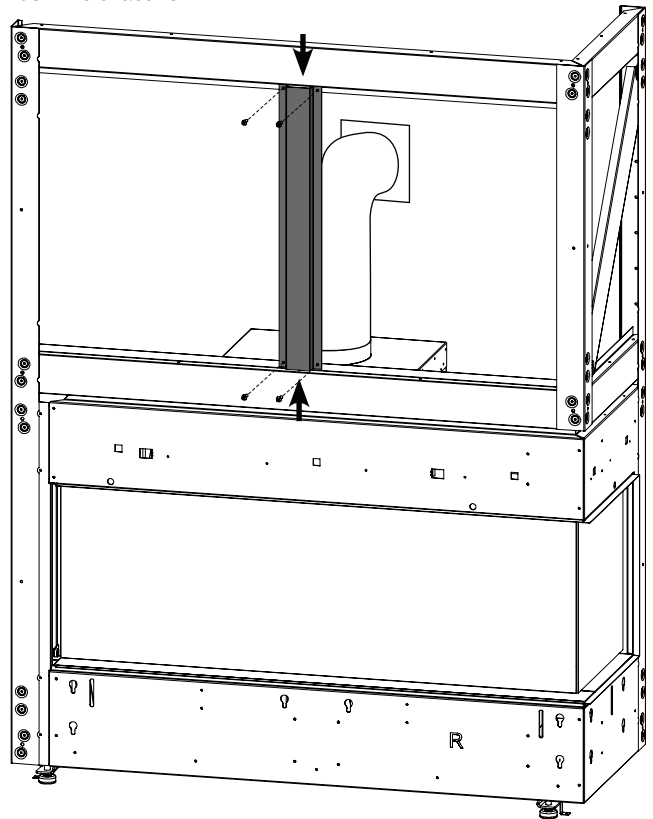

## Construction d'un encadrement supplémentaire sur l'ensemble de montage

L'ensemble de montage est conçu comme base sur laquelle construire un encadrement supplémentaire. Les montants peuvent être fixés à toutes les façades externes à l'aide des trous indiqués ci-dessous. Cela offre une surface stable affleurante à l'avant du foyer, prête à recevoir une cloison sèche ou tout autre matériau de finition.

**Le cadre doit être suffisamment solide pour supporter le poids de tout matériau de finition et ne doit pas s'appuyer sur le foyer.**

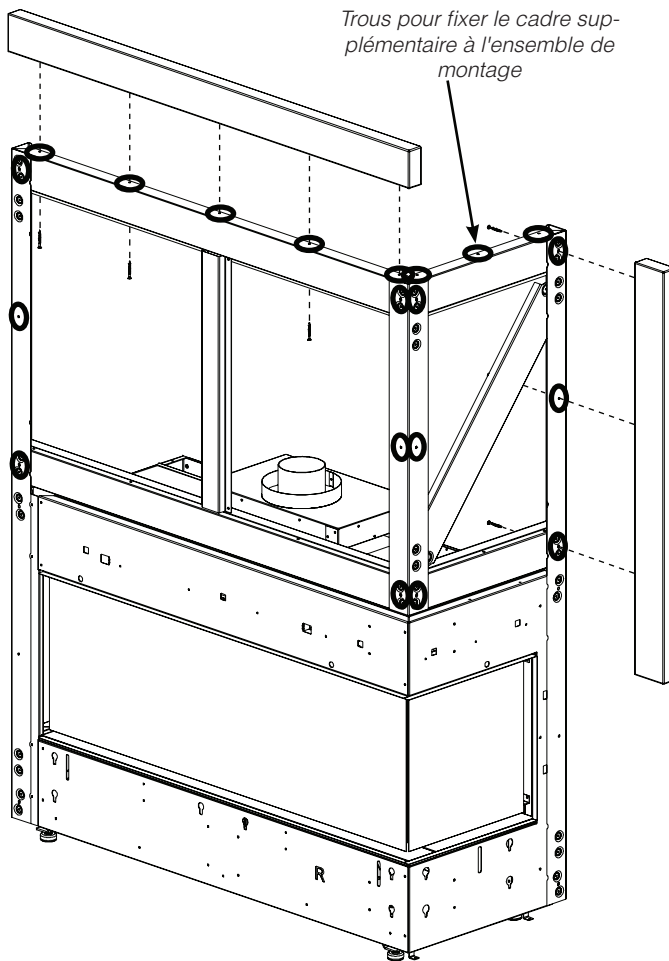

### Installation d'un cadre en bois supplémentaire

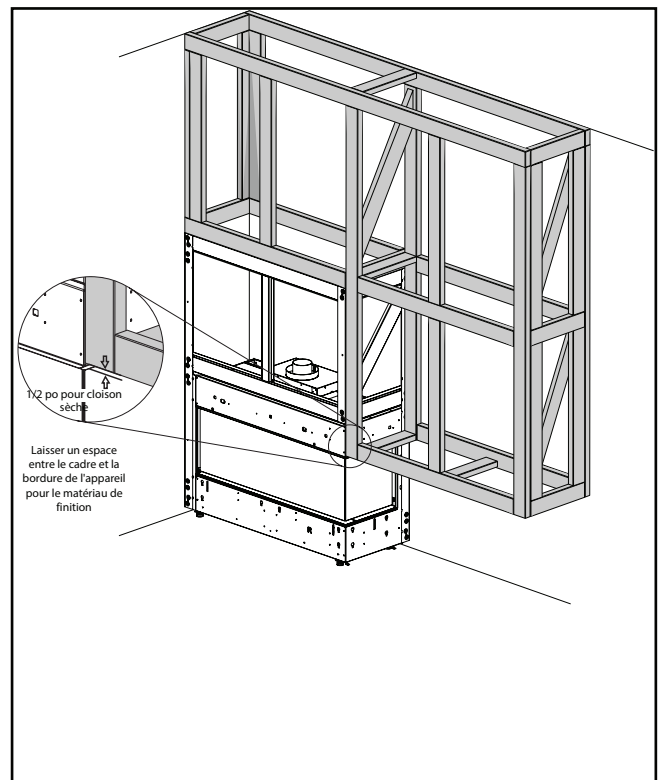
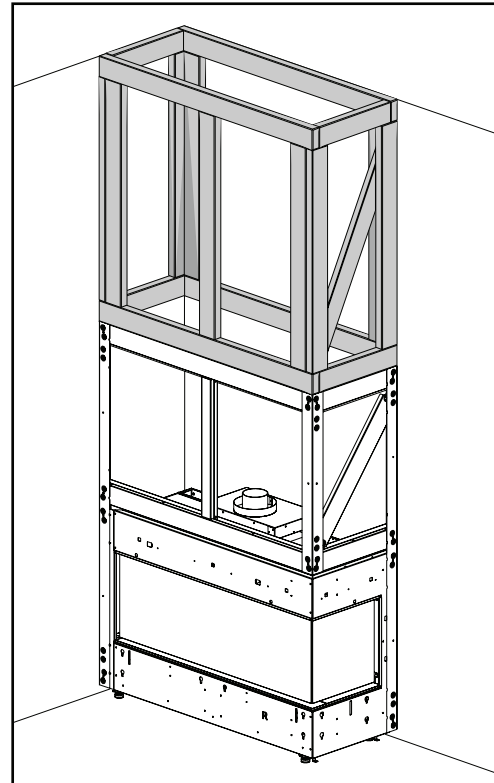

# consignes d'installation

## Encastrement de la TV dans le mur - Installations de base

### Encastrement maximal de la TV

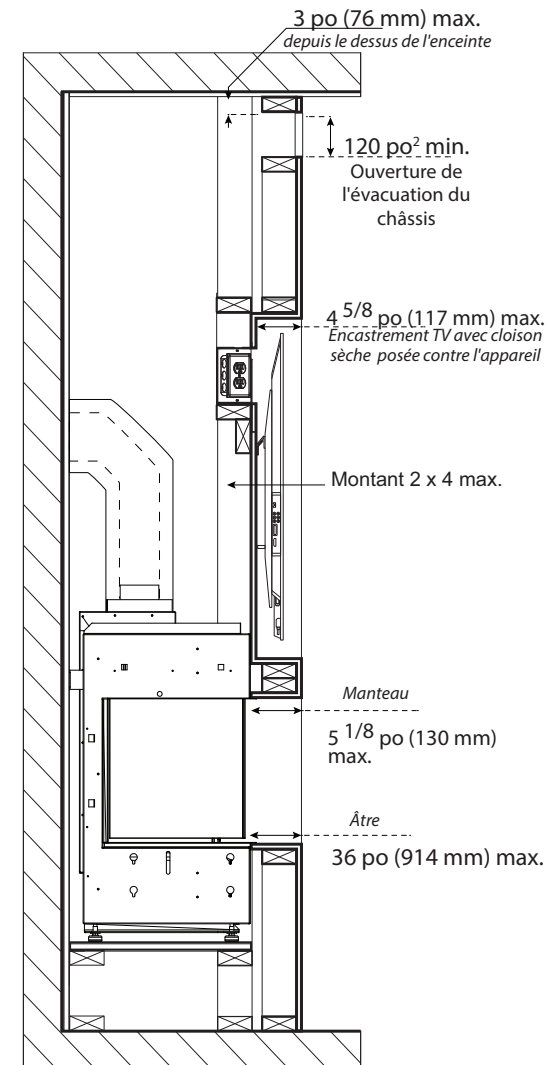

Encastrement maximal de 4 5/8 po (117 mm) de la TV à l'aide d'une cloison sèche de 1/2 po (13 mm)

### TV affleurante à l'âtre

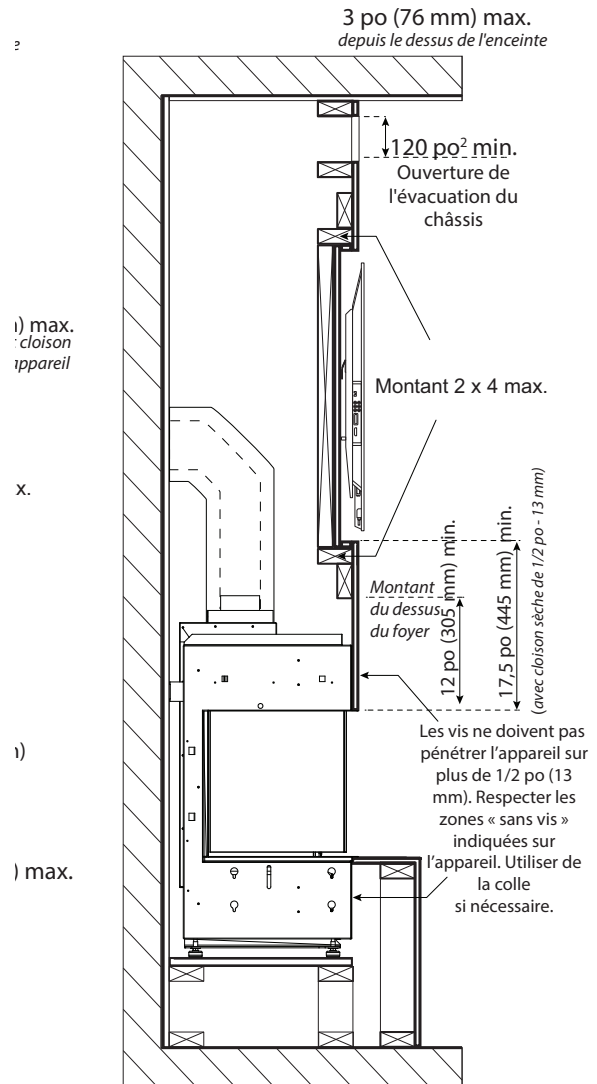

Encastrement TV affleurant au mur avec une cloison sèche de 1/2 po (13 mm)

## Emplacements des sorties d'évacuation extérieures

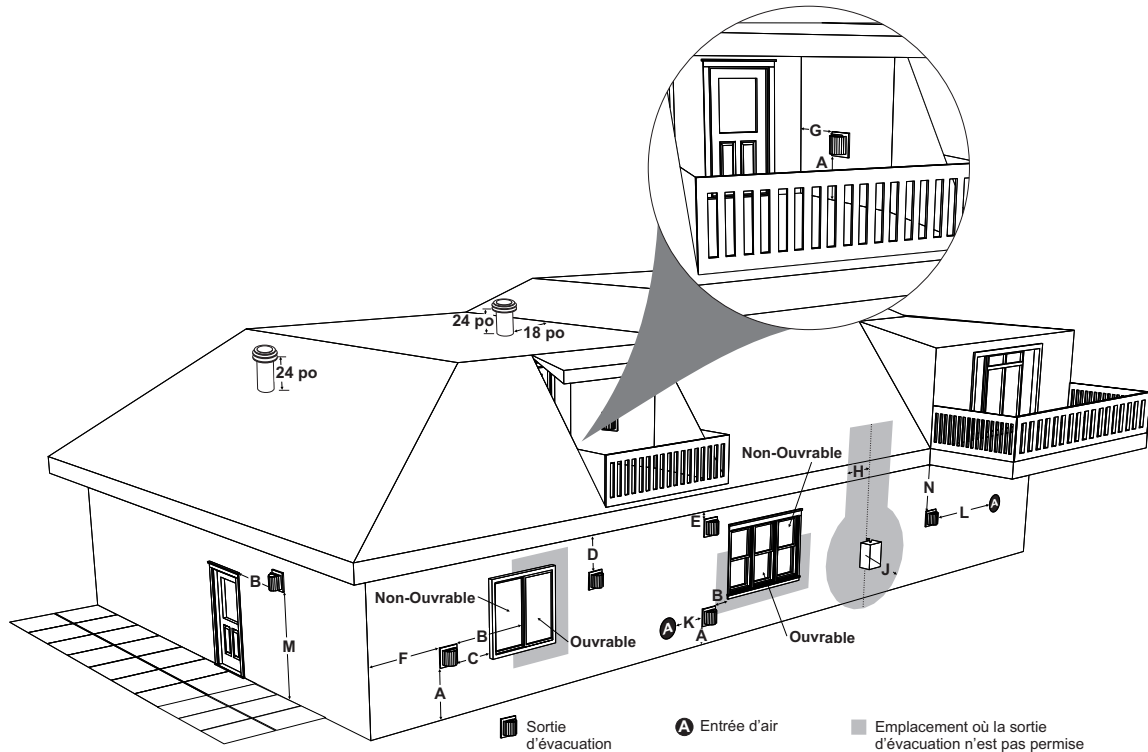

	Exigences concernant les dégagements minimaux	Canada <sup>1</sup>	USA <sup>2</sup>
A	Dégagement au-dessus du niveau du sol, d'une véranda, galerie, terrasse ou d'un balcon	12 po (30 cm)	12 po (30 cm)
B	Dégagement d'une fenêtre ou porte ouvrable	12 po (30 cm)	9 po (23 cm)
C	Dégagement d'une fenêtre fermée en permanence	*	*
D	Dégagement vertical d'un soffite ventilé, situé au-dessus de la terminaison, à une distance horizontale de 2 pieds (61 cm), à partir de l'axe central de la terminaison (voir les codes et règlements locaux)	18 po (46 cm)	18 po (46 cm)
E	Dégagement d'un soffite non ventilé	20 po (51 cm)	20 po (51 cm)
F	Dégagement du coin extérieur : avec chapeau d'évacuation <b>AstroCap</b>	6 po (15 cm)	6 po (15 cm)
	Dégagement du coin extérieur : avec tout autre chapeau d'évacuation agréé	14 po (36 cm)	14 po (36 cm)
G	Dégagement du coin intérieur : avec chapeau d'évacuation <b>AstroCap</b>	6 po (15 cm)	6 po (12 cm)
	Dégagement du coin intérieur : avec tout autre chapeau d'évacuation agréé	12 po (30 cm) 13 po (33 cm)	12 po (30 cm)
H	Dégagement de chaque côté de l'axe central du régulateur, au-dessus du dispositif compteur/régulateur	36 po (90 cm) <sup>a</sup>	*
J	Dégagement de la sortie d'évacuation du régulateur	36 po (90 cm)	*
K	Dégagement de l'entrée d'alimentation d'air non mécanique au bâtiment ou de l'entrée d'air de combustion de tout autre appareil	12 po (30 cm)	9 po (23 cm)
L	Dégagement de l'entrée d'alimentation d'air mécanique n°3 pieds (91 cm) au-dessus si dans les 10 pieds (3 m) horizontalement	72 po (1,8 m)	36 po (90 cm) <sup>b</sup>
M	Dégagement au-dessus d'un trottoir pavé ou d'une entrée pavée située sur un terrain public	84 po (2,1 m) <sup>†</sup>	*
N	Dégagement sous une véranda, une galerie, une terrasse ou un balcon	12 po (30 cm) <sup>‡</sup>	*

<sup>1</sup> Conformément au CSA B149.1, *Natural Gas and Propane Installation Code* en vigueur.

<sup>2</sup> Conformément au ANSI Z223.1/NFPA 54, *National Fuel Gas Code* en vigueur.

<sup>†</sup> Un conduit d'évacuation ne doit pas se terminer directement au-dessus d'un trottoir ou d'une entrée pavée, situés entre deux habitations unifamiliales et desservant ces deux habitations.

<sup>‡</sup> Permis seulement si l'espace sous la véranda, la galerie, la terrasse ou le balcon est complètement ouvert sur au moins deux côtés, au-dessous du plancher.

\* Dégagements conformes aux codes locaux d'installation et aux exigences du fournisseur de gaz.

<sup>a</sup> 3 pieds (91 cm) jusqu'à une hauteur maximale de 15 pieds (4,5 m) au-dessus du dispositif compteur/régulateur.

<sup>b</sup> 3 pieds (91 cm) au-dessus - si dans les 10 pieds (3 m) horizontalement.

# consignes d'installation

## Tableau de référence pour conduit rigide de 4 po x 6-5/8 po

Ne pas combiner des pièces de différents fabricants. Toutes les pièces pour conduit rigide ne sont pas disponibles directement auprès de FPI. \* Olympia Ventis DV en vigueur seulement sur les appareils suivants : B36XTE, B36XTCE, B41XTE, B41XTCE, P36, P36E

Description	Simpson Direct Vent Pro®	Selkirk Direct Temp™	American Metal Products® Amerivent Direct	Metal-Fab™ Sure Seal	Security Secure-Vent®	ICC Excel Direct	Olympia Ventis DV*
Longueur de conduit de 6 po - Galvanisé	46DVA-06	4DT-6	N/A	4D6	SV4L6	TC-4DL6	VDV-0406
Longueur de conduit de 6 po - Noir	46DVA-06B	4DT-6B	N/A	4D6B	SV4LB6	TC-4DL6B	VDVB-0406
Longueur de conduit de 7 po - Galvanisé	N/A	N/A	4D7	N/A	N/A	N/A	N/A
Longueur de conduit de 7 po - Noir	N/A	N/A	4D7B	N/A	N/A	N/A	N/A
Longueur de conduit de 9 po - Galvanisé	46DVA-09	4DT-9	N/A	N/A	N/A	N/A	VDV-0409
Longueur de conduit de 9 po - Noir	46DVA-09B	4DT-9B	N/A	N/A	N/A	N/A	VDVB-0409
Longueur de conduit de 12 po - Galvanisé	46DVA-12	4DT-12	4D12	4D12	SV4L12	TC-4DL1	VDV-0412
Longueur de conduit de 12 po - Noir	46DVA-12B	4DT-12B	4D12B	4D12B	SV4LB12	TC-4DL1B	VDVB-0412
Longueur de conduit de 18 po - Galvanisé	46DVA-18	4DT-18	4D18	4D18	SV4LA	TC-4DL18	VDV-0418
Longueur de conduit de 18 po - Noir	46DVA-18B	4DT-18B	4D18B	4D18B	SV4LA	TC-4DL18B	VDVB-0418
Longueur de conduit de 24 po - Galvanisé	46DVA-24	4DT-24	4D24	4D24	SV4L24	TC-4DL2	VDV-0424
Longueur de conduit de 24 po - Noir	46DVA-24B	4DT-24B	4D24B	4D24B	SV4LB24	TC-4DL2B	VDVB-0424
Longueur de conduit de 36 po - Galvanisé	46DVA-36	4DT-36	4D36	4D36	SV4L36	TC-4DL3	VDV-0436
Longueur de conduit de 36 po - Noir	46DVA-36B	4DT-36B	4D36B	4D36B	SV4LB36	TC-4DL3B	VDVB-0436
Longueur de conduit de 48 po - Galvanisé	46DVA-48	4DT-48	4D48	4D48	SV4L48	TC-4DL4	VDV-0448
Longueur de conduit de 48 po - Noir	46DVA-48B	4DT-48B	4D48B	4D48B	SV4LB48	TC-4DL4B	VDVB-0448
Longueur de conduit de 60 po - Galvanisé	46DVA-60	4DT-60	N/A	N/A	N/A	N/A	N/A
Longueur de conduit de 60 po - Noir	46DVA-60B	4DT-60B	N/A	N/A	N/A	N/A	N/A
Longueur réglable 3 po-10 po - Galvanisé	N/A	N/A	N/A	4DAL	N/A	TC-4DLT	N/A
Longueur réglable 3 po-10 po - Noir	N/A	N/A	N/A	4DALB	N/A	TC-4DLTB	N/A
Longueur réglable de 7 po - Galvanisé	N/A	N/A	4D7A	N/A	N/A	N/A	N/A
Longueur réglable de 7 po - Noir	N/A	N/A	4D7AB	N/A	N/A	N/A	N/A
Conduit d'extension 8-1/2 po - Galvanisé	46DVA-08A	N/A	N/A	N/A	N/A	N/A	N/A
Conduit d'extension de 8-1/2 po - Noir	46DVA-08AB	N/A	N/A	N/A	N/A	N/A	N/A
Longueur réglable de 12 po - Galvanisé	N/A	N/A	4D12A	N/A	SV4LA12	N/A	N/A
Longueur réglable de 12 po - Noir	N/A	N/A	4D12A	N/A	SV4LBA12	N/A	N/A
Conduit d'extension de 16 po - Galvanisé	46DVA-16A	N/A	N/A	N/A	N/A	N/A	N/A
Conduit d'extension de 16 po - Noir	46DVA-16AB	N/A	N/A	N/A	N/A	N/A	N/A
Coude de 45° - Galvanisé	46DVA-E45	4DT-EL45	4D45L	N/A	N/A	TE-4DE45	VDV-EL0445
Coude de 45° - Noir	46DVA-E45B	4DT-EL45B	4DT-EL45B	N/A	N/A	TE-4DE45B	VDVB-EL0445
Coude pivotant de 45° - Galvanisé	See 46DVA-E45	N/A	N/A	4D45L	SV4E45	N/A	N/A
Coude pivotant de 45° - Noir	See 46DVA-E45B	N/A	N/A	4D45LB	SV4EB45	N/A	N/A
Coude de 90° - Galvanisé	46DVA-E90	4DT-EL90S	4DT-EL90S	N/A	N/A	TE-4DE90	VDV-EL0445
Coude de 90° - Noir	46DVA-E90B	4DT-EL90SB	4DT-EL90SB	N/A	SV4EBR90-1	TE-4DE90B	VDVB-EL0445
Coude pivotant de 90° - Galvanisé	Voir 46DVA-E90	N/A	N/A	4D90L	SV4E90-1	N/A	N/A
Coude pivotant de 90° - Noir	Voir 46DVA-E90B	N/A	N/A	4D90LB	SV4EB90-1	N/A	N/A
Coude pivotant de départ de 90° - Galvanisé	N/A	N/A	N/A	4D90A	N/A	N/A	N/A
Adaptateur*	N/A	N/A	N/A	4D90L	N/A	N/A	VDV-UAA04
Support de plafond	N/A	4DT-CS	4DSP	4DFSP	SV4SD	TM4-RDS	VDV-SCR04
Boîte de support pour plafond cathédrale	46DVA-CS	4DT-CSS	4DRSB	4DRS	SV4CSB	TM4-SDS	VDV-CSS04
Support/bride murale	46DVA-WS	4DT-WS/B	4DWS	4DWS	SV4BM	TM-SWS	VDV-WS04
Support de dévoiement	See 46DVA-ES - N/A pour FPI	4DT-OS	N/A	N/A	SV4SU	TM-SOS	N/A
Bague murale - Noir	46DVA-WT	4DT-WT	4DWT	4DWT	SV4RSM	N/A	VDV-WPT04
Support/Support de plafond pour bague murale	46DVA-DC	N/A	N/A	N/A	SV4PF	N/A	N/A
Espaceur pour coupe-feu	46DVA-FS	4DT-FS	4DFSP	4DFS	SV4BF	TM-4CS	VDV-FS04
Plaque de garniture - Noir	N/A	4DT-TP	4DFPB	4DCP	SV4LA	TM-4TP	VDV-WTC04

# consignes d'installation

			Aménage Direct				
Protecteur d'isolant pour grenier de 12 po	46DVA-IS N/A@ FPI	N/A	4DAIS12	4DIS	SV4RSA	N/A	VDV-AIS04
Protecteur d'isolant pour grenier de 36 po - Climats froids	N/A	N/A	4DAIS12	N/A	N/A	TM-4AS	N/A
Chapeau standard pour terminaisons horizontales (A)	Discontinué	4DT-HKA	4DHTK2	4DHTKA	SV-SHK	N/A	VDV-KW04
Chapeau pour terminaisons horizontales (B)	46DVA-KHA (Pièces changées)	4DT-HKB	4DHTK1	4DHTKB	SV-HK	N/A	VDV-K04
Chapeau pour terminaisons verticales	Discontinué	4DT-VKC	4DHTK	4DHTK	SV-FK	N/A	N/A
Chapeau vertical pour vents violents	46DVA-VCH	N/A	N/A	N/A	N/A	TM-4VT	VDV-VCHW04
Chapeau horizontal pour vents violents	N/A	N/A	N/A	N/A	N/A	TM-4DHT	N/A
Chapeau d'évacuation horizontale carré	46DVA-HC	4DT-HHC	4DHC	4DHT	SV4CHC-1	TM-4HT	VDV-HC04
Chapeau d'évacuation verticale	46DVA-VC	4DT-HVC	4DVC	4DVT	SV4CGV-1	TM-4VT	N/A
Collet de solin	46DVA-SC	4DT-SC	4DSC	4DSC	SV4FC	TM-SC	VDV-SC04
Solet réglable 0/12-6/12	46DVA-F6	4DT-ST14	4D12S	4DF	SV4STC14	TF-4FA	VDV-F0406
Solet réglable 6/12-12/12	46DVA-FLA	4DT-ST36	4D36S	4DF-12	SV4STC36	TF-4FB	VDV-SSO
Espaceur pour revêtement de vinyle	46DVA-VSS	4DT-VS	N/A	4DVS	SV4VS	TM-VSS	N/A
Plaque de protection pour revêtement de vinyle	N/A	4DT-VSP	N/A	N/A	SV4VS	N/A	N/A
Terminaison en tuba de 14 po	46DVA-SNKL	N/A	N/A	N/A	N/A	TM-4ST14	N/A
Terminaison en tuba de 36 po	N/A	N/A	N/A	N/A	N/A	TM-4ST36	N/A
Accessoire de réduction de débit d'air	N/A	N/A	N/A	N/A	N/A	TM-4DS	N/A
rallonge pour chapeau d'évacuation verticale	N/A	N/A	N/A	N/A	N/A	N/A	N/A
Kit de conversion pour cheminées A (USA seulement)	46DVA-KCA	N/A	N/A	N/A	N/A	TM-4CA6	N/A
Kit de conversion pour cheminées B (USA seulement)	46DVA-KCB	N/A	N/A	N/A	N/A	TM-4CA7	N/A
Kit de conversion pour cheminées C (USA seulement)	46DVA-KCC	N/A	N/A	N/A	N/A	TM-4CA8	N/A
Bois de feu mural	46DVA-WFS	N/A	N/A	N/A	N/A	TM-4TR	VDV-FS04
Accords flexibles colinéaires	46DVA-ADF	N/A	N/A	N/A	N/A	N/A	N/A

Olympia Ventis DV applicable pour les modèles suivants seulement : B36XTE, B36XTCE, B41XTE, B41XTCE, CV40E, CB40E, CC40E, CV72E P36, P36E, RC500E

Parti			
6-506/P	Grille d'évacuation (en option) pour chapeau AstroCap	946-205	Protection de revêtement de vinyle pour terminaison d'évacuation en pente montante
510-994	Adaptateur pour conduit rigide (à utiliser avec tout système rigide)	946-208/P	Grille d'évacuation (en option) pour terminaison d'évacuation en pente montante
940-530/P	Terminaison d'évacuation en pente montante	946-523/P	Chapeau d'évacuation horizontale AstroCap
		946-206	Espaceur pour revêtement de vinyle pour chapeau AstroCap

l'adaptateur pour conduit rigide n'est pas requis sur les modèles C34, U39, H15, H27, H35 & RC500E.

**Remarque :** En utilisant le système de conduit rigide Metal-Fab Sure Seal - à noter que l'adaptateur (4DDA) doit être utilisé avec l'adaptateur pour conduit rigide de FPI (510-994)

**Sélection de dévoiement de conduit :** Utiliser ce tableau pour déterminer les longueurs de dévoiement de conduits.

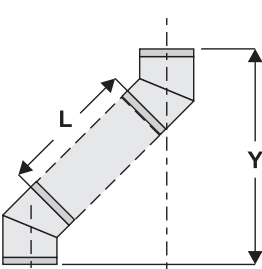
Longueur de conduit (L)	Système d'évacuation de 4 po x 6-5/8 po			Pour les directives spécifiques sur les pièces du système d'évacuation - consulter les sites internet des fabricants ci-dessous
	Longueur (X)	Pente (Y)		
0 po (0 mm)	4-7/8 po (124 mm)	13-7/8 po (340 mm)		Simpson Direct Vent Pro : <a href="http://www.duravent.com">www.duravent.com</a>
6 po (152 mm)	8 po (203 mm)	16-1/2 po (419 mm)		Selkirk Direct-Temp : <a href="http://www.selkirkcorp.com">www.selkirkcorp.com</a>
10 po (254 mm)	10-1/8 po (257 mm)	18-5/8 po (473 mm)		American Metal Products : <a href="http://www.americanmetalproducts.com">www.americanmetalproducts.com</a>
14 po (354 mm)	12-1/4 po (311 mm)	20-3/4 po (527 mm)		Metal-Fab Sure Seal : <a href="http://www.mtfab.com">www.mtfab.com</a>
18 po (457 mm)	20-5/8 po (524 mm)	29-1/8 po (740 mm)		Security Secure Vent : <a href="http://www.securitychimneys.com">www.securitychimneys.com</a>
24 po (610 mm)	29 po (737 mm)	37-1/2 po (953 mm)		Industrial Chimney Company : <a href="http://www.icc-rsf.com">www.icc-rsf.com</a>

# consignes d'installation

## Installation de l'interrupteur mural On / Off et du bloc-piles

Obligatoire pour toutes les installations

### REMARQUE IMPORTANTE POUR L'INSTALLATION :

Le bloc-piles doit être inséré dans le boîtier de raccordement mural fourni (Basse Tension) et installé uniquement au mur.

**NE PAS INSTALLER CES ÉLÉMENTS DANS L'ENCEINTE DU FOYER.  
L'INTERRUPTEUR DOIT ÊTRE FACILE D'ACCÈS.**

### Installation du bloc-piles

1. Fixer le boîtier de raccordement basse tension à la structure d'encadrement, à l'emplacement désiré dans un rayon de 10-1/2 pieds autour du foyer.
2. Insérer le faisceau de câbles de branchement à 6 broches dans l'ouverture située à l'arrière du boîtier de raccordement. Le faisceau de câbles se trouve près de la vanne de gaz et devra être dirigé vers l'extérieur du foyer, du côté gauche ou du côté droit avant de terminer l'installation.
3. Brancher la fiche à 6 broches à l'arrière du bloc-piles.
4. Placer le bloc-piles dans le boîtier de raccordement basse tension.
5. Insérer les piles uniquement si le courant de 120 volts n'est pas utilisé. Les piles servent uniquement d'alimentation de secours en cas de panne de courant. Insérer les 4 piles de type AA dans le compartiment à piles en respectant la polarité.
6. Placer la glissière dans la plaque murale.
7. Mettre l'interrupteur du bloc-piles sur la position "OFF" pour qu'il s'aligne correctement avec le commutateur à glissière.
8. S'assurer que les mentions "ON" et "UP" du bloc-piles et de la plaque murale sont du même côté.
9. Aligner le commutateur à glissière et l'interrupteur du bloc-piles et assembler l'interrupteur dans la plaque murale.
10. Aligner les trous des vis.
11. Fixer la plaque murale au bloc-piles à l'aide des deux (2) vis fournies.
12. Pour obtenir les instructions concernant la programmation, voir tous les détails dans le présent manuel.



Boîtier de raccordement  
Basse tension

### Bloc-piles Proflame



Schéma 1



## Réglage du réducteur de débit d'air

Certaines installations d'évacuation nécessitent une réduction du débit d'air. Voir les schémas de la section «Installation du système d'évacuation» pour connaître les exigences requises pour votre installation.

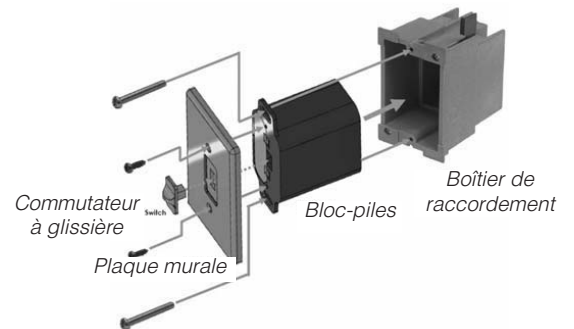
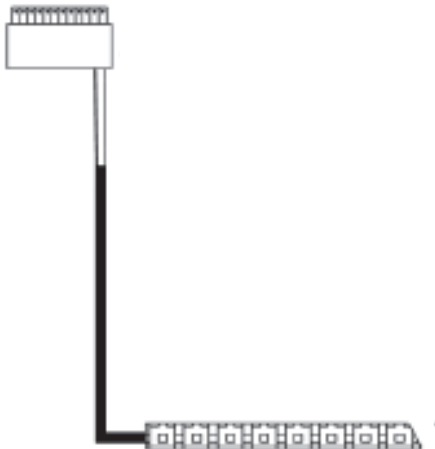
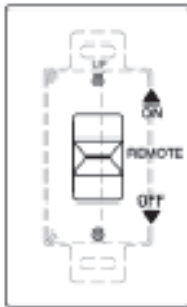
La plaque de réduction du débit d'air est incluse dans le kit d'installation.

Pour régler la réduction de débit d'air comme indiqué sur les schémas de configuration du système d'évacuation, suivre les instructions suivantes :

1. Enlever la vitre de sécurité et la vitre de la chambre de combustion - voir les instructions dans le présent manuel.
2. Retirer les vis qui retiennent la plaque de réduction du débit d'air (voir schéma 1).
3. Régler la plaque de réduction du débit d'air à la position souhaitée, comme indiqué sur les schémas ci-dessous.
4. Une fois que la plaque de réduction du débit d'air est correctement réglée, la fixer à l'aide des vis.

### Positions du réducteur de débit d'air :

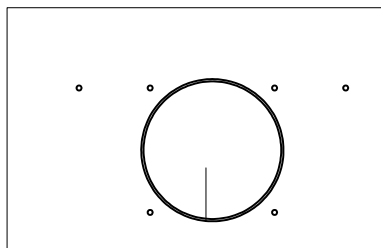

Position 0 (complètement ouvert)  
- pré réglage en usine

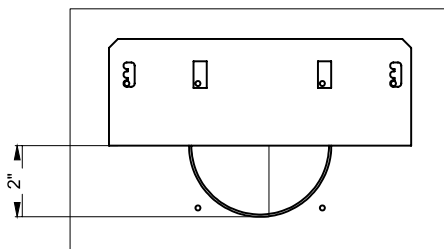

Position 1 (Réducteur d'air à 2 po)

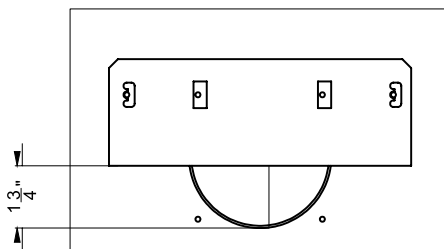

Position 2 (Réducteur d'air à 1,75 po)

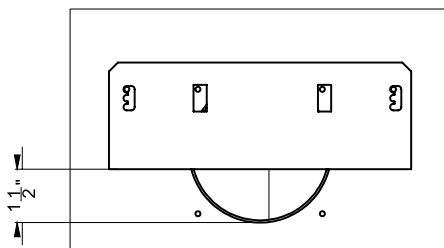

Position 3 (Réducteur d'air à 1,5 po)

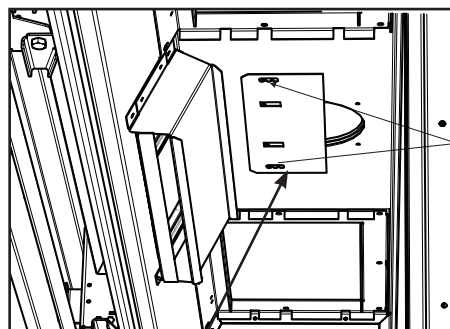

Emplacements  
des vis

Emplacement du réducteur de débit  
d'air - partie supérieure interne de la  
chambre de combustion

Schéma 1

# consignes d'installation

## Terminaisons horizontales

### Évacuation flexible de 4 po x 6-7/8 po

Ces systèmes d'évacuation, installés sur les foyers au gaz à évacuation directe CC40LE/CC40RE, ont été testés et approuvés par Warnock Hersey/ Intertek comme systèmes de chauffage à évacuation directe. L'emplacement du chapeau d'évacuation doit être conforme aux exigences illustrées sur le schéma des emplacements des terminaisons d'évacuation dans la section «Emplacements des sorties d'évacuation extérieures».

L'ensemble de terminaisons du système d'évacuation flexible Direct Vent de Regency® comprend toutes les pièces nécessaires pour l'installation des modèles CC40LE/CC40RE en utilisant une évacuation flexible.

Ensemble FPI - Pièce n°	Longueur	Contenu
n°946-513	2 pieds	1. Gaine flexible extérieure de 6-7/8 po (longueur de l'ensemble) 2. Gaine flexible intérieure de 4 po (longueur de l'ensemble)
n°946-515	4 pieds	3. Espaceurs à ressort 4. Bague
n°946-516	10 pieds	5. Chapeau d'évacuation <b>AstroCap™</b> 6. Vis 7. Tube de scellant Mill Pac 8. Vis chromées 9. Vis auto-perçantes n°8 x 1-1/2 po

#### Remarques :

1. Les sections de conduits doivent être continues sans joints ni soudures.
2. Seuls les conduits flexibles achetés auprès de Regency® peuvent être utilisés pour les installations flexibles.
3. L'évacuation horizontale doit être supportée à tous les 3 pieds de conduit.
4. Le système d'évacuation flexible peut être uniquement utilisé pour des installations pouvant atteindre 10 pieds de longueur continue de conduit. Au-delà de 10 pieds, un conduit rigide doit être utilisé.

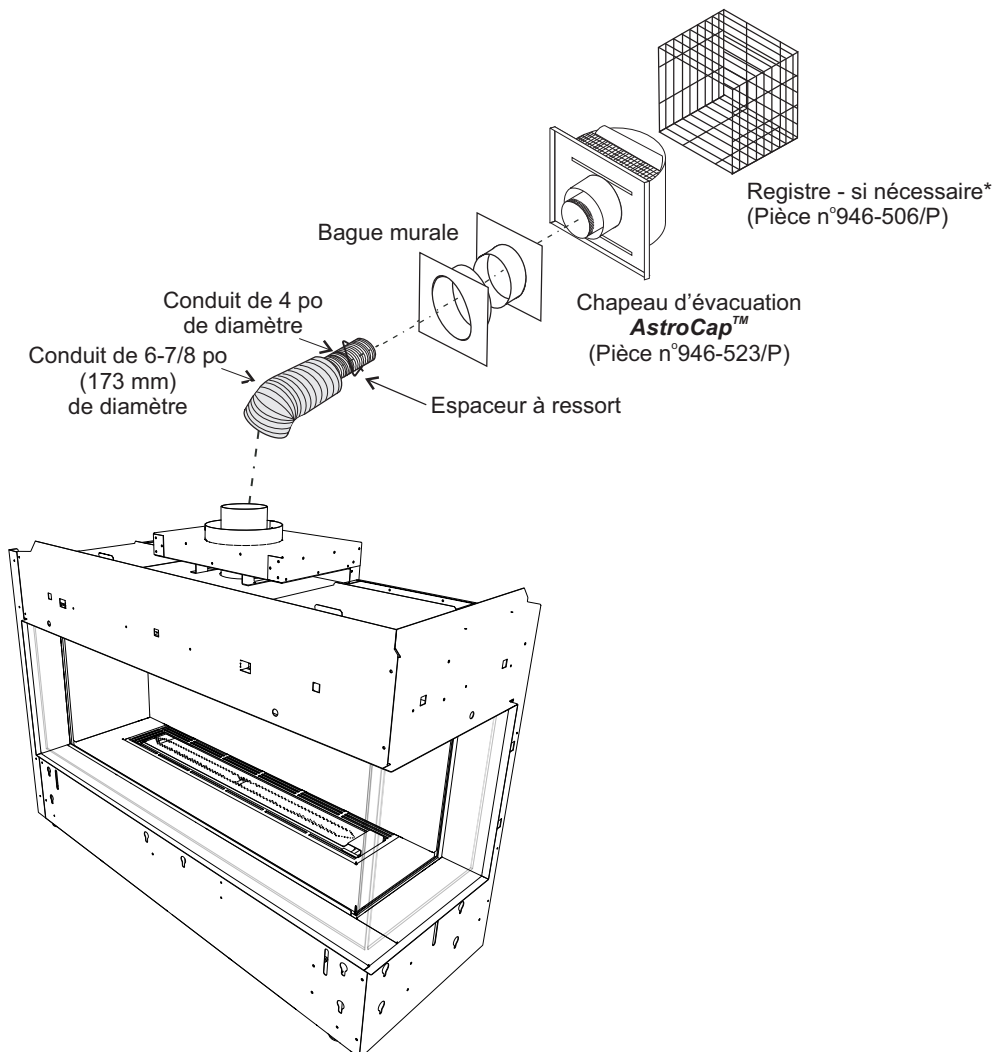

## Installation du système d'évacuation

Les foyers CC40LE/CC40RE utilisent le système de technologie coaxial de "ventouse". Le conduit intérieur permet l'évacuation des gaz de combustion vers l'extérieur du bâtiment tandis que le conduit extérieur alimente la chambre de combustion en air extérieur de combustion. Ce système évite ainsi d'utiliser l'air chauffé de la pièce comme combustible et empêche la déperdition de chaleur au niveau du conduit de la cheminée.

**Remarque :** Ces conduits ne doivent en aucun cas être raccordés à un autre appareil.

L'appareil au gaz et le système d'évacuation doivent déboucher directement sur une sortie extérieure au bâtiment et ne jamais être raccordés à un conduit de cheminée desservant un autre appareil de chauffage à combustible solide ou au gaz. Chaque appareil au gaz à évacuation directe doit utiliser son propre système d'évacuation. Les systèmes d'évacuation communs sont interdits.

## Configuration du système d'évacuation pour terminaisons horizontales

Le schéma ci-dessous montre toutes les combinaisons permises de conduits verticaux avec terminaisons horizontales utilisant un coude de 90° (deux coudes de 45° équivalent à un coude de 90°).

**Remarque :** L'utilisation d'un adaptateur pour conduit rigide en option (pièce n°510-994) est obligatoire dans l'installation d'un système d'évacuation pour conduit rigide.

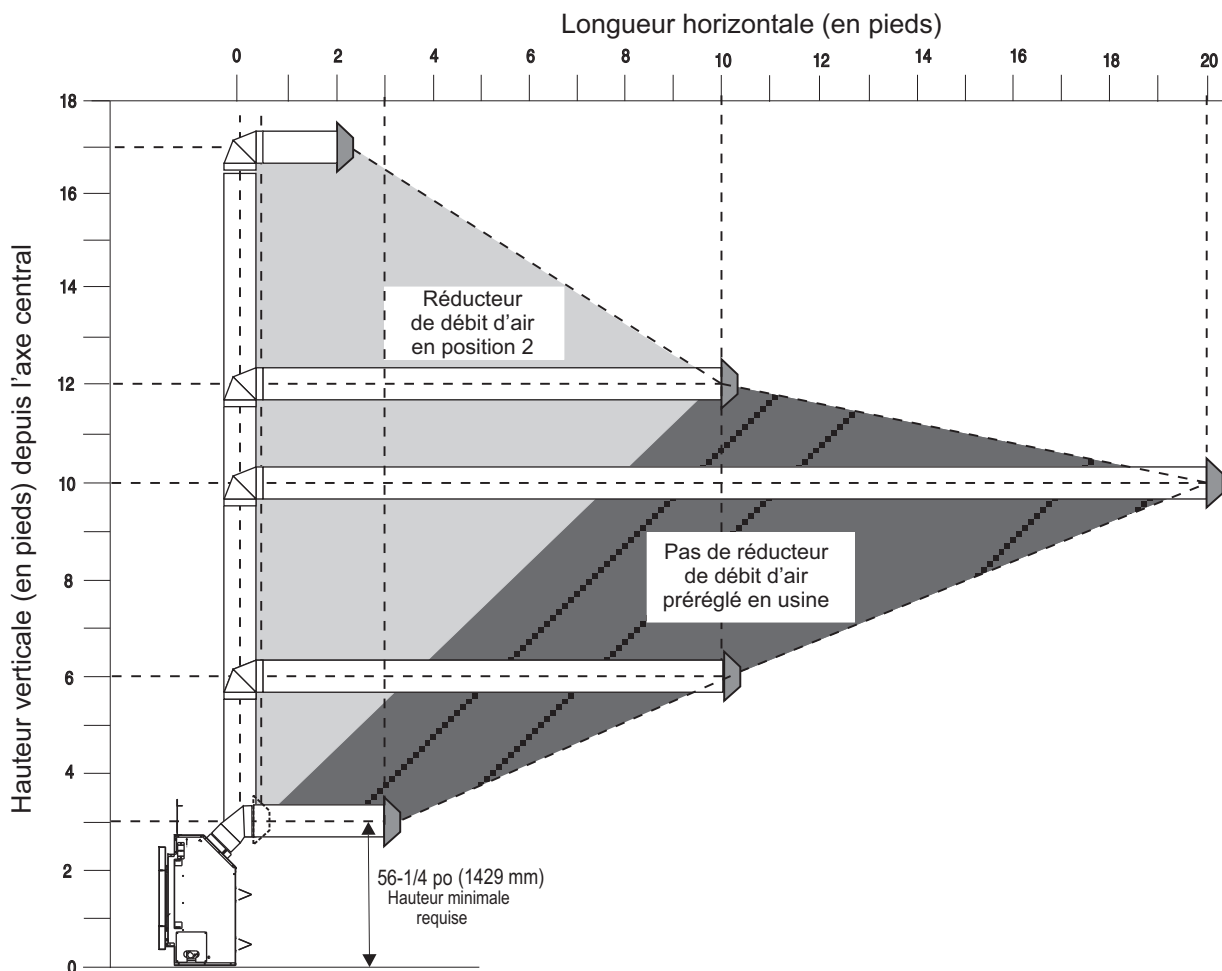

### RÉGLAGE DU RÉDUCTEUR DE DÉBIT D'AIR :

**Réducteur de débit d'air pré-réglé sur 0.**

Consulter la section «Emplacement du réducteur de débit d'air» pour plus de détails sur la façon de modifier le réglage du réducteur de débit d'air de la position 0 à la position 2 si nécessaire.

**REMARQUE :** Un minimum de 1 pi (305 mm) à la verticale au-dessus de l'appareil est requis avant l'installation de toute longueur horizontale.

**Remarque :** Pour les terminaisons horizontales, le système d'évacuation flexible Direct Vent de Regency peut être utilisé pour des installations pouvant atteindre 10 pieds de longueur continue de conduit. Au-delà de 10 pieds, utiliser un conduit rigide.

- Respecter les dégagements par rapport aux matériaux combustibles, tel que précisé dans la section «Dégagements».
- Les sections horizontales de conduit exigent un support à tous les 3 pieds de conduit.
- Des coupe-feu sont requis à chaque niveau de plancher et à chaque point de traversée du conduit dans les murs.
- Un registre doit être installé à chaque terminaison se situant à un niveau plus bas que le minimum spécifié ou selon les codes et règlements locaux.
- Le système d'évacuation flexible peut être utilisé sur une longueur de 10 pieds seulement - au-delà de 10 pieds, utiliser une évacuation rigide.

# consignes d'installation

## Terminaisons horizontales

### Conduit rigide de 4 po x 6-5/8 po

Les pièces essentielles requises pour une terminaison horizontale de base sont les suivantes :

- 1 Chapeau d'évacuation horizontale
- 1 Adaptateur pour conduit rigide (pièce n°510-994)
- 1 Bague murale
- 1 Section de tuyau selon l'épaisseur du mur (voir tableau ci-dessous)

Pour mesurer l'épaisseur du mur, on prend la distance entre l'espaceur situé à l'arrière de l'appareil et la surface intérieure du chapeau d'évacuation. Pour les revêtements autres que du vinyle, on peut utiliser des fourrures de bois (à la place des espaceurs pour revêtements de vinyle), pour niveler la surface pour monter la terminaison de l'évacuation. La terminaison ne doit pas être encastrée dans le revêtement extérieur. Mesurer l'épaisseur du mur avec les fourrures.

Si un espaceur pour revêtement de vinyle est requis (à utiliser avec un revêtement de vinyle), mesurer la surface extérieure du mur sans le revêtement et ajouter 2 pouces.

Installation sur un mur plat	
Épaisseur du mur (en pouces)	Longueur de conduit requise (en pouces)
4 po - 5-1/2 po	6 po
7 po - 8-1/2 po	9 po
10 po - 11-1/2 po	12 po
9 po - 14-1/2 po	Section réglable de 11po - 14-5/8 po
15 po - 23-1/2 po	Section réglable de 17 po - 24 po

#### MISE EN GARDE :

Ne pas assembler des pièces de différents systèmes d'évacuation.

L'utilisation d'un chapeau d'évacuation AstroCap™ et d'un chapeau à pente montante FPI est acceptable pour tous les systèmes.

Ce produit a été évalué par Intertek pour être utilisé avec un adaptateur pour conduit rigide avec les systèmes d'évacuation de marque Duravent Direct-Vent, Selkirk Direct-Temp, Ameri Vent Direct, ICC Excel Direct, Olympia Chimney et Security Secure Vent. L'utilisation de ces systèmes avec l'adaptateur pour conduit rigide est jugée acceptable et est conforme à la liste de composants établie par Intertek WHI.

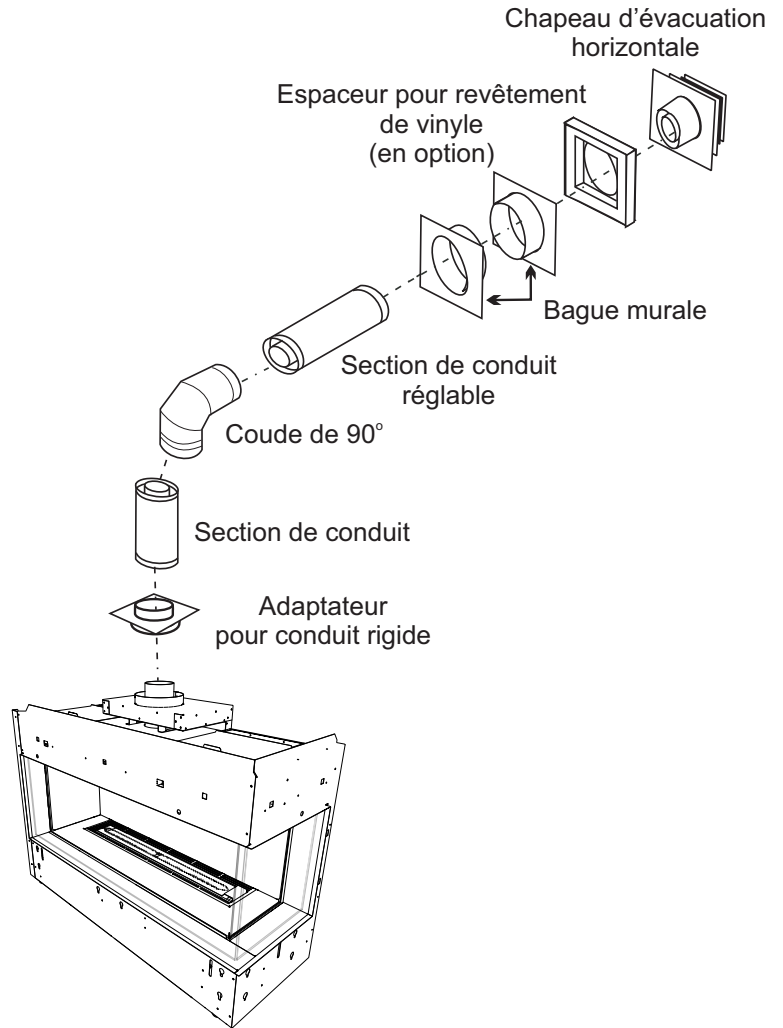

**Pour tout système d'évacuation rigide (sauf Simpson Dura-Vent), le conduit rigide doit être fixé à l'adaptateur à l'aide de 3 vis.**

Le chapeau d'évacuation verticale FPI **AstroCap™** et le chapeau d'évacuation à pente montante FPI sont compatibles avec des installations utilisant les systèmes d'évacuation FPI ainsi que les systèmes de marque Simpson Dura-Vent® Direct Vent, American Metal Products Ameri Vent Direct Vent, Security Secure Vent®, ICC Excel, Selkirk Direct-Temp et Olympia Chimney. AstroCap™ est une marque déposée de Regency Fireplace Products. Dura-Vent® et Direct Vent sont des marques déposées exclusives de Simpson Dura-Vent Co. Inc.

## Terminaisons horizontales

### Conduit rigide de 4 po x 6-5/8 po

Les schémas suivants montrent des exemples de configuration de terminaisons horizontales avec un, deux ou trois coudes de 90° (deux coudes de 45° équivalent à un coude de 90°)

1. Trois coudes de 90° max. sont permis.

2. La distance minimale entre les coudes doit être de 1 pi (305 mm).

- Respecter les dégagements par rapport aux matériaux combustibles, tel que précisé dans la section «Dégagements».
- Les sections horizontales de conduit exigent un support à tous les 3 pieds de conduit.
- Des coupe-feu sont requis à chaque niveau de plancher et à chaque point de traversée du conduit dans les murs.
- Un adaptateur pour conduit rigide en option doit être utilisé (pièce n°510-994) en cas d'installation de conduits rigides.
- Un registre doit être installé à chaque terminaison se situant à un niveau plus bas que le minimum spécifié ou selon les codes et règlements locaux.
- Le système d'évacuation flexible peut être utilisé sur une longueur de 10 pieds seulement - au-delà de 10 pieds, utiliser une évacuation rigide.

### Évacuation horizontale avec deux (2) coudes de 90°

Un coude de 90° = deux coudes de 45°.

Option	V	H + H1	Avec cette configuration, la longueur max. totale du conduit est de 30 pieds avec une hauteur min. totale de 6 pieds et une longueur horizontale max. de 8 pieds.  <b>À noter qu'un min. de 1 pied est requis entre les coudes de 90°.</b>
A)	1 pi min.	2 pi max.	
B)	2 pi min.	4 pi max.	
C)	3 pi min.	5 pi max.	
D)	4 pi min.	6 pi max.	
E)	5 pi min.	7 pi max.	
F)	6 pi min.	8 pi max.	

Réducteur de débit d'air pré réglé sur 0

### Évacuation horizontale avec trois (3) coudes de 90°

Un coude de 90° = deux coudes de 45°.

Option	V	H	V + V1	H + H1	Avec cette configuration, la longueur max. totale du conduit est de 30 pieds avec une hauteur min. totale de 12 pieds et une longueur horizontale max. de 9 pieds.  <b>À noter qu'un min. de 1 pied est requis entre les coudes de 90°.</b>
A)	1 pi min.	1 pi max.	2 pi min.	2 pi max.	
B)	1 pi min.	2 pi max.	3 pi min.	3 pi max.	
C)	2 pi min.	2 pi max.	5 pi min.	4 pi max.	
D)	3 pi min.	2 pi max.	7 pi min.	5 pi max.	
E)	4 pi min.	3 pi max.	9 pi min.	6 pi max.	
F)	5 pi min.	4 pi max.	10 pi min.	7 pi max.	
G)	6 pi min.	5 pi max.	11 pi min.	8 pi max.	
H)	7 pi min.	6 pi max.	12 pi min.	9 pi max.	

Réducteur de débit d'air pré réglé sur 0

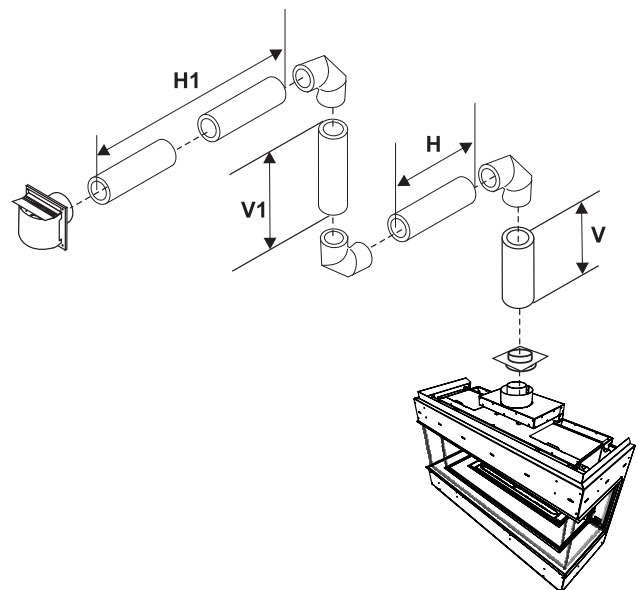
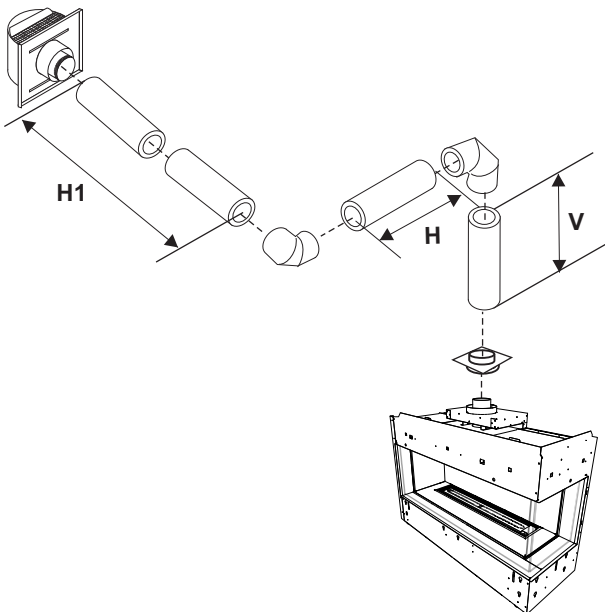

# consignes d'installation

## Terminaisons verticales

### Conduit rigide de 4 po x 6-5/8 po

Les pièces de base requises pour une terminaison verticale sont les suivantes :

- 1 Chapeau d'évacuation verticale
- 1 Adaptateur pour conduit rigide (pièce n°510-994)
- 1 Coupe-feu de plafond
- 1 Solin
- 1 Collet de solin
- 1 Section de tuyau selon l'épaisseur du mur (voir tableau ci-dessous)

L'installation d'un conduit galvanisé est préférable au-dessus de la ligne de toit en raison de sa haute résistance à la corrosion. Continuer à ajouter des sections de tuyau à travers le solin jusqu'à ce que la hauteur du chapeau d'évacuation soit conforme aux minima requis spécifiés dans le tableau ci-dessous et dans les codes locaux. À noter que la hauteur est plus élevée pour les toits en pente. Un mauvais tirage ou un tirage descendant peut être causé par des vents violents près de grands arbres ou des lignes de toit : dans ce cas, une augmentation de la hauteur verticale peut résoudre ce problème.



Schéma 1

Pente du toit	Hteur min. d'évacuation	
	Pieds	Mètres
plat à 7/12	2	0,61
de 7/12 à 8/12	2	0,61
de 8/12 à 9/12	2	0,61
de 9/12 à 10/12	2,5	0,76
de 10/12 à 11/12	3,25	0,99
de 11/12 à 12/12	4	1,22
de 12/12 à 14/12	5	1,52
de 14/12 à 16/12	6	1,83
de 16/12 à 18/12	7	2,13
de 18/12 à 20/12	7,5	2,29
de 20/12 à 21/12	8	2,44

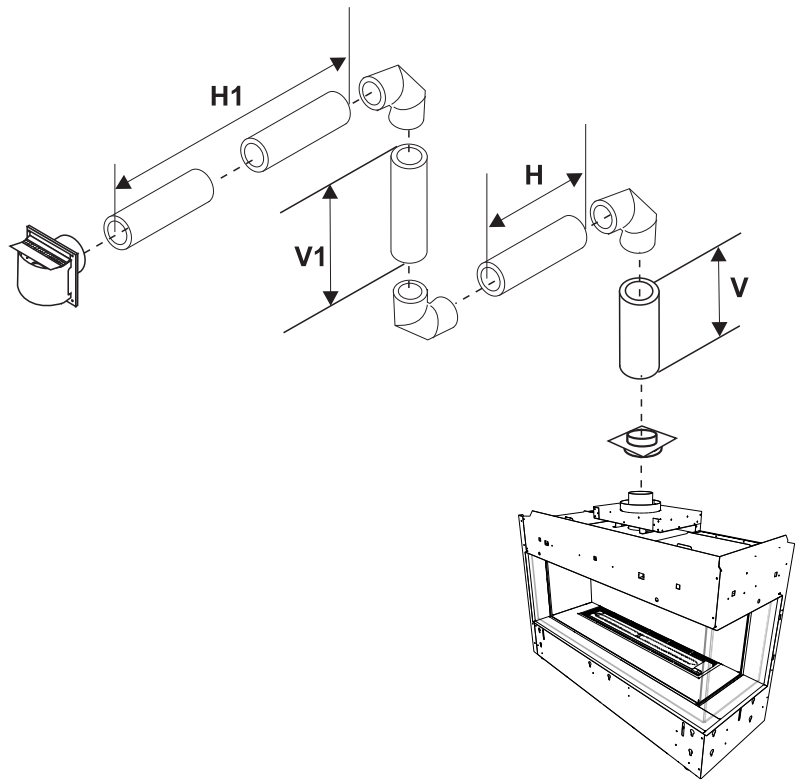

Schéma 2

#### MISE EN GARDE :

Ne pas assembler des pièces de différents systèmes d'évacuation.

L'utilisation d'un chapeau d'évacuation AstroCap™ et d'un chapeau à pente montante FPI est acceptable pour tous les systèmes.

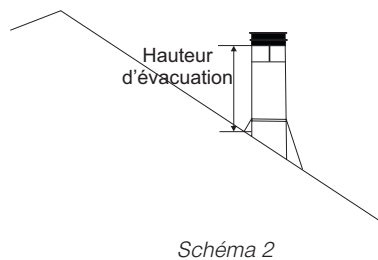
Ce produit a été évalué par Intertek pour être utilisé avec un adaptateur pour conduit rigide avec les systèmes d'évacuation de marque Duravent Direct-Vent, Selkirk Direct-Temp, Ameri Vent Direct, ICC Excel Direct, Olympia Chimney et Security Secure Vent. L'utilisation de ces systèmes avec l'adaptateur pour conduit rigide est jugée acceptable et est conforme à la liste de composants établie par Intertek WHI.

**Pour tout système d'évacuation rigide (sauf Simpson Dura-Vent), le conduit rigide doit être fixé à l'adaptateur à l'aide de 3 vis.**

Le chapeau d'évacuation verticale FPI AstroCap™ et le chapeau d'évacuation à pente montante FPI sont compatibles avec des installations utilisant les systèmes d'évacuation FPI ainsi que les systèmes de marque Simpson Dura-Vent® Direct Vent, American Metal Products Ameri Vent Direct Vent, Security Secure Vent®, ICC Excel, Selkirk Direct-Temp et Olympia Chimney. AstroCap™ est une marque déposée de Regency Fireplace Products. Dura-Vent® et Direct Vent sont des marques déposées exclusives de Simpson Dura-Vent Co. Inc.

## Configuration du système d'évacuation pour terminaisons verticales

Évacuation verticale avec évacuation verticale droite et/ou avec deux (2) coudes de 90° max. (1 coude de 90° = 2 coudes de 45°)

Les zones ombragées sur le schéma ci-contre montrent toutes les combinaisons permises par les **systèmes d'évacuation pour conduit rigide** en termes de terminaisons verticales droites et de déviements à la verticale utilisant 2 coudes de 90°.

Deux coudes de 45° équivalent à un coude de 90°.

- Un support de conduit doit être installé à chaque dévoiement.
- La distance minimale entre les coudes est de 1 pied (305 mm).
- Respecter les dégagements par rapport aux matériaux combustibles tel qu'indiqué dans la section «Dégagements».
- Les sections horizontales de conduit exigent un support à tous les 3 pieds de conduit.
- Des coupe-feu sont requis à chaque niveau de plancher et à chaque point de traversée du conduit dans les murs.
- L'utilisation d'un adaptateur pour conduit rigide en option (pièce n°510-994) est obligatoire pour l'installation d'un système d'évacuation pour conduit rigide.
- Voir la section «Réglage du réducteur de débit d'air» pour plus de détails sur la façon de changer la position du réducteur de débit d'air pré-réglé sur la position 0 à la position 3 si nécessaire.

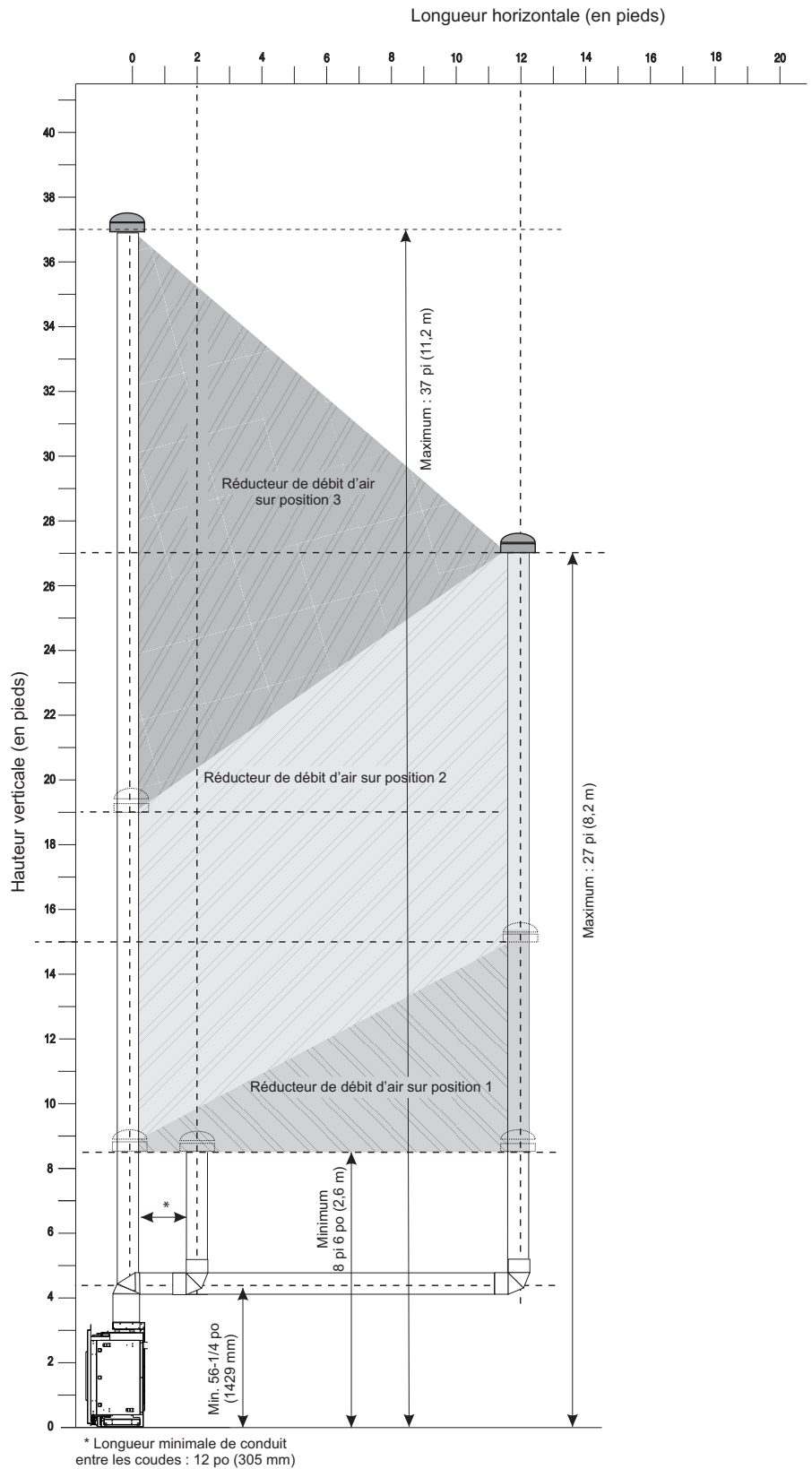

# consignes d'installation

## Terminaisons verticales

### Conduit rigide de 4 po x 6-5/8 po

- Deux coudes de 45° équivalent à un coude de 90°. Un maximum de six coudes de 45° est permis.
- Un support de conduit doit être installé à chaque dévoiement.
- La distance minimale entre les coudes doit être de 1 pied (305 mm).
- Respecter les dégagements par rapport aux matériaux combustibles, tel qu'indiqué dans la section «Dégagements» .
- Les sections horizontales de conduit exigent un support à tous les 3 pieds de conduit.
- Des coupe-feu sont requis à chaque niveau de plancher et à chaque point de traversée du conduit dans les murs.
- L'utilisation d'un adaptateur pour conduit rigide en option (pièce n°510-994) est obligatoire en cas d'installation d'un système d'évacuation pour conduit rigide.

### Évacuation verticale avec trois (3) coudes de 90°

*Un coude de 90° = deux coudes de 45°.*

Option	V	H + H1	V + V1	
A)	1 pi min.	2 pi max	3 pi min.	Avec cette configuration, la longueur max. totale du conduit est de 30 pieds avec une hauteur min. totale de 10 pieds et une longueur horizontale max. de 8 pieds.
B)	2 pi min.	3 pi max	4 pi min.	
C)	3 pi min.	4 pi max	6 pi min.	
D)	4 pi min.	5 pi max	7 pi min.	
E)	5 pi min.	6 pi max	8 pi min.	
F)	6 pi min.	7 pi max	9 pi min.	
G)	7 pi min.	8 pi max	10 pi min.	
Les longueurs n'incluent pas les coudes.				<b>À noter qu'un min. de 1 pied est requis entre les coudes de 90°.</b>
Réglage du réducteur sur 0 - préréglage d'usine				

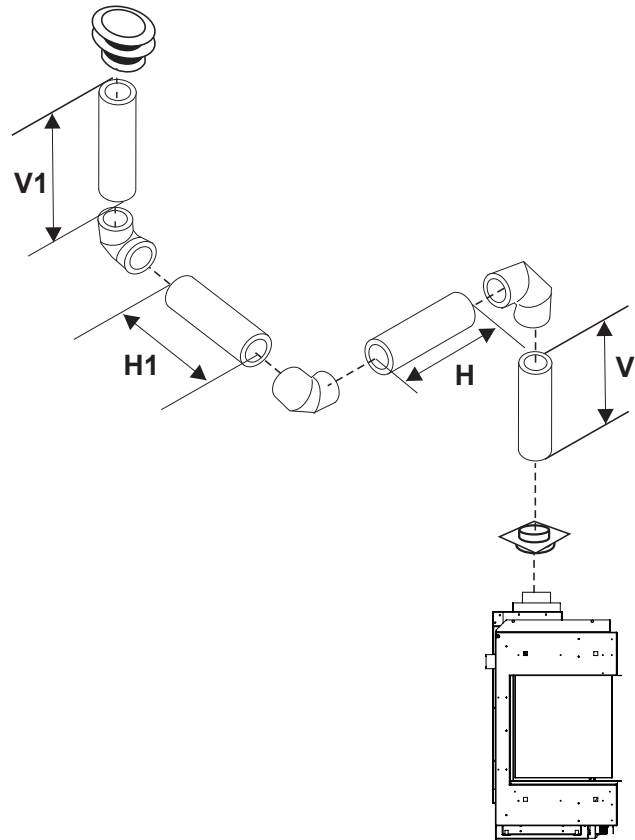



## Installation de l'appareil avec terminaison horizontale

### ÉVACUATION DE 4 PO X 6-5/8 PO (Systèmes d'évacuation rigide)

#### Dégagements minimaux des matériaux combustibles

Les dégagements indiqués ci-dessous doivent être respectés. Néanmoins, en cas de traversée de murs, d'un plafond ou à la terminaison d'une évacuation, il est requis d'utiliser un coupe-feu ou une bague murale, ce qui réduit le dégagement à 1-1/2 po (38 mm).

Au-dessus du conduit (horizontal)*	3 po (76 mm)
Sur les côtés (horizontal)	2 po (51 mm)
À la base (horizontal)	2 po (51 mm)
Évacuation verticale	2 po (51 mm)

Voir ci-dessous les dimensions de l'ouverture recommandées (dimensions intérieures) pour les terminaisons d'évacuation rigide de 4 po x 6-5/8 po - à utiliser avec un coupe-feu ou une bague murale.

Dimension suggérée de l'ouverture d'encadrement	
Taille de l'évacuation	Taille de l'ouverture
4 po x 6 - 5/8 po	10 po x 10 po

Installer le système d'évacuation avec les pièces incluses, conformément aux directives du fabricant.

- Placer l'appareil à l'emplacement désiré. Vérifier pour déterminer si les colombages muraux ou les chevrons de toit font obstruction au passage du conduit d'évacuation à installer. Si tel est le cas, vous pouvez modifier l'emplacement du foyer. Insérer la ligne de gaz, de préférence à droite du foyer et la ligne électrique à gauche (le bloc de jonction se trouve sur le côté gauche).
- Les tuyaux et raccords Direct Vent sont équipés d'embouts spéciaux "twist-lock" pour connecter le système d'évacuation à la buse de sortie de l'appareil. Un adaptateur "twist-lock" est requis.
- Placer l'adaptateur une fois l'appareil installé dans l'emplacement désiré, en parallèle de l'installation du système d'évacuation homologué. Appliquer du scellant Mill-Pac à l'intérieur de la partie externe de l'adaptateur ainsi que sur la buse interne de sortie du foyer. Enfiler l'adaptateur sur les buses interne et externe de sortie de l'appareil. Fixer uniquement à la buse externe à l'aide des 3 vis fournies (perforer des trous de guidage rendra la tâche plus aisée).
- Ajuster la position de l'appareil et le fixer au châssis par les brides de clouage situées sur les côtés de l'appareil, à l'aide de clous ou de vis.



Schéma 1

- Monter l'assemblage des tuyaux et des coudes aux longueurs désirées sur l'adaptateur de l'appareil et serrer (tourner-verrouiller) les raccords pour une parfaite étanchéité.

**Remarque :** Pour de meilleurs résultats et une performance optimale d'un système d'évacuation homologué, il est vivement recommandé d'appliquer du scellant Mill-Pac (fourni) sur la partie interne de chaque raccord de conduit. Le non-respect de cette procédure peut causer des problèmes de tirage et de performance qui ne sont pas couverts par la garantie.

**Les sections horizontales de conduit doivent être supportées à tous les 3 pieds de conduit (0,9 m). Des fixations murales sont disponibles à cet effet.**

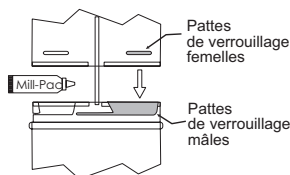
- Tracer sur le mur l'ouverture carrée à réaliser - voir tableau ci-contre pour les dimensions à respecter. Le centre de ce carré doit être aligné avec l'axe central du conduit horizontal. Découper l'ouverture dans le mur extérieur puis faire un contour de découpe propre pour la sortie d'évacuation. Voir schéma 2 pour les exigences concernant l'axe central.

Si le mur traversé est en matériaux non combustibles (ex. blocs de maçonnerie ou béton), une ouverture de 8 po (203 mm) de diamètre est acceptable.

#### Remarques :

- La section horizontale d'évacuation doit être au même niveau que l'ouverture de sortie, ou bien avoir une pente montante de 1/4 pouce à chaque pied de longueur. Ne jamais installer un conduit en pente descendante. Cela pourrait causer une surchauffe de l'appareil et augmenter le risque d'incendie.
- L'emplacement de la sortie du conduit horizontal d'évacuation sur un mur extérieur doit être conforme à tous les codes du bâtiment locaux et nationaux.



Schéma 2

- S'assurer que les dégagements des conduits par rapport aux matériaux combustibles sont respectés (Schéma 3). Mettre en place le chapeau d'évacuation.

**Remarque :** En cas d'installation d'une terminaison sur un revêtement mural en vinyle, on peut utiliser un espaceur pour revêtement de vinyle ou des fourrures en bois pour s'assurer que le chapeau d'évacuation n'est pas encastré dans le revêtement mural.

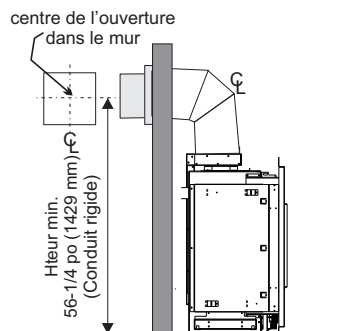

Schéma 3

Les quatre vis à bois fournies doivent être remplacées par des fixations appropriées pour les revêtements de stuc, de briques, de béton ou tout autre type de revêtement.

- Avant de connecter la section horizontale du conduit d'évacuation au chapeau d'évacuation, placer la bague murale sur le conduit d'évacuation. La bague murale est requise pour toutes les terminaisons horizontales.
- Faire glisser l'appareil et le conduit d'évacuation vers le mur en insérant avec précaution le conduit d'évacuation dans le bloc du chapeau d'évacuation. Il est important que le conduit d'évacuation soit suffisamment long pour que le chapeau d'évacuation le chevauche sur au moins 1-1/4 pouces (32 mm). Fixer le conduit d'évacuation au chapeau d'évacuation.
- Placer la bague murale au centre de l'ouverture et le fixer à l'aide de vis à bois (Schéma 4).

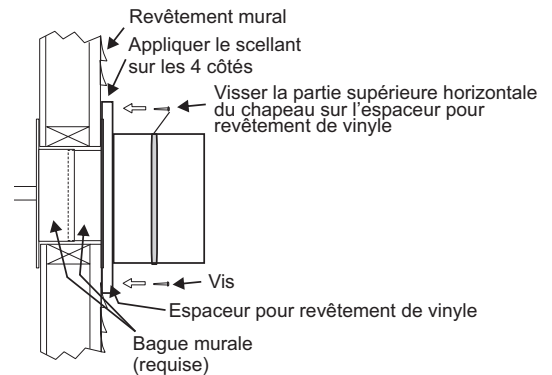

Schéma 4

# consignes d'installation

## Installation de l'appareil avec terminaison horizontale ÉVACUATION DE 4 PO X 6-5/8 PO (Systèmes d'évacuation flexible)

### Dégagements minimaux des matériaux combustibles

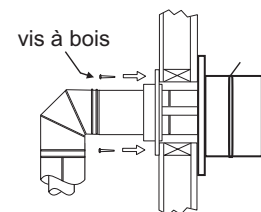
Les dégagements indiqués ci-dessous doivent être respectés. Néanmoins, en cas de traversée de murs, d'un plafond ou à la terminaison d'une évacuation, il est requis d'utiliser un coupe-feu ou une bague murale, ce qui réduit le dégagement à 1 po (25 mm).

Au-dessus du conduit (horizontal)*	3 po (76 mm)
Sur les côtés (horizontal)	2 po (51 mm)
À la base (horizontal)	2 po (51 mm)
Évacuation verticale	2 po (51 mm)

Voir ci-dessous les dimensions de l'ouverture recommandées (dimensions intérieures) pour les terminaisons d'évacuation rigide de 4 po x 6-5/8 po - à utiliser avec un coupe-feu ou une bague murale.

Dimension suggérée de l'ouverture d'encadrement	
Taille de l'évacuation	Taille de l'ouverture
4 po x 6 - 5/8 po	10 po x 10 po

- Placer l'appareil dans l'ouverture. Tirer et installer le tuyau de gaz (de préférence à droite de l'appareil). Localiser l'axe central de la terminaison et faire une marque sur le mur pour le repérer. Découper une ouverture carrée dans le mur - voir tableau (dimension intérieure).

**Remarque :** En cas d'installation d'une terminaison sur un revêtement mural en vinyle, on peut utiliser un espaceur pour revêtement de vinyle ou des fourrures en bois pour s'assurer que le chapeau d'évacuation n'est pas encastré dans le revêtement mural.

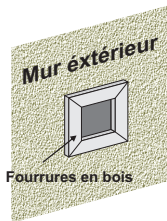

- Ajuster la position de l'appareil et le fixer au châssis à l'aide de clous ou de vis en passant par les brides de clouage situées sur les côtés de l'appareil.
- Assembler les pièces du système d'évacuation : appliquer du Mill Pac sur la buse interne de sortie d'évacuation, puis faire chevaucher le conduit flexible interne du foyer par-dessus, sur au moins 1-3/8 po (35 mm). Fixer à l'aide de 3 vis (perforer des trous de guidage rendra la tâche plus facile). Appliquer du Mill-Pac sur le conduit flexible externe et l'enfiler sur la buse externe de sortie du foyer sur au moins 1-3/8 po (35 mm) puis le fixer à l'aide de 3 vis.

**REMARQUE :** Les sections horizontales doivent être supportées à tous les 3 pieds maximum (0,9m). (L'apparence et la puissance des flammes seront affectées si le tuyau s'affaisse par endroits).

- Séparer les deux parties de la bague murale et fixer solidement la partie avec les languettes au mur extérieur, en s'assurant que les pattes soient placées en haut et en bas. Fixer l'autre partie de la bague au mur intérieur. Les deux parties s'emboîtent et peuvent être ajustées sur des murs de 2 x 4 ou 2 x 6.
- Glisser le tuyau une fois assemblé et le dispositif de terminaison dans la bague en s'assurant que le chapeau d'évacuation soit tourné vers le haut (des marques sur le chapeau indiquent le haut) pour permettre l'écoulement des eaux de pluie. Fixer le chapeau au mur extérieur à l'aide des 4 vis fournies.
- Tirer sur les conduits flexibles interne et externe de sorte qu'ils chevauchent les buses du foyer. (raccourcir les tuyaux pour faciliter l'opération). Ne pas plier le conduit à plus de 90°. Les conduits doivent chevaucher les collets sur au moins 1-3/8 po.
- Appliquer du Mill Pac sur la buse interne de sortie du foyer et enfiler par-dessus le conduit flexible interne puis fixer à l'aide des 3 vis fournies.
- Effectuer la même opération avec la buse externe et le conduit flexible externe.
- Appliquer un joint de silicone entre la bague murale et la terminaison, ainsi que sur le mur autour du rebord extérieur du chapeau d'évacuation pour éviter que l'eau ne s'infilte.

**IMPORTANT:** Ne pas placer le capuchon d'évacuation là où il peut y avoir accumulation de neige ou de glace. Vérifier la zone de sortie de l'évacuation après une chute de neige, et dégager la zone pour prévenir tout blocage accidentel du système de ventilation. En cas d'utilisation d'une souffleuse, s'assurer que la neige n'est pas dirigée vers la zone de sortie de l'évacuation.

## DIMENSIONS DU CHAPEAU D'ÉVACUATION ASTROCAP (946-523/P)

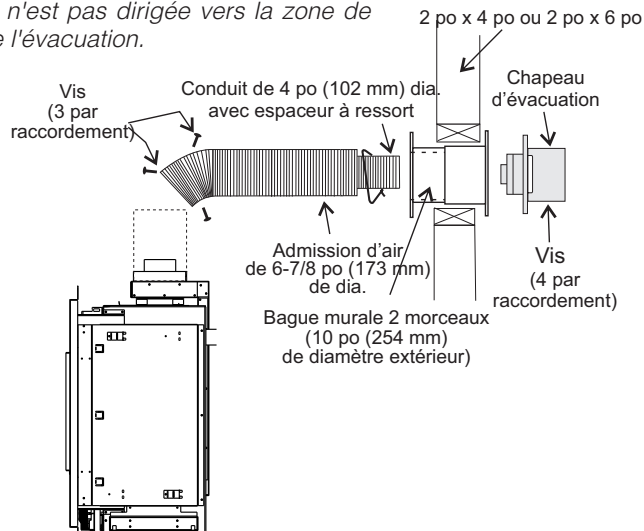
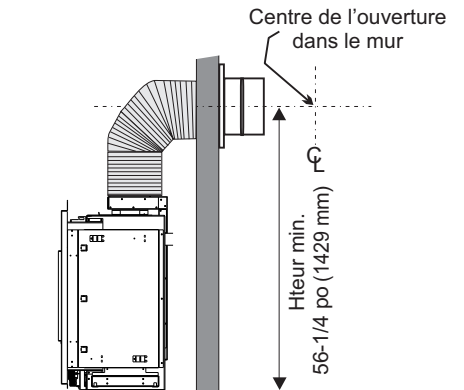
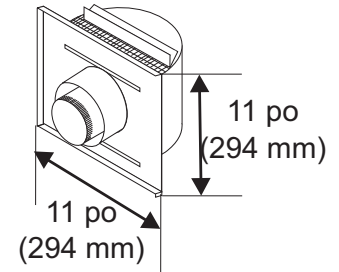

## Terminaisons horizontales Dura-Vent

Installer le système d'évacuation conformément aux instructions du fabricant incluses avec les pièces de l'appareil.

- 1) Placer l'appareil à l'emplacement désiré. Vérifier pour déterminer si les colombages muraux ou les chevrons de toit font obstruction au passage du conduit d'évacuation à installer. Si tel est le cas, modifier l'emplacement du foyer. Tirer et installer le tuyau de gaz, de préférence à droite du foyer, et la ligne électrique à gauche (le bloc de jonction se trouve sur le côté gauche).
- 2) Les conduits et raccords Direct Vent sont équipés d'embouts spéciaux "twist-lock" pour connecter le système d'évacuation à la buse de sortie de l'appareil. Un adaptateur "twist-lock" est disponible en option et doit être utilisé avec le système d'évacuation directe Simpson Dura-Vent.
- 3) Appliquer un bourrelet de Mill-Pac à l'intérieur de la partie extérieure de l'adaptateur ainsi que sur la buse intérieure de sortie du foyer. Enfiler l'adaptateur sur les buses d'entrée et de sortie d'air de l'appareil. Fixer uniquement à la buse extérieure à l'aide des 3 vis fournies (perforer des trous de guidage rendra la tâche plus facile). Ajuster la position de l'appareil et le fixer au châssis à l'aide de clous ou de vis par les brides de clouage.
- 4) Monter l'assemblage des tuyaux et des coudes aux longueurs désirées sur l'adaptateur de l'appareil et serrer (tourner-verrouiller) les raccords pour une parfaite étanchéité.

### Remarques :

- a) Procédure Twist-lock : quatre encoches situées du côté femelle des tuyaux et raccords sont conçues pour s'insérer directement sur le côté mâle des raccords et tuyaux adjacents, en plaçant les quatre encoches de tuyau face aux quatre fentes d'entrée du côté mâle (schéma 1). Insérer complètement les sections de tuyau, puis assembler une section Twist-Lock en tournant (vissant) d'env. un quart de tour, jusqu'à ce que les deux sections soient complètement verrouillées. Les pattes de verrouillage femelles ne sont pas visibles de l'extérieur, sur les tuyaux noirs ou les raccords. On peut les voir en examinant l'intérieur des embouts femelles.



Schéma 1

**REMARQUE :** Pour de meilleurs résultats et une performance optimale d'un système d'évacuation homologué, il est vivement recommandé d'appliquer du scellant Mill-Pac (fourni) sur la partie intérieure de chaque raccord de conduit. Le non-respect de cette procédure peut causer des problèmes de tirage et de performance qui ne sont pas couverts par la garantie.

- b) Les sections horizontales de conduit doivent être supportées à tous les 3 pieds de conduit (0,9 m). Des attaches murales sont disponibles à cet effet.

- 5) Tracer sur le mur une ouverture carrée de 10 po x 10 po. Le centre de cette ouverture doit s'aligner avec l'axe central du conduit horizontal. Découper l'ouverture dans le mur extérieur puis faire un contour de découpe propre pour la sortie d'évacuation. Si le mur traversé est en matériaux non combustibles (ex. blocs de maçonnerie ou béton), un trou de 7 po (178 mm) de diamètre est acceptable (7-1/2 po (191 mm) de dia. pour les conduits flexibles).

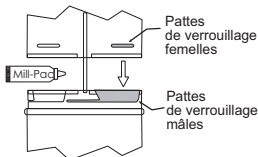

Schéma 2

### Remarques :

- a) La section horizontale de l'évacuation doit être au même niveau que l'ouverture de sortie, ou bien avoir une pente montante de 1/4 pouce à chaque pied de longueur. Ne jamais installer un conduit en pente descendante. Cela pourrait causer une surchauffe de l'appareil et augmenter le risque d'incendie.
- b) L'emplacement de la sortie du conduit d'évacuation horizontale sur un mur extérieur doit être conforme à tous les codes du bâtiment locaux et nationaux, et ne doit pas être bloqué ni obstrué. Pour l'emplacement de la sortie extérieure d'évacuation, voir la section «Emplacements des terminaisons extérieures d'évacuation».

### c) Terminaisons en tuba

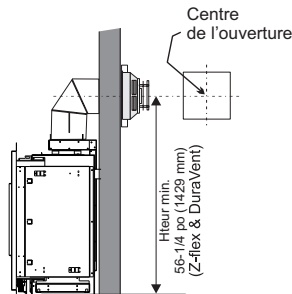
Pour les installations nécessitant une pente montante verticale à l'extérieur du bâtiment, des terminaisons en tuba de 14 po et 36 po sont disponibles, ainsi qu'une évacuation standard à pente montante. Suivre les mêmes consignes d'installation que celles pour les terminaisons horizontales standard. NE JAMAIS installer un tuba à l'envers.

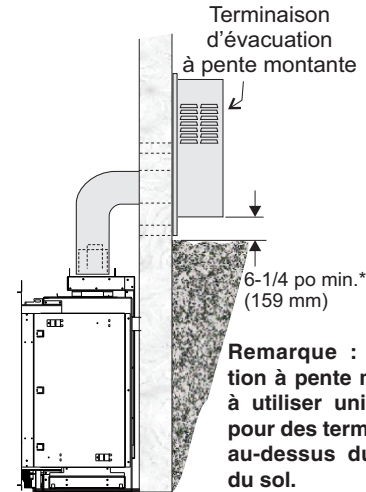
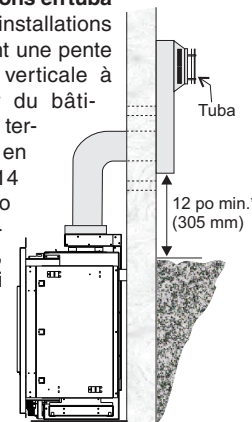

**Remarque :** Évacuation à pente montante à utiliser uniquement pour des terminaisons au-dessus du niveau du sol.

Schéma 3a

\*Schémas 3 & 4 : Tel que spécifié au CGA B149 Installation Code. Les codes et règlements locaux peuvent exiger des dégagements différents.

### Installation au-dessous du niveau du sol

Si la terminaison en tuba doit être installée au-dessous du niveau du sol (par ex. un sous-sol), un drainage adapté doit être effectué pour éviter toute infiltration d'eau dans la terminaison en tuba (voir schéma 4). Ne tenter en aucun cas d'encaster le tuba dans le mur ou tout autre type d'isolation.



Schéma 4

**REMARQUE :** Pour les terminaisons en tuba installées AU-DESSUS du niveau du sol, respecter les codes et règlements locaux et nationaux.

- 6) La flèche sur le chapeau d'évacuation doit pointer vers le haut. S'assurer que les dégagements de 1-1/2 po par rapport aux matériaux combustibles sont respectés (Schéma 4). Installer le chapeau d'évacuation. Les quatre vis à bois fournies doivent être remplacées par des fixations spécifiques pour stuc, briques, béton ou tout autre type de revêtement.

# consignes d'installation

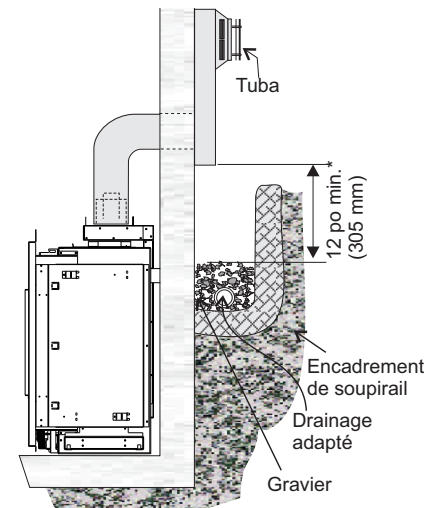
## Terminaison verticale

### Dura-Vent

#### ÉVACUATION DE 4 PO X 6-5/8 PO

#### (Systèmes d'évacuation rigide)

1. Respecter les dégagements de 1-1/2 po (espaces vides) par rapport aux matériaux combustibles en cas de traversée des plafonds, murs, toits, isolations, solives de l'entretoit, ou de toute autre surface combustible à proximité. Ne pas remplir les espaces vides avec de l'isolant. Vérifier les sections sur le «Système d'évacuation» pour connaître les limitations concernant la pente verticale max. du système d'évacuation et le dévoiement horizontal max.

2. Placer l'appareil au gaz à l'emplacement désiré. Faire descendre un fil à plomb du plafond jusqu'à l'emplacement de la sortie (buse) d'évacuation du foyer. Tracer au plafond l'endroit où le conduit d'évacuation traversera le plafond. Percer un petit trou à cet endroit. Ensuite, faire descendre un fil à plomb du toit jusqu'au trou percé précédemment dans le plafond. Marquer l'endroit où le conduit d'évacuation traversera le toit.



Schéma 1

3. Un espaceur coupe-feu doit être installé dans le plancher ou le plafond de chaque étage. Pour installer un espaceur coupe-feu dans un plafond plat ou un mur, découper une ouverture carrée de 10 po de côté. Construire une structure pour l'ouverture, tel que montré sur le schéma 2, puis installer le coupe-feu.

**Remarque : Toutes les terminaisons verticales sont raccordées à un système d'évacuation de 4 po x 6-5/8 po et à un adaptateur pour conduit rigide n°510-994.**



Schéma 2

4. Assembler les coudes et tuyaux d'évacuation aux longueurs désirées à partir du dessus du foyer (buse d'évacuation). S'assurer que tous les raccords «twist-lock» des tuyaux et coudes sont complètement serrés (tournés-verrouillés) et que les joints internes des tuyaux sont scellés et étanches.

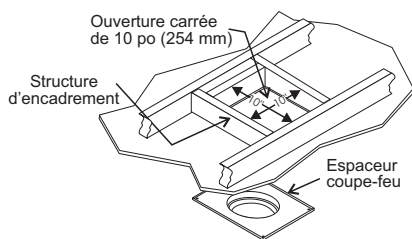
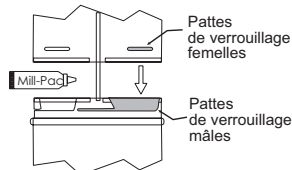

**REMARQUE : Pour de meilleurs résultats et une performance optimale d'un système d'évacuation homologué, il est vivement recommandé d'appliquer du scellant Mill-Pac (fourni) sur la partie intérieure de chaque raccord de conduit. Le non-respect de cette procédure peut causer des problèmes de tirage et de performance qui ne sont pas couverts par la garantie.**

5. Découper une ouverture dans le toit, centrée par rapport au petit trou percé dans le toit à l'étape 2. L'ouverture doit être assez grande pour permettre tous les dégagements de 1-1/2 po exigés par rapport aux matériaux combustibles. Glisser le solin sous les bardeaux (les bardeaux doivent chevaucher la moitié du solin) comme illustré sur le schéma 3.



Schéma 3 : installer la portion supérieure du solin au-dessous des matériaux de toiture et ne pas la fixer avant l'installation du conduit de cheminée. De petits ajustements pourront ainsi être effectués par la suite.

6. Continuer d'assembler les longueurs de conduit.

**Remarque : Si un dévoiement est nécessaire dans l'entretoit pour éviter les obstructions, il est important de supporter le conduit d'évacuation à tous les 3 pieds, pour éviter toute contrainte (force) excessive sur les coudes qui pourrait causer un bris. Des attaches murales sont disponibles à cet effet.**

Un fini galvanisé pour le conduit est préférable au-dessus de la ligne de toit en raison de sa résistance supérieure à la corrosion. Continuer d'ajouter des sections de tuyau à travers le solin, jusqu'à ce que la hauteur du chapeau d'évacuation soit conforme aux exigences minimales de hauteur des codes locaux du bâtiment ou tel que spécifié sur le schéma 4. À noter que pour des toits très pentus, la hauteur verticale d'évacuation doit être augmentée. Des problèmes de tirage peuvent être causés par des vents violents près de grands arbres ou des lignes de toit : dans ce cas, une augmentation de la hauteur verticale peut résoudre ce problème.

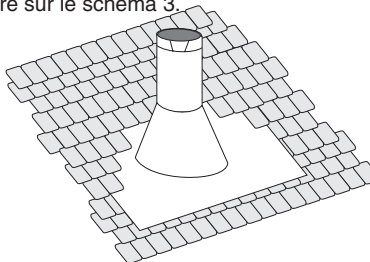

Schéma 4

Pente du toit	Hauteur min. d'évacuation	
	Pieds	Mètres
Plat jusqu'à 7/12	2	0,61
de 7/12 à 8/12	2	0,61
de 8/12 à 9/12	2	0,61
de 9/12 à 10/12	2,5	0,76
de 10/12 à 11/12	3,25	0,99
de 11/12 à 12/12	4	1,22
de 12/12 à 14/12	5	1,52
de 14/12 à 16/12	6	1,83
de 16/12 à 18/12	7	2,13
de 18/12 à 20/12	7,5	2,29
de 20/12 à 21/12	8	2,44

7. S'assurer que l'évacuation est bien verticale et fixer la base du solin à la toiture à l'aide de clous de toiture. Glisser le collet de solin par-dessus le conduit d'évacuation et sceller avec du mastic.

8. Mettre en place le chapeau d'évacuation verticale en le tournant-verrouillant ("twist-lock").

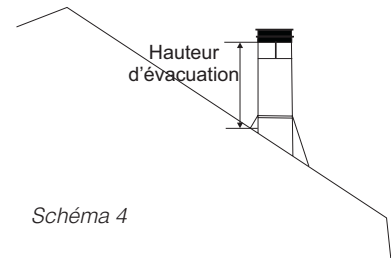
*Remarque : Tout placard ou espace de rangement traversé par le système d'évacuation doit être isolé.*

## Terminaison verticale - Évacuation de 4 po x 6-7/8 po (Pièce n°946-755)

combustibles en cas de traversée de planchers, de murs, de planchers, d'enceintes isolantes, de solives ou de tout autre matériau combustible se trouvant à proximité. Ne pas combler les espaces vides avec de l'isolant. Consulter les sections sur le système d'évacuation pour connaître la pente verticale maximale du système d'évacuation et les limitations maximales de dévoiement horizontal. S'assurer de respecter les dégagements requis autour des isolations, des murs, au-dessous et au-dessus des planchers, des poutres de planchers, etc. Chaque appareil doit être installé en respectant différents dégagements (dessus, côtés, dessous). Voir le manuel de l'appareil concerné pour plus de détails.

2. Installer l'appareil dans l'emplacement désiré. Faire descendre un fil à plomb du plafond/de la poutre du plancher jusqu'à l'emplacement de la sortie (buse) d'évacuation du foyer. Tracer au plafond l'endroit où le conduit d'évacuation traversera le plafond. Percer un petit trou à cet endroit. Ensuite, faire descendre un fil à plomb du toit jusqu'au trou percé précédemment dans le plafond. Marquer l'endroit où le conduit d'évacuation traversera le toit.
3. Découper une ouverture dans le toit au centre duquel se trouve le petit trou percé dans les étapes précédentes. Cette ouverture doit mesurer au moins 10-1/4 pouces et peut être ronde ou carrée.
4. Glisser le solin sous les bardeaux et aligner le solin pour le centrer (les bardeaux doivent chevaucher la moitié du solin) comme illustré sur le schéma 1.



Schéma 1

*Schéma 1 : Installer la portion supérieure du solin au-dessous des matériaux de toiture et ne pas la fixer avant l'installation du conduit de cheminée. De petits ajustements pourront ainsi être effectués par la suite.*

5. Un coupe-feu de plafond / espaceur pour coupe-feu doit être installé en cas de traversée d'un plancher ou au niveau du plafond. Pour installer le coupe-feu de plafond / espaceur pour coupe-feu dans un plafond horizontal ou une poutre de plancher, découper une ouverture carrée de 10-1/4 po (260 mm). Construire une structure pour l'ouverture tel que montré sur le schéma 1 puis installer le coupe-feu de plafond. Faire glisser la partie supérieure de l'espaceur d'entretoit sur le haut du protecteur d'isolant/coupe-feu d'entretoit - voir schéma 1a. Fixer l'ensemble à l'aide de 4 vis/clous. Si d'autres espaceurs sont nécessaires, ceux-ci peuvent être achetés séparément.

**Remarque :** Le coupe-feu de plafond / espaceur pour coupe-feu peut être découpé s'il s'avère trop grand pour l'installation.

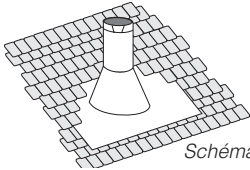

Schéma 2

*Espaceur pour coupe-feu pour empêcher que des saletés ne tombent dans le coupe-feu de plafond*

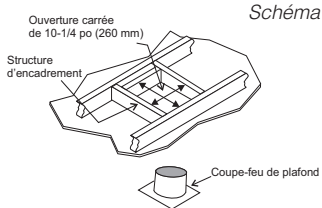

Schéma 2a

6. Déterminer la hauteur totale de la cheminée, depuis le dessus de l'appareil jusqu'à la partie inférieure du solin. Si nécessaire, couper les gaines flexibles intérieure et extérieure à la longueur désirée jusqu'à un maximum de 20 pieds (6,1 m).
7. Appliquer du scellant Mill-Pac autour du collet de 4 po situé sur l'appareil et faire glisser la gaine flexible intérieure sur le collet interne de l'appareil puis fixer avec 3 vis minimum.
8. Installer les espaceurs de 4 po autour de la gaine flexible de 4 po (102 mm).
9. Répéter l'étape 6 pour installer le conduit extérieur au collet externe de l'appareil.

**Remarque :** Si un dévoiement est nécessaire dans l'entretoit ou les poutres de plancher, il est important que le conduit d'évacuation soit supporté à tous les 3 pieds pour éviter toute contrainte (force) excessive ou tout affaissement du conduit. Des attaches murales (3 au total) sont disponibles à cet effet. Utiliser toutes les sangles rondes/de plombier si d'autres supports sont nécessaires.

10. Fixer la section du conduit rigide à l'adaptateur en appliquant du Mill-Pac sur le conduit interne/externe. Sécuriser le conduit externe à l'aide de 3 vis.
11. Fixer la gaine flexible intérieure à l'adaptateur de conduit en appliquant du Mill-Pac sur l'adaptateur. Faire glisser le conduit interne sur l'adaptateur et le fixer à l'aide de 3 vis.

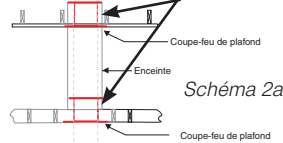
13. Faire glisser la longueur de conduit une fois ajustée vers le solin en s'assurant qu'elle mesure 2 pieds min. à partir de la partie supérieure du toit. Mettre la cheminée à niveau et la fixer à l'aide du support de toit fourni avec le kit à la partie inférieure du toit, tel qu'illustré, en utilisant 2 vis min. de chaque côté - voir schéma 3b. Voir le schéma 4 pour les exigences de hauteur en fonction de la pente du toit. Voir le schéma 3a pour connaître les méthodes de fixation si les 2 pieds de longueur sont insuffisants et qu'il est nécessaire d'ajouter des longueurs supplémentaires. Sections de conduit vendues séparément. Voir la liste des composants de Simpson Duravent dans le manuel d'installation pour trouver les numéros de pièces.



Schéma 3



Schéma 3a

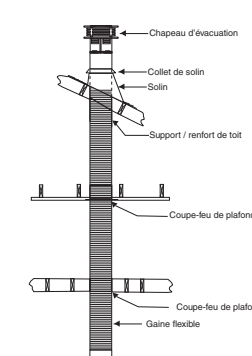

Schéma 3b

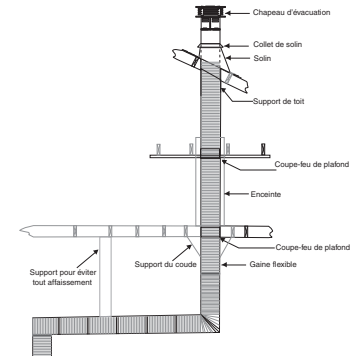

Schéma 4

Pente du toit	Hauteur min. d'évacuation	
	Pieds	Mètres
Plat jusqu'à 7/12	2	0,61
de 7/12 à 8/12	2	0,61
de 8/12 à 9/12	2	0,61
de 9/12 à 10/12	2,5	0,76
de 10/12 à 11/12	3,25	0,99
de 11/12 à 12/12	4	1,22
de 12/12 à 14/12	5	1,52
de 14/12 à 16/12	6	1,83
de 16/12 à 18/12	7	2,13
de 18/12 à 20/12	7,5	2,29
de 20/12 à 21/12	8	2,44

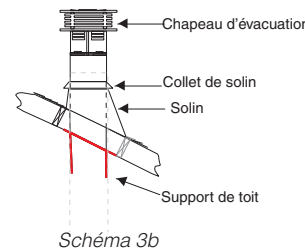
14. Appliquer du cafeutrage à l'extérieur entre le conduit externe et le solin pour éviter que l'eau ne pénètre dans le système de la cheminée.
15. Faire glisser le collet de solin sur la longueur du conduit jusqu'à ce qu'il s'emboîte sur le solin.
16. Installer le chapeau d'évacuation en le tournant-verrouillant ("twist-lock").
17. Fixer le solin au toit à l'aide de vis.

**Remarque :** Tout placard ou espace de rangement traversé par le système d'évacuation doit être isolé.

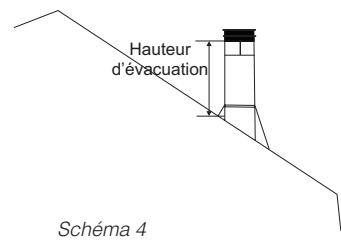
# consignes d'installation

## Kit de rallonge de conduit vertical (Pièce n°946-756)

### Rallonge de gaine flexible de 20 pieds

(À utiliser avec le système d'évacuation verticale flexible 946-755 et l'adaptateur de liaison pour gaines flexibles 948-367/P)

1. Étendre les 2 conduits intérieur de 4 po (100 mm) et extérieur de 6-7/8 po (175mm) pour atteindre la longueur de 20 pieds.

**Remarque :** Les conduits intérieur et extérieur peuvent être coupés si une longueur plus courte est nécessaire.

2. Installer les espaceurs à ressort autour du conduit intérieur de 4 po (100 mm), comme illustré ci-contre.

Faire glisser la gaine flexible extérieure par-dessus toute la longueur du conduit de 4 po.

3. Appliquer du Mill Pac tout autour du collet intérieur de 4 po (100 mm) de l'adaptateur pour gaine flexible et glisser la gaine flexible interne de 4 po (100 mm) du kit d'évacuation verticale sur l'adaptateur pour gaine flexible. S'assurer que la gaine flexible interne chevauche le collet sur au moins 1-3/8 po (35 mm). Sécuriser à l'aide de 3 vis.

4. Appliquer du Mill Pac tout autour du collet extérieur de 6-7/8 po (175 mm) de l'adaptateur de la cheminée et le glisser sur la gaine flexible externe de 6-7/8 po (175 mm) du kit d'évacuation verticale en s'assurant que la gaine flexible externe chevauche le collet sur au moins 1-3/8 po (35 mm). Sécuriser à l'aide de 3 vis.

5. Refaire les mêmes étapes pour fixer l'autre extrémité de l'adaptateur pour gaine flexible en utilisant le kit d'évacuation flexible.

6. Se référer aux consignes d'installation du système d'évacuation verticale pour l'installation complète du système.

**Remarque :** Si un dévoiement est nécessaire dans l'entretoit ou les poutres de plancher, il est important que le conduit d'évacuation soit supporté à tous les 3 pieds pour éviter toute contrainte (force) excessive ou tout affaissement du conduit. Des attaches murales (3 au total) sont disponibles à cet effet.

Utiliser toutes les sangles rondes/de plombier si d'autres supports sont nécessaires.

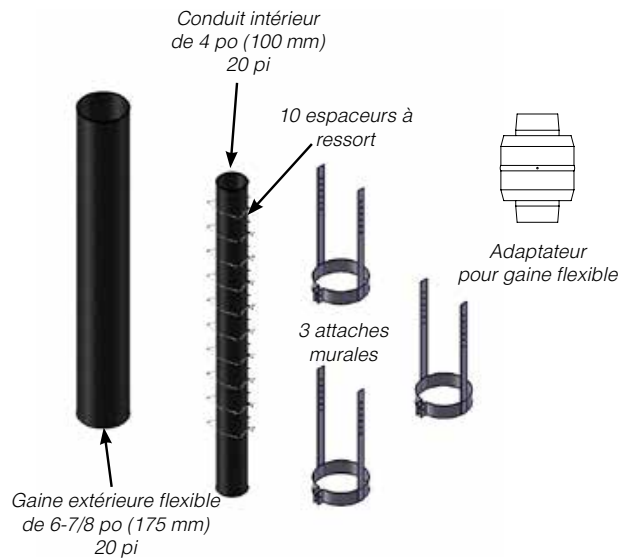

## Coupe-feu de plafond / espaceur pour coupe-feu (Pièce n°946-757)

À utiliser avec le système d'évacuation flexible vertical n°946-755 et le système d'évacua forcée horizontal/rallonge flexible verticale n°946-756.

Un coupe-feu de plafond / espaceur pour coupe-feu doit être installé en cas de traversée d'un plancher ou au niveau du plafond. Pour installer le coupe-feu de plafond / espaceur pour coupe-feu dans un plafond horizontal ou une poutre de plancher, découper une ouverture carrée de 10-1/4 po. Construire une structure pour l'ouverture tel que montré sur le schéma 1 puis installer le coupe-feu de plafond. Faire glisser la partie supérieure de l'espaceur d'entretoit sur le haut du protecteur d'isolant/coupe-feu d'entretoit - voir schéma 1a. Fixer l'ensemble à l'aide de 4 vis/clous. Si d'autres espaceurs sont nécessaires, ceux-ci peuvent être achetés séparément.

**Remarque :** Le coupe-feu de plafond / espaceur pour coupe-feu peut être découpé s'il s'avère trop grand pour l'installation.

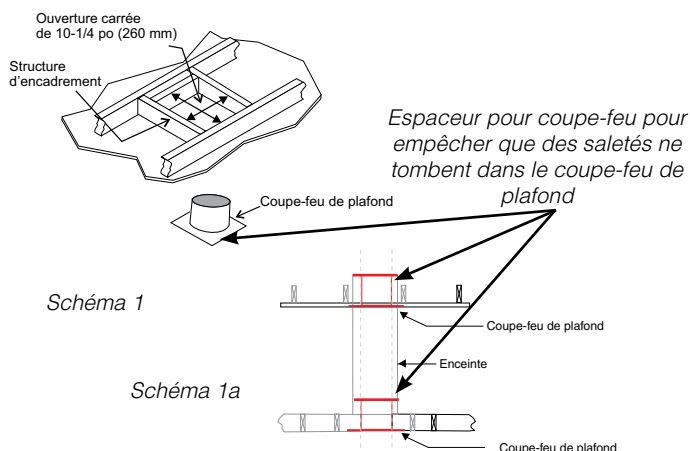

DONNÉES DU SYSTÈME CC40LE/CC40RE - Gaz Naturel	
Pression d'alimentation min.	5 po de colonne d'eau (1,25 kpa)
Pression Manifold	3,8 po de colonne d'eau (0,94 kpa)
Taille de l'orifice	n°42 DMS
Pression d'entrée maximum	28 500 Btu/h (8,33 kW)
Pression d'entrée minimum	15 500 Btu/h (4,54 KW)

DONNÉES DU SYSTÈME CC40LE/CC40RE - Propane	
Pression d'alimentation min.	11 po de colonne d'eau (2,73 kpa)
Pression Manifold	10,5 po de colonne d'eau (2,62 kpa)
Taille de l'orifice	n°53 DMS
Pression d'entrée maximum	28 500 Btu/h (8,35 kW)
Pression d'entrée minimum	15 500 Btu/h (4,54 KW)

## Haute altitude

Cet appareil est certifié pour une altitude de 0 à 4500 pieds. (CAN1 2.17-M91).

## Installation de la conduite de gaz

Comme certaines municipalités ont leurs propres codes et règlements, il est toujours mieux de consulter les autorités locales et le code d'installation CAN/CGA B149.

Pour les installations aux États-Unis, suivre les codes et règlements locaux et/ou le National Fuel Gas Code, ANSI Z223.1 en vigueur.

N'utiliser que des raccords flexibles ou en cuivre approuvés. Installer toujours un raccord-union pour que les câbles du gaz puissent être facilement débranchés pour entretien. Les écrous évasés pour les câbles en cuivre et les raccords flexibles sont approuvés.

**REMARQUE : Un arrêt / clapet Dante doit être installé à l'intérieur ou à proximité de l'appareil (ou selon les codes et règlements locaux) pour faciliter son entretien.**

**IMPORTANT : Toujours vérifier s'il n'y a pas de fuites de gaz à l'aide d'une solution d'eau savonneuse. Ne pas tester avec une flamme nue.**

## Réglage de la veilleuse

Vérifier régulièrement les flammes de la veilleuse. Si le réglage est correct, on doit avoir 2 flammes bleues soutenues : 1 autour du détecteur de flammes et 1 de part et d'autre du brûleur (elle ne doit pas être en contact avec le brûleur).

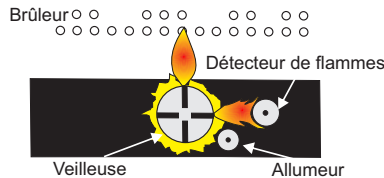

**Remarque : Si le réglage de la flamme n'est pas correct, contactez votre détaillant Regency® pour de plus amples instructions.**

**Si le réglage n'est pas correct, les flammes sont petites et certainement jaunes, et n'entrent pas correctement en contact avec le brûleur arrière ou le détecteur de flammes.**

## Test de pression de la conduite de gaz

Cet appareil doit être isolé du système de conduite d'alimentation en gaz, en fermant la vanne de fermeture manuelle lors d'essais de pression de la conduite de gaz, lorsque la pression d'essai est inférieure ou égale à 1/2 psig (3,45 kPa). Débrancher la conduite de gaz de la vanne lorsque la pression dépasse 1/2 psig.

La pression d'entrée et de sortie (manifold) de gaz est contrôlée par un régulateur intégré au système de contrôle de gaz et doit être vérifiée au niveau du point de contrôle de pression.

**Remarque : Pour obtenir une lecture précise de la pression du gaz, vérifier la pression à l'entrée et à la sortie (manifold) au niveau des prises de pression situées sur la valve.**

1. S'assurer que l'appareil est en position "OFF".
2. Dévisser la/les prise(s) de pression "IN" et/ou "OUT" en sens antihoraire à l'aide d'un tournevis plat de 1/8 po de large.
3. Placer un manomètre au niveau de la/des prise(s) "IN" et/ou "OUT" en utilisant un tuyau souple en caoutchouc de 5/16 po de diamètre intérieur.
4. Allumer l'appareil avec la télécommande manuelle ou l'interrupteur mural.
5. Le contrôle de la pression doit être effectué lorsque l'appareil est en marche et le réglage doit être compris dans les limites spécifiées sur l'étiquette de sécurité.
6. Après lecture du manomètre, éteindre l'appareil, débrancher le tuyau et resserrer les vis des prises de pression (sens horaire) avec un tournevis plat de 1/8 po. **Remarque : bien visser sans trop serrer.**

## Description de la valve S.I.T. 885

- 1) Régulateur de flammes à 6 niveaux
- 2) Régulateur de veilleuse
- 3) Prise de pression de sortie "OUT"
- 4) Prise de pression d'entrée "IN"
- 5) Sortie de la veilleuse
- 6) Sortie principale de gaz
- 7) Entrée principale de gaz

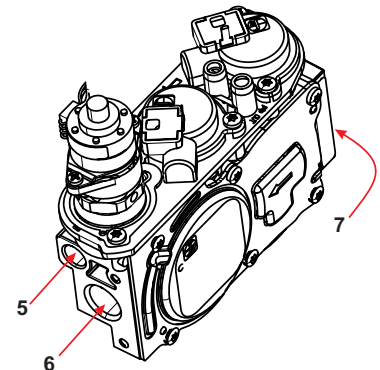
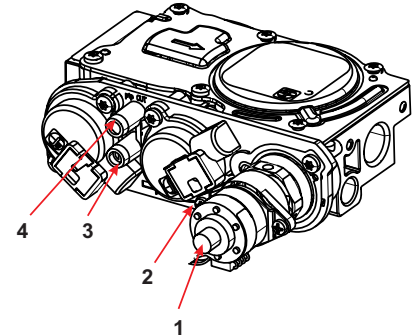

# consignes d'installation

## Schémas de câblage

Ce chauffage ne nécessite pas une alimentation de 120V CA pour faire fonctionner la commande de gaz. Une alimentation en courant alternatif de 120 Volts est nécessaire pour faire fonctionner l'éclairage. Un boîtier de jonction, une prise de courant et un couvercle sont fournis avec l'appareil et se trouvent à gauche du foyer, sous la plaque externe de la base.

(Ne jamais couper la borne de terre.)

**ATTENTION** : S'assurer que les fils ne soient pas en contact avec une surface chaude ni à proximité de bords tranchants.

Le courant électrique doit être acheminé jusqu'à l'appareil par un électricien professionnel.

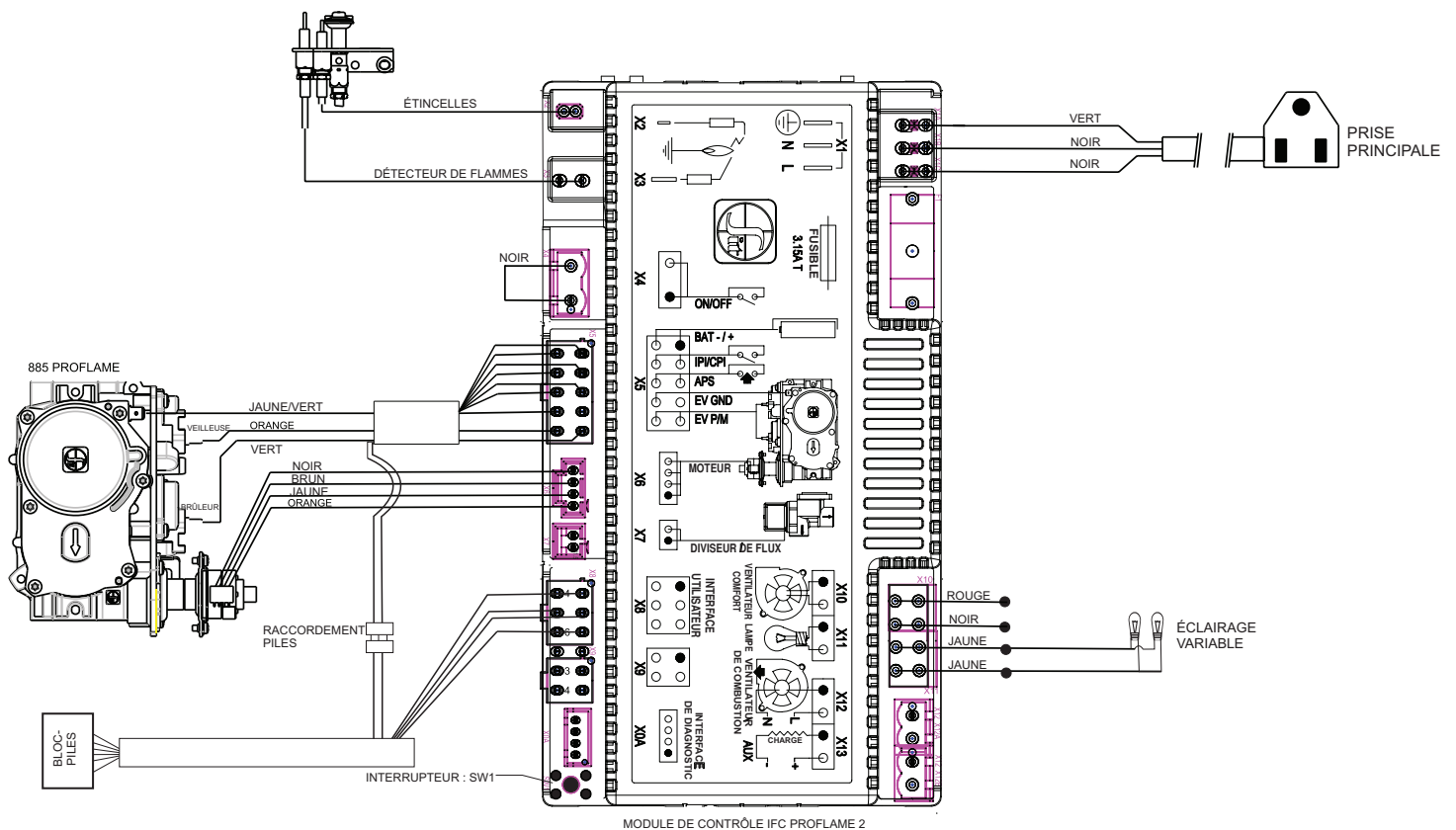

**ATTENTION** : Répertorier tous les câbles et raccords avant de les débrancher lors des contrôles d'entretien. Des erreurs de raccordement peuvent provoquer des dysfonctionnements et présenter un danger.

Cet appareil est équipé d'une prise à trois broches (mise à la terre) pour une protection contre les risques d'électrocution et doit être branché directement dans une prise murale à trois broches correctement mise à la terre. Ne pas couper ou retirer la broche de mise à la terre de cette prise.



## Installation/retrait des panneaux vitrés intérieurs (vitrés de la chambre de combustion)

► Pour visionner le vidéo d'installation de la chambre de combustion, cliquer ici <http://bit.ly/2qtQwST>

**Remarque :** Les panneaux vitrés doivent être installés avant de faire fonctionner l'appareil.

### MISE EN GARDE : MANIPULATION DE LA VITRE

La vitre doit être enlevée/installée avec une grande précaution. Le bris de la vitre ou les dommages causés aux arêtes de la vitre ne sont pas couverts par la garantie. Manipuler la vitre uniquement à l'aide des ventouses fournies par le fabricant. Manipuler la vitre avec précaution permettra d'éviter d'endommager les rebords de la vitre.

- Il est recommandé de manipuler la vitre avec les ventouses fournies.
  - Avant de retirer la vitre - préparer une surface plane et lisse (à l'épreuve des rayures) pour poser la vitre
  - Ne jamais nettoyer ni retirer une vitre lorsqu'elle est chaude.
- Remarque :** Après utilisation, les ventouses peuvent laisser un film sur la vitre. S'assurer que la vitre est propre et utiliser un nettoyant à vitres spécifique pour foyer avant de faire fonctionner l'appareil.

### Important :

Avant d'installer la vitre intérieure, s'assurer qu'il n'y a aucun élément décoratif coincé dans la rainure du bas qui pourrait endommager la vitre. Enlever tout élément décoratif qui pourrait s'y trouver avant d'installer la vitre.

1. Retirer les panneaux vitrés extérieurs de sécurité s'il y a lieu - voir les instructions dans le présent manuel.

2. **Modèles à face unique CC40LE/CC40RE & 3 faces CC40LE/CC40RE**  
— Retirer les 3 panneaux extérieurs installés - voir la section concernant le retrait des panneaux dans le présent manuel.

**Appareils à face unique** – passer à l'étape 5.

3. S'assurer que les 4 attaches de chaque côté sont ouvertes pour dégager l'espace où installer la vitre. Soulever le panneau latéral en utilisant la ventouse fournie et le basculer en avant et en arrière pour le placer dans la rainure du haut puis l'abaisser avec précaution dans la rainure du bas. Glisser ensuite fermement le panneau vers la paroi du fond jusqu'à ce que les ressorts de la paroi du fond soient comprimés.

*Pousser fermement le panneau vitré latéral vers la paroi du fond, jusqu'à ce que les ressorts soient comprimés - puis fermer les attaches.*

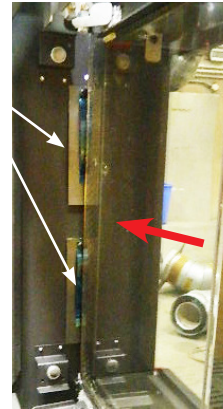

4. Une fois les ressorts comprimés, fermer les 2 brides du bas et les 2 brides du haut en les tournant vers l'intérieur pour fixer la vitre. Pour les foyers à 3 faces, répéter l'opération pour la face opposée.

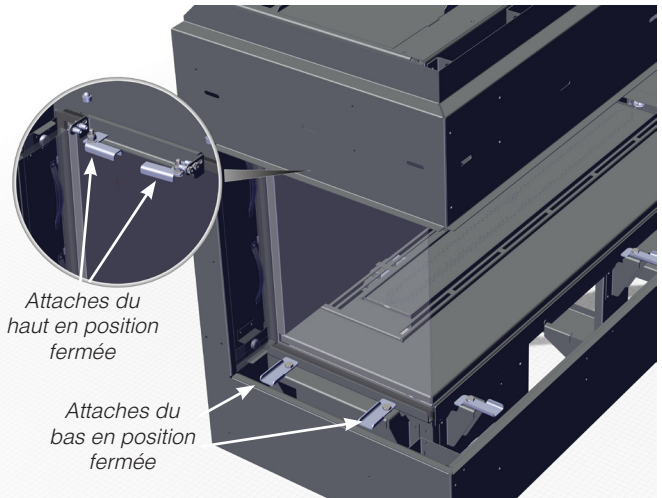

*Attaches du haut en position fermée*

*Attaches du bas en position fermée*

*Illustration :  
Modèles CC40LE/CC40RE*

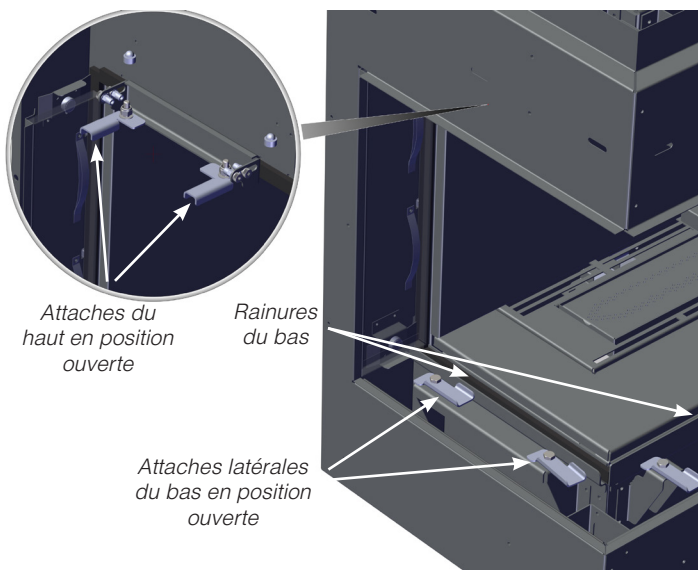

*Attaches du haut en position ouverte*

*Rainures du bas*

*Attaches latérales du bas en position ouverte*

*Illustration :  
Modèles CC40LE/CC40RE*

# consignes d'installation

5. S'assurer que les 7 attaches avant sont en position ouverte pour dégager l'espace où installer la vitre.

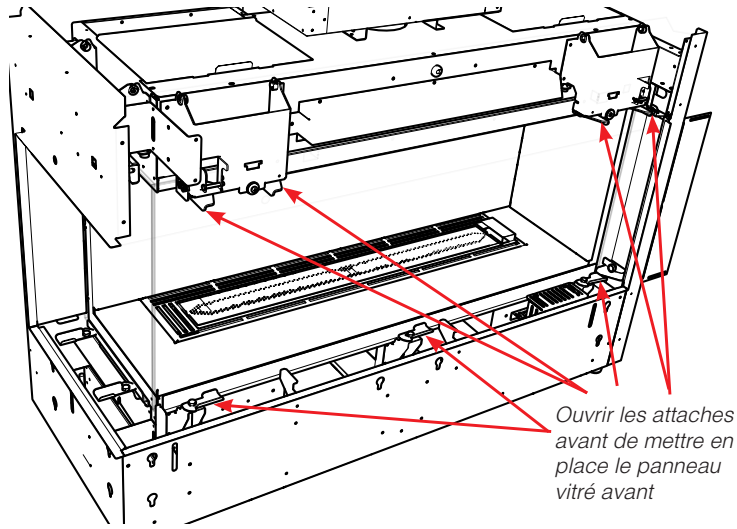
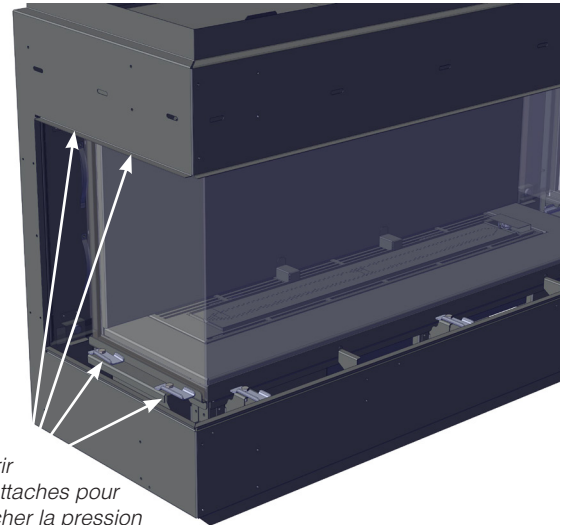

Illustration  
Modèle CC40LE

**Remarque :** S'assurer que la vitre avant soit centrée et que l'espace par rapport à la vitre latérale soit identique à gauche et à droite (oyer à 3 faces). Ouvrir pour libérer les ventouses et les dégager de la surface vitrée.



6. Soulever le panneau avant à l'aide des ventouses fournies et le mettre en place dans la rainure avant inférieure – s'assurer que le panneau avant est correctement centré. Une fois en place, fixer le panneau en fermant les 3 attaches inférieures et les 4 supérieures.

Presser fermement les ventouses en position ouverte sur la surface de la vitre. Rapprocher les poignées pour les fermer.



Ventouse ouverte



Ventouse fermée

7. Revenir au(x) panneau(x) latéral(aux), puis relâcher les attaches inférieure et supérieure pour détendre les ressorts. Pousser légèrement le panneau latéral vitré vers l'avant pour créer un joint d'étanchéité entre le panneau avant et le panneau latéral. Une fois les deux panneaux joints, fermer les attaches pour maintenir le(s) panneau(x) latéral(aux) en place.

8. Pour retirer les panneaux vitrés - toujours retirer le(s) panneau(x) latéral(aux) (pour les appareils à 3 faces) avant de retirer le panneau avant.

9. Procéder aux mêmes étapes en sens inverse pour retirer la vitre.

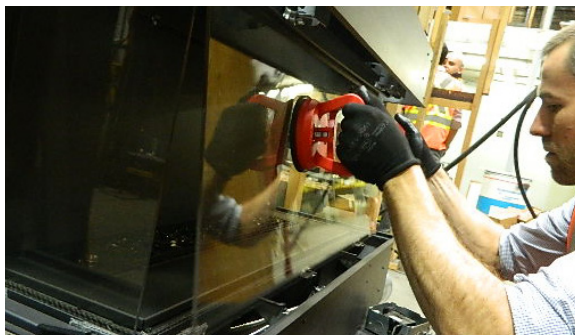

Manipuler le panneau avant à l'aide des ventouses fournies

## Installation / retrait des panneaux vitrés extérieurs de sécurité (vitre de sécurité)

► Pour visionner la vidéo d'installation de la vitre de sécurité, cliquer ici <http://bit.ly/2ryq0c0>

**Remarque :** Les panneaux vitrés de sécurité doivent être installés avant de faire fonctionner l'appareil.

### MISE EN GARDE : MANIPULATION DE LA VITRE

La vitre doit être enlevée/installée avec une grande précaution. Le bris de la vitre ou les dommages causés aux arêtes de la vitre ne sont pas couverts par la garantie. Manipuler la vitre uniquement à l'aide des ventouses fournies par le fabricant. Manipuler la vitre avec précaution permettra d'éviter d'endommager les rebords de la vitre.

- Il est recommandé de manipuler la vitre avec les ventouses fournies.
  - Avant de retirer la vitre - préparer une surface plane et lisse (à l'épreuve des rayures) pour poser la vitre.
  - Ne jamais nettoyer ni retirer une vitre lorsqu'elle est chaude.
- Remarque :** Les ventouses peuvent laisser un film rond sur la vitre lors de leur utilisation. S'assurer de nettoyer la vitre à l'aide d'un nettoyant à vitres spécial pour foyer avant de mettre en marche l'appareil.

Les panneaux vitrés extérieurs de sécurité doivent être installés au cours de l'installation initiale, lorsque l'appareil est dans sa position définitive.

**Remarque :** Les panneaux extérieurs de sécurité sont fournis avec des coins en plastique en guise de protection. Ces coins doivent être laissés en place jusqu'au moment de l'installation des panneaux. S'assurer de les enlever avant de mettre en marche l'appareil. Conserver les coins en plastique pour pouvoir les réutiliser lorsque les panneaux seront enlevés pour entretien.

1. Débarrer avec précaution les panneaux vitrés de sécurité.

Presser fermement les ventouses en position ouverte sur la surface de la vitre. Rapprocher les poignées pour les fermer.



Ventouse ouverte



Ventouse fermée



**REMARQUE :** Panneau vitré interne illustré ci-dessus - démonstration de la manipulation correcte de la vitre.

2. À l'aide des ventouses fournies, manipuler le large panneau vitré avant et le manoeuvrer pour le centrer et le positionner sous la partie avant de la structure d'encadrement de l'appareil.

3. Incliner le haut du panneau vitré vers l'intérieur puis le soulever pour l'insérer sous le panneau avant supérieur de l'encadrement extérieur. Accrocher le panneau sur les attaches ainsi que sur les équerres de fixation situées sur l'encadrement de l'appareil, aux deux emplacements comme illustré sur le schéma ci-dessous.

**Remarque :** Le panneau avant supérieur est illustré en transparence pour permettre de mieux comprendre l'installation (puisque cette zone n'est pas visible au moment de l'installation de la vitre).

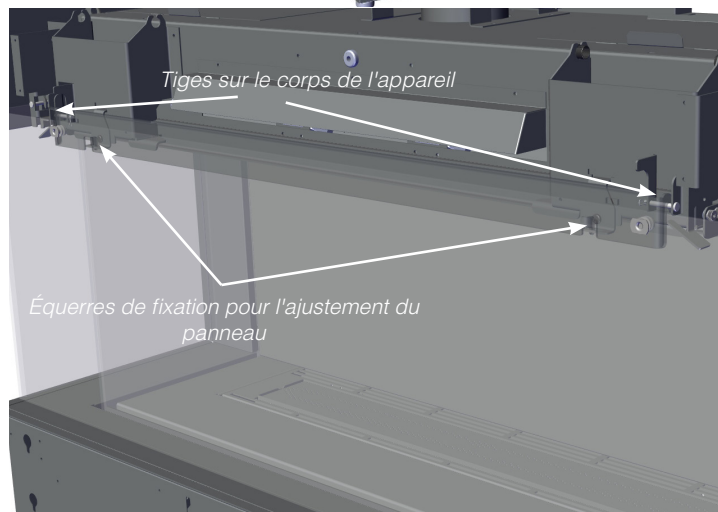
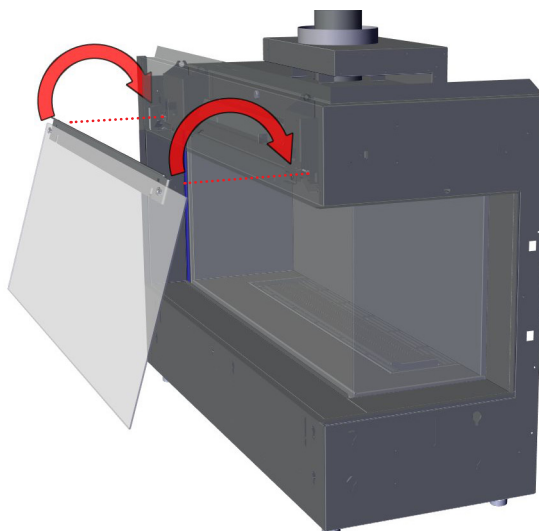

**Remarque :** Si les panneaux vitrés extérieurs de sécurité ne sont pas à 90° et sont inclinés trop à l'avant ou à l'arrière, retirer le panneau et régler la vis de l'équerre de fixation du panneau. Tourner cette vis en procédant par 1/4 de tour - réinstaller le panneau pour vérifier qu'il est bien droit.

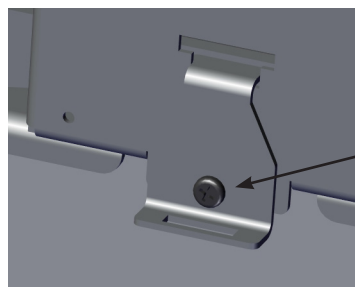

Équerre de fixation du panneau — pour le régler, tourner la vis.

Sens horaire = déplace le panneau vers l'avant

Sens antihoraire = déplace le panneau vers l'extérieur

# consignes d'installation

## Installation / retrait des panneaux vitrés extérieurs de sécurité (vitre de sécurité)

**Remarque :** Les panneaux vitrés de sécurité doivent être installés avant de faire fonctionner l'appareil.

4. **Pour les appareils à 3 faces ou d'angle seulement :** une fois le panneau avant installé, procéder à l'installation du/des panneau(x) latéral(aux). Identifier le panneau de gauche et le panneau de droite avant l'installation. Le panneau de droite est celui dont la flèche pointe vers l'avant de l'appareil, comme illustré sur le schéma ci-dessous.

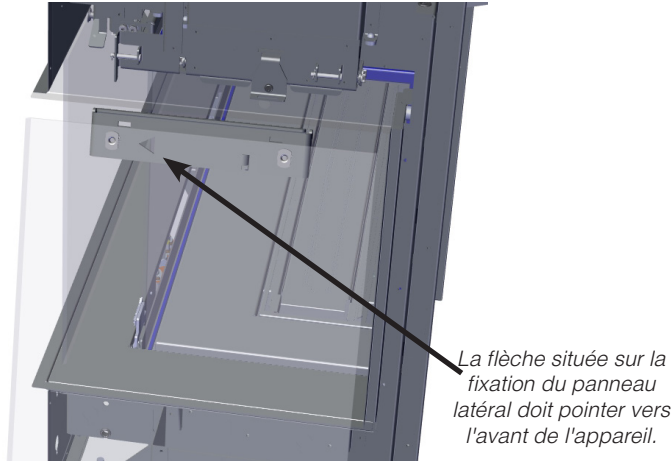

**Remarque :** Après avoir effectué le réglage du panneau latéral pour qu'il soit placé à un angle de 90° par rapport à l'appareil (sans basculer vers l'avant ou vers l'arrière), s'assurer qu'il n'y a pas de jeu entre le panneau avant et le panneau latéral. S'il y a un jeu, comme illustré ci-dessous, glisser le panneau latéral pour ajuster sa position et faire disparaître le jeu.

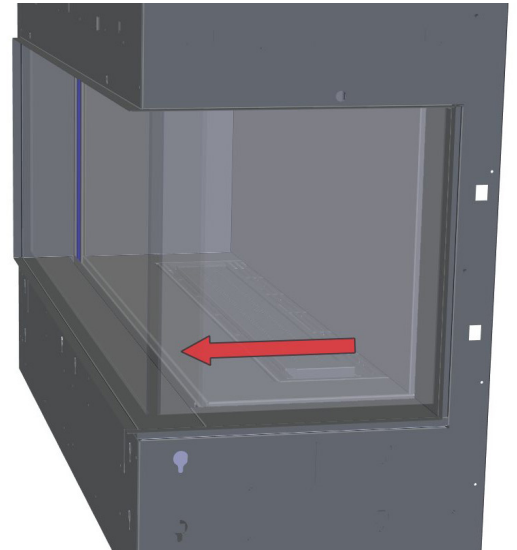

5. Soulever le panneau latéral à l'aide des ventouses fournies (voir la procédure à suivre à la page précédente). Incliner le côté du panneau vitré vers l'intérieur puis le soulever pour l'insérer sous le panneau latéral supérieur de l'encadrement extérieur et placer les 2 crochets extérieurs sur les tiges prévues à cet effet. Un troisième crochet se place également dans l'équerre de fixation du panneau.

**Remarque :** Le panneau supérieur du châssis latéral est illustré en transparence pour permettre de mieux comprendre l'installation (puisque cette zone n'est pas visible au moment de l'installation de la vitre).

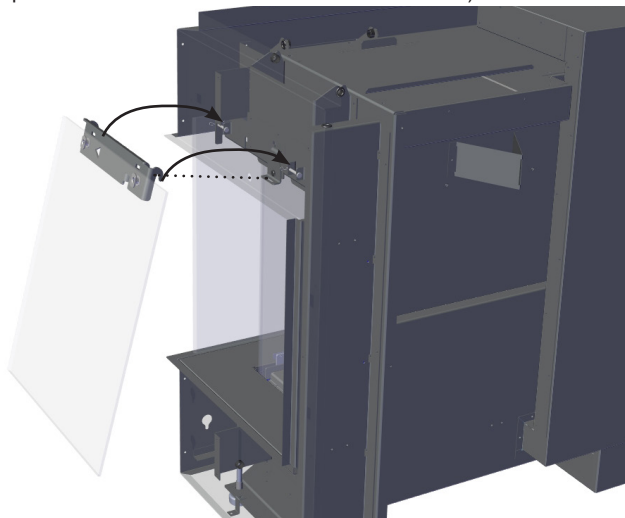

6. Procéder aux étapes 4 et 5 pour installer le panneau latéral opposé.

7. Suivre les étapes en sens inverse pour retirer tous les panneaux.

**Remarque :** Nous vous recommandons d'utiliser les ventouses fournies pour retirer les panneaux.

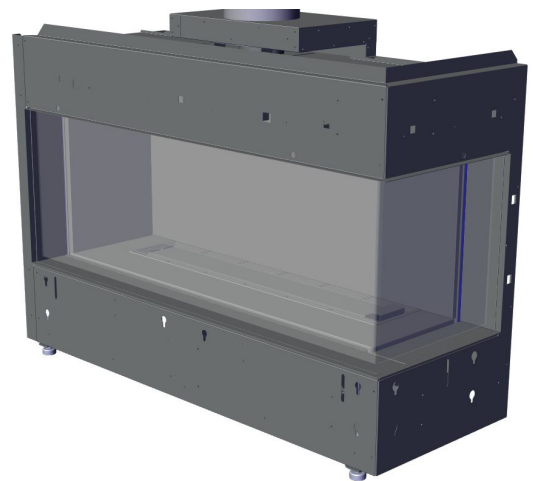

**Remarque :** Si les panneaux latéraux vitrés extérieurs de sécurité sont inclinés trop à l'avant ou à l'arrière, retirer le panneau vitré latéral et régler l'équerre de fixation du panneau. Voir détails sur la page précédente.

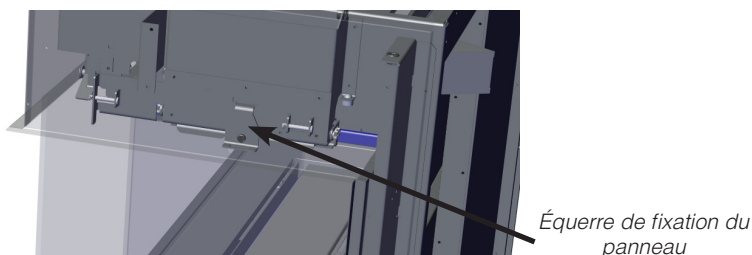

## Consignes pour la conversion au propane

**CETTE CONVERSION DOIT ÊTRE EFFECTUÉE  
PAR UN MONTEUR D'INSTALLATIONS AU GAZ QUALIFIÉ.  
NE PAS OPÉRER LA CONVERSION EN CAS DE DOUTE !!**

### MISE EN GARDE

Seul un établissement d'entretien autorisé peut installer cette trousse de conversion, conformément aux instructions du fabricant et aux codes et exigences de l'autorité compétente. Si les présentes instructions ne sont pas respectées, un incendie, une explosion ou une émission de monoxyde de carbone pourraient se produire et causer des dommages matériels et des blessures qui pourraient s'avérer mortelles. L'établissement autorisé est chargé de l'installation correcte de cette trousse. L'installation n'est finalisée que lorsque le fonctionnement de l'appareil converti a été vérifié conformément aux instructions du fabricant fournies avec cette trousse.

### Contenu de la trousse de conversion 656-969

1	911-191	Moteur pas-à-pas au propane pour valve SIT 885
1	904-947	Orifice n°53
1	910-101	Orifice de la veilleuse n°35
1	918-590	Étiquette - Conversion au propane
1	908-528	Étiquette Propane
1	904-529	Clé hexagonale de 5/32 po de long

**Attention :** Avant de procéder à la conversion, l'alimentation au gaz de l'appareil doit être coupée avant de débrancher tous les câbles électriques de l'appareil.

Toujours laisser refroidir l'appareil à température ambiante avant de procéder à tout entretien.

1. Retirer les panneaux externes et la vitre de sécurité — voir manuel.
2. Retirer la vitre interne en céramique — voir manuel.
3. Retirer les panneaux internes — voir manuel.
4. Retirer tous les éléments décoratifs installés sur le brûleur (verre, bûches ou pierres, etc).
5. Débrancher le câble du moteur de régulation de pression.

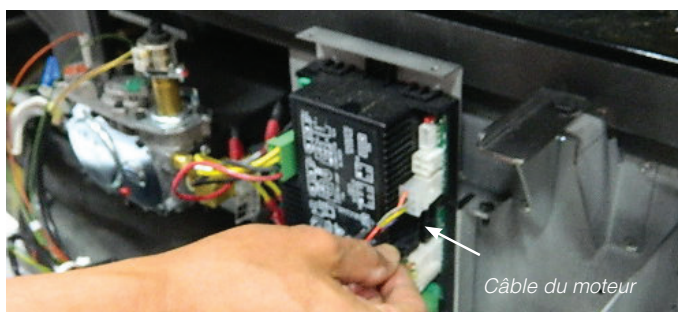

6. Si l'accès au câble est impossible, desserrer les 2 vis qui maintiennent le module IFC et le glisser hors de l'appareil pour accéder au câble.



7. Retirer et mettre de côté les 2 vis du régulateur de pression A à l'aide d'un tournevis T20 ou à fente, le régulateur de pression B, le ressort et le diaphragme C.
8. S'assurer que le joint d'étanchéité en caoutchouc, qui fait partie du bloc, est correctement en place. Installer le nouveau régulateur de pression à l'aide des 2 vis M4 x .7 fournies. Serrer les vis à 25 livres.pouces. Dans le cas où les filetages sont faussés ou dénudés, changer le bloc de la valve.

Installer l'étiquette d'identification du propane inclus sur le corps de la valve, là où elle peut être facilement visible.

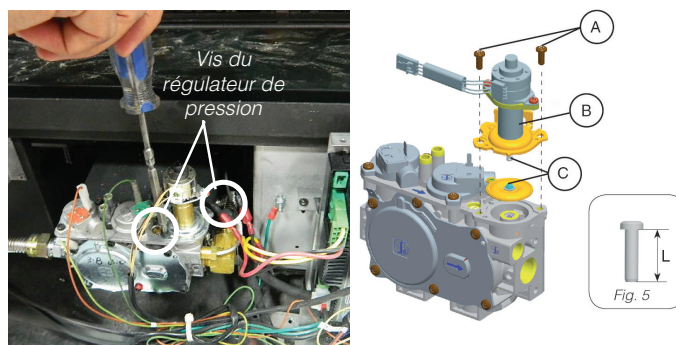

9. Rebrancher le câble du régulateur de pression qui a été débranché à l'étape 6 et remplacer le module IFC en installant les vis qui maintiennent les ferrures de montage du module IFC.
10. Enlever la coiffe de la veilleuse en la soulevant.

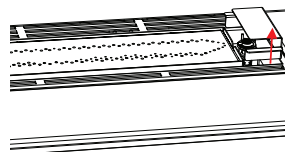

# consignes d'installation

11. Desserrer les 4 vis aux emplacements indiqués ci-dessous (2 à l'avant et 2 à l'arrière)—glisser le brûleur vers la gauche, en l'écartant de l'orifice puis le soulever.

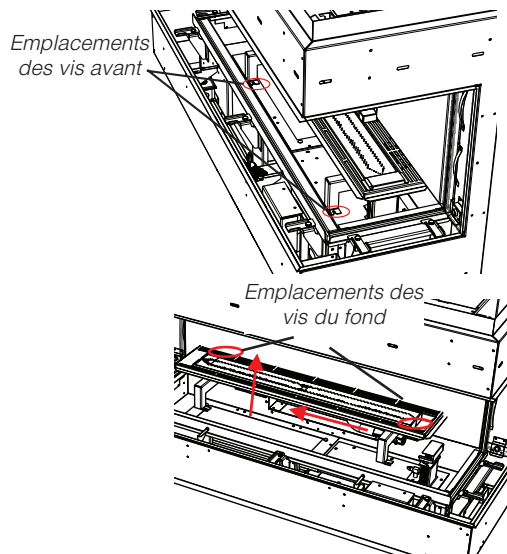

12. Enlever l'orifice du brûleur à l'aide d'une clé de 3/8 po. Utiliser une autre clé pour tenir le coude derrière l'orifice. Mettre de côté l'orifice. Réinstaller le nouvel orifice pour propane n°53 et le serrer.

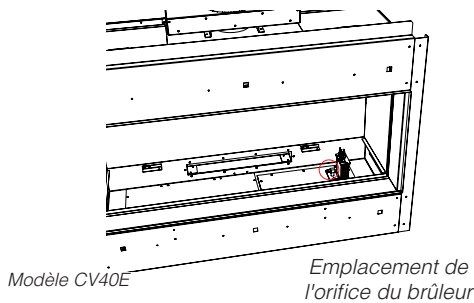

13. Retirer la pince de retenue de la veilleuse à l'aide d'une paire de tenailles et enlever la coiffe de la veilleuse pour dégager l'orifice de la veilleuse.

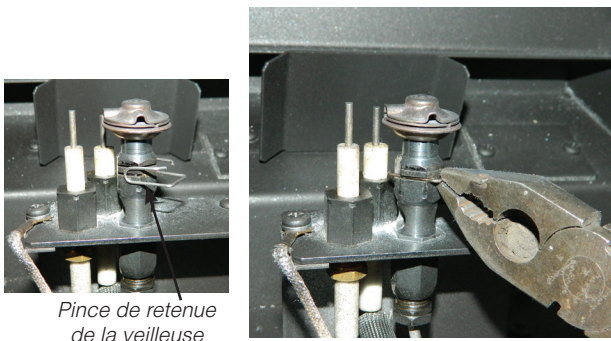

14. Dévisser l'orifice de la veilleuse à l'aide d'une clé hexagonale; puis le remplacer par l'orifice de la veilleuse et la coiffe de la veilleuse pour propane fournis dans la trousse.

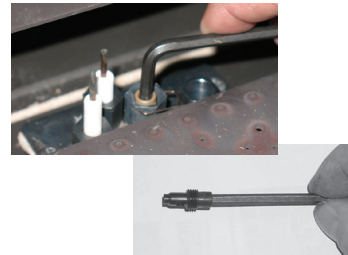

15. Réinstaller la coiffe de la veilleuse et la pince de retenue de la veilleuse.

16. Avant d'installer le brûleur, régler l'arrivée d'air à 1/4 po (Modèles CB40E/CC40E/CV40E/CB40EPV/CV40EPV/CC40EPV) ou 3/8 po (CB40E-1/CC40E-1/CV40E-1) pour une alimentation au propane. Réinstaller le brûleur (voir étape 13).

17. S'assurer que la lumière de la veilleuse est dans la bonne direction par rapport au brûleur. Rebrancher l'alimentation au gaz et l'alimentation électrique de l'appareil. Allumer l'appareil (voir section sur les consignes d'allumage). S'assurer que l'allumage du brûleur et de la veilleuse s'effectue sans délai. Vérifier les pressions d'entrée et de sortie à pleine puissance. Vérifier s'il n'y a pas de fuites dans tout le système en utilisant une solution d'eau savonneuse. Vérifier l'apparence de la flamme et de la veilleuse.

18. Voir la section «Test de pression de la conduite de gaz» dans le présent manuel.

DONNÉES DU SYSTÈME PROPANE LIQUIDE Série CITY SERIES	
Pression d'alimentation min.	11 po de colonne d'eau (2,73 kpa)
Pression manifold - Élevée	10,5 po de colonne d'eau (2,62 kpa)
Pression manifold - Basse	2,9 po de colonne d'eau (0,72 kpa)
Taille de l'orifice	n°53 DMS
Pression d'entrée max.	28 500 Btu/h (8,35 kW)
Pression d'entrée min.	15 500 Btu/h (4,54 kW)
Altitude	0-4500 pi (0-1372 m)

**Note à l'attention de l'installateur :**

**Ces directives doivent être laissées avec l'appareil.**

## Installation des panneaux peints - Modèles CC40LE/CC40RE

### Panneaux internes - Modèles CC40LE/CC40RE

Les modèles CC40RE/CC40LE peuvent être équipés de panneaux internes en acier en option. Ils comprennent 4 panneaux externes et 3 panneaux internes.

**REMARQUE :** Modèle CC40RE illustré dans les schémas ci-dessous—les panneaux du modèle CC40LE s'installent dans le même ordre. Les panneaux du modèle CC40LE une fois installés seront le reflet de ce qui est illustré dans les schémas ci-dessous.

1. Installer le panneau interne inférieur de la base.

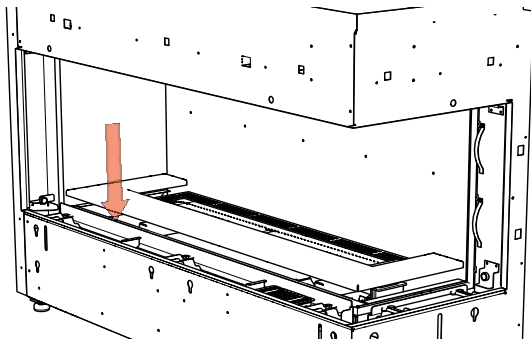

2. Installer les fixations du panneau dans les rainures situées sur le dessus du panneau du fond, comme illustré ci-dessous.

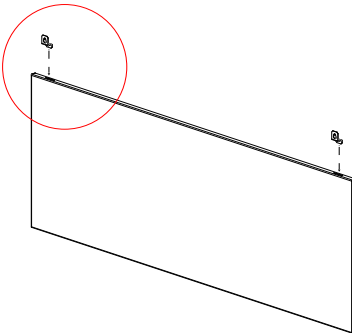

3. Glisser le panneau du fond vers la paroi du fond de l'appareil—le fixer à l'aide de 2 fixations et de 2 vis.

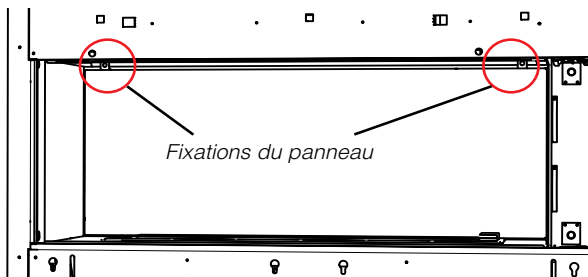

4. Installer la fixation du panneau dans les rainures situées sur le dessus du panneau latéral, comme illustré ci-contre.

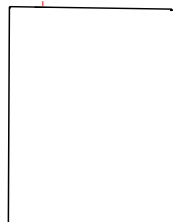

5. Glisser le panneau latéral vers la paroi latérale de l'appareil—le fixer à l'aide d'une fixation et d'une vis.

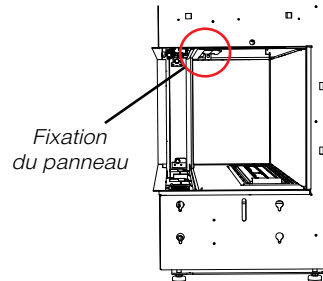

6. Procéder aux mêmes étapes en sens inverse pour retirer les panneaux.

### Panneaux externes - Modèles CC40LE/CC40RE

**Remarque :** Installer la vitre interne de sécurité avant d'installer les panneaux externes - voir les instructions dans le présent manuel.

1. Fixer le logo de Regency à la droite du panneau avant externe. Les aimants sont placés sous le panneau avant de la base pour maintenir le logo. Le logo doit se trouver à environ 3 pouces du coin droit de la base externe. Installer les panneaux avant et latéral externes de la base.

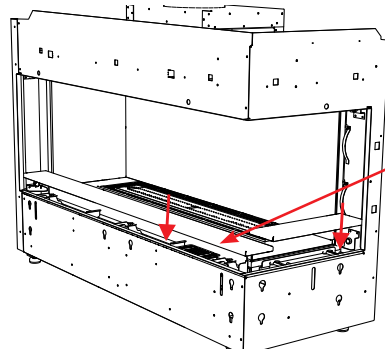

Installation des panneaux externes de la base

2. Installer les panneaux latéraux - les panneaux latéraux sont maintenus en place par les aimants déjà sur l'appareil.

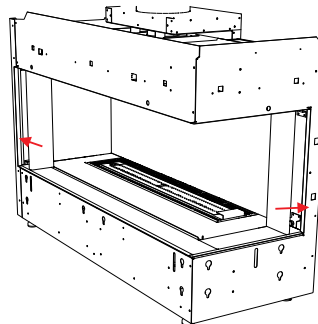

Installation du panneau externe latéral

3. Installer la vitre externe de sécurité.
4. Procéder aux mêmes étapes en sens inverse pour retirer les panneaux.

# consignes d'installation

## Installation des panneaux vitrés - Modèles CC40LE/CC40RE

1. Éteindre l'appareil et le laisser refroidir à température ambiante. Retirer la vitre externe de sécurité, les panneaux vitrés internes en céramique de la chambre de combustion et tous les éléments décoratifs déjà installés — voir le présent manuel pour les instructions détaillées. Modèle CC40RE illustré dans les schémas ci-dessous.

**REMARQUE :** Modèle CC40RE illustré dans les schémas ci-dessous—les panneaux du modèle CC40LE s'installent dans le même ordre. Les panneaux du modèle CC40LE une fois installés sont exactement à l'image des schémas présentés ci-dessous.

2. Identifier les panneaux et les mettre en ordre pour l'installation.

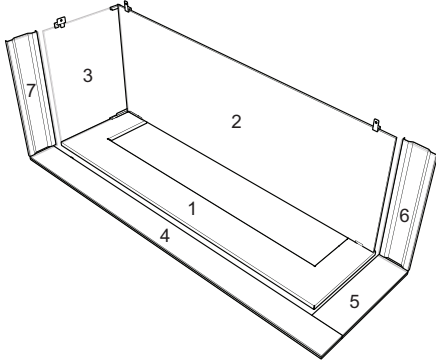

Plèces des panneaux vitrés

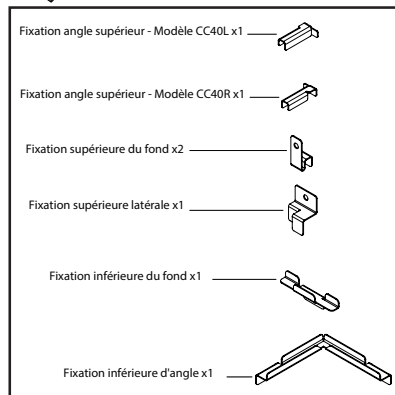

3. Installer le panneau interne de la base (1) autour du brûleur comme illustré ci-dessous.

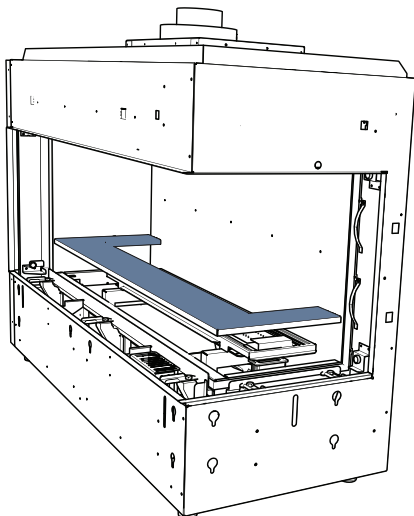

4. Faire glisser la fixation inférieure d'angle à l'arrière du petit panneau (1) et des parois du fond et latérales, en suivant l'orientation indiquée ci-dessous.

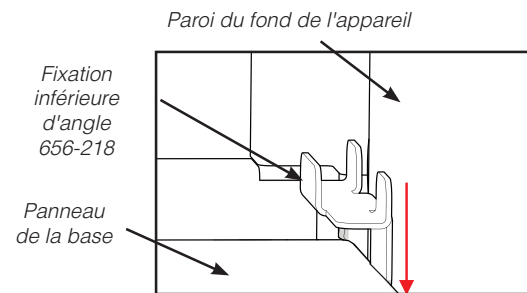
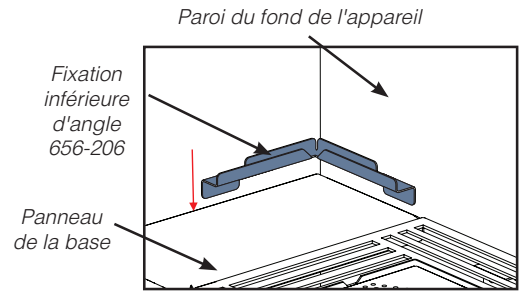

5. Placer avec précaution le panneau vitré du fond (2) sur la paroi du fond de la chambre de combustion. Centrer le panneau vitré et placer le bas du panneau dans les fixations installées à l'étape 4. Placer les 2 fixations supérieures du fond sur le rebord supérieur de la vitre et les fixer à l'aide d'une vis de chaque côté une fois le panneau vitré du fond en place.

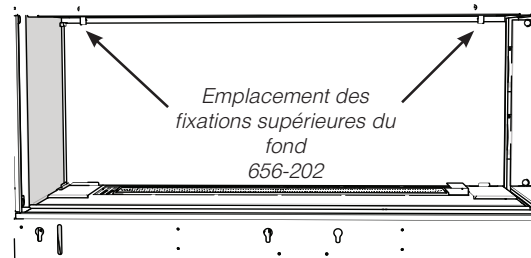
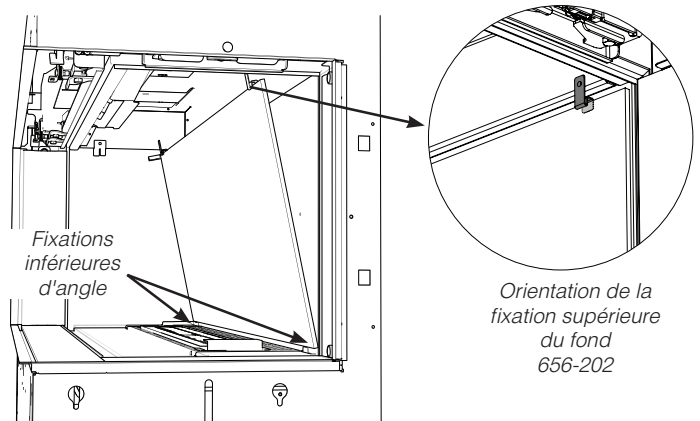



# consignes d'installation

6. Placer avec précaution le panneau vitré latéral (3) sur le côté de la chambre de combustion. Placer le bas du panneau dans la fixation inférieure d'angle et le maintenir en place à l'aide de la fixation supérieure latérale, comme illustré ci-dessous. Une fois en place, attacher la fixation supérieure latérale à la paroi latérale à l'aide d'une vis. Faire glisser la fixation supérieure d'angle appropriée dans le coin entre le panneau vitré latéral et celui du fond.

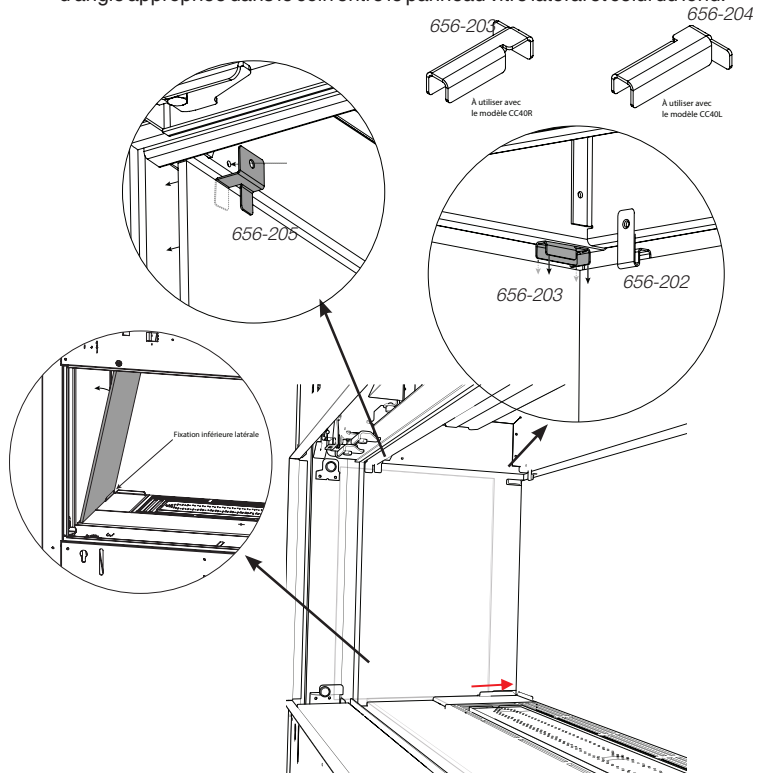

7. Réinstaller les panneaux vitrés de la chambre de combustion interne en céramique (voir le manuel pour les instructions détaillées).

8. Installer le panneau avant externe de la base (4).

Remarque : Les languettes sur le panneau 4 doivent être tournées vers l'intérieur.

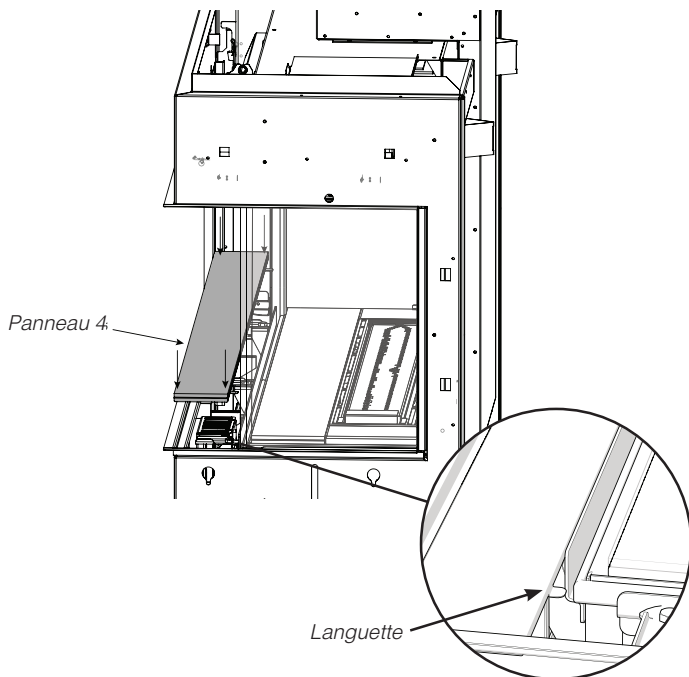

9. Installer le panneau latéral externe de la base (5) — le panneau 5 repose sur la languette du panneau 4.

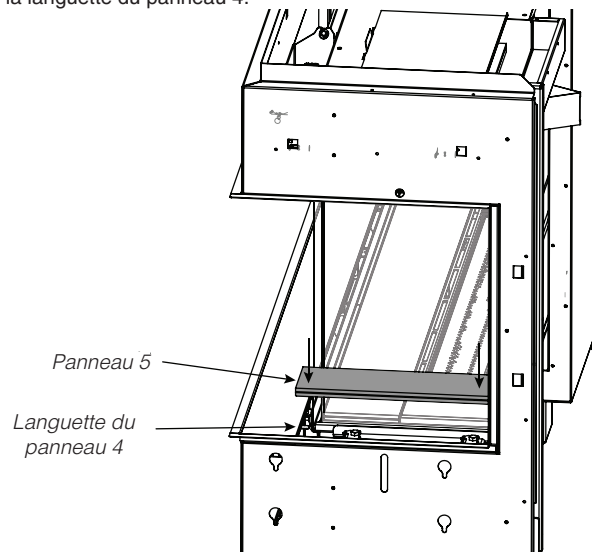

10. Installer les panneaux latéraux externes (6, 7) — Les deux panneaux sont maintenus par des aimants.

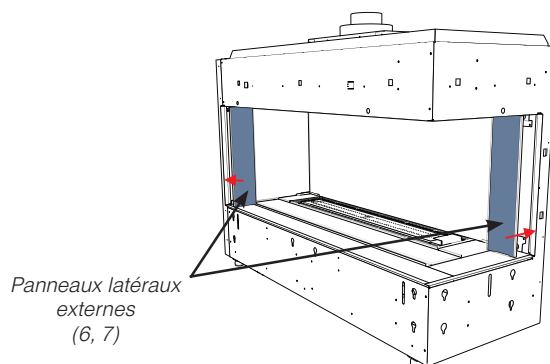

11. Installer la vitre externe de sécurité (3 morceaux). Voir le présent manuel pour des instructions détaillées.

12. Refaire l'étape 1 en sens inverse pour réassembler l'appareil.

13. Procéder aux mêmes étapes en sens inverse pour retirer les panneaux.

# entretien

## Installation des panneaux en émail - Modèles CC40LE/CC40RE

### Panneaux noirs en émail — Consignes de manipulation

• Inspecter les panneaux noirs en émail pour s'assurer qu'ils ne sont pas égratignés ni bossés avant l'installation. Signaler tout dommage sur-le-champ. Aucune réclamation ne sera acceptée après installation.

• Les panneaux noirs en émail se décolorent légèrement avec le temps lors du fonctionnement normal de l'appareil. Cette décoloration est normale et n'est pas considérée comme un défaut.

\***NETTOYER** les marques de doigts à l'aide d'un linge doux. Terminer avec un nettoyant à base d'ammoniaque (du lave-vitre par exemple) pour bien enlever toute pellicule ou tout résidu qui pourrait rester avant d'allumer l'appareil. **Si ces taches ne sont pas enlevées avant l'utilisation de l'appareil, il sera impossible de les enlever une fois qu'elles auront été brûlées sur les panneaux, ce qui n'est pas couvert par la garantie.**

Les modèles CC40RE/CC40LE peuvent être équipés de panneaux en émail en option.

L'ensemble se compose de 4 panneaux externes et de 3 panneaux internes.

**REMARQUE :** Modèle CC40RE illustré dans les schémas ci-dessous — les panneaux du modèle CC40LE s'installent dans le même ordre. Les panneaux du modèle CC40LE une fois installés sont exactement à l'image des illustrations présentées ci-dessous.

Éteindre l'appareil et le laisser refroidir à température ambiante. Retirer la vitre de sécurité et la vitre de la chambre de combustion — voir le présent manuel pour des instructions détaillées.

### PANNEAUX INTERNES - MODÈLES CC40RE/CC40LE

1. Installer le panneau interne inférieur de la base.

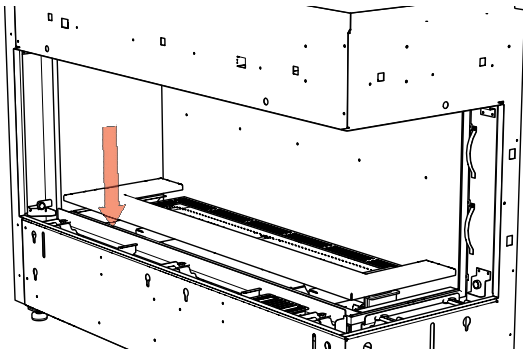

2. Installer les fixations du panneau dans les rainures situées sur le dessus du panneau du fond, tel qu'illustré ci-dessous.

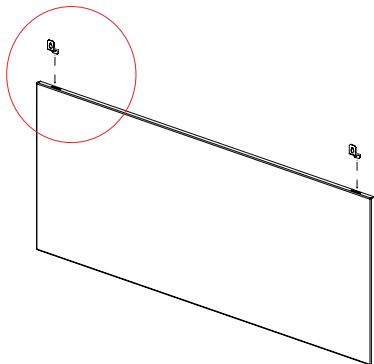

3. Glisser le panneau du fond sur la paroi du fond de l'appareil — le maintenir en place à l'aide de 2 fixations et de 2 vis.

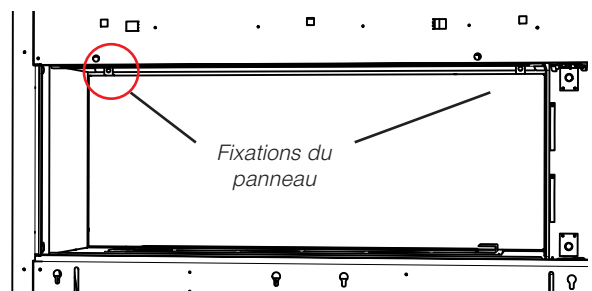

4. Installer la fixation du panneau dans les rainures sur le dessus du panneau latéral, comme illustré ci-dessous.

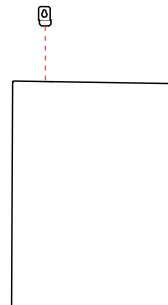

5. Glisser le panneau latéral sur la paroi latérale de l'appareil — le maintenir en place à l'aide d'une fixation et d'une vis.

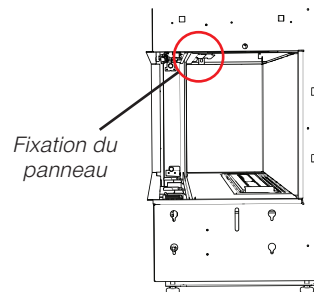

6. Pour retirer les panneaux, procéder aux mêmes étapes en sens inverse.

**Remarque :** Installer la vitre interne de sécurité avant d'installer les panneaux externes - voir les instructions dans le présent manuel.

1. Apposer le logo de Regency à la droite du panneau avant externe. Les aimants prévus pour retenir le logo se trouvent sous le panneau avant de la base externe. Le logo doit se trouver à 3 pouces de l'angle droit de la base externe. Installer le panneau avant et le panneau latéral de la base.

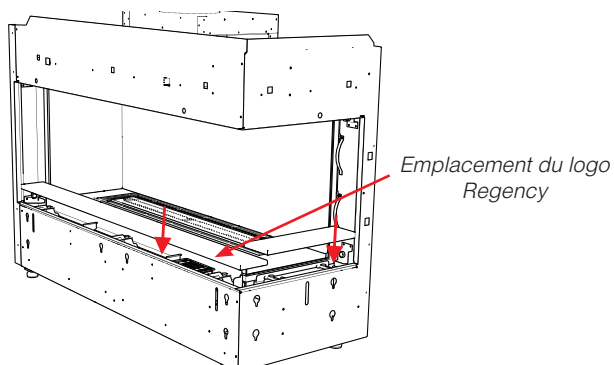

*Installation des panneaux de la base externe*

2. Installer les panneaux latéraux - les panneaux latéraux sont maintenus en place par les aimants prévus à cet effet sur l'appareil.

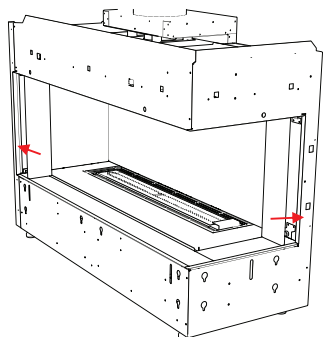

3. Installer la vitre externe de sécurité.
4. Pour retirer les panneaux, procéder aux mêmes étapes en sens inverse.

# consignes d'installation

## Options décoratives pour le brûleur et la chambre de combustion

Répartir uniformément les éléments décoratifs sur le brûleur. S'assurer que le verre/les pierres ne se chevauchent pas trop, ce qui pourrait affecter l'apparence de la flamme.

### REMARQUE IMPORTANTE :

Seuls les éléments décoratifs approuvés doivent être utilisés avec ces appareils. L'installation de tout autre type de verre ou de pierres peut nuire à la performance de l'appareil. Tout dommage causé par l'installation de verre ou de pierres non approuvés n'est pas couvert par la garantie.

En utilisant des pierres à sauna en céramique/des pierres volcaniques, s'assurer que les cristaux de verre/les perles appropriés sont utilisés comme base.

**NE PAS** empiler les pierres à sauna en céramique ou les pierres volcaniques sur le brûleur ou trop près de la veilleuse. Les éléments décoratifs doivent être installés à la fois sur et autour du brûleur en tenant compte des quantités mentionnées ci-dessous.

Éléments décoratifs approuvés* - Modèles CV40E/CB40E	Emplacement	Quantité
Galets de verre (feu stellaire, cuivre ou noir)	sur le brûleur	1,5 livres
Braises incandescentes / éponges marines (fournies avec l'appareil)	sur le brûleur	1 sac
Pierres naturelles	autour du brûleur	1 boîte = 15 livres
Pierres en ivoire naturel	autour du brûleur	1 boîte = 15 livres
Verre Charbon concassé 3/4 po - noir	autour du brûleur	3,5 livres
Copeaux Iceberg concassés	autour du brûleur	3,5 livres
Perles de verre	autour du brûleur	3,5 livres
Pierres à sauna	autour du brûleur	2 boîtes
Braises volcaniques	autour du brûleur	6 paquets
Galets de rivière	autour du brûleur	2 sacs

\* Éléments décoratifs **non fournis** avec l'appareil - vendus séparément.



Verre concassé noir de 3/4 po + Galets de verre noir



Pierres en ivoire / naturelles + Galets de verre



Galets de verre feu stellaire + Copeaux Iceberg

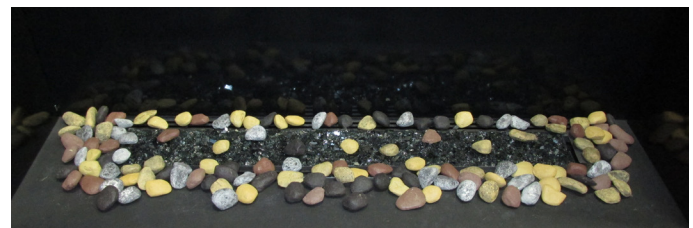

Pierres à sauna + Galets de verre



Galets de verre + Perles de verre



Galets de rivière + Galets de verre



Braises volcaniques + Galets de verre noir

## Installation du jeu de bûches en bois de grève (en option)

Lire attentivement les instructions ci-dessous et se référer aux illustrations. En cas de bris de bûches, ne pas utiliser l'appareil avant de les avoir remplacées. Des bûches brisées peuvent causer un mauvais fonctionnement de la veilleuse.

La garantie ne couvre pas la production de carbone et l'altération de la performance de l'appareil causés par un positionnement incorrect des bûches.

\*Peinture brun foncé incluse si des retouches sont nécessaires.

1	Bûche arrière
2	Bûche de gauche
3	Bûche de droite
4	Bûche transversale gauche
5	Bûche transversale droite
6	Morceau de bûche avant gauche
7	Morceau de bûche avant droite
	Ferrure de fixation des bûches (3)
	Roche volcanique (vendue séparément)
	1 livre de galets de verre noir (vendus séparément)
	Laine de roche incandescente (fournie avec l'appareil)
	Verre concassé noir de 3/4 po ou copeaux Iceberg concassés (vendus séparément)

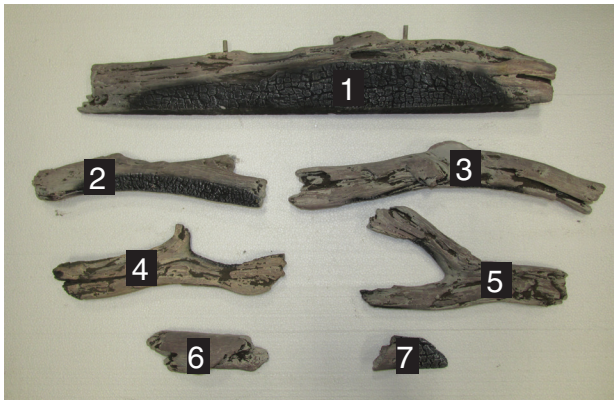

- Couper le gaz et l'alimentation électrique. Laisser l'appareil refroidir à température ambiante.
- Retirer la vitre de sécurité et la vitre de la chambre de combustion (voir manuel).
- Déballer les bûches avec précaution. Les bûches sont fragiles, manipuler avec précaution — ne jamais forcer pour les mettre en place.
- Installer les galets de verre noir (1,5 livres) et la laine incandescente sur le brûleur tel qu'illustré ci-dessous.



Brûleur recouvert de galets de verre et de laine de roche incandescente

- Placer les guides pour les bûches en centrant les guides arrière sur la deuxième et la quatrième lignes verticales au fond du brûleur. Le guide avant se place sur le bord avant droit du brûleur, tel qu'illustré ci-dessous.

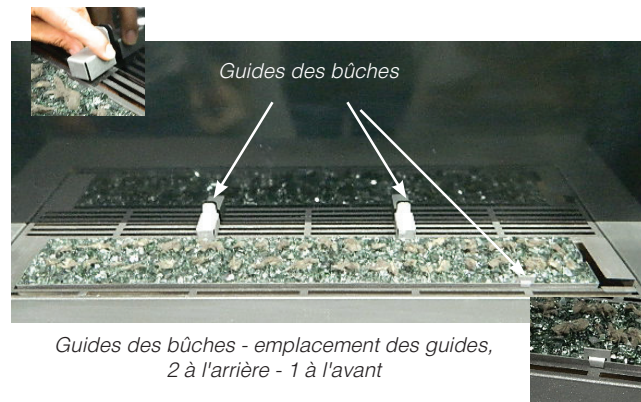

- Centrer la bûche 1 et la poser sur les guides arrière installées précédemment—avec les tiges vers le haut.



Bûche 1 en place

- Placer la bûche 2 sur le brûleur ; l'extrémité gauche de la bûche doit se trouver à 3/4 po du rebord du brûleur l'autre extrémité de la bûche orientée légèrement en diagonale à l'avant de la chambre de combustion, tel qu'illustré ci-dessous.

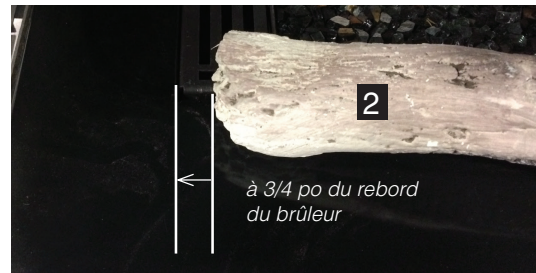

Bûche 2 en place

# consignes d'installation

8. Placer l'extrémité fendue de la bûche 3 sur le coin avant droit du brûleur - orienter la bûche de sorte que l'autre extrémité soit placée à environ 1/2 po (13 mm) du bord du plateau du brûleur.



Position de la bûche 3

9. Placer les bûches 6 et 7 sur le brûleur, aux emplacements indiqués ci-dessous.
10. Avant d'installer la bûche suivante, répartir uniformément les éléments décoratifs sur toute la surface du plateau du brûleur, comme illustré ci-dessous.



REMARQUE : S'assurer que les éléments décoratifs ne bloquent pas complètement les aérations - veiller à ce que plus de 50% de l'aération soit dégagée (illustration avec verre concassé noir de 3/4 po)



11. Placer la bûche 4 — localiser le trou pour la tige et le placer sur la tige gauche de la bûche 1.



- Poser l'autre extrémité de la bûche 4 sur l'encoche de la bûche 2, tel qu'illustré ci-dessous.

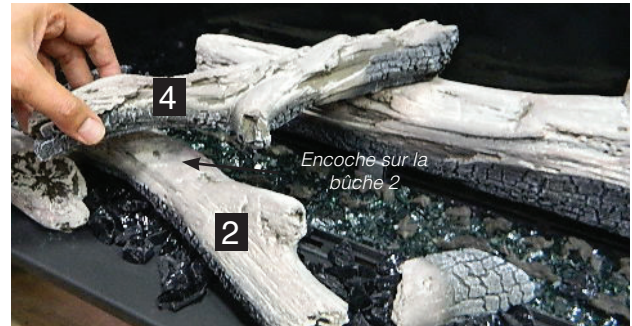

12. Installer la bûche 5 — localiser le trou pour la tige et le placer sur la tige droite de la bûche 1.

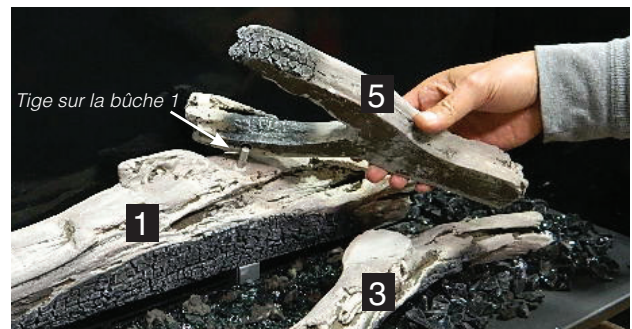

- Poser l'autre extrémité de la bûche 5 sur l'encoche de la bûche 3, tel qu'illustré ci-dessous.



- Ajouter de la roche volcanique autour du périmètre du brûleur.



Installation complétée

## Guides amovibles de la cloison sèche (bordure de finition) - Modèles CC40LE/CC40RE

(avec cloison sèche de 1/2 po)

Une bordure de finition en option est disponible pour ajouter un fini aux bords de l'installation sur les modèles CC40RE/CC40LE. L'installation doit s'effectuer comme suit :

1. Retirer la vitre externe de sécurité, ainsi que les panneaux externes avant et latéraux - voir les instructions dans le présent manuel.
2. Dévisser les 3 vis à l'intérieur du bord inférieur avant de l'appareil pour relâcher le guide inférieur de la cloison sèche puis le retirer.

5. Procéder aux mêmes étapes en sens inverse pour réinstaller les guides de la cloison sèche (si nécessaire). Si les guides ne sont pas utilisés, les mettre au recyclage.

**Remarque :** un tournevis coudé est fourni avec l'appareil pour faciliter le retrait/l'installation de la bavette et de la bordure de finition.

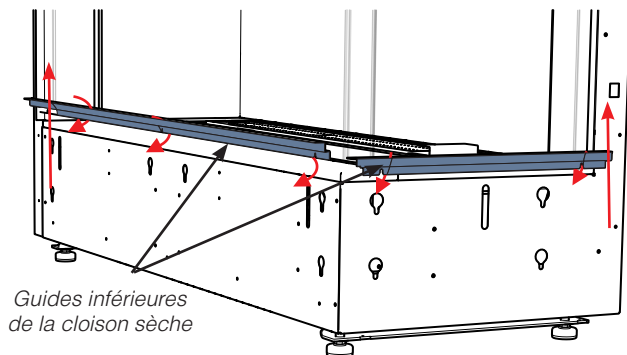

Dévisser et serrer les vis du guide de la cloison sèche depuis le panneau avant

3. Dévisser les 2 vis depuis l'intérieur de la chambre de combustion pour relâcher le guide latéral de la cloison sèche. Retirer le guide et le mettre au recyclage.

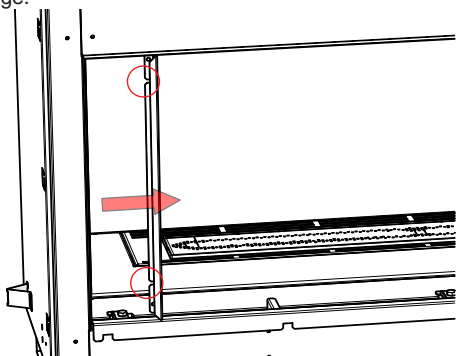

4. Dévisser les 2 vis depuis l'intérieur de la chambre de combustion pour relâcher le guide latéral de la cloison sèche. Retirer le guide et le mettre au recyclage.

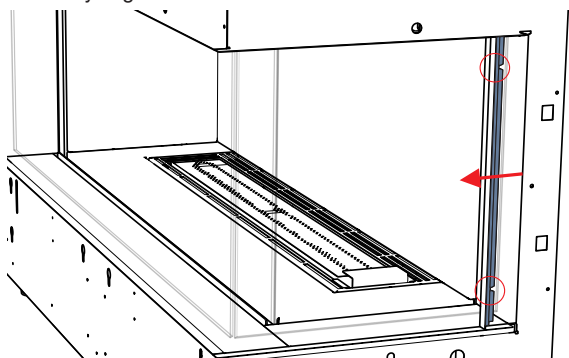

Dévisser les 2 vis depuis l'intérieur de la chambre de combustion pour retirer les pièces latérales de la bordure de la cloison sèche

# consignes d'utilisation

## Premier allumage

Le **PREMIER ALLUMAGE** de votre foyer est une étape du processus de "cuisson" de la peinture. Pour s'assurer que la peinture est parfaitement sèche, il est recommandé de faire fonctionner le foyer une première fois pendant au moins quatre (4) heures avec le ventilateur en fonction.

Lors de la première utilisation, l'appareil dégage une odeur causée par la "cuisson" de la peinture et la combustion de résidus d'huiles employées au cours de la fabrication. Ces émissions risquent de déclencher les détecteurs de fumée du bâtiment. Ouvrir quelques fenêtres pour ventiler la pièce pendant quelques heures. Le nettoyage de la vitre peut être nécessaire.

**REMARQUE :** En mettant en marche l'appareil une fois la vitre refroidie, une condensation peut se produire et embuer la vitre. Cette condensation est normale et se dissipera après quelques minutes à mesure que la vitre se réchauffera.

**NE PAS NETTOYER LA VITRE LORSQU'ELLE EST CHAUDE !**

**NE PAS FAIRE FONCTIONNER L'APPAREIL SI LA VITRE DE FAÇADE N'EST PAS EN PLACE.**

**Au cours des premiers allumages, un film blanc peut se former sur la vitre durant le processus de "cuisson". La vitre doit être nettoyée, sinon le film durcira et deviendra très difficile à enlever. Utiliser un nettoyeur non abrasif et NE JAMAIS NETTOYER LA VITRE LORSQU'ELLE EST CHAUDE.**

## Bruits normaux de fonctionnement des foyers au gaz

Il est possible que vous entendiez certains bruits en provenance de votre foyer au gaz. Ces bruits sont tout à fait normaux et résultent des nombreux calibres et types d'acier utilisés dans la fabrication du foyer. Voir quelques exemples ci-dessous. Ce sont des **bruits normaux de fonctionnement** qui ne doivent pas être considérés comme des défaillances de l'appareil.

### Plateau de brûleurs :

Le plateau de brûleurs est placé directement sous les éléments décoratifs et les bûches du/des tube(s) du brûleur. Il est fabriqué avec un matériau de calibre différent du reste de la chambre de combustion et du corps du foyer. Ainsi, les types d'acier de différentes épaisseurs se dilatent et se contractent différemment selon leur nature, ce qui peut causer des "cognements" et des "craquements". Ces bruits devraient se produire également durant les changements de température à l'intérieur de l'appareil. Ceci est tout à fait normal pour des chambres de combustion en acier.

### Flamme de la veilleuse :

Lorsque la flamme de la veilleuse est allumée, elle émet un très léger "sifflement".

### Valve de contrôle du gaz :

À l'ouverture et à la fermeture de la valve de contrôle de gaz, un "cliquetis" peut se faire entendre. Ce bruit est normal et attribuable au fonctionnement normal d'une valve ou d'un régulateur de gaz.

### Corps de l'appareil/chambre de combustion :

Les différents types d'acier de différentes épaisseurs se dilatent et se contractent différemment selon leur nature, causant des "cognements" et des "craquements" tout au long du processus.

## Réglage de l'arrivée d'air

L'arrivée d'air au niveau du brûleur est pré-réglée en usine mais peut être ajustée selon le fournisseur local de gaz ou l'altitude. Ouvrir l'obturateur d'air pour obtenir une flamme bleue ou le fermer pour une flamme plus jaune.

1. Retirer la vitre de sécurité extérieure, les panneaux vitrés internes, ainsi que les panneaux de la base externes et internes - voir les instructions dans le présent manuel.
2. Dévisser les 4 vis situées dans les emplacements indiqués ci-dessous (2 à l'avant et 2 à l'arrière). Faire glisser le brûleur vers la gauche pour le tenir loin de l'orifice puis le soulever pour le sortir.

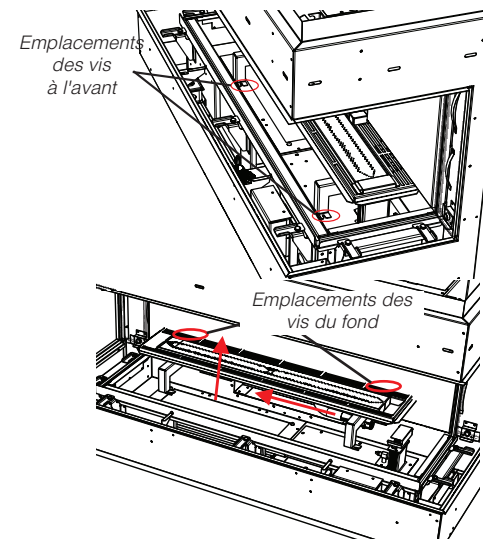

3. Procéder aux mêmes étapes en sens inverse pour réinstaller le brûleur.

### Ouverture minimale de l'obturateur d'air :

Gaz naturel (GN) Ouverture de 1/16 po  
GN avec bûches Ouverture de 1/16 po  
GN avec pierres Ouverture de 1/16 po

Propane (LP) Ouverture de 3/8 po  
LP avec bûches Ouverture de 3/8 po  
LP avec pierres Ouverture de 3/8 po

**Remarque :** Tout dommage causé par la production de carbone liée à un mauvais réglage des commandes d'arrivée d'air N'est PAS couvert par la garantie.



## Remplacement de la lampe

1. Éteindre l'appareil et le laisser refroidir à température ambiante.
2. Retirer les panneaux de la vitre externe de sécurité et les panneaux intérieurs (vitre de la chambre de combustion)—voir les instructions dans le présent manuel.
3. Desserrer les 2 vis extérieures de chaque côté pour pouvoir retirer le couvercle extérieur de l'éclairage — situé sur la partie supérieure avant à l'intérieur de la chambre de combustion. Retirer le couvercle.
4. Desserrer les 2 vis de chaque côté du couvercle intérieur indépendant de l'éclairage, puis le retirer.
5. Retirer le couvercle en verre à l'aide d'un tournevis à tête plate pour le dégager de la languette qui le maintient en place.
6. Remplacer la lampe et refaire les mêmes étapes en sens inverse pour terminer la procédure.

**REMARQUE :** Ne pas manipuler la lampe à mains nues. Utiliser l'emballage ou un mouchoir pour tenir la nouvelle lampe lors de l'opération de remplacement.

Pièce Regency n°911-208 Ensemble de la lampe pour foyer G9 120V / 25W  
Pièce Regency n°911-072 Lampe de rechange G9 120 V / 25W

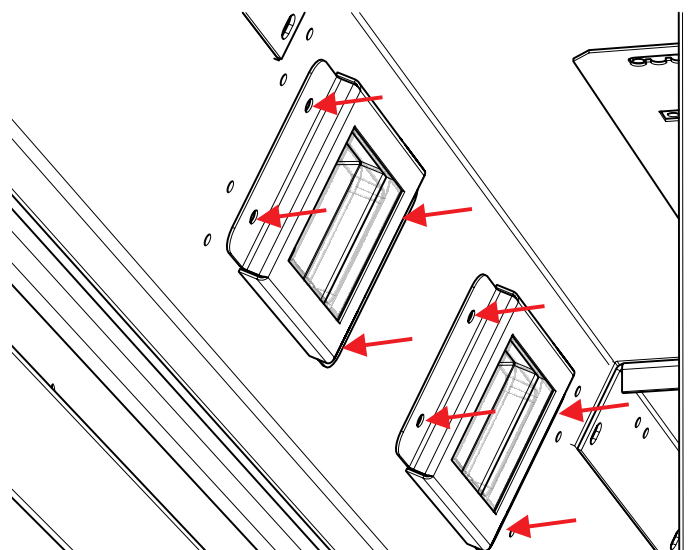
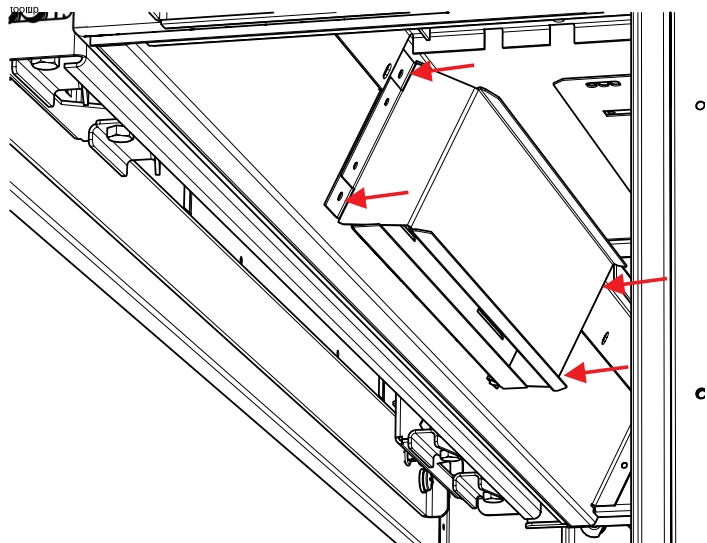

# entretien

## Remplacement de la valve

**Important :** Toujours couper l'alimentation au gaz / débrancher l'alimentation électrique de 120V avant d'effectuer l'entretien de la valve.

1. Éteindre l'appareil et le laisser refroidir à température ambiante.
2. Retirer les panneaux extérieurs en émail ou en acier - voir les instructions sur le retrait des panneaux dans le présent manuel.
3. Retirer les panneaux externes de sécurité et les panneaux internes (vitres de la chambre de combustion) – voir les instructions dans le présent manuel.
4. Retirer tous les éléments décoratifs et toutes les bûches (s'il y a lieu) - les mettre de côté.
5. Desserrer les 4 vis situées dans les emplacements indiqués ci-dessous (2 à l'avant et 2 à l'arrière)—Faire glisser le brûleur vers la gauche pour le tenir loin de l'orifice puis le soulever pour le sortir.

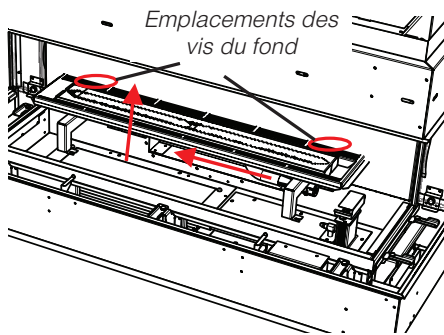
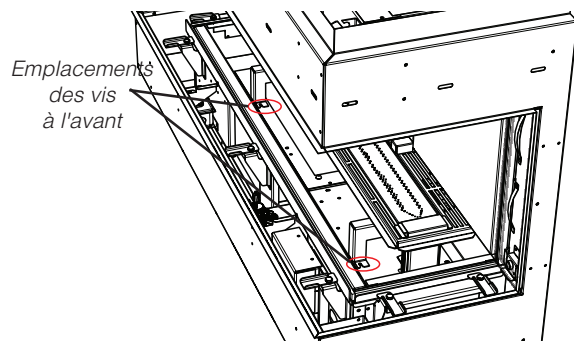

6. Retirer les 16 vis situées dans les emplacements indiqués ci-dessous.

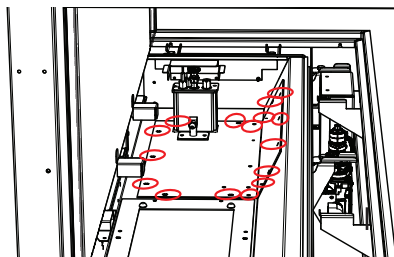

Retirer les 16 vis qui maintiennent le plateau de la valve

7. Soulever partiellement le plateau de la valve et débrancher le raccordement flexible du gaz du côté de la prise de la valve, puis retirer le plateau. Le remplacer avec le nouveau plateau.

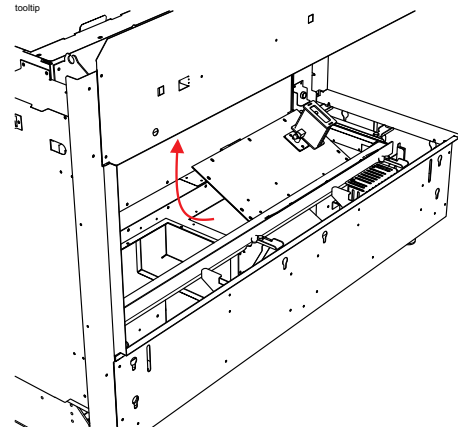

8. Procéder aux étapes 6 à 1 dans cet ordre pour finaliser le remplacement.

## Entretien des appareils au gaz

### Routine d'entretien annuel recommandée pour les foyers, poêles et encastrables au gaz

Pour que votre appareil Regency continue de fonctionner correctement, un entretien périodique doit être effectué afin de s'assurer qu'il fonctionne au maximum de sa performance. Les éléments de la liste ci-dessous doivent être vérifiés par un technicien de service du gaz agréé lors de l'entretien annuel. Votre appareil peut nécessiter des contrôles plus fréquents si vous remarquez des changements dans son fonctionnement.

Les changements à rechercher peuvent inclure, sans se limiter à, un temps de démarrage prolongé, une augmentation du bruit du ventilateur, une accumulation de résidus ou de carbone, une accumulation blanche sur la vitre ou la chambre de combustion, une augmentation du bruit de fonctionnement, etc.

Si l'une de ces conditions ou d'autres se présentent, cessez d'utiliser l'appareil et planifiez une vérification avec votre technicien du gaz agréé local. La liste ci-dessous indique les éléments que votre technicien agréé devra vérifier et entretenir au moins une fois par an.

#### Nettoyer

- Vitre
- Briques et panneaux intérieurs
- Ports et obturateur d'air du brûleur
- Pales du ventilateur
- Jeu de bûches
- Orifices de la veilleuse
- Coiffe de la veilleuse (à changer au besoin)
- Détecteur de flammes (modèles avec allumage électronique)
- Électrode de flammes
- Orifice du brûleur
- Thermocouple (modèles millivolt)
- Thermopile (modèles millivolt)

#### Inspecter

- Ensemble de la veilleuse
- Brûleur
- Joints/portes de relâchement de pression
- Joint de raccordement de cheminée au besoin
- Scellant de porte
- Chambre de combustion
- Ventilation
- Batteries (contrôle à distance, télécommande, boîtier à étincelles, à changer au besoin)
- Éléments du brûleur (à changer au besoin)
- Réglage de l'obturateur d'air
- Câblage

#### Vérifier

- Voltage au niveau du thermocouple et de la thermopile (modèles millivolt)
- Lecture en Ohms sur le détecteur de flammes (modèles avec allumage électronique)
- Pressions d'entrée et de sortie du carburant conformément à la plaque signalétique
- Lectures voltage/ohms sur la valve de gaz
- Lecture en Ohms au niveau du circuit de l'interrupteur marche/arrêt (modèles millivolt)

### Tests de fuite de gaz

- Vérifier le raccordement de la conduite de gaz au niveau de la valve
- Vérifier les raccordements de la valve d'arrêt
- Vérifier le raccordement à la sortie de la valve
- Vérifier le raccordement au niveau de l'orifice du brûleur principal
- Vérifier la conduite de carburant pour la veilleuse au niveau de la valve et de l'ensemble de la veilleuse

# liste des pièces

## Pièces principales - Modèle CC40LE

1	656-525	Pièces du brûleur - Gaz naturel/Propane liquide
2	656-046	Couvercle/protection de la veilleuse
4	911-006	Pièces de la veilleuse IPI GN 2 flammes 0.199.050
4	911-007	Pièces de la veilleuse IPI LP 2 flammes
5	911-188	Valve Novasit seulement - GN 885 SIT IPI 0.885.009
5	911-189	Valve Novasit seulement - PL 885 SIT IPI
6	656-276	Couvercle/protection du module IFC
6A	911-241	Panneau IFC complet 584.306
7	656-045	Contour du brûleur
8	940-486/P	Ensemble de l'écran externe en verre trempé - Grand format
9	940-436/P	Vitre affleurante interne en céramique - Grand format
N/I	656-062	Cache de la base externe - Noir
10	940-440/P	Vitre externe de sécurité latérale - verre trempé petit format
11	940-437/P	Vitre affleurante interne en céramique - Petit format
17	656-574/P	Dispositif de la valve - Gaz naturel
17	656-576/P	Dispositif de la valve - Propane liquide
18	656-033F	Plaque d'accès du bas
18	656-034	Joint de la plaque d'accès du bas
19	656-309	Bordure de finition amovible pour cloison sèche
20	656-124	Bordure de finition amovible pour cloison sèche
22	911-190	Moteur pas-à-pas Gaz naturel SIT 0.907.015
22	911-191	Moteur pas-à-pas Propane liquide SIT 0.907.015
23	656-125	Bordure de finition amovible pour cloison sèche gauche/droite
24	656-241F	Bride de clouage latérale
25	656-247F	Bride de clouage du dessus
N/I	936-219	Joint d'étanchéité 5/8 (09) en corde cousue de graphite 3/4 PSA 10  (vendu au pied - 10 pieds requis)
N/I	904-943	Monture de l'orifice de la ferrure Dormont 10-BZ001-19.5
N/I	936-220	Rouleau de ruban d'étanchéité 2 po de large en graphite
N/I	656-051	Plaque de protection du déflecteur (l'unité)
N/I	904-996	Orifice du brûleur n°42 Gaz naturel (PO512)
N/I	904-947	Orifice du brûleur n°53 Propane (PO512)
N/I	910-100	Orifice de la veilleuse SIT - GN #62 977.166
N/I	910-101	Orifice de la veilleuse SIT - PL #35 977.168
N/I	911-037	Détecteur de flammes 0.915.905
N/I	911-038	Électrode de veille de la flamme 0.915.020
N/I	910-432	Tube de la veilleuse Novasit avec écrous
N/I	911-039	Coiffe de la veilleuse - 2 sorties
N/I	911-137	Attache de la coiffe de la veilleuse
N/I	904-658	Conduite flexible d'admission de gaz - Acier inoxydable 24 po
N/I	904-606	Raccord pour coude 90° extrudé
N/I	904-165	Raccord pour adaptateur mâle 3/8 Flarex Mpt Strt
N/I	W840470	Joint pour dispositif de la veilleuse
N/I	656-040	Joint pour dispositif de la valve
N/I	656-039	Joint de montage de l'orifice du brûleur
N/I	911-175	Télécommande manuelle GTMFL SIT 0.584.042
N/I	911-187	Récepteur de télécommande/Bloc-piles 584.103

N/I	910-576	Plaque de protection murale - Blanc GTM SIT 0.584.803
N/I	911-173	Faisceau de câbles IFC sans interrupteur CPI 584.924
N/I	911-177	Câble 4 positions IFC ventilateur & éclairage
N/I	911-181	Faisceau de câbles pour compartiment piles Proflame II
N/I	911-192	Câble d'alimentation 120 Volts avec connecteur
N/I	911-193	Connecteur à cavalier
N/I	911-209	Câble à 2 positions IFC pour éclairage
N/I	910-369	Plaque de prise de courant Basse tension SC100A
N/I	910-428	Boîtier électrique blanc à double paroi
N/I	910-429	Plaque de prise de courant en métal à double paroi
N/I	910-430	Couvercle de la plaque en métal à double paroi
N/I	904-687	Serre-câbles 3/8 CI-804
N/I	948-078	Ventouse pour vitre (l'unité)
N/I	904-790	Aimant rond 1/2 po (l'unité)
N/I	904-970	Socle magnétique 1/2 po (l'unité)
N/I	948-223	Plaque avec logo en plastique Regency/Flamme argent
N/I	656-131	Ferrure de montage du logo
N/I	656-017F	Plaque de réduction du débit d'air
N/I	656-018	Base de décompression
N/I	656-023	Joint de la base de décompression
N/I	656-019	Ferrure de décompression - droite
N/I	656-020	Ferrure de décompression - gauche
N/I	656-021F	Porte de décompression
N/I	656-022	Joint de la porte de décompression
N/I	656-075F	Espaceur arrière (l'unité)
N/I	911-208	Ensemble de la lampe pour foyer G9 120V 25W
N/I	656-086	Support de la vitre de la lampe
N/I	911-072	Lampe de rechange G9 120 Volt/25 watt
N/I	656-087	Grille d'aération arrière de la lampe
N/I	656-088	Plaque de protection de l'éclairage
N/I	656-089	Plaque de protection de la lampe
N/I	656-085	Joint de la plaque de protection de la lampe
N/I	656-079	Attache supérieure de la vitre - gauche (l'unité)
N/I	656-080	Attache supérieure de la vitre - droite (l'unité)
N/I	656-269	Pince inférieure de la vitre (l'unité)
N/I	656-052	Fixation de la pince inférieure de la vitre (à l'unité)
N/I	656-617	Cadre de la porte de décompression/incluant joint d'étanchéité
		<b>Accessoires en option</b>
11	656-926*	Panneau vitré interne - Noir
11	656-927*	Panneau intérieur - Noir (peint)
11	656-928*	Panneau intérieur noir en émail
*		Vendus par jeux complets seulement
N/I	656-202	Fixation supérieure du panneau du fond (à utiliser sur 656-926)
N/I	656-203	Fixation d'angle supérieur (à utiliser sur 656-926)
N/I	656-205	Fixation latérale supérieure du panneau vitré (à utiliser sur 656-926)
N/I	656-205	Fixation d'angle inférieur de la vitre (à utiliser sur 656-926)
N/I	656-218	Fixation du panneau du fond de la base (à utiliser sur 656-926)

# liste des pièces

N/I	656-291	Fixation interne supérieure du panneau (à utiliser sur 656-927)
N/I	656-059	Fixation interne supérieure du panneau (à utiliser sur 656-928)
N/I	656-930/P	Jeu de bûches en bois de grève
N/I	656-969	Trousse de conversion - Propane
N/I	656-991	Ventilation avant du châssis - Noir
N/I	656-995	Adaptateur Heat Wave
N/I	946-556	Trousse Heat Wave
N/I	946-672	Pierres - Galets de rivière
N/I	946-674	Pierres - Sauna en céramique (70 pierres)
N/I	946-675	Galets de verre - Noir réfléchissant 1/4 po. paquet de 1 livre
N/I	946-676	Galets de verre - Cuivre 1/4 po. paquet de 1 livre
N/I	946-677	Galets de verre - Feu stellaire 1/4 po. paquet de 1 livre
N/I	946-775	Galets de verre - Noir réfléchissant 1/4 po. paquet de 5 livres

N/I	946-776	Galets de verre - Cuivre 1/4 po. paquet de 5 livres
N/I	946-777	Galets de verre - Feu stellaire 1/4 po. paquet de 5 livres
N/I	946-780	Verre concassé - Charbon noir 3/4 po. 3,5 livres
N/I	946-781	Verre concassé - copeaux Iceberg 3/4 po. 3,5 livres
N/I	946-735	Perles de verre - Noir Paquet de 1 livre
N/I	946-736	Perles de verre - Éclat de sangria Paquet de 1 livre
N/I	946-737	Perles de verre - Givré transparent Paquet de 1 livre
N/I	946-738	Perles de verre - Éclat de caramel Paquet de 1 livre
N/I	946-739	Perles de verre - Noir Paquet de 5 livres
N/I	946-740	Perles de verre - Éclat de sangria Paquet de 5 livres
N/I	946-741	Perles de verre - Givré transparent Paquet de 5 livres
N/I	946-742	Perles de verre - Éclat de caramel Paquet de 5 livres
N/I	946-710	Pierres - Basalte naturel Ardoise/Gris 15 livres
N/I	946-711	Pierres - Basalte naturel Ivoire/Brun roux 15 livres

N/I = Non illustré

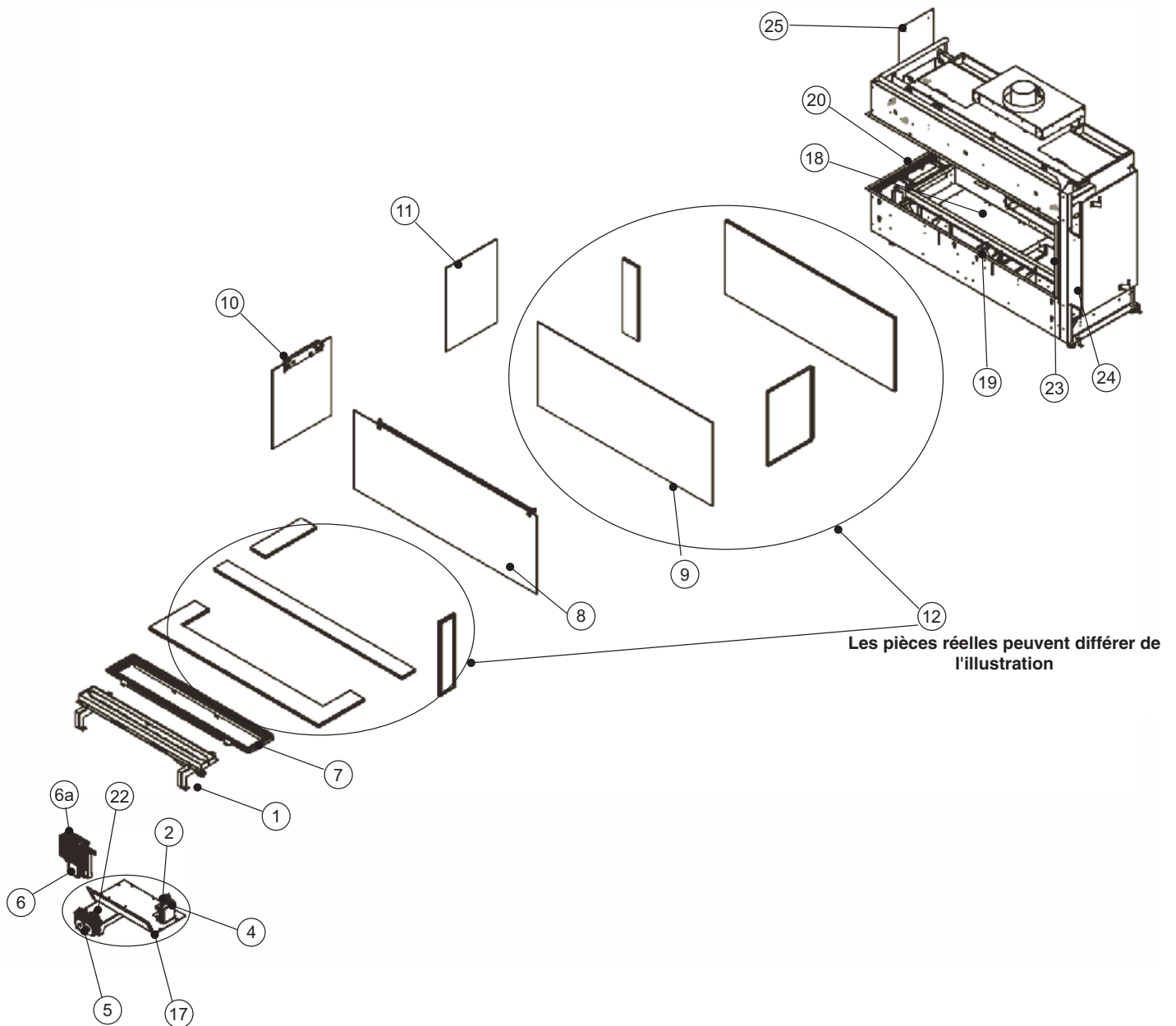

# liste des pièces

## Pièces principales - Modèle CC40RE

1	656-525	Pièces du brûleur - Gaz naturel/Propane liquide	N/I	911-177	Câble 4 positions IFC Ventilateur & éclairage
2	656-046	Couvercle/protection de la veilleuse	N/I	911-181	Faisceau de câbles pour compartiment de piles Proflame II
4	911-006	Pièces de la veilleuse IPI GN 2 flammes 0.199.050	N/I	911-192	Câble d'alimentation 120 Volts avec connecteur
4	911-007	Pièces de la veilleuse IPI PL 2 flammes	N/I	911-193	Connecteur à cavalier
5	911-188	Valve Novasit seulement - GN 885 SIT IPI 0.885.009	N/I	911-209	Câble à 2 positions IFC pour éclairage
5	911-189	Valve Novasit seulement - PL 885 SIT IPI	N/I	910-369	Plaque de prise de courant basse tension SC100A
6	657-009	Couvercle/protection du module IFC	N/I	910-428	Boîtier électrique blanc à double paroi
6A	911-241	Panneau IFC complet 584.306	N/I	910-429	Boîtier électrique en métal à double paroi
7	656-045	Contour du brûleur	N/I	910-430	Plaque de prise de courant en métal à double paroi
8	940-485/P	Ensemble de l'écran externe en verre trempé - Grand format	N/I	904-687	Serre-câbles 3/8 CI-804
9	940-436/P	Vitre affleurante interne en céramique - Grand format	N/I	948-078	Ventouse pour vitre (l'unité)
N/I	656-062	Couvercle de la base externe - Noir	N/I	904-790	Aimant rond 1/2 po (l'unité)
10	940-439/P	Vitre externe de sécurité latérale - Verre trempé petit format	N/I	904-970	Socle magnétique 1/2 po (l'unité)
11	940-437/P	Vitre affleurante interne en céramique - Petit format	N/I	948-223	Plaque avec logo en plastique Regency/Flamme argent
12	936-219	Joint d'étanchéité 5/8 (09) en corde cousue de graphite 3/4 PSA 10 (vendu au pied - 10 pieds requis)	N/I	656-131	Ferrure de montage du logo
N/I	936-220	Rouleau de ruban d'étanchéité 2 po de large en graphite	N/I	656-017F	Plaque de réduction du débit d'air
17	656-574/P	Dispositif de la valve - Gaz naturel	N/I	656-018	Base de décompression
17	656-576/P	Dispositif de la valve - Propane	N/I	656-023	Joint de la base de décompression
18	656-033F	Plaque d'accès du bas	N/I	656-019	Ferrure de décompression - droite
18	656-034	Joint de la plaque d'accès du bas	N/I	656-020	Ferrure de décompression - gauche
19	656-127	Bordure de finition amovible pour cloison sèche	N/I	656-021F	Porte de décompression
20	656-293	Bordure de finition amovible pour cloison sèche	N/I	656-022	Joint de la porte de décompression
22	911-190	Moteur pas-à-pas Gaz naturel SIT 0.907.015	N/I	656-075F	Espaceur arrière (l'unité)
22	911-191	Moteur pas-à-pas Propane SIT 0.907.015	N/I	911-208	Ensemble de la lampe pour foyer G9 120V 25W
23	656-125	Bordure de finition amovible pour cloison sèche gauche/droite	N/I	656-086	Fixation de la vitre de la lampe
24	656-241F	Bride de clouage latérale	N/S	911-072	Lampe de rechange G9 120V 25W
25	656-247F	Bride de clouage supérieure	N/I	656-087	Grille d'aération arrière de la lampe
N/I	904-943	Monture de l'orifice de la ferrure Dormont 10-BZ001-19.5	N/I	656-088	Plaque de protection de la lampe
N/I	656-051	Plaque de protection du déflecteur (l'unité)	N/I	656-089	Protection de la lumière du déflecteur
N/I	904-996	Orifice du brûleur n°42 Gaz naturel (PO512)	N/I	656-085	Joint de la plaque de protection de l'éclairage
N/I	904-947	Orifice du brûleur n°53 Propane (PO512)	N/I	656-079	Attache supérieure de la vitre - gauche (l'unité)
N/I	910-100	Orifice de la veilleuse SIT - Gaz naturel n°62 977.166	N/I	656-080	Attache supérieure de la vitre - droite (l'unité)
N/I	910-101	Orifice de la veilleuse SIT - Propane n°35 977.168	N/I	656-269	Pince inférieure de la vitre (l'unité)
N/I	911-037	Détecteur de flammes 0.915.905	N/I	656-052	Fixation de la pince inférieure de la vitre (l'unité)
N/I	911-038	Électrode de veille de la flamme 0.915.020	N/I	656-617	Cadre de la porte de décompression/incluant joint d'étanchéité
N/I	910-432	Tube de la veilleuse Novasit avec écrous			
N/I	911-039	Coiffe de la veilleuse - 2 sorties			<b>Accessoires en option</b>
N/I	911-137	Attache de la coiffe de la veilleuse	11	656-926*	Panneau vitré interne - Noir
N/I	904-658	Conduite flexible d'admission de gaz - Acier inoxydable 24 po	11	656-927*	Panneau intérieur - Noir (peint)
N/I	904-606	Raccord pour coude 90° extrudé	11	656-928*	Panneau intérieur noir en émail
N/I	904-165	Raccord pour adaptateur mâle 3/8 Flarex Mpt Strt	*		Vendus par jeux complets seulement
N/I	W840470	Joint pour dispositif de la veilleuse	N/I	656-202	Fixation supérieure du panneau du fond (à utiliser sur 656-926)
N/I	656-040	Joint pour dispositif de la valve	N/I	656-203	Fixation du coin supérieur (à utiliser sur 656-926)
N/I	656-039	Joint de montage de l'orifice du brûleur	N/I	656-205	Fixation latérale supérieure du panneau vitré (à utiliser sur 656-926)
N/I	911-175	Télécommande manuelle GTMFL SIT 0.584.042	N/I	656-205	Fixation d'angle inférieur de la vitre (à utiliser sur 656-926)
N/I	911-187	Récepteur de télécommande/Bloc-piles 584.103	N/I	656-218	Fixation du panneau du fond de la base (à utiliser sur 656-926)
N/I	910-576	Plaque de protection murale - Blanc GTM SIT 0.584.803	N/I	656-291	Fixation interne supérieure du panneau (à utiliser sur 656-927)
N/I	911-173	Faisceau de câbles IFC sans interrupteur CPI 584.924			

# liste des pièces

N/I	656-059	Fixation interne supérieure du panneau (à utiliser sur 656-928)
N/I	656-930/P	Jeu de bûches en bois de grève
N/I	656-969	Trousse de conversion - Propane
N/I	656-991	Ventilation avant du châssis - Noir
N/I	656-995	Adaptateur Heat Wave
N/I	946-556	Trousse Heat Wave
N/I	946-672	Pierres - Galets de rivière
N/I	946-674	Pierres - Sauna en céramique (70 pierres)
N/I	946-675	Galets de verre - Noir réfléchissant 1/4 po. paquet de 1 livre
N/I	946-676	Galets de verre - Cuivre 1/4 po. paquet de 1 livre
N/I	946-677	Galets de verre - Feu stellaire 1/4 po. paquet de 1 livre
N/I	946-775	Galets de verre - Noir réfléchissant 1/4 po. paquet de 5 livres
N/I	946-776	Galets de verre - Cuivre 1/4 po. paquet de 5 livres
N/I	946-777	Galets de verre - Feu stellaire 1/4 po. paquet de 5 livres

N/I	946-780	Verre concassé - Charbon noir 3/4 po. 3,5 livres
N/I	946-781	Verre concassé - copeaux Iceberg 3/4 po. 3,5 livres
N/I	946-735	Perles de verre - Noir Paquet de 1 livre
N/I	946-736	Perles de verre - Éclat de sangria Paquet de 1 livre
N/I	946-737	Perles de verre - Givré transparent Paquet de 1 livre
N/I	946-738	Perles de verre - Éclat de caramel Paquet de 1 livre
N/I	946-739	Perles de verre - Noir Paquet de 5 livres
N/I	946-740	Perles de verre - Éclat de sangria Paquet de 5 livres
N/I	946-741	Perles de verre - Givré transparent Paquet de 5 livres
N/I	946-742	Perles de verre - Éclat de caramel Paquet de 5 livres
N/I	946-710	Pierres - Basalte naturel Ardoise/Gris 15 livres
N/I	946-711	Pierres - Basalte naturel Ivoire/Brun roux 15 livres

N/I = Non illustré

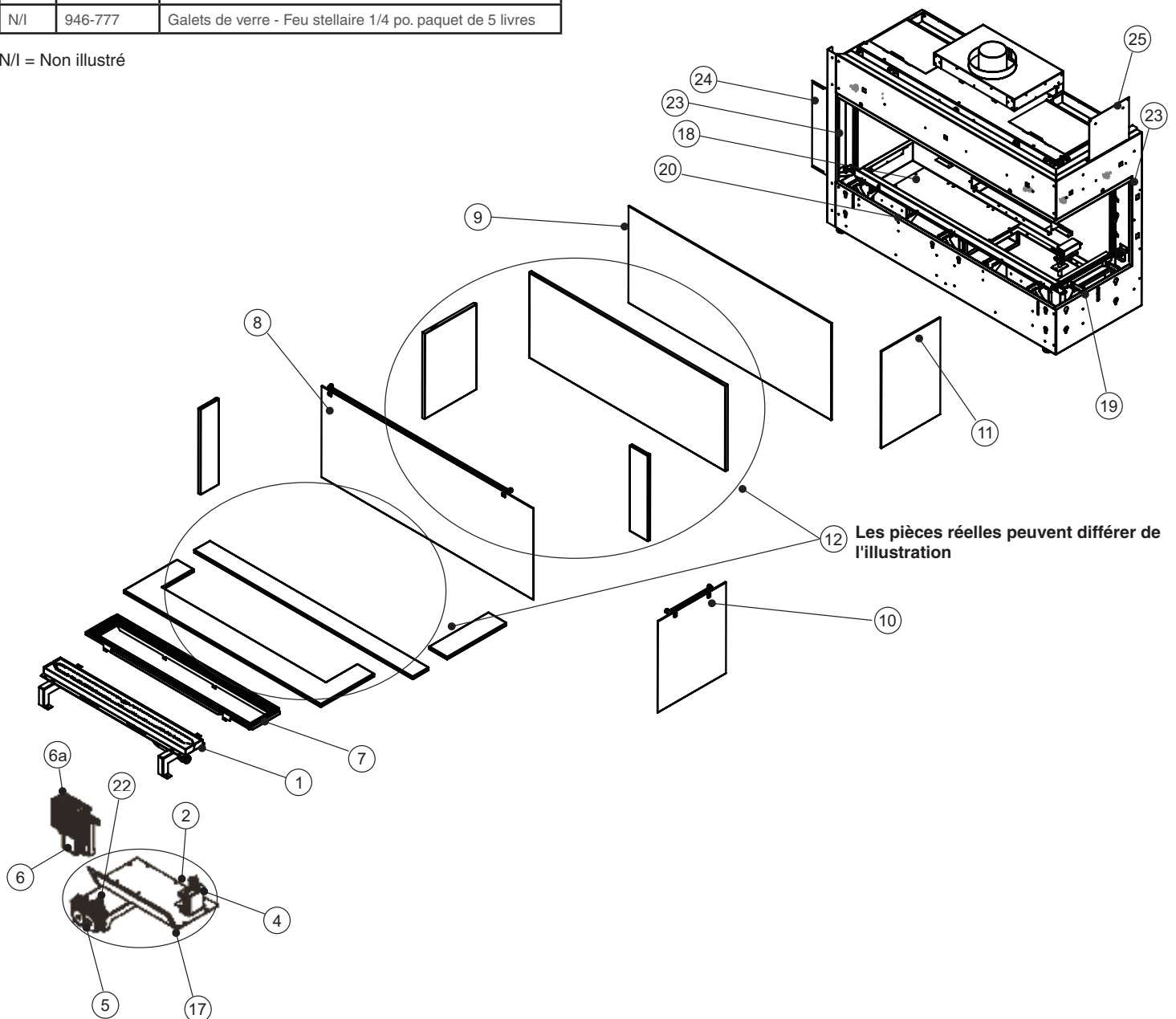





## Garantie à Vie Limitée

La présente Garantie à Vie Limitée de FPI Fireplace Products International Ltée (pour les clients canadiens) et Fireplace Products U.S. Inc. (pour les clients américains) (désigné ci-après "FPI") couvre l'acheteur d'origine de cet Appareil tant qu'il reste dans son emplacement d'origine et n'est pas déplacé. Les pièces et composants couverts par la présente Garantie à Vie Limitée et les périodes de garantie sont indiqués dans le tableau ci-dessous.

\* L'expression "à vie limitée" dans le tableau ci-dessous désigne la période de **20 ans** à partir de la date d'achat de l'Appareil. La période de couverture de la garantie "à vie limitée" (**20 ans**) couvre la durée de vie utile minimale prévue de l'Appareil ou du composant désigné dans des conditions de fonctionnement normales. Certaines conditions s'appliquent (voir ci-dessous).

Cette Garantie à Vie Limitée commence le jour où l'Appareil a été acheté.

**La présente garantie n'est en aucun cas transférable, modifiable ni négociable.**

Foyers d'intérieur au gaz	Pièces garanties à vie	5 ans	2 ans	1 an	Garantie Fournisseur	Subvention Main-d'œuvre (Années)
Garantie Pièces et main-d'œuvre						
* Chambre de combustion et échangeur de chaleur	✓					3
* Tube du brûleur en acier	✓					3
* Vitre (bris thermique seulement)	✓					3
Tous types de contours/plaques décoratives de finition		✓				3
Panneaux de briques/Jeux de bûches/Brûleurs en céramique		✓				3
Tous types de moulages		✓				3
Dispositif de la valve et composants de la commande de gaz (dispositif de la veilleuse, détecteurs de flammes, électrode d'allumage, tube de la veilleuse, orifices, thermocouple, thermopile)			✓			2
Autres composants électriques (modules de commande d'allumage, filage, interrupteurs, ventilateurs, module de commande du ventilateur, bloc-piles, systèmes de contrôle à distance)			✓			2
Panneaux en émail			✓			1
Évacuation/Composants de l'évacuation			✓			1
Contours en acier inoxydable				✓		1
Éléments décoratifs de la chambre de combustion (cristaux, perles de verre, pierres volcaniques, en céramique & à sauna)				✓		1
Quincaillerie				✓		1
Écrans pare-feu /Vitre de sécurité				✓		1
Ampoules de l'éclairage d'appoint				✓		1
Vitre (fissures)				✓		1

## Conditions :

La présente garantie couvre uniquement les vices de fabrication ou les défauts des composants assemblés à l'usine de FPI, sauf indication contraire énoncée dans la présente.

Toute pièce qui s'avère défectueuse pendant la période de garantie précisée plus haut sera réparée ou remplacée, au choix de FPI, par l'intermédiaire d'un distributeur accrédité, d'un détaillant ou d'un représentant désigné préautorisé, à la condition que la pièce défectueuse soit retournée au distributeur, au détaillant ou au représentant pour inspection, si requis par FPI. Par ailleurs, FPI peut, à sa discrétion, se décharger de toutes ses obligations en ce qui concerne la présente garantie en remboursant à l'acheteur d'origine le prix d'achat du produit une fois vérifié. Le prix d'achat doit être confirmé par la facture de vente originale.

**Le détaillant autorisé ou tout autre détaillant FPI autorisé est responsable, après approbation préalable de FPI, du diagnostic et de la réparation sur place concernant toute réclamation au titre de la garantie. En cas de négligence dans l'exécution des**

# garantie

**travaux, FPI n'est pas tenue responsable des réparations ni des coûts de fabrication de détaillants ou représentants qui n'ont pas été autorisés au préalable par FPI.**

À tout moment, FPI se réserve le droit d'inspecter le produit ou la pièce défectueuse faisant l'objet d'une réclamation et rapporté sur le terrain ou à l'endroit où il a été déposé, avant de traiter ou d'honorer toute réclamation. Le refus de se soumettre à cette condition annulera la présente garantie.

Toutes les réclamations doivent transiger par le détaillant chargé de traiter la réclamation et doivent comprendre une copie de la facture de vente (preuve d'achat pour l'acheteur). Toute réclamation doit être complète et fournir des explications détaillées et les renseignements nécessaires à FPI pour être prise en compte et traitée. **Toute réclamation incomplète peut être rejetée.**

**Les Appareils sont sujets à une limite d'un seul remplacement pour l'acheteur d'origine au cours de la période de garantie.**

L'Appareil doit être installé conformément aux directives du fabricant détaillées dans le manuel d'installation.

Tous les codes et règlements locaux et nationaux doivent être respectés.

Il est de la responsabilité de l'installateur de s'assurer que l'Appareil fonctionne comme il se doit au moment de l'installation.

L'acheteur d'origine est responsable de l'entretien annuel de l'Appareil, comme précisé dans le manuel de l'utilisateur. Comme indiqué ci-dessous, la présente garantie peut être annulée en cas de dommages causés par le manque d'entretien de l'Appareil.

Pièces détachées : Les pièces de rechange ou de réparation achetées par le client à FPI après expiration de la garantie originale de l'Appareil, ont une période de garantie de **90 jours**, valable seulement avec la preuve d'achat. Toute pièce défectueuse sera réparée ou remplacée à notre discrétion. La garantie ne couvre pas la main d'œuvre sur ces pièces.

Comme il s'agit d'une Garantie à Vie Limitée de **20 ans**, si l'Appareil doit être remplacé, l'Appareil acheté ne sera peut-être pas remplacé par un Appareil de même modèle. Dans ce cas, FPI remplace votre Appareil par un Appareil similaire au moment du remplacement selon les termes de la présente Garantie à Vie Limitée, mais **UNIQUEMENT** dans le cas où une pièce couverte par ladite garantie s'avère défectueuse. Veuillez vous référer au tableau de la première page de la présente garantie pour connaître les pièces couvertes. Les changements dans les produits peuvent être liés à la discontinuité de l'Appareil d'origine, à des changements dans les exigences réglementaires, à l'évolution des produits, etc. qui sont hors du contrôle de FPI. **La présente Garantie à Vie Limitée ne couvre pas les frais d'installation, ni les frais associés aux changements des dégagements requis pour l'Appareil de remplacement, les plaques de foyer, les manteaux, les matériaux de revêtement ou de façade tels que l'encadrement, les murs finalisés en cloison sèche, en bois, avec des panneaux non combustibles, avec de la céramique, des briques, des pierres, du marbre, etc., les systèmes de ventilation ou de cheminée, ou les pièces du système de cheminée.**

S'il n'est pas possible d'effectuer le remplacement approprié, FPI remboursera **50 %** du prix d'achat de l'Appareil et de tous les accessoires FPI applicables (façades, panneaux de briques, éléments décoratifs, etc.) achetés au moment de la vente. **En aucun cas, FPI ne remboursera une quelconque partie du prix d'achat ou les coûts associés à d'autres pièces, y compris, mais sans s'y limiter, l'installation d'un nouvel Appareil, les changements de dégagements requis pour un nouvel Appareil, les plaques de foyer, les manteaux, les matériaux de revêtement ou de façade tels que l'encadrement, les murs finalisés en cloison sèche, en bois, avec des panneaux non combustibles, avec de la céramique, des briques, des pierres, du marbre, etc., les systèmes de ventilation ou de cheminée, ou les pièces du système de cheminée. Une copie du reçu ou de la facture de vente sera nécessaire pour valider le prix d'achat.**

## Exclusions :

Cette Garantie à Vie Limitée ne couvre pas (ni n'inclut) la peinture, la rouille ou la corrosion de tout type causée par un manque d'entretien ou une évacuation inadéquate, un approvisionnement insuffisant en air de combustion, l'utilisation de produits chimiques corrosifs (ex : chlore, sel, air, etc.), ou le manque d'étanchéité des portes ou des vitres.

Cette Garantie à Vie Limitée ne s'applique pas aux problèmes de dysfonctionnement, d'avaries ou de performance de l'Appareil causés par des conditions environnementales ou géographiques, des dommages d'origine chimique, un courant descendant, une mauvaise installation, une installation effectuée par un installateur non qualifié, des composants de cheminées inadaptés (y compris, mais non exclusivement, la taille ou le type de chapeau d'évacuation), une erreur de fonctionnement, un mauvais usage, un usage abusif, l'utilisation de carburants inappropriés, un manque d'entretien régulier, des catastrophes naturelles, des intempéries tels que ouragans, tornades, tremblements de terre, inondations, des pannes de courant ou des actes de terrorisme ou de guerre.

FPI n'est soumise à aucune obligation d'améliorer ou de modifier un Appareil déjà fabriqué (ex : aucune modification ni mise à jour ne sera effectuée sur un Appareil existant même si les produits ont évolué).

**La présente garantie ne couvre pas les frais de déplacement du détaillant pour réaliser un test de diagnostic ou des travaux de maintenance. Les coûts de main d'œuvre payés aux détaillants autorisés sont couverts par la présente garantie et les taux fixés à l'avance. Les détaillants peuvent vous charger pour les frais de transport et le temps supplémentaire.**

Un Appareil qui montre des signes de négligence ou d'usage abusif n'est pas couvert par les termes de la présente garantie, ce qui pourrait entraîner l'annulation de la présente garantie. Ceci inclut les Appareils dont la chambre de combustion est rouillée ou corrodée et dont le mauvais état n'a pas été signalé dans les **trois (3)** mois suivant son installation ou son achat.

L'utilisation, malgré leur état, d'Appareils endommagés ou qui présentent des problèmes connus de l'acheteur, pouvant aggraver les dommages entraînera l'annulation de la présente garantie.

L'altération du numéro de série (effacement, retrait de l'étiquette ou numéro illisible) entraînera l'annulation de la présente garantie.

Des mouvements mineurs d'expansion et de contraction de l'acier sont normaux et ne sont donc pas couverts par la présente garantie.

Les dégâts causés aux produits ou aux pièces pendant leur transport ne sont pas couverts par la présente garantie.

L'utilisation conjointe de produits FPI avec des produits fabriqués ou fournis par d'autres fabricants, sans l'autorisation préalable de FPI, peut annuler la présente garantie.

### **Limites de responsabilité :**

Le recours exclusif de l'acheteur d'origine par rapport à la présente garantie et la seule obligation de FPI à l'égard de cette Garantie à Vie Limitée, expresse ou implicite, contractuelle ou délictuelle, se limitent à un remplacement, une réparation ou un remboursement, dans les conditions décrites ci-dessus. EN AUCUN CAS, FPI NE SERA TENUE RESPONSABLE AU TITRE DE LA PRÉSENTE GARANTIE DE TOUT DOMMAGE COMMERCIAL ACCIDENTEL OU NON ACCIDENTEL OU DE TOUT DOMMAGE CAUSÉ AU BIEN. DANS LA LIMITE AUTORISÉE PAR LA LOI APPLICABLE, FPI NE FOURNIT AUCUNE GARANTIE EXPRESSE AUTRE QUE LA PRÉSENTE GARANTIE SPÉCIFIÉE. LA DURÉE DE TOUTE GARANTIE IMPLICITE EST LIMITÉE À LA DURÉE DE LA GARANTIE EXPLICITE TEL QU'INDIQUÉ CI-DESSUS. SI LES GARANTIES IMPLICITES NE PEUVENT PAS ÊTRE EXCLUES, ELLES SONT ALORS LIMITÉES EN DURÉE À LA DURÉE DE LA PRÉSENTE GARANTIE.

Certains États aux États-Unis n'autorisent pas qu'une limite soit fixée à la durée d'une garantie implicite, ou autorisent l'exclusion ou la limitation des dommages directs ou indirects, de sorte que les limitations ou exclusions mentionnées ci-dessus peuvent ne pas vous concerner.

Les clients situés à l'extérieur des États-Unis doivent consulter les codes et règlements locaux, provinciaux ou nationaux qui s'appliquent pour connaître les conditions particulières qui peuvent s'ajouter à la présente garantie.

### **Comment bénéficier d'un service sous garantie :**

Les clients doivent contacter leur détaillant autorisé pour obtenir un service sous garantie. Si ce dernier ne peut pas fournir ce service, veuillez contacter FPI par courrier à l'adresse mentionnée ci-dessous. Merci d'inclure une brève description du problème ainsi que votre adresse, vos coordonnées téléphoniques et votre courriel. Un représentant vous contactera pour fixer un rendez-vous pour une inspection ou un service sous garantie.

#### Garant Canada :

**FPI Fireplace Products International Ltd.**  
6988 Venture St.  
Delta, British Columbia  
Canada, V4G 1H4

#### Garant États-Unis :

**Fireplace Products U.S., Inc.**  
PO Box 2189 PMB 125  
Blaine, WA  
United States, 98231

Ou contactez le Service à la Clientèle de Regency au 1-800-442-7432 (tél.) / 604-946-4349 (télé.)

### **Enregistrement du produit et service à la clientèle :**

Merci d'avoir choisi un foyer Regency. Regency fait partie des chefs de file mondiaux dans la conception, la fabrication et la commercialisation de produits de foyer. Pour vous offrir le meilleur service possible, nous vous invitons à compléter le formulaire d'enregistrement de votre produit à l'adresse <http://www.regency-fire.com/Customer-Care/Warranty-Registration.aspx> dans les **quatre-vingt-dix (90)** jours suivant la date de votre achat.

# garantie



## Enregistrement du produit et service à la clientèle :

Merci d'avoir choisi un foyer Regency. Regency fait partie des leaders mondiaux dans la conception, la fabrication et la commercialisation de produits de foyer. Pour vous offrir le meilleur service possible, nous vous invitons à compléter le formulaire d'enregistrement de votre produit sur notre site web sous Service à la Clientèle dans les quatre-vingt-dix (90) jours suivant la date de votre achat.

Pour les achats effectués au **CANADA ou aux ÉTATS-UNIS** :

<http://www.regency-fire.com/Customer-Care/Warranty-Registration.aspx>

Pour les achats effectués en AUSTRALIE :

<http://www.regency-fire.com.au/Customer-Care/Warranty-Registration.aspx>

Merci de compléter également le formulaire d'enregistrement de la garantie de votre produit de foyer Regency puis nous le retourner par courrier et/ou par fax pour permettre l'enregistrement de votre garantie. Il est important que vous nous fournissiez toutes les informations ci-dessous pour que nous puissions vous offrir le meilleur service possible.

## Formulaire d'enregistrement de la garantie (ou enregistrement en ligne à l'adresse web mentionnée ci-dessus)

<b>Informations sur la garantie</b>	
Numéro de série (obligatoire) :	
Date d'achat (obligatoire) (mm/dd/yyyy) :	
<b>Informations sur le produit</b>	
Type et modèle (obligatoire) :	
<b>Informations sur le détaillant</b>	
Nom du détaillant (obligatoire) :	
Adresse du détaillant :	
No de tél du détaillant :	
Installateur :	
Date d'installation (mm/dd/yyyy) :	
<b>Vos coordonnées (obligatoire)</b>	
Nom :	
Adresse :	
Téléphone :	
Courriel :	

Pour les achats au CANADA :

**FPI Fireplace Products  
International Ltd.**  
6988 Venture St.  
Delta, British Columbia  
Canada, V4G 1H4

Tél : 604-946-5155  
Fax : 1-866-393-2806

Pour les achats aux ÉTATS-UNIS :

**Fireplace Products U.S., Inc.**  
PO Box 2189 PMB 125  
Blaine, WA  
United States, 98231

Tél : 604-946-5155  
Fax : 1-866-393-2806

Pour les achats en AUSTRALIE :

**Fireplace Products Australia Pty Ltd**  
1 - 3 Conquest Way  
Hallam, VIC  
Australia, 3803

Tél : +61 3 9799 7277  
Fax : +61 3 97997822

Pour l'entretien de votre foyer, des astuces et des réponses aux questions les plus fréquentes, visitez la section Service à la Clientèle de notre site web. N'hésitez pas à contacter votre détaillant si vous avez des questions sur votre produit Regency.



## notes

---

---

---

---

---

---

---

---

---

---

---

---

---

---

---

---

---

---

---

---

---

---

---

---

---

---

---

---

---



*Installateur : Veuillez compléter l'information suivante*

**Adresse et nom du détaillant :** \_\_\_\_\_

\_\_\_\_\_

**Installateur :** \_\_\_\_\_

**No de téléphone :** \_\_\_\_\_

**Date d'installation :** \_\_\_\_\_

**No. de série :** \_\_\_\_\_