



**Encastrables
au bois
Cascades™
i1150-1**

Manuel d'installation et d'utilisation



www.regency-fire.com

Tested by:



INSTALLATEUR : Merci de remplir la dernière page de ce guide et de donner le guide au client.
PROPRIÉTAIRE : Merci de conserver ce guide pour consultation ultérieure.

Merci d'avoir acheté un
PRODUIT DE FOYER REGENCY.

La qualité de fabrication de chacun de nos produits vous procurera des années de fonctionnement sans problème. Pour toutes les questions sur ce produit auxquelles vous ne trouvez pas de réponse dans ce manuel, veuillez contacter le DÉTAILLANT REGENCY de votre région.

"Cet appareil de chauffage au bois est réglé de manière à brûler une quantité minimale de bois. Ce réglage ne doit jamais être modifié. La réglementation fédérale interdit de modifier cet appareil ou de le faire fonctionner si les consignes d'utilisation contenues dans le présent manuel ne sont pas respectées." Si vous ne respectez pas les directives de ce manuel, l'appareil pourrait dégager de la fumée ou du monoxyde de carbone dans la maison. Il est donc recommandé d'installer des détecteurs dans les endroits qui présentent des risques en matière d'émission de monoxyde de carbone, tels que la pièce où l'appareil est installé et fonctionne.

"Certifié conforme aux normes 2020 du U.S. ENVIRONMENTAL PROTECTION AGENCY en matière d'émission de particules de bois avec du bois d'essai normalisé (crib wood)".

Testé selon la méthode 28R, E2780-10, E2515-11. Modèle Regency i1150-1– 1,3 g / h

"Le présent manuel décrit l'installation et le fonctionnement des poêles à bois Regency i1150-1. Cet appareil de chauffage au bois répond aux normes 2020 de l'U.S. Environmental Protection Agency en matière d'émission de bois d'essai normalisé en ce qui a trait aux poêles à bois. Des essais effectués dans des conditions particulières ont révélé que cet appareil de chauffage au bois produit une chaleur thermique comprise entre 12 700 BTU/h et 27 300 BTU/h." Le rendement de l'appareil a été testé selon la méthode B415 déterminant les valeurs calorifiques minimale et maximale. Cet appareil génère un rendement optimal lorsqu'il est alimenté avec du bois bien sec et installé dans les pièces de vie de la maison, là où la plus grande partie de la cheminée est placée à l'intérieur du bâtiment et entièrement recouverte d'une gaine. Ce poêle à bois nécessite une inspection et des réparations régulières pour un fonctionnement adéquat."

"La réglementation fédérale interdit de faire fonctionner un tel appareil si les consignes d'utilisation contenues dans le présent manuel ne sont pas respectées ou si des pièces sont retirées de l'appareil. " La réglementation fédérale interdit de faire fonctionner un tel appareil si les consignes d'utilisation contenues dans le présent manuel ne sont pas respectées.

ATTENTION : BRÛLER UNIQUEMENT DU BOIS NON TRAITÉ. LA COMBUSTION DE TOUT AUTRE MATÉRIAU COMME LES AGENTS DE CONSERVATION DU BOIS, LES FEUILLES DE MÉTAL, LE CHARBON, LE PLASTIQUE, LES DÉCHETS, LE SOUFFRE OU L'HUILE PEUT ENDOMMAGER L'APPAREIL.

"Cet appareil de chauffage est conçu pour brûler uniquement du bois naturel. Il donne un rendement optimal avec des émissions minimales quand vous y brûlez du bois franc qui a été séché à l'air, au lieu de l'alimenter en bois mou, en bois vert ou en bois franc fraîchement coupé."

NE PAS BRÛLER LES MATIÈRES SUIVANTES :

- Bois traité
- Résidus de tonte ou déchets de jardin
- Fumier ou carcasses d'animaux
- Charbon
- Matériaux contenant du caoutchouc, y compris des pneus
- Bois de grève provenant d'eau salée ou autres matériaux saturés en eau salée
- Déchets
- Matériaux contenant du plastique
- Bois vert non séché
- Carton
- Déchets provenant de produits pétroliers, peintures, diluants à peinture ou produits d'asphalte
- Produits du papier, carton, contreplaqué ou panneaux de particules.
- Solvants
- Matériaux contenant de l'amiante
- Bien qu'il soit interdit de brûler les produits mentionnés plus haut, il est possible d'allumer un feu en utilisant des matériaux tels que le papier, le carton, la sciure de bois, la cire et tout autre substance nécessaire au démarrage d'un feu dans un appareil de chauffage au bois.
- Papier coloré
- Débris de construction ou de démolition
- Briques organiques
- Traverses de chemin de fer
- Ordures

La combustion de ces matériaux peut entraîner la production de vapeurs toxiques ou nuire au bon fonctionnement de l'appareil et produire de la fumée.

Consultez une autorité compétente (service du bâtiment de la municipalité, service incendie, bureau de prévention des incendies, etc.) avant l'installation d'un appareil de chauffage afin de déterminer si vous avez besoin ou non d'un permis.

ULC628-2022 - Canada

Cet encastrable doit être installé avec une doublure de cheminée continue de 5,5 ou 6 po de diamètre, s'étendant depuis l'encastrable jusqu'au sommet de la cheminée. La doublure de cheminée doit être conforme aux exigences de classe 3 de la norme CAN/ULS-S635 sur les systèmes de chemisage pour les ouvrages de maçonnerie existants ou les cheminées et les conduits d'évacuation préfabriqués ou aux exigences de la norme CAN/ULC-S640 sur systèmes de chemisage pour les nouvelles cheminées de maçonnerie.

UL1482-2022 - États-Unis

Une cheminée conforme aux exigences sur les cheminées de type HT dans la norme concernant les cheminées, les appareils de chauffage résidentiels et les bâtiments construits en usine UL103 ou une doublure de cheminée en maçonnerie homologuée avec une doublure de conduit de cheminée. Cet encastrable doit être installé avec une doublure de cheminée continue de 5,5 ou 6 po de diamètre, s'étendant depuis l'encastrable jusqu'au sommet de la cheminée. Si cet appareil n'est pas correctement installé, un incendie peut se déclarer. Pour réduire le risque d'incendie, suivre les instructions d'installation. Contactez les autorités locales de construction ou de lutte contre les incendies pour connaître les restrictions et les exigences en matière d'installation dans votre région.

Modèle i1150-1 est certifié CAN/ULC 628-2022 and UL 1482-2022.

CONSERVER CES DIRECTIVES.

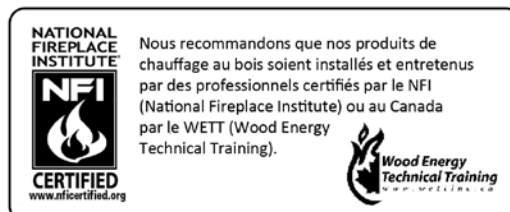

Étiquette de sécurité pour modèle i1150-14

Dimensions

avec adaptateur pour conduit de cheminée standard ...5
avec adaptateur pour conduit de cheminée décalé.....6

Consignes d'installation

Dégagements des foyers en maçonnerie7
Dimensions du foyer.....7
Comment déterminer si d'autres matériaux de protection du plancher sont acceptables8
Installation dans un foyer en maçonnerie.....9
Avant d'installer votre encastrable9
Caractéristiques de la cheminée9
Tirage9
Trousse de raccordement de conduit en option.....9
Installation de l'encastrable..... 10
Installation de la façade, de la bordure, de la façade inférieure en option et du support du ventilateur 11
Ventilateur..... 15
Installation des briques..... 16
installation des déflecteurs..... 17
Dispositif de la porte et de la poignée en bois (porte en arche) 18
Installation de la porte carrée (pièce n° 850-161) 19
Installation du déflecteur de fumée en acier inoxydable 20

Consignes d'utilisation

Bois séché 21
Levier de commande / moniteur de la dérivation 21
Consignes d'utilisation 22
Régulation du tirage 22
Premier allumage 22
Fonctionnement du ventilateur 23
Retrait des cendres..... 23
Consignes de sécurité et mises en garde..... 23

Entretien

Entretien 24
Créosote..... 24
Joint de la porte..... 24
Entretien de la vitre..... 24
Stockage du bois..... 24
Retrait / installation des tubes d'air secondaire 25
Réglage du loquet..... 25
Retrait de la poignée de porte en bois..... 25
Remplacement du déflecteur vertical en acier inoxydable 26
Entretien annuel..... 27

Pièces

Pièces principales 28
Panneaux de briques 30
Façades..... 31

Garantie

Garantie 32-36
Recyclage 37

**LES PHOTOS/SCHÉMAS DE CE MANUEL SONT FOURNIS À TITRE ILLUSTRATIF SEULEMENT.
LES CARACTÉRISTIQUES DE L'APPAREIL PEUVENT VARIER EN RAISON DE L'AMÉLIORATION CONSTANTE DES PRODUITS.**

ATTENTION : Pour éviter les brûlures ou les échardes, lors de l'ouverture/fermeture de la porte de chargement de combustible ou au moment d'ajouter du bois dans le feu, veiller à toujours porter des gants de protection appropriés pour protéger les mains de la chaleur émise par l'appareil.

étiquette de sécurité

COPIE DE L'ÉTIQUETTE DE SÉCURITÉ DU MODÈLE I1150-1

Voici une copie de l'étiquette apposée sur chaque **encastrable au bois i1150-1** afin de vous permettre d'en examiner le contenu.

REMARQUE : Nous améliorons constamment les appareils Regency. Comparez cette copie avec l'étiquette apposée sur votre appareil. S'il existe une différence, fiez-vous à cette dernière.

L'étiquette de sécurité avec le numéro de série sera fixée à une plaque de métal avec une chaîne noire sous la chambre de combustion. Le dispositif du ventilateur devra être enlevé, ce qui exposera l'étiquette.

(Duplicate Serial #) 617	
	
<p>LISTED MASONRY FIREPLACE INSERT CERTIFIED FOR USE IN CANADA AND U.S.A. MODEL: I1150-1 CERTIFIED TO / CERTIFIÉ : CAN/ULC 628-2022 / UL-1482-2022</p>	
<p>U.S. ENVIRONMENTAL PROTECTION AGENCY CERTIFIED TO COMPLY WITH 2020 PARTICULATE EMISSION STANDARDS USING CRIB WOOD. TESTED TO METHOD 28R, E2780-10, E2515-11. MODEL REGENCY I1150-1 -1.3 G / HR. THIS WOOD HEATER NEEDS PERIODIC INSPECTION AND REPAIR FOR PROPER OPERATION. CONSULT THE OWNER'S MANUAL FOR FURTHER INFORMATION. IT IS AGAINST FEDERAL REGULATIONS TO OPERATE THIS WOOD HEATER IN A MANNER INCONSISTENT WITH THE OPERATING INSTRUCTIONS IN THE OWNER'S MANUAL.</p>	
<p>INSTALL AND USE ONLY IN ACCORDANCE WITH THE MANUFACTURER'S INSTALLATION AND OPERATING INSTRUCTIONS. INSTALL AND USE ONLY IN MASONRY FIREPLACE ONLY. NOT TO BE INSTALLED IN ANY FACTORY-BUILT FIREPLACE. CONTACT LOCAL BUILDING OR FIRE OFFICIALS ABOUT RESTRICTIONS AND INSTALLATION INSPECTION IN YOUR AREA.</p>	
<p>MINIMUM CLEARANCES TO COMBUSTIBLE MATERIALS (MEASURED FROM INSERT BODY)</p>	
<p>ADJACENT SIDEWALL MANTEL TOP FACING SIDE FACING (to side surround)</p>	<p>A) 15in / 380mm B) 20in / 510mm C) 14in / 355mm D) 0.5in / 13mm</p> 
<p>COMBUSTIBLE FLOOR MUST BE PROTECTED BY NON-COMBUSTIBLE MATERIAL EXTENDING (E) 16 IN / 405MM TO FRONT AND (G) 8IN / 205MM TO SIDES FROM FUEL DOOR. IN CANADA MUST EXTEND 18" TO FRONT. THERMAL INSULATION WITH R VALUE = 1.4 AT A DISTANCE OF 18" FROM FRONT OF DOOR OPENING FOR CANADA AND 16" FOR USA. IF UNIT RAISED 4.5" FROM FLOOR, NO THERMAL INSULATION IS REQUIRED.</p>	
<p>COMPONENTS REQUIRED FOR INSTALLATION: 5.5" (140mm) or 6" (152mm) STAINLESS STEEL LINER LISTED CHIMNEY LINER. OPTIONAL COMPONENT: FAN PART#172-917. ELECTRICAL RATING: VOLTS 115, 60 HZ, 0.6 AMPS DANGER: RISK OF ELECTRIC SHOCK. DISCONNECT POWER BEFORE SERVICING UNIT. DO NOT REMOVE BRICKS OR MORTAR IN MASONRY FIREPLACE. FOR USE WITH SOLID WOOD FUEL ONLY. DO NOT USE GRATE OR ELEVATE FIRE. DO NOT CONNECT THIS UNIT TO A CHIMNEY FLUE SERVING ANOTHER APPLIANCE. BUILD WOOD FIRE DIRECTLY ON HEARTH. OPERATE WITH FUEL DOOR CLOSED, OPEN TO FEED FIRE ONLY. REPLACE GLASS ONLY WITH CERAMIC GLASS (5MM). INSPECT AND CLEAN CHIMNEY FREQUENTLY. UNDER CERTAIN CONDITIONS OF USE CREOSOTE BUILD-UP MAY OCCUR RAPIDLY. DO NOT OVERFIRE, IF INSERT GLOWS YOU ARE OVER-FIRING. CAUTION: MOVING PARTS MAY CAUSE INJURY. DO NOT OPERATE UNIT WITH A REMOVED PART OR PARTS.</p>	
<p>CERTIFIÉ CONFORME AUX NORMES 2020 DU U.S. ENVIRONMENTAL PROTECTION AGENCY EN MATIÈRE D'ÉMISSION DE PARTICULES DE BOIS AVEC DU BOIS D'ESSAI NORMALISÉ (CRIB WOOD). HOMOLOGUÉ SELON LA MÉTHODE 28R, E2780-10, E2515-11. MODÈLE REGENCY I1150-1 -1,3 G / H. CET APPAREIL DE CHAUFFAGE AU BOIS DOIT ÊTRE INSPECTÉ PÉRIODIQUEMENT ET RÉPARÉ POUR FONCTIONNER CORRECTEMENT. CONSULTER LE MANUEL D'INSTALLATION POUR PLUS D'INFORMATION. LA RÉGLEMENTATION FÉDÉRALE INTERDIT DE FAIRE FONCTIONNER UN TEL APPAREIL SI LES CONSIGNES D'UTILISATION CONTENUES DANS LE PRÉSENT MANUEL NE SONT PAS RESPECTÉES.</p>	
<p>INSTALLER ET UTILISER SELON LES CONSIGNES D'INSTALLATION ET D'UTILISATION DU FABRICANT. À INSTALLER ET À UTILISER UNIQUEMENT DANS UN FOYER EN MAÇONNERIE SEULEMENT. NE PEUT ÊTRE INSTALLÉ DANS UN FOYER PRÉFABRIQUÉ. CONTACTEZ LES AUTORITÉS LOCALES EN BÂTIMENT OU INCENDIE POUR CONNAÎTRE LES RESTRICTIONS D'INSTALLATION ET LES RÈGLES D'INSPECTION DANS VOTRE RÉGION.</p>	
<p>DÉGAGEMENTS MINIMAUX AUX MATÉRIAUX COMBUSTIBLES (MESURES PRISES DEPUIS LE CAISSON DE L'ENCASTRABLE)</p>	
<p>MUR LATÉRAL ADJACENT MANTEAU PAREMENT SUPÉRIEUR PAREMENT LATÉRAL</p>	<p>A) 15 po / 380 mm B) 20 po / 510 mm C) 14 po / 355 mm D) 0,5 po / 13 mm</p> 
<p>LE PLANCHER COMBUSTIBLE DOIT ÊTRE PROTÉGÉ PAR UN MATÉRIAU NON COMBUSTIBLE S'ÉTENDANT SUR (E) 16 PO / 405MM À L'AVANT ET SUR (G) 8 PO / 205MM ENTRE LES CÔTÉS ET LA PORTE DE CHARGEMENT DU COMBUSTIBLE. PROLONGEMENT SUR 18 PO À L'AVANT AU CANADA. ISOLATION THERMIQUE AVEC UNE VALEUR R = 1,4 À UNE DISTANCE DE 18 PO DEPUIS L'AVANT DE L'OUVERTURE DE LA PORTE AU CANADA ET 16 PO AUX ÉTATS-UNIS. SI L'APPAREIL EST SURÉLEVÉ À 4,5 PO DU SOL, AUCUNE ISOLATION THERMIQUE N'EST REQUISE.</p>	
<p>PIÈCES OBLIGATOIRES POUR L'INSTALLATION : GAINÉ DE CHEMINÉE HOMOLOGUÉE EN ACIER INOXYDABLE DE 5,5 PO (140mm) ou 6 PO (152mm). PIÈCE EN OPTION : VENTILATEUR PIÈCE N°172-917 CARACTÉRISTIQUES ÉLECTRIQUES : 115 VOLTS, 60 HZ, 0,6 AMPS. DANGER : RISQUE D'ÉLECTROCUTION. DÉBRANCHER LE COURANT AVANT DE PROCÉDER À L'ENTRETIEN DE L'APPAREIL. NE PAS RETIRER LES BRIQUES OU LE MORTIER DU FOYER EN MAÇONNERIE. À UTILISER AVEC UN COMBUSTIBLE SOLIDE EN BOIS SEULEMENT. NE PAS UTILISER DE GRILLE NI SURÉLEVER LE FEU. NE PAS CONNECTER CET APPAREIL À UN CONDUIT DE CHEMINÉE DESSERVANT UN AUTRE APPAREIL. FAIRE UN FEU DE BOIS DIRECTEMENT SUR L'ÂTRE. FAIRE FONCTIONNER L'APPAREIL AVEC LA PORTE DE CHARGEMENT FERMÉE, L'OUVRIR SEULEMENT POUR ALIMENTER LE FEU. REMPLACER LA VITRE SEULEMENT AVEC UNE VITRE EN CÉRAMIQUE (5MM). FAIRE INSPECTER ET RAMONER LA CHEMINÉE À INTERVALLES RÉGULIERS. ACCUMULATION RAPIDE DE CREOSOTE DANS CERTAINES CONDITIONS. NE PAS SURCHAUFFER : SI L'ENCASTRABLE EST ROUGE/OYANT, L'APPAREIL SURCHAUFFE. ATTENTION : LES PIÈCES AMOVIBLES PEUVENT ENTRAÎNER DES BLESSURES. NE PAS FAIRE FONCTIONNER L'APPAREIL SI UNE OU PLUSIEURS PIÈCES ONT ÉTÉ ENLEVÉES.</p>	
<p>ATTENTION / DANGER</p> 	
<p>HOT WHILE IN OPERATION DO NOT TOUCH. KEEP CHILDREN, CLOTHING AND FURNITURE AWAY. CONTACT MAY CAUSE SKIN BURNS. READ ABOVE INSTRUCTIONS.</p>	
<p>APPAREIL CHAUD LORSQU'IL FONCTIONNE. NE PAS TOUCHER. GARDER À DISTANCE DES ENFANTS, DES VÊTEMENTS ET DU MOBILIER. TOUT CONTACT PEUT CAUSER DES BRÛLURES. LIRE LES INSTRUCTIONS CI-DESSUS.</p>	
<p>MANUFACTURED BY / FABRIQUÉ PAR : FPI FIREPLACE PRODUCTS INTERNATIONAL LTD. 6988 VENTURE ST. DELTA, BC V4G 1H4</p>	
920-837	
DATE OF MANUFACTURE / DATE DE FABRICATION MADE IN CANADA / FAIT AU CANADA	

AVEC ADAPTATEUR POUR CONDUIT DE CHEMINÉE STANDARD

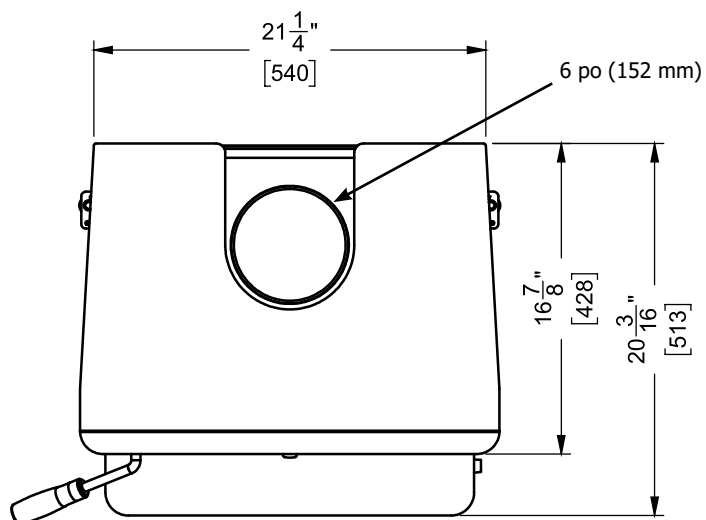

ADAPTATEUR DE CHEMINÉE STANDARD
de 6 po (152 mm) de dia.

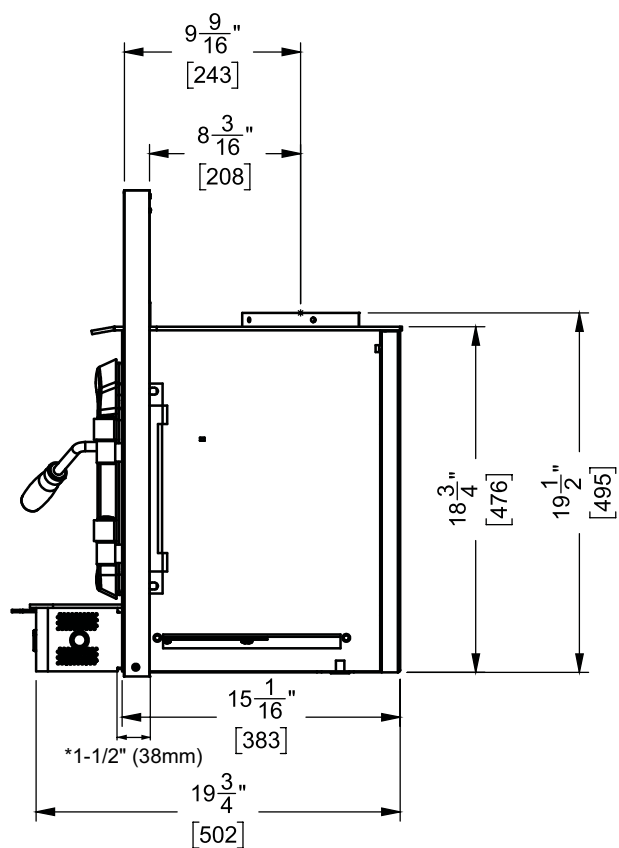
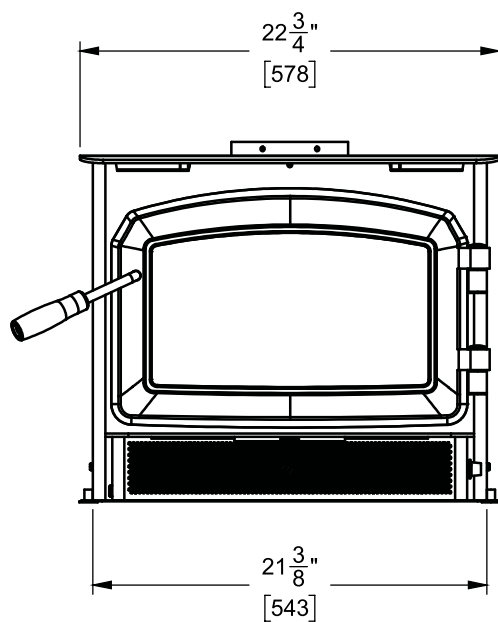
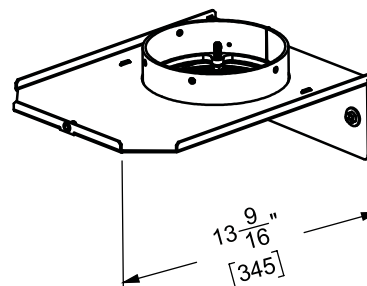

* Mesure prise entre l'arrière de la façade et l'ouverture de la porte de chargement

Les encastrables Regency sont conçus pour un conduit de 5,5 po (140 mm) ou de 6 po (152 mm).

dimensions

AVEC ADAPTATEUR POUR CONDUIT DE CHEMINÉE DÉCALÉ

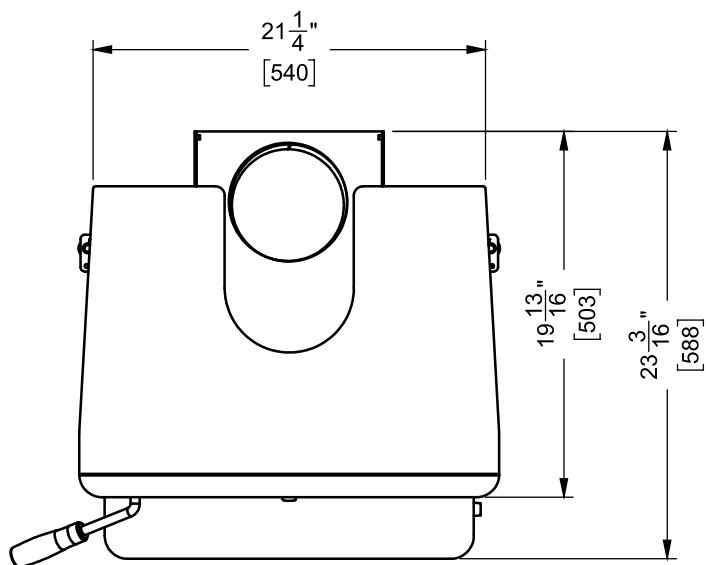

ADAPTATEUR DE CHEMINÉE DÉCALÉ
de 6 po (152 mm) de dia.

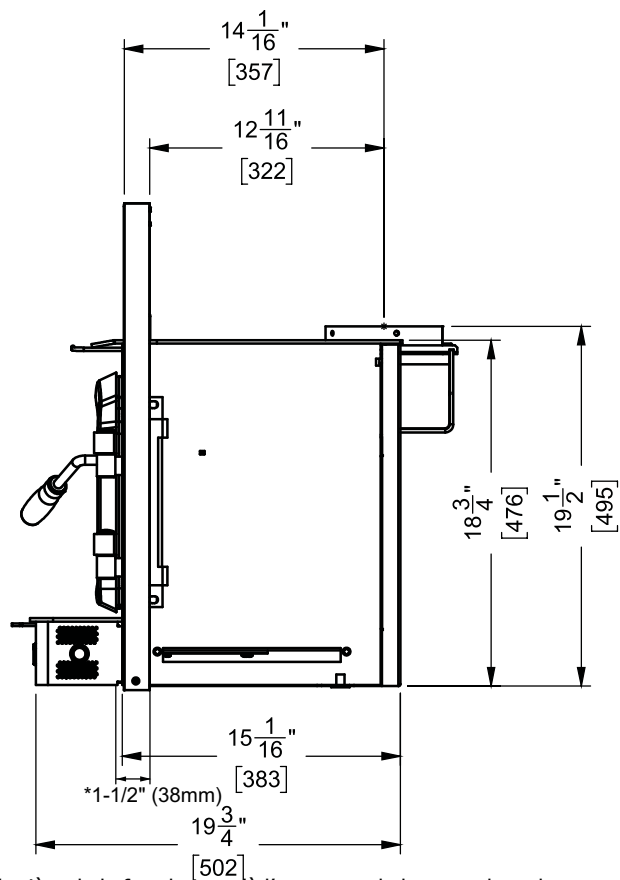
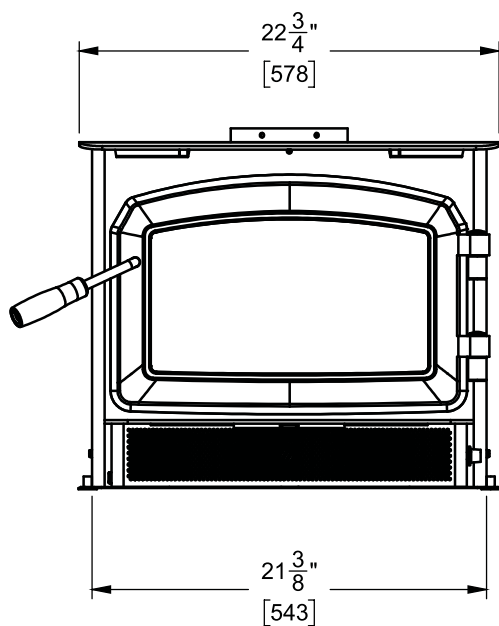
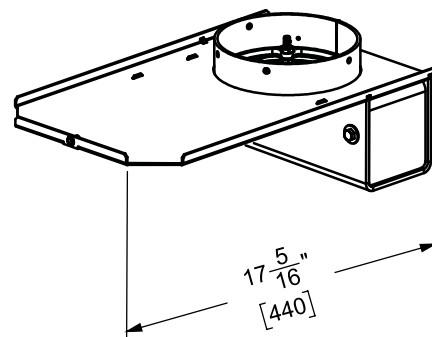

*Mesuré de l'arrière de la façade jusqu'à l'ouverture de la porte de carburant.

Les encastrables Regency sont conçus pour un conduit de 5,5 po (140 mm) ou de 6 po (152 mm).

DÉGAGEMENTS DES FOYERS EN MAÇONNERIE

Les dégagements minimaux requis aux matériaux combustibles pour une installation dans un foyer en maçonnerie sont indiqués ci-dessous :

Modèle i1150-1	Mur latéral adjacent (vers le côté) A	Manteau** (vers le haut de l'appareil) B	Parement supérieur (vers le haut de l'appareil) C	Parement latéral D	Prolongement minimal de l'âtre E	Prolongement minimal de l'âtre sur le côté F	Vers le dessus de l'appareil (Dimension de référence seulement) G	Du côté de l'appareil (Dimension de référence seulement)
	15 po (381mm)	15 po (381 mm) pour un manteau de 3-1/2 po (89 mm)	14 po (355 mm)	1/2 po (13 mm) vers le contour latéral	16 po (406 mm) - États-Unis 18 po (457 mm) - Canada	8 po (203 mm)	18-3/4 po (476 mm)	21-3/8 po (543 mm)
		20 po (508 mm) pour un manteau de 12 po (305 mm)						

Remarque : Les parements latéraux et le parement supérieur ont une épaisseur maximale de 1,5 po.



Schéma des dégagements requis pour les installations

Les dégagements sont très importants à respecter.

**Le manteau peut être installé n'importe où dans la zone ombragée ou au-dessus de cette zone (voir le schéma ci-dessus).

DIMENSIONS DU FOYER

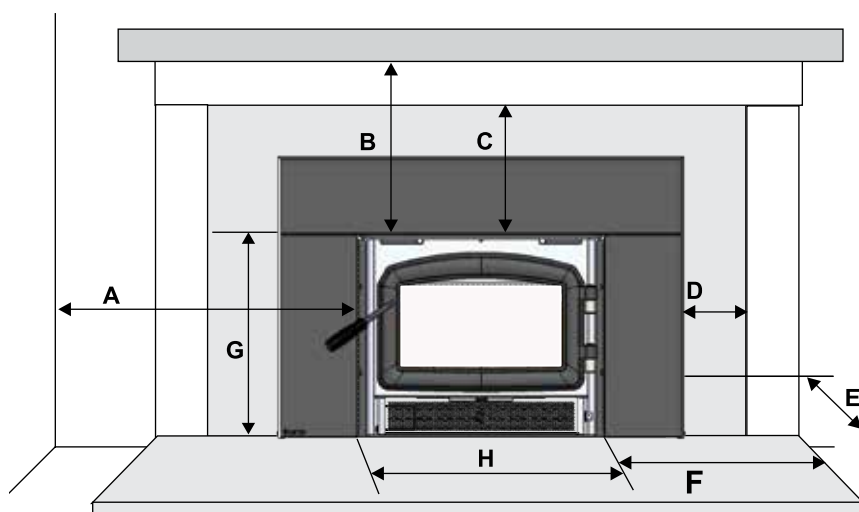
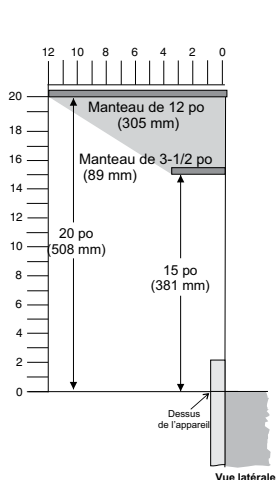
L'ouverture du foyer doit avoir les dimensions minimales suivantes :

Hauteur : 19 po (483 mm)
 Largeur : 23 po (584 mm)
 Profondeur :
 (avec adaptateur de cheminée standard) 13-3/4 po (349 mm)
 (avec adaptateur de cheminée décalé) 16-1/2 po (419 mm)

Deux modèles de façades sont offerts pour sceller l'ouverture du foyer :

Standard
 38 po (965 mm) L x 26-3/8 po (670 mm) H

Grand format
 44 po (1118 mm) L x 30-3/8 po (771 mm) H

*Protecteur de plancher

Il est obligatoire d'installer une isolation/protection thermique d'une valeur R de 1,4 à une distance de 18 po (457 mm) au Canada et 16 po (406 mm) aux États-Unis de l'ouverture de la porte.

La protection thermique du sol (de type 1) n'est pas nécessaire lorsque l'appareil est surélevé de plus de 4-1/2 po (114 mm) (mesuré à partir du bas de l'appareil).

S'assurer que le protecteur de plancher et l'âtre respectent les normes en matière de dégagements aux matériaux combustibles. L'extension d'âtre doit être composée d'un matériau non combustible d'une longueur de 16 po (406 mm) aux États-Unis et de 18 po (457 mm) au Canada - mesures prises à partir de l'ouverture de la porte de chargement du combustible.

La mesure F (prolongement minimal de l'âtre) est prise à partir du côté de l'appareil à la fois pour les États-Unis et le Canada.

consignes d'installation

COMMENT DÉTERMINER SI D'AUTRES MATÉRIAUX DE PROTECTION DU PLANCHER SONT ACCEPTABLES

Toutes les protections de plancher doivent être non combustibles (métaux, briques, pierres, panneaux de fibres minérales, panneaux de béton, etc.) La protection de plancher non combustible spécifiée comprend une certaine forme de désignation thermique telle que la valeur R (résistance thermique) ou le facteur k (conductivité thermique).

RESISTANCE THERMIQUE : VALEUR R

La valeur R est une mesure de la résistance d'un matériau au transfert de chaleur. La valeur R est pratique lorsque plusieurs matériaux sont utilisés, car il est possible d'additionner les valeurs R, ce qui n'est pas le cas pour la valeur k. Plus le facteur R est ÉLEVÉ, moins la chaleur est conduite à travers le matériau non combustible vers le matériau combustible situé en dessous. La valeur R d'un matériau doit être égale ou supérieure à la valeur R requise pour être acceptable.

Exemple : Le protecteur de plancher spécifié doit être un matériau de 3/8 po (18 mm) d'épaisseur avec un facteur K de 0,84.

L'alternative proposée est une brique de 4 po (100 mm) avec un facteur C de 1,25 sur un panneau minéral de 1/8 po (3 mm) avec un facteur K de 0,29.

Étape (a) :

Utiliser la formule ci-dessus pour convertir la spécification à la valeur R.

$$R = 1/k \times T = 1/0,84 \times 0,75 = 0,893.$$

Étape (b) :

Calculer la valeur R du système proposé.

Brique de 4 po de valeur C = 1,25, donc,

$$R_{\text{brique}} = 1/C = 1/1,25 = 0,80$$

Panneau minéral de 1/8 po de valeur k = 0,29, donc,

$$R_{\text{pan.min.}} = 1/0,29 \times 0,125 = 0,431$$

$$\text{Total R} = R_{\text{brique}} + R_{\text{panneau minéral}} = 0,8 + 0,431 = 1,231.$$

Étape (c):

Comparer le système proposé R de 1,231 à la valeur R proposée de 0,893. Puisque le système proposé R est plus élevé que requis, le système est acceptable.

DÉFINITIONS

Conductance thermique :

$$C = \text{Btu} = \text{W}$$

$$(\text{hr})(\text{ft}^2)(\text{oF})(\text{m}^2)(\text{K})$$

Conductivité thermique :

$$k = (\text{Btu})(\text{inch}) = \text{W} = \text{Btu}$$

$$(\text{hr})(\text{ft}^3)(\text{oF})(\text{m})(\text{K})(\text{hr})(\text{ft})(\text{oF})$$

Résistance thermique :

$$R = (\text{ft}^2)(\text{hr})(\text{oF}) = (\text{m}^2)(\text{K})\text{Btu}$$

INSTALLATION DANS UN FOYER EN MAÇONNERIE

Les encastrables Regency sont fabriqués avec des matériaux de la plus haute qualité et assemblés selon des procédures de contrôle de qualité des plus sévères afin de vous procurer des années de performance fiable et sans problème.

Veillez lire attentivement le présent manuel pour bien comprendre les procédures d'installation et de fonctionnement de l'appareil. Le non-respect de ces directives peut entraîner des dommages matériels et corporels, voire s'avérer mortel. Plus vous comprendrez le fonctionnement de votre encastrable Regency, plus vous serez en mesure de vous assurer qu'il vous donne son plein rendement.

AVERTISSEMENT : Le chauffage de la pièce ne peut pas être installé dans une cheminée préfabriquée.

AVANT D'INSTALLER VOTRE ENCASTRABLE

1) Lire les directives au complet avant d'installer et d'utiliser votre foyer encastrable. L'installation et l'utilisation doivent se faire seulement conformément aux consignes d'installation et d'utilisation fournies par le fabricant.

2) Vérifier les codes et règlements locaux auprès du service d'inspection municipal. Il sera peut-être nécessaire d'obtenir un **permis avant d'installer l'encastrable. À noter que certains codes et règlements locaux peuvent prévaloir sur certaines procédures détaillées dans ce manuel.**

AVERTISSEMENT : Une installation négligente peut s'avérer dangereuse et non sécuritaire. Vérifier tous les codes et règlements locaux du bâtiment et ainsi que les normes de sécurité avant d'installer l'appareil.

3) Aviser la compagnie d'assurance qu'un foyer encastrable doit être installé prochainement.

4) L'encastrable est lourd et nécessite au moins deux personnes pour être déplacé en toute sécurité. L'encastrable et la structure d'encadrement peuvent être sérieusement endommagés en cas de mauvaise manipulation.

5) Si le réglage du registre du foyer existant est inaccessible après l'installation de l'encastrable Regency, l'enlever ou le maintenir en position ouverte.

6) Inspecter le foyer et la cheminée avant d'installer l'encastrable pour s'assurer qu'ils ne comportent pas de fissures, de fragments de mortier ou d'autres dommages visibles. Si des réparations sont nécessaires, elles devront être réalisées avant l'installation de l'encastrable. Ne pas enlever les briques ou le mortier du foyer en maçonnerie.

7) Ne pas raccorder l'encastrable à un conduit de cheminée desservant un autre appareil ou un conduit de distribution d'air.

Lorsqu'il est fait mention de l'installation ou du raccordement des foyers ou des cheminées en maçonnerie, la construction en maçonnerie doit être conforme aux codes et règlements.

CARACTÉRISTIQUES DE LA CHEMINÉE

Avant l'installation, vérifier et nettoyer à fond le système de la cheminée. En cas de doute sur sa condition, demander conseil à un professionnel. L'encastrable Regency est conçu pour être installé dans un foyer en maçonnerie construit selon les normes du "The Standard for Chimneys, Fireplaces, Vents, and Solid Fuel Burning Appliance", N.F.P.A. 211, du National Building Code of Canada (Code National du Bâtiment du Canada), ou de tous les autres codes et normes locales applicables.

Une fois installé, l'appareil doit être électriquement mis à la terre conformément aux codes et règlements locaux ou, en l'absence de tels règlements, au National Electrical Code, ANSI/NFPA 70 (États-Unis), ou au Canadian Electrical code, CSA C22.1.

Les encastrables Regency sont conçus pour un conduit de 5,5 po (140 mm) ou 6 po (152mm).

ULC628-2022 - Canada
Cet encastrable doit être installé avec une doublure de cheminée continue de 5,5 ou 6 po de diamètre, s'étendant depuis l'encastrable jusqu'au sommet de la cheminée. La doublure de cheminée doit être conforme aux exigences de classe 3 de la norme CAN/ULS-S635 sur les systèmes de chemisage pour les ouvrages de maçonnerie existants ou les cheminées et les conduits d'évacuation préfabriqués ou aux exigences de la norme CAN/ULC-S640 sur les systèmes de chemisage pour les nouvelles cheminées de maçonnerie.

UL1482-2022 - États-Unis
Une cheminée conforme aux exigences sur les cheminées de type HT dans la norme concernant les cheminées, les appareils de chauffage résidentiels et les bâtiments construits en usine UL103 ou une doublure de cheminée en maçonnerie homologuée avec une doublure de conduit de cheminée. Cet encastrable doit être installé avec une doublure de cheminée continue de 5,5 ou 6 po de diamètre, s'étendant depuis l'encastrable jusqu'au sommet de la cheminée. Si cet appareil n'est pas correctement installé, un incendie peut se déclarer. Pour réduire le risque d'incendie, suivre les instructions d'installation. Contactez les autorités locales de construction ou de lutte contre les incendies pour connaître les restrictions et les exigences en matière d'installation dans votre région.

TIRAGE

Le tirage est la force qui déplace l'air vers le haut depuis l'appareil à travers la cheminée. La puissance du tirage dans la cheminée dépend de la longueur de la cheminée, de la topographie locale, des obstructions à proximité de la cheminée et d'autres facteurs. Un tirage trop important peut entraîner l'augmentation excessive des températures dans le poêle et causer des dommages à l'appareil. Un feu incontrôlable ou une température trop élevée sont le signe d'un tirage excessif. Un tirage inadéquat peut causer un retour de fumée dans la pièce et boucher la cheminée. Un tirage inadéquat peut entraîner des fuites au niveau du poêle et des joints de raccordement de la cheminée. S'assurer que l'appareil de chauffage est installé loin du voisinage ou dans un vallon qui pourrait occasionner des nuisances ou rendre la qualité de l'air insalubre.

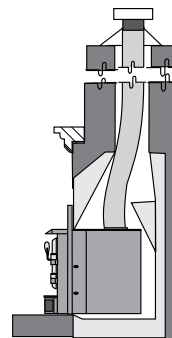

Hauteur de cheminée recommandée depuis la partie supérieure de la buse de cheminée : 15 pieds min. (4,6 mètres)

REMARQUE

Si l'appareil a été modifié pour s'adapter à une doublure du foyer, l'installateur doit attacher la bride de métal à l'appareil à l'aide de vis ou de clous, dans un emplacement bien visible si l'encastrable doit être retiré.

Une bride en métal est fournie avec cet encastrable au bois.

IMPORTANT :

Détecteurs de fumée et de gaz carbonique :
S'assurer que la maison comprend un détecteur de fumée et de gaz carbonique en état de fonctionnement, notamment près de chaque chambre à coucher. Un détecteur est recommandé dans la même pièce que l'appareil au bois pour davantage de sécurité. L'emplacement de deux détecteurs doit être choisi avec soin pour éviter de fausses alarmes lors du rechargement de l'appareil.

Extincteur d'incendie :

Un extincteur doit être installé dans la maison. Son emplacement doit être connu par les membres de la famille.

TROUSSE DE RACCORDEMENT DE CONDUIT EN OPTION

L'adaptateur de conduit vertical (Pièce n°846-504), illustré ci-dessous, peut être utilisé pour créer un raccord sécuritaire entre le raccordement du conduit et la buse de l'encastrable. Les consignes d'installation détaillées sont comprises dans la trousse.

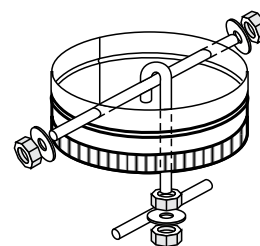

Les pièces suivantes peuvent être achetées séparément si nécessaire pour compléter l'installation :

- 846-506 Adaptateur de conduit de cheminée 6 po - 30 degrés
- 846-508 Adaptateur de conduit de cheminée 6 po - 45 degrés
- 948-412/P Adaptateur de conduit de cheminée décalé (dévolements de 4 po vers l'arrière de l'appareil)
- 846-527 Trousse de raccordement de conduit

consignes d'installation

INSTALLATION DE L'ENCASTRABLE

REMARQUE DE SÉCURITÉ : L'encastrable est très lourd et nécessite au moins deux personnes pour être déplacé en toute sécurité. L'encastrable peut être allégé si la porte en fonte et retirée : l'ouvrir et la soulever pour la dégager de ses charnières. S'assurer de protéger l'extension d'être avec une couverture épaisse ou une chute de tapis pendant l'installation.

REMARQUE : Il sera nécessaire d'acheter soit un adaptateur standard soit un adaptateur pour conduit de cheminée décalé de 6 po (152mm) de diamètre, selon ce qui convient le mieux pour cette installation.

Liste des outils nécessaires :

- Tige de traction (inclus avec l'encastrable)
- Embout / clé à cliquet de 1/2 po
- Clé plate de 3/8 po

- 1) Installer la gaine flexible dans la cheminée existante en suivant les spécifications du fabricant de la gaine. Voir schéma 1.
- 2) Installer l'adaptateur requis sur l'extrémité de la gaine flexible. Fixer l'adaptateur à l'aide de 3 vis - 1 à l'avant, 1 sur le côté gauche et 1 sur le côté droit, comme illustré sur le schéma 2.

Pour faciliter l'alignement de l'adaptateur qui est une étape cruciale, il est recommandé de laisser la gaine flexible aussi compressé que possible. Avant de mettre en place l'appareil, l'adaptateur une fois à niveau doit flotter légèrement au-dessus de la hauteur requise.



Schéma 1 Gaine flexible

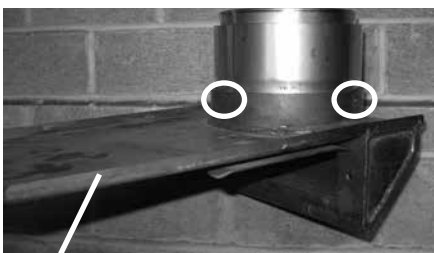

Adaptateur Schéma 2

Fixer l'adaptateur à l'aide de 3 vis - 1 à l'avant, 1 sur le côté gauche et 1 sur le côté droit

- 3) Installer l'appareil en plaçant d'abord l'arrière de l'appareil dans l'enchâssure du foyer. Voir schéma 5. S'assurer que l'appareil est centré dans le foyer existant et aligné avec l'adaptateur.



Schéma 3

- 4) Glisser l'appareil vers l'arrière jusqu'à ce que l'adaptateur soit légèrement coincé.
- 5) À ce point de l'installation, il est recommandé de mettre l'appareil à niveau et de s'assurer que les boulons de réglage reposent sur la surface du foyer. Ceci évitera de coincer l'adaptateur en mettant l'appareil en place.
- 6) Insérer la tige de traction fournie à travers le trou au centre du dessus de l'appareil. Fixer l'embout fileté à l'adaptateur, comme illustré sur le schéma 6. En mettant l'appareil en place, tirer sur la tige pour s'assurer que l'adaptateur est bien en place. Voir schéma 7.



Schéma 4 Tige de traction



Schéma 5 Tige de traction en place

- 7) S'assurer que l'appareil est toujours bien de niveau.
- 8) Pour terminer l'installation et s'assurer que l'adaptateur est correctement raccordé à l'encastrable, il est essentiel que les deux boulons, rondelles plates et rondelles d'arrêt (fournis avec le kit d'installation) soient installés et serrés à l'aide de la douille de 1/2 po, comme illustré sur le schéma 8. Cette opération permet d'éviter les écoulements de créosote et la fuite du gaz d'évacuation.

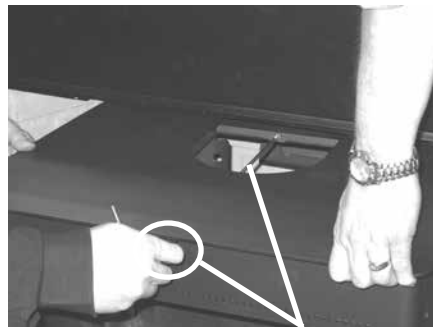

Schéma 6

- 9) Retirer la tige de traction au niveau du centre du dessus du foyer. Voir schéma 7.

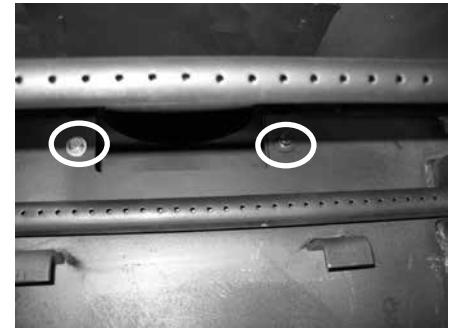
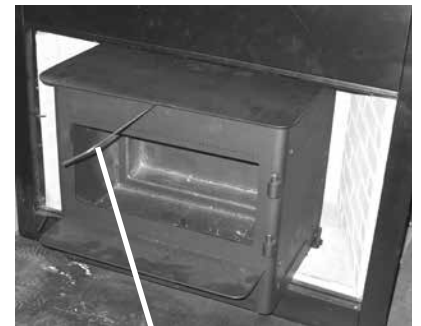

Tige de traction Schéma 7

REMARQUE : Ne pas jeter la tige de traction. La conserver si le poêle doit être retiré de l'enchâssure du foyer.

- 10) Réinstaller la porte si elle a été retirée avant l'installation.

INSTALLATION DE LA FAÇADE, DE LA BORDURE, DE LA FAÇADE INFÉRIEURE EN OPTION ET DU SUPPORT DU VENTILATEUR

Dimensions de la façade standard (illustration avec façade inférieure/support de ventilateur) :

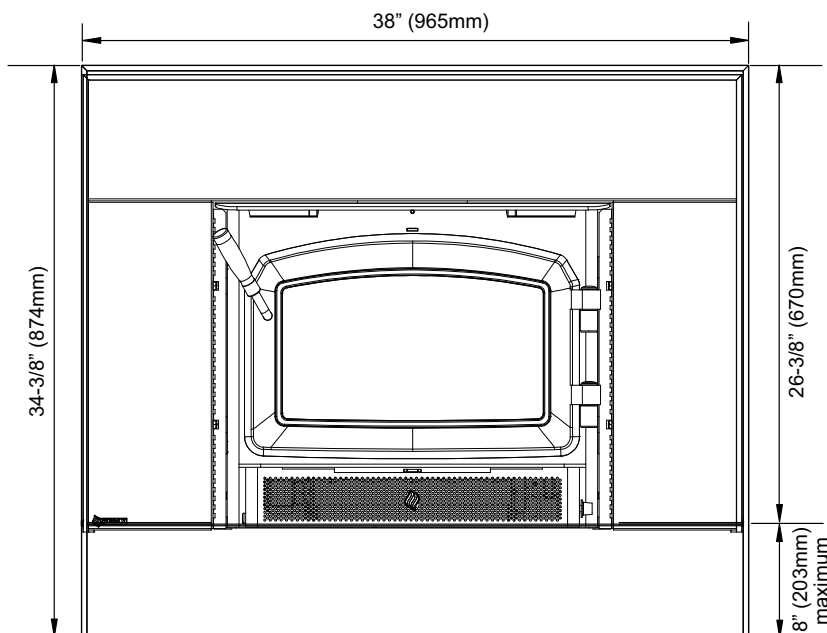

Dimensions de la façade grand format (illustration avec façade inférieure/support de ventilateur) :

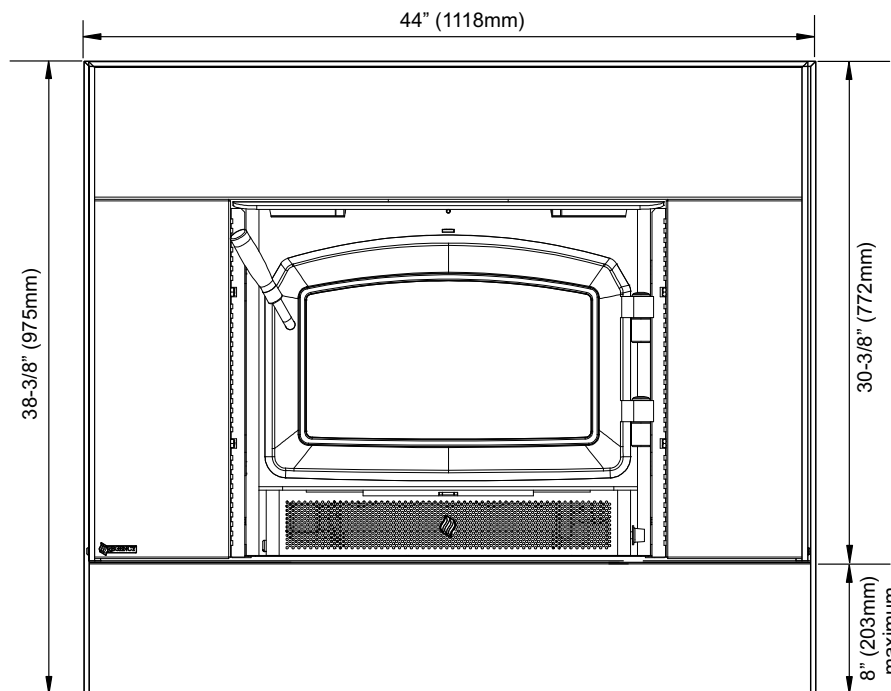

consignes d'installation

Installation de la façade standard / grand format :

- 1) Enfiler les longs boulons hexagonaux noirs de 1/4 po x 3/4 po dans la bride de montage de la façade, comme illustré sur le schéma 1, en les laissant dépasser d'environ 1/4 po.
- 2) Fixer la bride de montage de la façade au côté de l'encastable à l'aide de 2 boulons pour le haut et pour le bas. Voir schéma 1. Effectuer la même opération de l'autre côté.

REMARQUE : Le boulon et la rondelle sont déjà fixés au côté de l'encastable et doivent être retirés pour être réutilisés pour cette opération.



Schéma 1

- 3) Assembler les garnitures latérales et supérieure de la façade à l'aide de longs boulons hexagonaux de 1/4 po x 1/2 po, des rondelles d'arrêt et des écrous fournis. Ne pas les serrer. Voir schéma 2. Installer le support de l'outil qui actionne le capteur numérique. Voir schéma 2A. Visser tous les boulons. Le porte-outil peut ensuite être placé dans le support, comme illustré ci-dessous.



Schéma 2

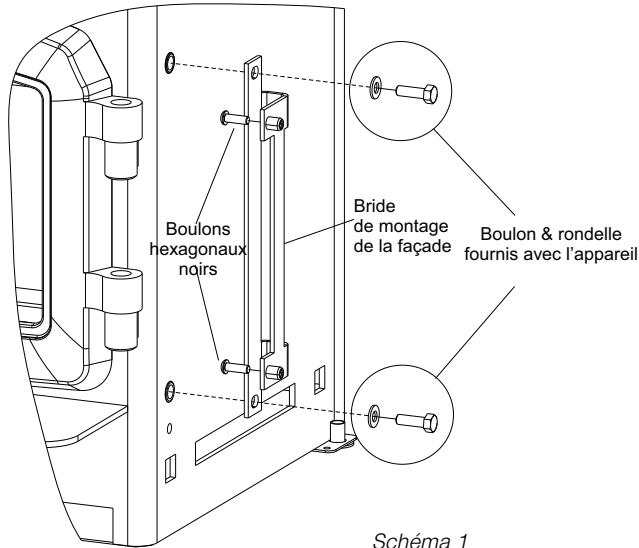

Schéma 2A

Installation de la garniture inférieure en option de la façade standard/grand format :

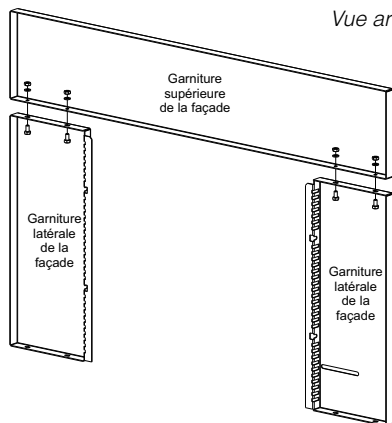
- 4) Mettre en place les garnitures latérales et supérieure de la façade une fois assemblées sur l'encastable en veillant à passer la tige du régulateur de tirage dans l'ouverture prévue à cet effet. Placer également les encoches de la façade vis-à-vis des boulons dans le brides de montage (schéma 3).

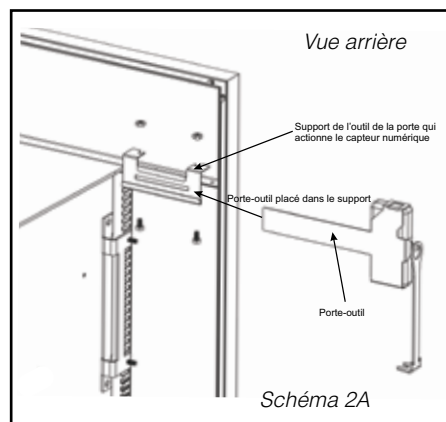

Schéma 3

- 5) Mesurer la hauteur entre l'âtre et le bas de la garniture latérale.
- 6) Couper la garniture inférieure à la hauteur voulue à l'aide d'une scie à métaux.
- 7) Retirer la façade de l'encastable et fixer la garniture inférieure une fois coupée aux côtés de la façade à l'aide de longs boulons hexagonaux de 1/4 po x 1/2 po, des rondelles d'arrêt et des écrous fournis (voir schéma 4).

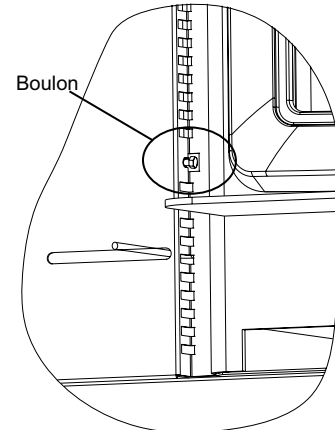

Schéma 4

Si l'encastable repose directement sur l'âtre, passer à l'étape 8 «Installation de la bordure de la façade». Sinon, continuer à l'étape 4 «Installation de la façade inférieure».

Installation de la bordure pour façade standard/grand format :

(Bordure noire fournie avec façade standard/grand format ou garniture inférieure de la façade)

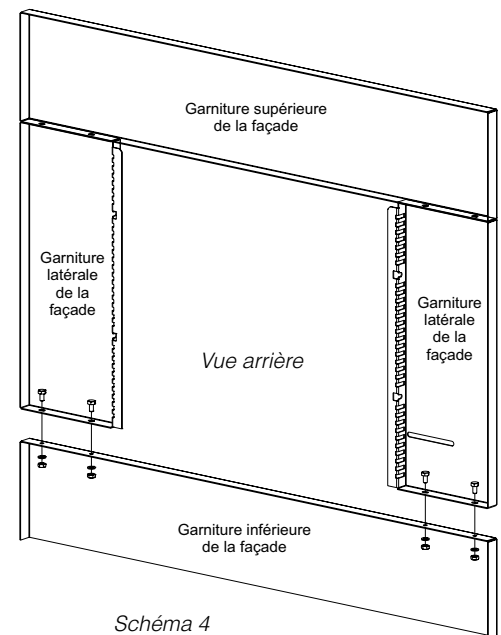
- 8) Assembler les bordures de droite et de gauche à la bordure supérieure à l'aide des ferrures d'assemblage fournies (schéma 5).

REMARQUE : L'ensemble pour garniture inférieure de la façade en option (pièce n°171-628 Standard ou 171-930 Grand format) contient 2 longues bordures noires droite/gauche. Avant d'assembler les bordures, les couper en fonction de la hauteur totale de la façade. Utiliser une scie à métaux avec une lame fine ou une scie circulaire pour couper les extrémités de la bordure noire. Les bordures noires de gauche / de droite fournies avec la façade standard/grand format peuvent être mises au recyclage si elles ne sont pas utilisées.



Schéma 5

- 9) Placer la bordure sur la façade (schéma 6).

- 10) À l'aide des vis autotaraudeuses fournies, percer deux trous de 5/32 po de diamètre au bas de la bordure et des côtés de la façade et les fixer ensemble (schéma 6).

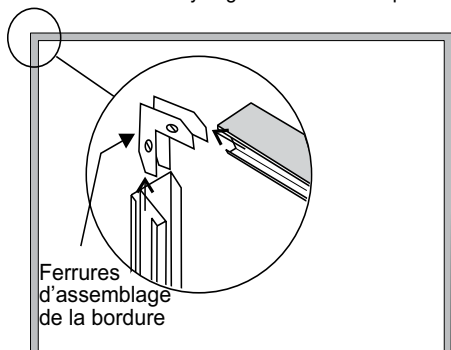

Schéma 6 :

Encastrable avec garniture inférieure de la façade en option

- 11) Monter la façade et sa bordure sur l'encastrable en alignant les encoches de la garniture latérale de la façade sur les boulons des brides de montage. Serrer ces derniers pour fixer le tout en place.

Installation du ventilateur :

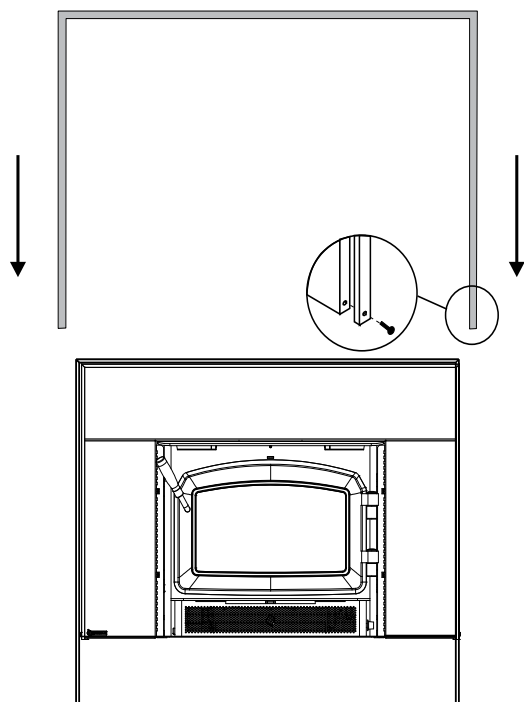
- 12) Installer le ventilateur au niveau du tiroir à cendres de l'encastrable (voir schéma 7).

- Aligner le ventilateur avec les attaches sur la partie inférieure du tiroir à cendres.
- Faire glisser les supports dans les attaches. Ajuster la tension de ces dernières, au besoin, en augmentant ou en diminuant leur espacement.
- S'assurer que le câble électrique du ventilateur n'est en contact avec aucune surface chaude.



Schéma 7

Installation de la garniture inférieure avec support de ventilateur (en option) :

- 13) Pour installer un support de ventilateur en option, mesurer la distance entre l'âtre et le dessous du boîtier du ventilateur (schéma 8).

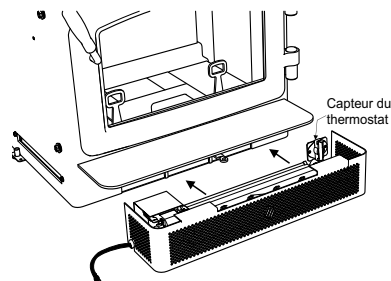

Schéma 8 : Vue latérale

consignes d'installation

- 14) À l'aide d'une scie à métaux, couper le rebord inférieur du support du ventilateur et de la garniture inférieure de la façade à la hauteur mesurée à l'étape 13.
- 15) Enlever le ventilateur du tiroir à cendres et placer le support du ventilateur sur la partie inférieure du ventilateur.
- 16) En utilisant comme gabarits les trous situés dans le support du ventilateur, percer 4 trous de 5/32 po de diamètre sous le ventilateur (schéma 9).
- 17) Fixer le support au ventilateur à l'aide de 4 vis autotaraudeuses (schéma 9).
- 18) Fixer la garniture inférieure de la façade à la façade à 3 côtés à l'aide des 4 boulons/rondelles fournis.
- 19) Mettre de côté les deux bordures de finition latérales incluses avec les façades standard / grand format et les remplacer par les bordures plus longues fournies avec la garniture inférieure de la façade et le support de ventilateur. Les couper à la longueur voulue.
- 20) Glisser la bordure sur la façade (schéma 6).
- 21) À l'aide des vis autotaraudeuses fournies, percer deux trous de 5/32 po de diamètre au bas de la garniture et des panneaux latéraux et les fixer ensemble (schéma 6).
- 22) Réinstaller le ventilateur et son support au tiroir à cendres de l'encastable.

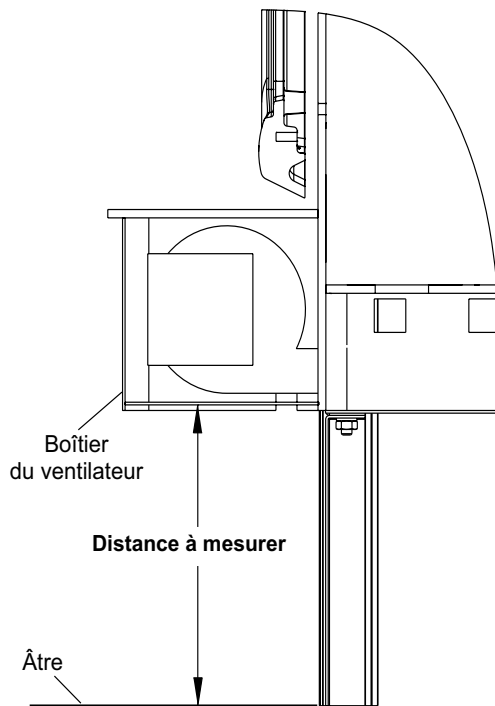

Schéma 9 : Vue arrière/du dessous

Remarque : Le ventilateur n'est pas exactement comme il apparaît sur le schéma ci-dessus.

Assemblage de la façade finalisé

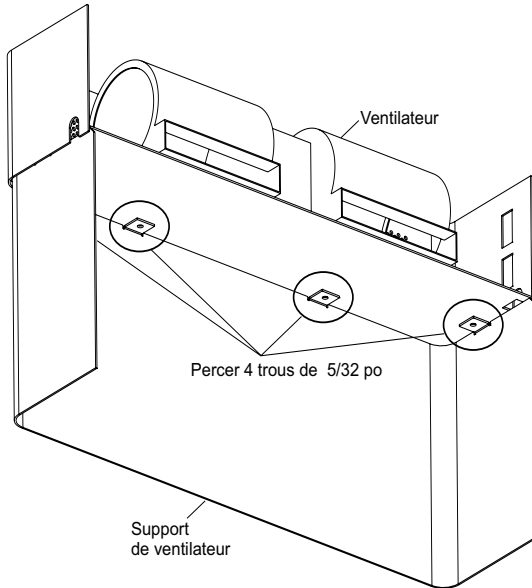
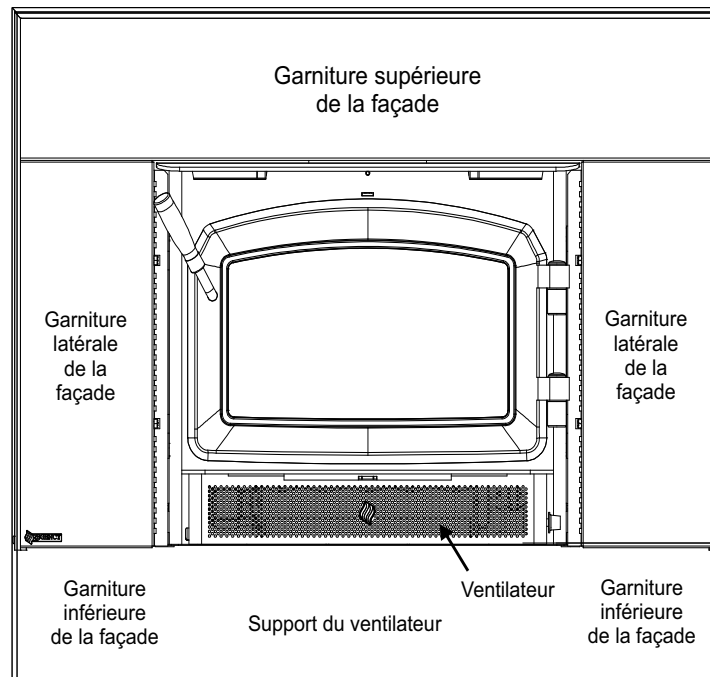

VENTILATEUR

Votre ventilateur doit seulement être installé une fois l'appareil en place afin d'éviter d'endommager le ventilateur.

Installateur : Veuillez inscrire le numéro de série de l'appareil ici avant d'installer le ventilateur.

No. de série _____

INSTALLATION DU VENTILATEUR (VENTILATEUR 120V)

Le ventilateur doit être installé seulement une fois l'appareil mis en place afin d'éviter de l'endommager.

- 1) Aligner le support du ventilateur avec les attaches sur la partie inférieure du tiroir à cendres.
- 2) Faire glisser les supports dans les attaches. Ajuster la tension de ces dernières, au besoin, en augmentant ou en diminuant leur espacement.
- 3) S'assurer que le câble électrique du ventilateur n'est en contact avec aucune surface chaude.

AVERTISSEMENT : LE BLOC DU VENTILATEUR DOIT ÊTRE DÉBRANCHÉ DE TOUTE SOURCE D'ALIMENTATION ÉLECTRIQUE AVANT L'INSTALLATION.

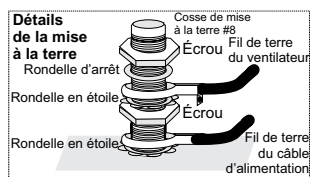
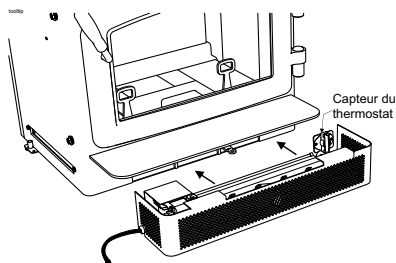

FONCTIONNEMENT DU VENTILATEUR

Le ventilateur est commandé par un rhéostat qui permet de contrôler la sortie de chaleur.

Le ventilateur se met en marche dès que le poêle atteint sa température de fonctionnement. Le système du ventilateur s'éteint une fois le feu éteint et dès que l'appareil a atteint une température inférieure à la chaleur de chauffage utile.

Si le ventilateur s'allume et s'éteint en permanence, le capteur du thermostat n'est pas en contact avec le caisson du poêle. Enlever le ventilateur, plier son support pour le rapprocher du poêle et réinstaller le ventilateur.

Le ventilateur doit fonctionner en mode <LOW> (bas) si le réglage de sortie de chaleur est sur LOW - MED LOW et en mode <HIGH> (haut) si le réglage de sortie de chaleur est sur MED-HIGH.

AVERTISSEMENT : Procédures de mise à la terre

Cet appareil est équipé d'une prise de terre à trois broches pour une protection contre les chocs électriques. Cette prise doit être directement branchée à une prise à 3 fiches mise à la masse. Ne pas couper ni dévier le contact de mise à la terre de cette prise.

ATTENTION : Répertorier tous les câbles et raccords avant de les débrancher lors des contrôles d'entretien. Des erreurs de raccordement peuvent provoquer des dysfonctionnements et présenter un danger.



Schéma de câblage

consignes d'installation

INSTALLATION DES BRIQUES

Les briques réfractaires sont incluses pour prolonger la durée de vie de votre poêle et diffuser la chaleur plus uniformément. Vérifier que toutes les briques sont positionnées correctement et ne se sont pas déplacées pendant le transport. Installer toutes les briques (si elles ont été enlevées au moment de l'installation) comme illustré ci-dessous et les mettre dans les emplacements appropriés.

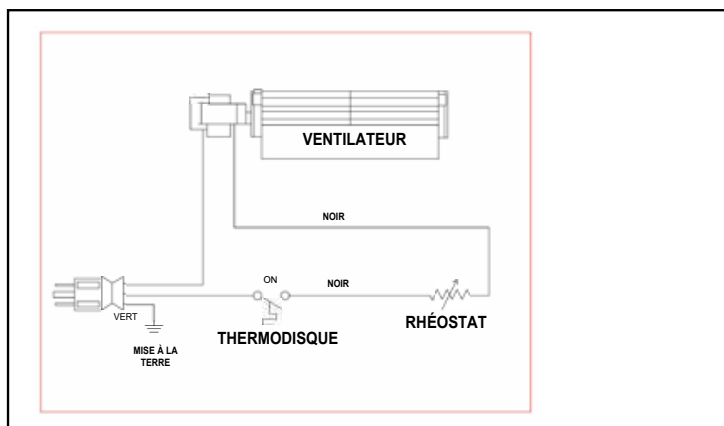
Ne pas utiliser de grille.



Feuille LyTherm

Procédure d'installation des briques réfractaires dans cet ordre :

- Brique réfractaire du fond
- Plancher de la chambre de combustion - installer les briques sur la feuille LyTherm.
- Briques réfractaires latérales (gauche et droite)

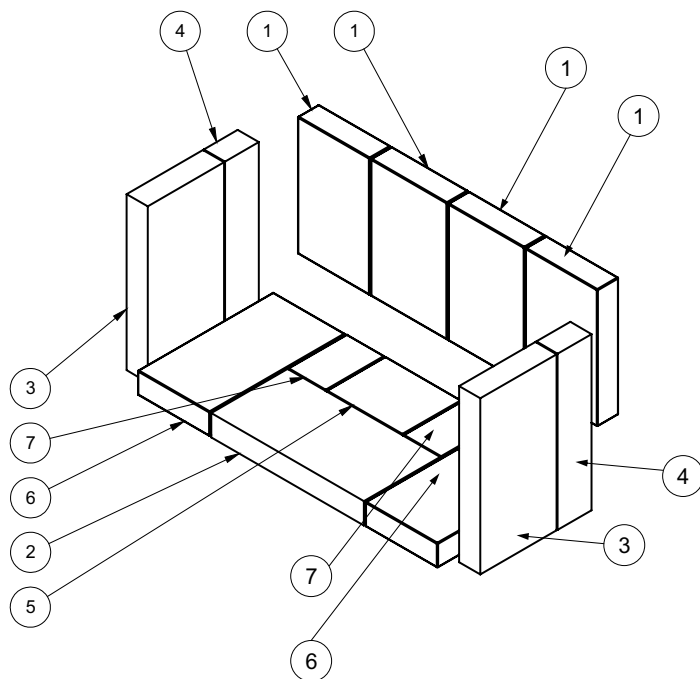

Briques réfractaires	
No.	Dimensions
1	8-3/8 po x 4-3/8 po
2	9 po x 4-1/4 po
3	9 po x 4-1/2 po
4	9 po x 2-3/8 po
5	3-1/2 po x 4-1/2 po
6	7-3/4 po x 4-1/4 po
7	3-1/2 po x 2-1/4 po

INSTALLATION DES DÉFLECTEURS

Remarque : L'appareil dans les schémas peut ne pas être identique au modèle i1150-1. Les schémas illustrent simplement le processus d'installation.

1. Ouvrir la porte.
2. Retirer le tube d'air secondaire avant à l'aide d'une paire de tenailles, comme illustré ci-dessous.

Remarque : L'enlèvement de la brique de base inférieure droite et de la brique de la paroi latérale droite facilite l'enlèvement des tubes d'air.

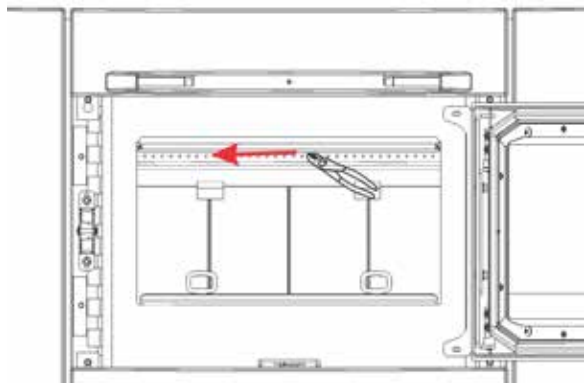

3. Installer le déflecteur du centre.



Défecteur du centre

4. Installer les déflecteurs de droite et de gauche (déflecteur de droite illustré ci-dessous).



Pièce latérale du déflecteur

5. Réinstaller le tube d'air avant retiré à l'étape 2.
6. Installer les fixations du déflecteur de chaque côté en soulevant légèrement les déflecteurs et en plaçant les fixations entre les déflecteurs et le tube d'air avant. Les fixations maintiennent les déflecteurs en place.

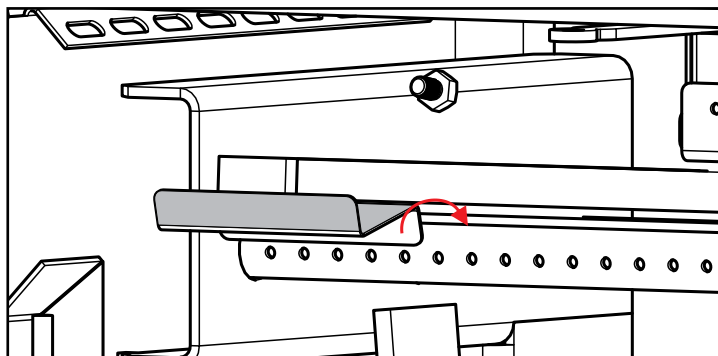

7. Faire glisser les plaques de recouvrement du déflecteur de gauche et de droite de chaque côté des déflecteurs, comme illustré.

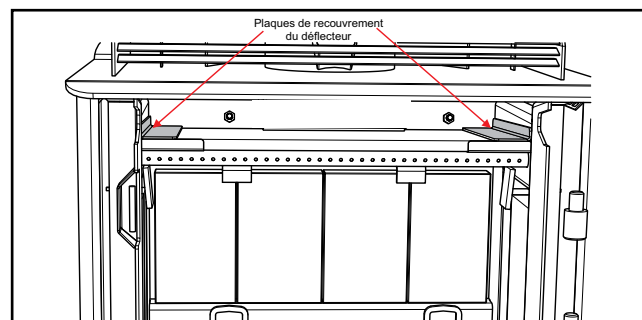

8. Refaire les étapes en sens inverse pour installer les déflecteurs.

consignes d'installation

DISPOSITIF DE LA PORTE ET DE LA POIGNÉE EN BOIS (PORTE EN ARCHE)

1. Afin de préparer l'installation de la poignée de porte, les écrous, la came, les rondelles et l'espaceur doivent être retirés, comme illustré sur le schéma 1.
2. Mettre la porte en place sur les charnières puis installer la poignée par l'ouverture située sur la porte, comme illustré sur le schéma 2.



Schéma 1

RÉGLAGE DU LOQUET

Le loquet de la porte peut nécessiter un réglage car le joint de la porte se comprime après plusieurs feux. Le retrait d'une ou deux des rondelles d'écartement permet de rapprocher le loquet du cadre de porte, assurant ainsi une meilleure étanchéité (Voir schéma 1).

Réassembler et fixer les pièces de la poignée de porte en procédant à l'étape 1 en sens inverse. Se reporter au schéma 1.

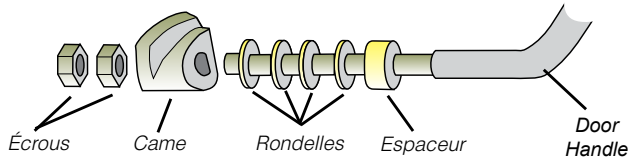
3. Installer les capuchons à charnière par-dessus les charnières pour finaliser l'installation de la porte.

Remarque : Le bas de la porte peut frotter et égratigner la bavette à cendres. Si c'est le cas, placer les espaceurs fournis sur les charnières de la porte de l'appareil avant de mettre en place la porte.

4. Fermer la porte et s'assurer qu'elle est bien scellée. Si la porte est trop étanche, on peut ajouter une rondelle. Si la porte n'est pas bien étanche, on peut enlever une rondelle. Suivre les même étapes si la porte n'est toujours pas étanche. Vérifier à nouveau la porte pour s'assurer de son étanchéité. La poignée doit être à la position 8 heures lorsque la porte est complètement fermée.

Remarque : L'appareil dans les schémas peut ne pas être identique au modèle i1150-1. Les schémas illustrent simplement le processus d'installation.



Schéma 2



INSTALLATION DE LA PORTE CARRÉE (PIÈCE N° 850-161)

Remarque : L'appareil illustré dans les schémas ci-dessous peut ne pas être exactement le modèle, mais les schémas décrivent le processus.

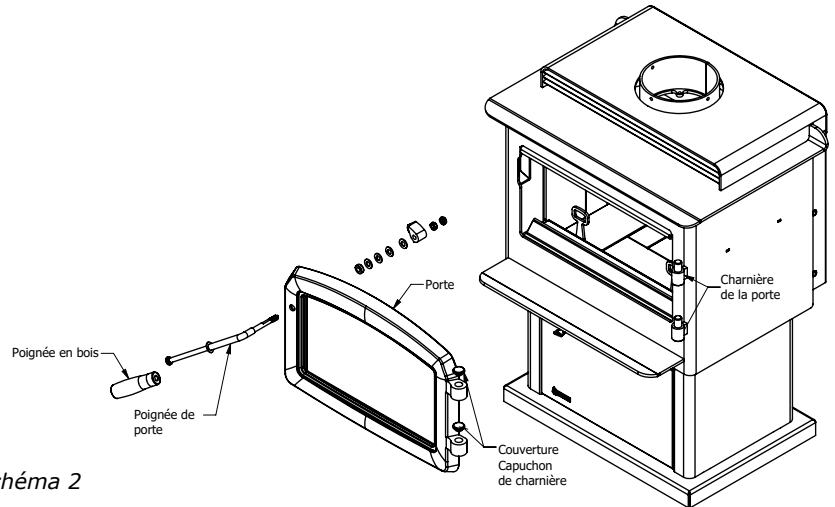
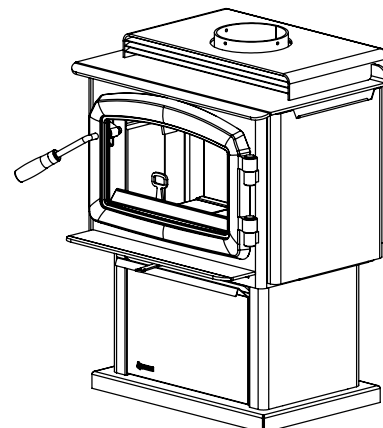
Lors de l'assemblage du poêle avec le socle, le rangement à bois ou les pattes, installer le porte-outil pour le rangement de la poignée de la porte. Desserrer la vis inférieure sur le côté gauche arrière de l'appareil et fixer le porte-outil comme illustré ci-dessous.

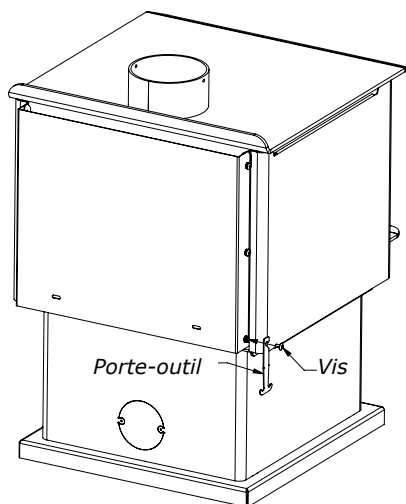

INSTALLATION DE LA PORTE

1. Placer la porte dans les deux tiges de la charnière sur le corps du poêle.
2. Placer les capuchons des tiges des charnières sur le dessus des charnières de porte.

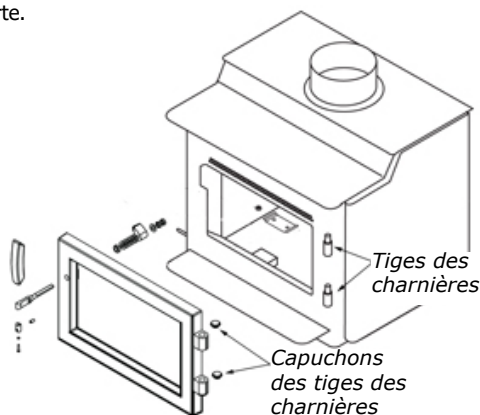

3. Retirer les écrous, les rondelles, la came et l'espaceur du dispositif de la poignée.
4. Faire glisser l'axe de la poignée dans le trou de la porte avec l'extrémité de la poignée face vers le bas.
5. Faire glisser l'espaceur, les rondelles, la came, puis une autre rondelle, les 2 écrous dans l'axe de la poignée comme illustré ci-dessous. Serrer les écrous mais ne pas trop serrer, pour que la poignée puisse bouger librement.

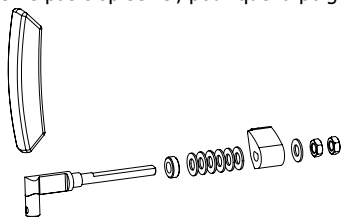

RÉGLAGE DU LOQUET

Chaque poignée de porte requiert 4 rondelles entre la came et l'espaceur de la porte (2 rondelles sont incluses comme pièces de rechange au besoin).

Le loquet de porte peut nécessiter un réglage car le matériau du joint d'étanchéité de la porte subit une compression avec le temps. Le retrait d'une ou deux rondelles permettra de rapprocher le loquet du cadre de la porte, créant ainsi une meilleure étanchéité.

Retirer la (les) rondelle(s) du dispositif de la poignée de porte au besoin.

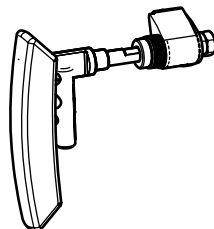

La poignée de porte froide au toucher est conçue pour être insérée de bas en haut et glissée lorsqu'elle n'est pas maintenue en place. Une fois en place, la porte peut être ouverte.

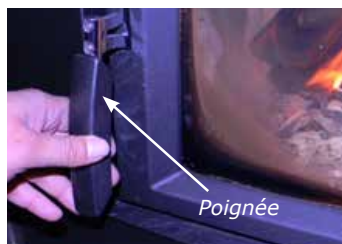

Après utilisation, ranger la poignée de porte sur le crochet de rangement situé sur le côté gauche de la plaque de fixation ou la façade.

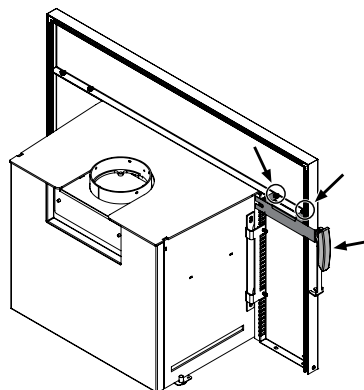

MISE EN GARDE : LE FAIT DE NE PAS UTILISER LA POIGNÉE DE PORTE AMOVIBLE SELON LES INSTRUCTIONS PEUT CAUSER DE GRAVES BRÛLURES.

consignes d'installation

INSTALLATION DU DÉFLECTEUR DE FUMÉE EN ACIER INOXYDABLE

Le déflecteur de fumée en acier inoxydable est situé dans la partie supérieure avant de la chambre de combustion. Le déflecteur est maintenu en place par 2 boulons.

Avant le premier allumage, s'assurer que le déflecteur est correctement positionné et fixé à l'aide de 2 boulons serrés à la main, accessibles d'après l'arrière du déflecteur

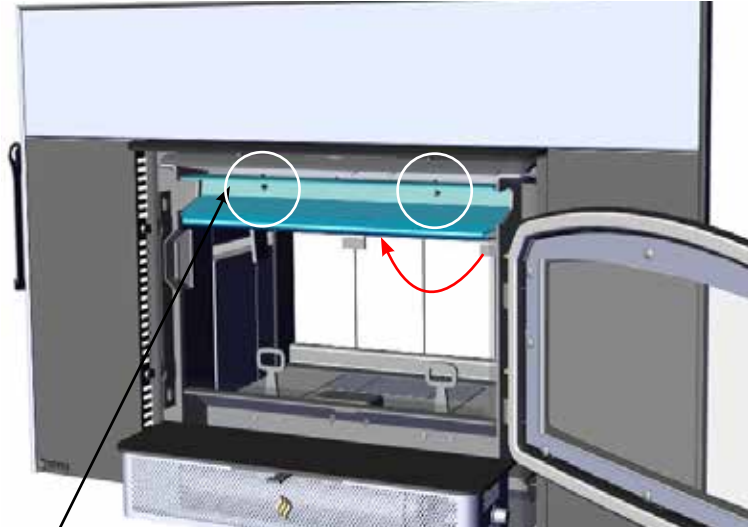

Déflecteur de fumée

Le déflecteur de fumée est installé par l'ouverture de la porte dans l'emplacement indiqué sur le schéma ci-dessus.

Pour remplacer le déflecteur, dévisser les deux boulons, faire glisser le déflecteur vers le bas, et le pousser jusqu'au mur de l'appareil pour le dégager. Installer le nouveau déflecteur et le maintenir en serrant les boulons à la main. S'assurer que le déflecteur est bien en place avant de serrer les boulons.

MISE EN GARDE : L'utilisation de l'appareil sans une installation appropriée du déflecteur de fumée entraînera l'annulation de la garantie.

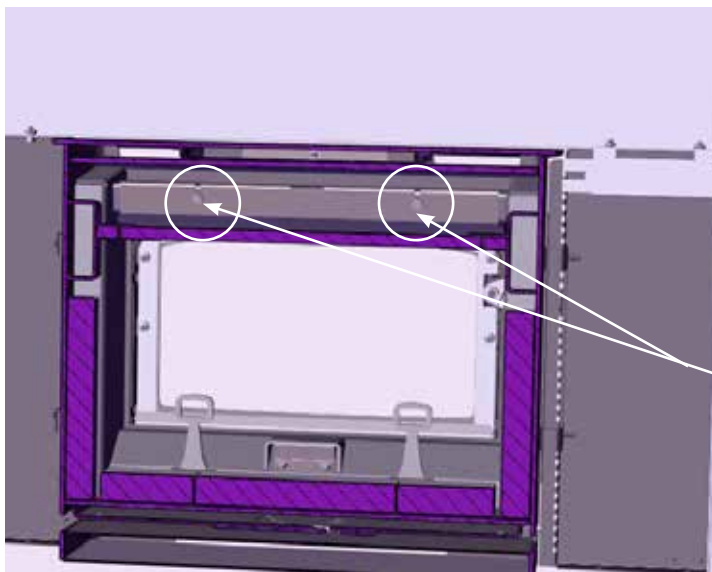

S'assurer que le déflecteur est bien en place de manière à ce que les boulons soient placés sur le haut du trou en forme de serrure avant de les serrer.

Déflecteur de fumée installé avec 2 boulons.

Remarque : *Il s'agit d'une vue depuis l'arrière de l'appareil par la partie supérieure.*

BOIS SÉCHÉ

Que vous brûliez du bois dans un foyer, un poêle ou un encastrable, un bois de chauffage de bonne qualité est primordial pour assurer l'efficacité, la commodité et la sécurité de votre appareil. Des bûches ou pièces de bois humides, ou dont la taille ou la forme ne conviennent pas à votre appareil au bois, peuvent être source de frustrations, réduire l'efficacité de combustion et former des dépôts de crésote qui peuvent s'avérer dangereux et provoquer un incendie de cheminée. Une bonne planification, un séchage et un stockage adéquats du bois de chauffage sont essentiels pour un chauffage au bois efficace.

- Corder le bois dans des rangées séparées et à l'air libre, là où le soleil d'été peut le réchauffer et le vent le débarrasser de son humidité. Ne pas corder de bois humide ou trop serré, dans un lieu de stockage non ventilé.
- Ne pas laisser le bois de chauffage sur le sol pendant plus de quelques jours avant de le corder. La moisissure et la pourriture peuvent s'y installer rapidement.
- Corder le bois au-dessus du sol sur des poteaux, des traverses de bois ou des palettes.
- Le dessus de la pile peut être recouvert pour la protéger de la pluie, mais ne pas recouvrir les côtés.

Les bois plus mous (ex. pin, épinette et peuplier/tremble), s'ils sont coupés, fendus et bien cordés au début du printemps, seront prêts pour l'automne. Les bois très durs (ex. chêne et érable), surtout les gros morceaux, peuvent exiger une année entière pour sécher suffisamment. Le séchage peut prendre encore plus de temps dans un climat humide.

Il y a plusieurs moyens de savoir si le bois est assez sec pour brûler efficacement. Utiliser le plus d'indices possible pour déterminer si le bois de chauffage à acheter est sec. Voici quelques moyens pour vous aider à juger si un bois de chauffage est humide :

- Insérer les tiges de sonde d'un humidimètre au centre des morceaux de bûches fendues et sélectionner le type d'essence de bois. Idéalement, le taux d'humidité d'un bois séché doit être inférieur à 20%.
- Des fissures et des gerces aux extrémités des bûches peuvent indiquer que le bois est sec, mais ce n'est pas un indice fiable. Certains bois humides présentent des gerces et certains bois secs n'en ont pas.
- Le bois a tendance à foncer en séchant, passant d'une teinte blanche ou crème à une teinte grise ou jaune.
- Deux morceaux de bois sec cognés l'un contre l'autre sonnent creux, alors que les morceaux humides semblent massifs et produisent un bruit sourd.
- Le bois sec est beaucoup plus léger que le bois humide.
- Fendre un morceau de bois. Si la surface exposée est moite, le bois est trop humide pour brûler.

LEVIER DE COMMANDE/MONITEUR DE LA DÉRIVATION

Le modèle I1150 est muni d'un levier de commande d'air et de dérivation. Ce levier est utilisé pour ouvrir et fermer la dérivation mais aussi pour régler le débit d'air et ainsi contrôler la sortie de chaleur.

Installer la fixation pour ranger le levier sur la partie supérieure gauche de la façade. Dévisser les deux boulons de 7/16 po, insérer la fixation puis serrer. Les photos ci-dessous montrent le capteur et la fixation déjà en place.

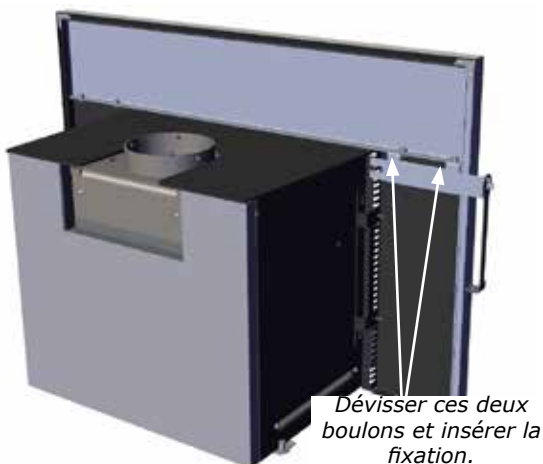

consignes d'utilisation

CONSIGNES D'UTILISATION

Une fois l'installation de l'appareil terminée et l'inspection effectuée par une autorité certifiée, l'appareil est maintenant prêt à être allumé. Avant d'allumer un premier feu, il est important de bien comprendre le fonctionnement du contrôle de tirage.

MISE EN GARDE

Les poêles équipés de portes doivent fonctionner uniquement si les portes sont complètement fermées. Si les portes restent partiellement ouvertes, le gaz et la flamme peuvent s'échapper de l'ouverture du poêle, entraîner la formation de fumée et créer un risque d'incendie.

RÉGULATION DU TIRAGE

Les tirages, autant de l'air primaire que du nettoyage de l'air, sont régulés par le régulateur à glissière situé à gauche de l'appareil, sous la bavette (face au poêle). Pour augmenter le tirage, pousser le régulateur vers la gauche, et pour le diminuer, le tirer vers la droite. Le modèle I1150 dispose d'un système de tirage secondaire qui assure un apport d'air de combustion continu au niveau des conduits d'admission.

Le tirage est la force qui déplace l'air vers le haut depuis l'appareil à travers la cheminée. La puissance du tirage dans la cheminée dépend de la longueur de la cheminée, de la topographie locale, des obstructions à proximité de la cheminée et d'autres facteurs. Un tirage trop important peut entraîner l'augmentation excessive des températures dans le poêle. Un mauvais tirage peut entraîner un retour de fumée dans la pièce et boucher la cheminée.



Registre d'air primaire

Vers la gauche - Ouvert Vers la droite - Fermé

AVERTISSEMENT : L'allumage d'un feu en ignorant ou en ne tenant pas compte de l'information fournie dans cette section peut gravement endommager l'appareil de façon permanente et entraîner l'annulation de la garantie !!

PREMIER ALLUMAGE

Une fois l'appareil installé et inspecté, il est prêt à être utilisé.

CET APPAREIL EST CONÇU POUR BRÛLER UNIQUEMENT DU BOIS DE CORDE SÉCHÉ. NE PAS BRÛLER DE CHARBON, DE BRIQUETTES NI TOUT AUTRE COMBUSTIBLE COMME INDIQUÉ À LA PAGE 2. LE BOIS DE CORDE SÉCHÉ DOIT AVOIR UNE TENEUR EN HUMIDITÉ INFÉRIEURE À 20%. PROCÉDURES DE DÉMARRAGE ET DE FONCTIONNEMENT :

1. Les premiers jours, l'encastrable au bois émettra des odeurs de peinture en brûlant. Ceci est normal, car la peinture résistant aux hautes températures est en train de sécher. Laisser les fenêtres et les portes ouvertes pour assurer une ventilation adéquate tant que cette condition temporaire durera. L'utilisation de votre encastrable au bois à des températures très élevées, les premières fois, peut endommager la peinture. Faire des feux à un régime de combustion modéré et éviter de faire un gros feu au cours des premiers jours. Seulement après avoir fait 5 ou 6 feux modérés, l'encastrable au bois pourra être utilisé au réglage maximal, en veillant à préchauffer lentement les composants métalliques.
2. Ne rien placer sur le dessus de l'encastrable durant la période de séchage, car cela peut endommager la finition de la peinture.
3. Lors du démarrage du feu, s'assurer que la dérivation est complètement ouverte (poussée vers l'extérieur) et que le contrôle d'air est en position complètement ouverte (vers l'extrême gauche). Émietter 2 à 5 morceaux de papier journal et ajouter environ 1 lb de petit bois empilé de manière à permettre la circulation de l'air sur l'âtre en briques réfractaires (style tipi ou autre). **NE PAS UTILISER DE GRILLE POUR SURÉLÉVER LE FEU.** Allumer le papier journal et ajuster la porte si elle est légèrement entrouverte pour réduire le dégagement de fumée. Garder la porte dans cette position pendant 2 à 3 minutes pour établir un bon feu.
4. Une fois le feu bien établi, ajouter de 0,5 à 1 lb de petit bois et quelques morceaux de bois de corde pour démarrer le feu (le bois de corde de démarrage est légèrement plus gros que le petit bois mais pas des morceaux entiers de bois de corde). Maintenir la porte ouverte pendant 1,5 à 2 minutes jusqu'à ce que le feu soit bien établi pour entretenir la flamme, puis fermer la porte.

ATTENTION : Ne jamais laisser le poêle sans surveillance si la porte est laissée ouverte. Cette procédure sert seulement à l'allumage du feu, car le poêle peut surchauffer si la porte est laissée ouverte trop longtemps.

5. Une fois la flamme établie, ouvrir la porte et ajouter encore 6 ou 7 morceaux (2 lbs) de bois de corde de démarrage. Maintenir la porte légèrement entrouverte pendant 30 à 60 secondes pour entretenir la flamme, puis fermer la porte.

REMARQUE : Ces étapes sont essentielles pour assurer une bonne carbonisation et un bon lit de charbon de bois avant de charger plus de bois

pour des feux à allure maximale, intermédiaire et minimale.

6. Une fois que tout a brûlé, ouvrir la porte et ratisser les braises pour créer un lit de charbon de bois uniforme. Charger 5 morceaux de bois de corde de 17 po de long, en les orientant est-ouest et en plaçant les bûches les plus lourdes au fond de la chambre de combustion, et s'assurer que tous les morceaux se situent derrière les retenues des bûches. Ne pas obstruer la veilleuse avec le bois. Une fois le chargement effectué, fermer immédiatement la porte. Brûler sur le réglage élevé (contrôle d'air à l'extrême gauche lorsqu'on fait face à l'appareil) pendant 6 à 10 minutes. Le contrôle d'air peut alors être réglé au besoin. Après 15 minutes, le ventilateur peut être allumé.
Feu à allure maximale : contrôle d'air réglé à l'extrême gauche.
Feu à allure minimale : contrôle d'air réglé à l'extrême droite.

AVERTISSEMENT : Ne jamais allumer un gros feu dans un encastrable froid. Toujours réchauffer le poêle lentement!

7. Au moment de réalimenter l'appareil, toujours ouvrir le registre d'air primaire, puis ajouter des bûches et attendre au moins 10 minutes avant de régler l'air au besoin. Cette opération réduira également la production de fumée (rejet) dans la pièce.
8. Les premiers jours, le feu peut être plus difficile à allumer. Plus les briques réfractaires et le foyer en maçonnerie sècheront, plus le tirage sera efficace.
9. Pour les appareils installés à plus haute altitude, ou dans les cheminées de maçonnerie non standard, des problèmes de tirage peuvent survenir. Consulter un détaillant ou un maçon expérimenté pour savoir comment améliorer le tirage.
10. Certains bruits de craquement et de claquement sont possibles lors des cycles de préchauffage. Ces bruits seront minimes lorsque le foyer aura atteint sa température.
11. Tous les appareils de combustion consomment de l'oxygène durant l'utilisation. Il est important de fournir au poêle une source d'air frais pendant la combustion. Pour ce faire, une fenêtre légèrement ouverte est suffisante. Si vous avez un autre appareil dans votre maison, un retour de fumée peut être créé par votre encastrable Regency, créant un tirage descendant dans la cheminée. Si c'est le cas, ouvrir légèrement une fenêtre près du poêle.

ATTENTION : Si le caisson de l'appareil ou toute pièce du connecteur de cheminée commence à rougeoyer, c'est que l'appareil surchauffe. Arrêter immédiatement d'alimenter le poêle en bois et fermer le régulateur de tirage jusqu'à la disparition complète du rougeoiement.

Comment allumer et entretenir un feu dans un poêle au bois



consignes d'utilisation

12. Il n'est pas recommandé d'utiliser du bois vert ou humide pour alimenter le poêle. Si vous devez ajouter du bois vert ou humide, ouvrez complètement le régulateur de tirage jusqu'à ce que l'humidité soit absorbée par le feu intense. Après avoir éliminé toute l'humidité, le régulateur de tirage peut être ajusté pour maintenir le feu.
13. Les commandes de l'appareil ou l'alimentation en air ne doivent en aucun cas être modifiées pour intensifier le feu.
14. Si le poêle chauffe trop lentement ou si le réglage est trop bas, le poêle ne fonctionnera pas à son plein potentiel. Voici une règle simple à adopter : si la vitre est propre, la cheminée et la sortie du poêle sont propres. Faire chauffer suffisamment le poêle pour garder la vitre propre et la cheminée nécessiteront un entretien moins fréquent.

FONCTIONNEMENT DU VENTILATEUR

Mode automatique

Pour mettre en marche le ventilateur, allumer le rhéostat.

De cette façon, le ventilateur se mettra en marche automatiquement une fois la température de fonctionnement atteinte et s'arrêtera automatiquement une fois le feu éteint et l'appareil suffisamment refroidi.

Faire fonctionner le ventilateur à bas régime lorsque le poêle est en mode LOW-MED LOW (bas-moyen bas) et le mettre sur régime élevé pour une sortie de chaleur moyenne-élevée à élevée.

RETRAIT DES CENDRES

En cas d'utilisation constante du poêle, les cendres doivent être retirées aux 2 ou 3 jours. Le tiroir à cendres en option comprend un bouchon très pratique pour faciliter le retrait des cendres. Se reporter à la section « Options d'installations modulables ».

Les cendres doivent être placées dans un contenant en métal muni d'un couvercle ajusté. Le contenant à cendres fermé doit être posé à terre sur une surface non combustible, à distance de tout matériau combustible, avant de les jeter définitivement. Si les cendres sont enfouies ou disposées localement, elles doivent être conservées dans le contenant fermé jusqu'à leur refroidissement complet. Aucun autre déchet ne doit être placé dans le contenant de cendres.

Consignes de sécurité

1. Ne pas laisser les cendres s'accumuler contre les portes de chargement ! Ne retirer les cendres que lorsque le feu est complètement éteint. Même éteint, il se peut qu'il reste quelques braises encore chaudes.
2. S'assurer que les cendres ne s'accumulent pas autour du boîtier d'air d'allumage situé à l'intérieur du caisson du poêle, sous la bavette de la porte de chargement.
3. Ne jamais allumer un feu si le tiroir à cendres et son bouchon ne sont pas en place. Cela pourrait causer une surchauffe qui peut entraîner une

déformation excessive du poêle. Une surchauffe du poêle entraînera l'annulation de la garantie du poêle.

4. Les briques réfractaires sont fragiles et peuvent être endommagées si le bouchon est remis en place sans prendre de précaution ou si l'on cherche à y faire passer des morceaux trop larges.

CONSIGNES DE SÉCURITÉ ET MISES EN GARDE

ATTENTION : NE PAS UTILISER DE PRODUITS CHIMIQUES LIQUIDES POUR ALLUMER UN FEU.

1. **ATTENTION** : Ne jamais utiliser d'essence, de combustible à lampe, de kérosène, de liquide allume-feu ou tout autre liquide de ce type pour allumer ou "rafraîchir" un feu dans l'appareil de chauffage. Garder ces liquides et combustibles inflammables à bonne distance du poêle lorsque celui-ci est en marche.
2. Garder la porte fermée pendant que l'appareil est en marche et veiller à ce que tous les joints d'étanchéité soient en bon état.
3. Ne pas brûler de grandes quantités de papier ni de déchets. Ne jamais brûler de liquides inflammables comme de l'essence, du naphta ou de l'huile de moteur dans le poêle.
4. Si des détecteurs de fumée sont installés dans la pièce, éviter que de la fumée ne se dégage du poêle pour ne pas déclencher l'alarme inutilement.
5. Ne pas surchauffer l'appareil. Si le connecteur de la cheminée, le déflecteur ou le dessus du poêle commence à rougeoier, c'est que l'appareil surchauffe. Arrêter d'ajouter du combustible et fermer le régulateur de tirage. La surchauffe de l'appareil peut entraîner des dommages importants comme des déformations ou une corrosion prématurée de l'acier. Une surchauffe entraînera l'annulation de la garantie.

6. Ne pas laisser s'accumuler de créosote ou de suie dans le système de la cheminée. Inspecter et faire ramoner la cheminée à intervalles réguliers. Le non-respect de ces consignes peut entraîner une grave incendie de cheminée.
7. Le poêle Regency peut devenir très chaud. De graves brûlures peuvent survenir en touchant le poêle lorsqu'il est en marche. Garder les enfants, les vêtements et le mobilier à distance du poêle. Avertir les enfants des risques de brûlures.
8. Le poêle consomme de l'air lorsqu'il fonctionne. Fournir une ventilation adéquate avec un conduit d'air ou ouvrir une fenêtre lorsque le poêle est en marche.
9. Ne pas connecter cet appareil à un conduit de cheminée desservant un autre appareil.
10. Ne pas utiliser de grilles ni de chenets ou d'autres objets pour supporter le bois. Faire brûler le bois directement sur les briques.
11. Ouvrir complètement le régulateur de tirage pendant 10 à 15 secondes avant d'ouvrir lentement la porte pour réalimenter le feu.
12. Ne connecter l'appareil à aucun conduit de distribution d'air.

13. L'appareil de chauffage est conçu pour brûler uniquement du bois naturel. Il donne un rendement optimal avec des émissions minimales quand vous y brûlez du bois franc qui a été séché à l'air, au lieu de l'alimenter en bois mou, en bois vert ou en bois franc fraîchement coupé.

14. En cas de défaillance d'un composant, remplacer les pièces seulement par des pièces homologuées Regency.

15. Attention : Ne pas maltraiter la porte vitrée en la claquant ou en la cognant.

ATTENTION : SURFACES CHAUDES LORSQUE L'APPAREIL EST EN MARCHÉ. GARDER LES ENFANTS, LES VÊTEMENTS ET LE MOBILIER À DISTANCE DE L'APPAREIL. TOUT CONTACT RISQUE DE CAUSER DES BRÛLURES.

NE PAS BRÛLER LES MATIÈRES SUIVANTES :

- Bois traité
- Charbon
- Déchets
- Carton
- Solvants
- Papier coloré
- Ordures
- Bois de grève provenant d'eau salée
- Pièces de bois coupées, contreplaqué ou panneaux de particules

La combustion de bois traité, de déchets, de solvants, de papier coloré ou d'ordures peut entraîner la production de vapeurs toxiques. La combustion de charbon, de carton ou de papier en vrac peut entraîner la production de suie ou de larges flocons de résidus carbonés ou de cendres volantes qui peuvent former une couche provoquant un refoulement de fumée dans la pièce.

ATTENTION : NE PAS BRÛLER DE DÉCHETS NI DE LIQUIDES INFLAMMABLES COMME DE L'ESSENCE, DU NAPHTA OU DE L'HUILE DE MOTEUR. CERTAINS COMBUSTIBLES PEUVENT PRODUIRE DU MONOXYDE DE CARBONE ET SONT TRÈS NOCIFS.

ATTENTION : NE PAS CONNECTER NI UTILISER AVEC UNE SECTION DE CONDUIT DE DISTRIBUTION D'AIR SANS UNE HOMOLOGATION SPÉCIFIQUE POUR UNE TELLE INSTALLATION.



Nettoyage & entretien
du poêle

entretien

ENTRETIEN

Il est très important d'assurer le bon entretien de votre poêle à bois, de ne brûler que du bois sec et de maintenir propres le poêle à bois et le système de cheminée. Faire ramoner la cheminée avant la saison de chauffage, et au besoin durant la saison de chauffage, car des dépôts de crésote peuvent s'accumuler rapidement. Les pièces mobiles de ce poêle à bois ne nécessitent aucune lubrification.

CRÉOSOTE

Quand le bois brûle lentement, il produit du goudron et d'autres gaz organiques qui se combinent à l'humidité pour former la crésote. Les vapeurs de crésote se condensent dans la cheminée relativement froide d'un feu lent, causant ainsi l'accumulation de résidus de crésote sur la doublure de cheminée. En brûlant, cette crésote peut produire un feu extrêmement chaud.

La cheminée et le conduit de raccordement devraient être inspectés à tous les deux mois pendant la saison de chauffage afin de déceler toute accumulation de crésote. Le cas échéant, nettoyer la crésote pour réduire les risques d'incendie.

ATTENTION : Point à retenir en cas d'incendie :

- 1) **Fermer tous les régulateurs de tirage et de registre.**
- 2) **APPELER LES POMPIERS (SERVICE INCENDIE).**

Comment prévenir la formation de crésote et garder le poêle propre

- 1) Chauffer le poêle avec le régulateur de tirage grand ouvert durant environ 10 à 15 minutes à chaque matin durant la saison de chauffage.
- 2) Chauffer le poêle avec le régulateur de tirage grand ouvert durant environ 10 à 15 minutes à chaque fois que vous brûlez du bois frais. Ceci permet au bois de parvenir plus rapidement à l'état de charbon de bois et de brûler tous les gaz non brûlés qui, autrement, peuvent se déposer dans le système.
- 3) **Brûler uniquement du bois sec !** Éviter de brûler du bois séché au four, vert ou humide. Pour être bien sec, le bois doit sécher au moins un an.
- 4) Un petit feu chaud est préférable à un gros feu couvant (fumant) qui peut créer des dépôts de crésote dans le système.
- 5) La cheminée et le connecteur de cheminée doivent être inspectés au moins une fois à tous les deux mois durant la saison de chauffage, pour déterminer si des dépôts de crésote se sont formés.

6. **Faire nettoyer le poêle et le système de cheminée par un ramoneur compétent deux fois par année durant la première année d'utilisation et au moins une fois par an par la suite. Dès qu'un dépôt de crésote important s'accumule (1/8 po / 3 mm ou plus), le poêle et le système doivent être ramonés pour réduire le risque d'incendie de cheminée.**

JOINT DE LA PORTE

Si le joint de la porte doit être remplacé, on doit utiliser un joint d'étanchéité de 5/8 po de diamètre. Regency utilise un joint de corde de 7/8 po (Pièce n°846-570). Un adhésif pour joints haute température approprié est exigé. Contacter un détaillant Regency.

Le loquet de porte peut être ajusté car le joint de la porte se comprime après plusieurs feux. La compression exercée sur le loquet peut exiger un réglage ou le remplacement du scellant. Le retrait de la cale (voir section du présent manuel) permettra de rapprocher le loquet du cadre de porte, assurant une meilleure étanchéité.

ENTRETIEN DE LA VITRE

Votre poêle à bois Regency est équipé d'une vitre en Neoceram (verre vitrocéramique) de 5 mm (Pièce n° 846-306) résistant aux hautes températures produites par ce poêle. En cas de bris de la vitre par impact, acheter une vitre de rechange à un détaillant autorisé Regency seulement et suivre les instructions détaillées pour la remplacer (se reporter à la section «Remplacement de la vitre»).

Laisser refroidir le poêle complètement, avant de nettoyer la vitre. Le nettoyage de la vitre empêchera l'accumulation de carbone et permettra de profiter davantage de la beauté du feu.

AVERTISSEMENTS :

- Ne pas nettoyer la vitre lorsqu'elle est chaude.
- Utiliser simplement un chiffon humide et un nettoyant pour vitres, sans agents abrasifs.

STOCKAGE DU BOIS

Entreposer le bois sous un abri, par exemple dans une remise, ou le recouvrir d'une toile, d'un plastique, de papier goudronné, de vieux contreplaqués (ou autres), car le bois non couvert peut absorber l'eau provenant de la pluie ou de la neige, retardant ainsi le processus de séchage.



RETRAIT / INSTALLATION DES TUBES D'AIR SECONDAIRE

1. Laisser le feu s'éteindre et l'appareil refroidir, jusqu'à ce qu'il soit froid au toucher.
2. Ouvrir la porte du poêle pour accéder aux tubes d'air secondaire.

Remarque : L'enlèvement de la brique de base inférieure droite et de la brique de la paroi latérale droite facilite l'enlèvement des tubes d'air.

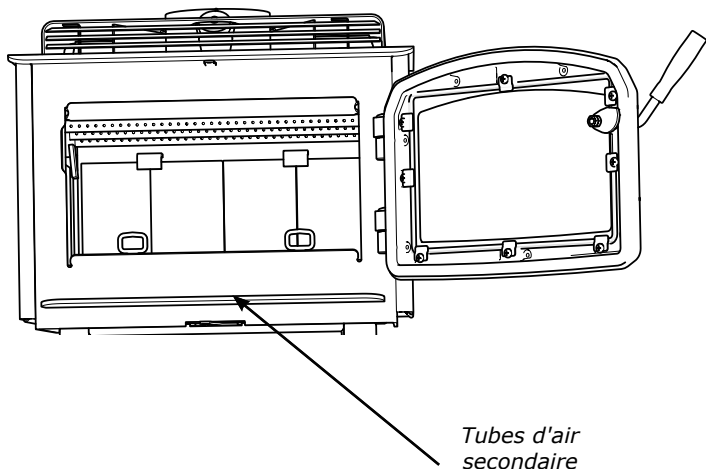

3. À l'aide d'une pince-étau, saisir fermement l'avant du tube d'air secondaire avant en premier. Frapper sur la pince avec un marteau, de droite à gauche, afin de dégager le tube de son emplacement. Le retirer. Voir schéma 1.
4. Enlever les rainures de retenue en métal du haut à gauche et à droite, puis le déflecteur en C-Cast en 3 parties. Retirer ensuite les 2 tubes restants.



Schéma 1

5. Pour réinstaller ou remplacer les tubes, faire glisser d'abord le côté gauche du tube dans le trou de la conduite d'air de gauche. Aligner ensuite l'encoche de son extrémité droite avec la languette de la conduite d'air de droite. Saisir fermement le centre du tube à l'aide d'une pince-étau puis frapper sur la pince avec un marteau, de gauche à droite, jusqu'à ce que le tube soit bien inséré dans la conduite d'air sur la droite.

Remarque : Si le tube d'air est correctement verrouillé en place, un léger mouvement peut se produire en bougeant le tube d'air d'avant en arrière.

RÉGLAGE DU LOQUET

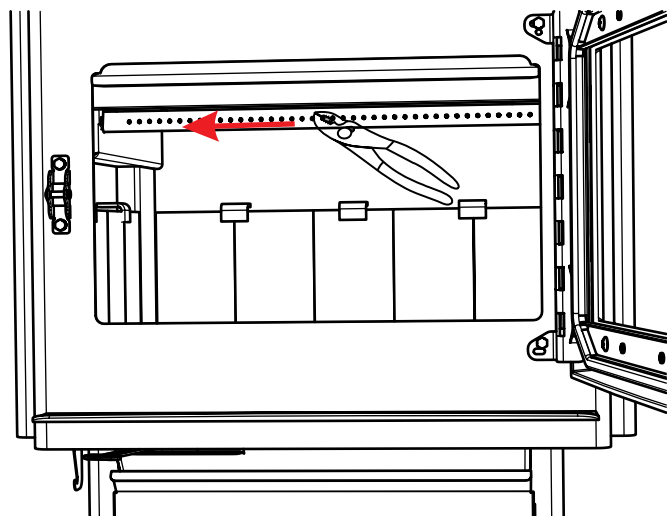
Le loquet de la porte peut nécessiter un réglage car le joint de la porte se comprime après plusieurs feux. Le retrait de la rondelle d'écartement, illustré sur le schéma ci-dessous, permet de rapprocher le loquet du cadre de porte, assurant ainsi une meilleure étanchéité. Retirer et remplacer les écrous, la rondelle et la rondelle d'écartement, comme illustré ci-dessous.

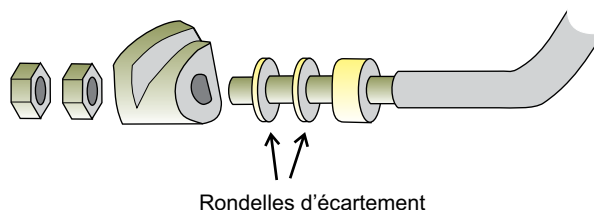

RETRAIT DE LA POIGNÉE DE PORTE EN BOIS

1. Pour retirer la poignée de porte en bois de l'appareil, localiser tout d'abord le trou de la clé Allen de 7/64 po au bout de la poignée.

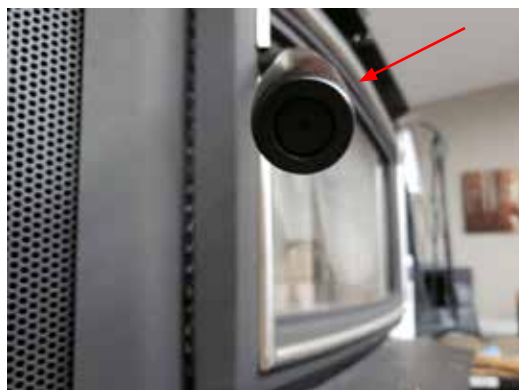

2. Dévisser la vis de la clé Allen de 7/64 po dans le sens antihoraire. Une fois la vis desserrée, la retirer et abaisser la poignée pour la dégager du manche et la remplacer par une nouvelle.



REPLACEMENT DU DÉFLECTEUR VERTICAL EN ACIER INOXYDABLE

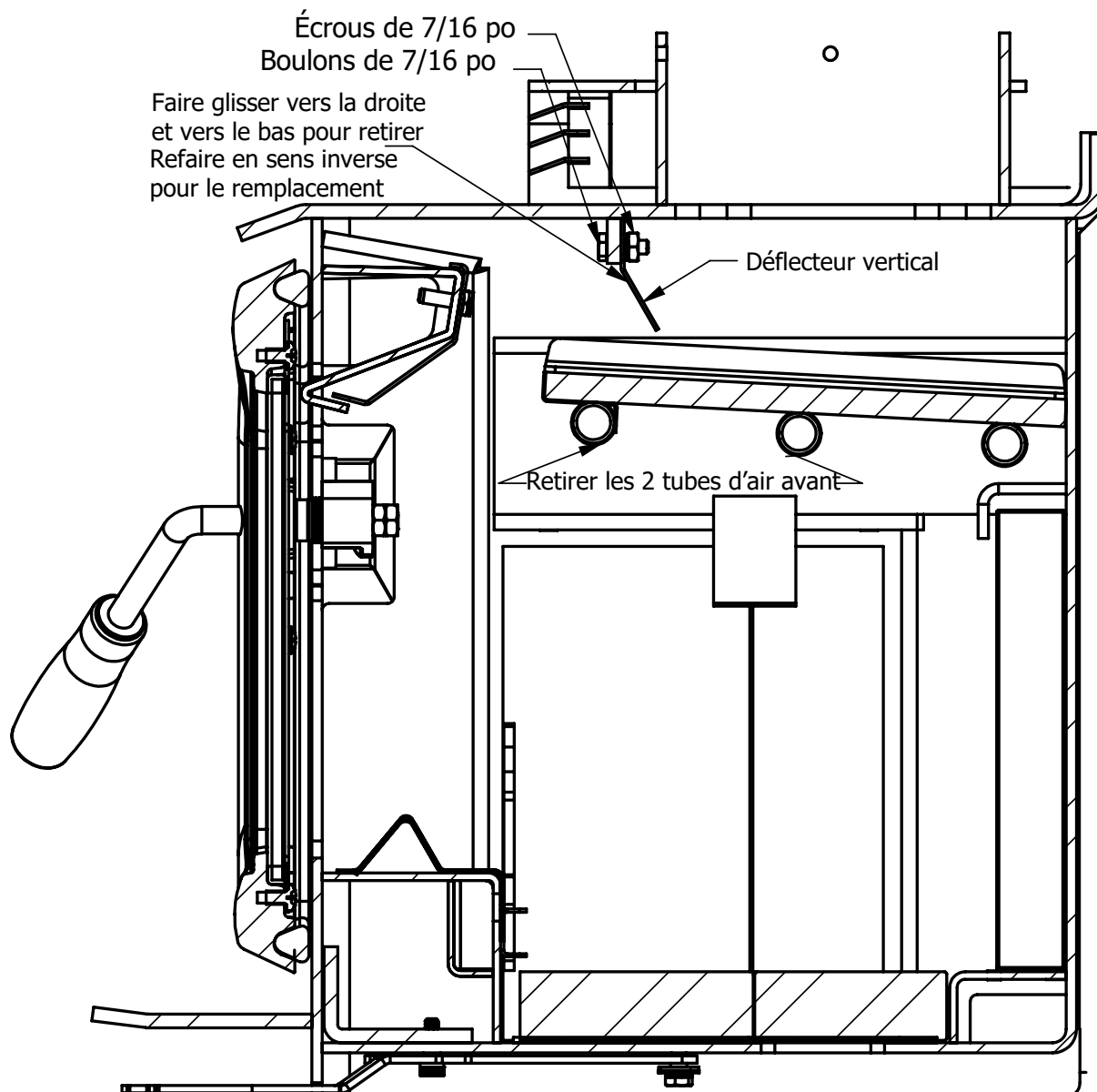

1. Retirer les 2 tubes d'air secondaire avant et les déflecteurs (détails sur la page 21).
2. Dévisser les deux boulons de 7/16 po + les écrous pour retirer / remplacer le déflecteur vertical.
3. Répéter les étapes pour installer le nouveau déflecteur vertical.

REMARQUE : S'ASSURER QUE LE DÉFLECTEUR EST POUSSÉ VERS LE HAUT DE LA CHAMBRE DE COMBUSTION AUSSI LOIN QUE POSSIBLE ET QU'IL EST SERRÉ CONTRE LE SOMMET.

Entretien annuel	
Nettoyer complètement l'appareil	Une fois par an
Inspecter les tubes d'air et les briques	Remplacer toutes les pièces endommagées
Ajuster les loquets et les verrous de la porte	S'il est impossible de rendre la porte plus étanche, remplacer le joint d'étanchéité de la porte. Réajuster le loquet une fois le joint installé.
Inspecter l'état et l'étanchéité des pièces suivantes : Joint d'étanchéité de la vitre Joint d'étanchéité de la porte	Effectuer le test de la feuille de papier (voir ci-dessous) - remplacer le joint si nécessaire
Test de la feuille de papier	Tester le joint d'étanchéité de la porte de chargement avec un billet de banque : - Placer un billet de banque dans la zone scellée par le joint d'étanchéité de la porte du poêle lorsqu'il est froid – fermer la porte. - Essayer de retirer le billet en le tirant. - Le billet ne devrait pas se retirer facilement. Mais si c'est le cas, essayer d'ajuster le loquet de la porte. Si cela ne résout pas le problème, remplacer le joint d'étanchéité.
Vérifier et lubrifier les charnières et loquets de porte	Utiliser seulement un lubrifiant haute température antigrippant (par ex. Never Seize®)
Vérifier la présence de fissures dans les vitres	Remplacer si nécessaire
Nettoyer le moteur du ventilateur	Débrancher l'alimentation électrique. Retirer et nettoyer le ventilateur. *NE PAS LUBRIFIER*
Inspecter et nettoyer la cheminée	Nettoyage annuel effectué par un ramoneur professionnel (recommandé)

REMARQUE :

Ramonage de la cheminée

Lors du nettoyage des tubes d'air du système de la cheminée, les déflecteurs doivent être enlevés pour faciliter l'opération. Voir le manuel pour plus de détails concernant le retrait des déflecteurs.

Il est vivement recommandé de faire appel à un professionnel pour réaliser ce ramonage. Il disposera de tout l'équipement nécessaire, comme une brosse de longueur adéquate et un aspirateur spécifique conçu pour aspirer les fines particules.

IMPORTANT

Avant d'essayer de desserrer ou de retirer une vis ou un boulon de l'intérieur d'un poêle à bois, d'un encastrable au bois ou d'un foyer préfabriqué dans lequel il y a eu un feu, il est vivement recommandé de vaporiser généreusement la vis ou le boulon avec une huile pénétrante de bonne qualité, qui ne contient pas de propriétés inflammables. Laisser le produit agir, puis taper ou secouer la vis ou le boulon pour le desserrer avant d'essayer de le retirer. Pour de meilleurs résultats, suivre les instructions fournies avec l'huile pénétrante.

liste des pièces

PIÈCES PRINCIPALES

	Pièce n°	Description
1	172-942	Adaptateur pour cheminée standard
1	172-946	Adaptateur pour cheminée décalée
2	075-955	Jeu complet de déflecteurs
3	033-953	Tubes d'air (à l'unité)
3a	033-954	Tube d'air de 3/4 po dia. (Qté 2) (à l'unité)
4	172-917	Système complet de ventilation
4A	172-927	Logement du ventilateur seulement (peint en noir)
5	910-330	Régulateur de vitesse du ventilateur
6	910-586	Bouton de commande du ventilateur
7	911-418/P	Moteur de rechange du ventilateur
8	910-142	Thermodisque du ventilateur
9	021-973	Dispositif complet de la poignée
10	948-146	Poignée de porte en bois
11	850-241	Porte complète - Noir
11	850-243	Porte complète - Noir avec accent Nickel
12	846-306	Vitre de rechange - Joint inclus (Dimension : 9-1/8 po x 15-5/8 po)
13	846-692	Ruban d'étanchéité de 1/8 po x 3/4 po de large en graphite (6 pi) (936-241)
14	846-570	Kit de réparation du joint de porte
15	075-077F	Retenue de la vitre
16	846-918	Capuchons à charnière noirs (jeu de 2)
16	948-079BN	Capuchon à charnière argenté (à l'unité)
17	650-084	Espaceur de porte (à l'unité)
18	075-064	Support de chenet (à l'unité)
19	075-063F	Chenet (à l'unité)
20	075-040	Couvercle de déflecteur latéral (à l'unité)
21	075-041	Support du déflecteur (à l'unité)
22	181-040	Outil de commande
24	172-016	Outil de commande glissière
25	173-031	Déflecteur d'air primaire
26	075-037	Déflecteur de fumée en acier inoxydable
27	173-030/P	Déflecteur vertical en acier inoxydable
28	850-161	Petite porte carrée noire - Complète
29	846-302	Vitre de rechange incluant le joint d'étanchéité (Porte carrée)
30	156-241	Poignée en fonte (Porte carrée)
31	846-975	Dispositif de la poignée de porte (poignée en fonte non incluse) (Porte carrée)
32	846-682	Ruban (305 mm) adhésif d'étanchéité de la vitre de 22 mm (936-243) (Porte carrée)
N/I	911-096	Câble d'alimentation 120 Volts
N/I	948-444	Logo flamme Regency argent
N/I	173-028	Joint du plancher de la chambre de combustion
N/I	021-055F	Retenue de la vitre (Porte carrée)

PIÈCES PRINCIPALES

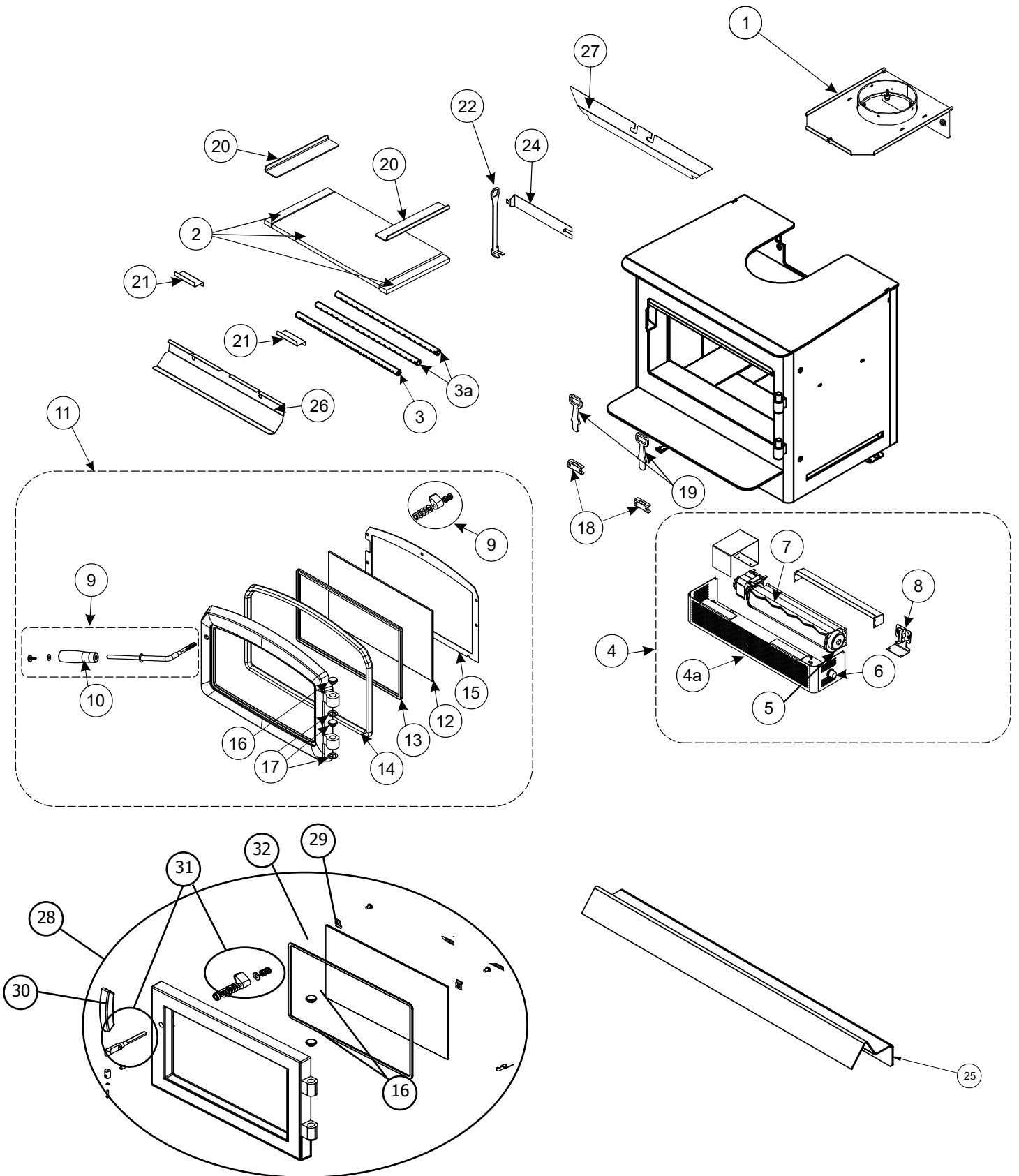

liste des pièces

PANNEAUX DE BRIQUES

173-960

Jeu de briques complet - Modèle i1150-1

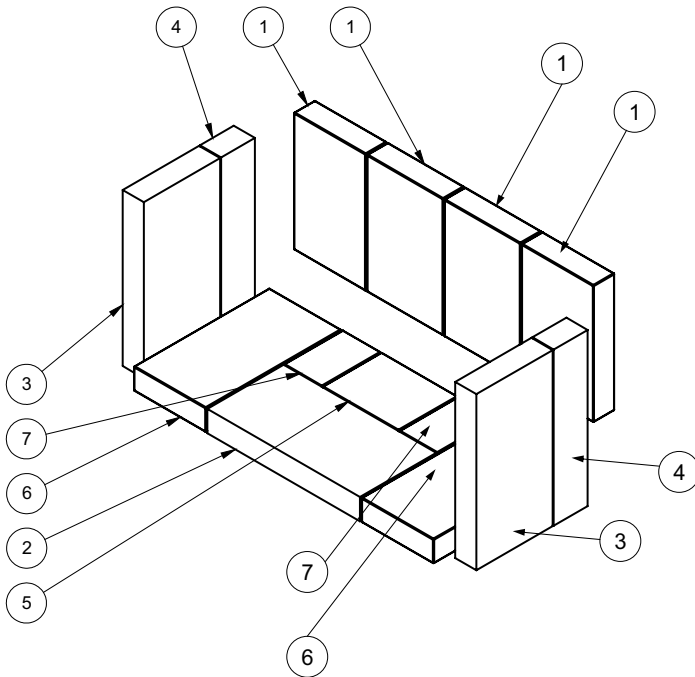

Briques réfractaires	
No.	Dimensions
1	8-3/8 po x 4-3/8 po
2	9 po x 4-1/4 po
3	9 po x 4-1/2 po
4	9 po x 2-3/8 po
5	3-1/2 po x 4-1/2 po
6	7-3/4 po x 4-1/4 po
7	3-1/2 po x 2-1/4 po

FAÇADES

Pièce n°	Description		
171-920	Jeu de façade & garniture - Standard - Noir	60) *	Façade de droite Standard / Grand format
		61) *	Façade de gauche Standard / Grand format
171-922	Jeu de façade & garniture - Grand format - Noir	62) *	Façade supérieure Standard / Grand format
171-928	Support de la pièce inférieure et du ventilateur - Standard	64) *	1 pièce de façade inférieure
		65) *	Support du ventilateur
171-930	Support de la pièce inférieure et du ventilateur - Grand format	N/I 171-570	Finition noire - Façade standard noire
		N/I 171-572	Finition noire - Façade standard noire grand format
		N/I 948-223	Plaque du logo Regency
		N/I 171-526	Supports de montage de la façade (à l'unité)
		N/I 171-546	Kit de quincaillerie de la façade

*Non disponible en pièce de rechange.

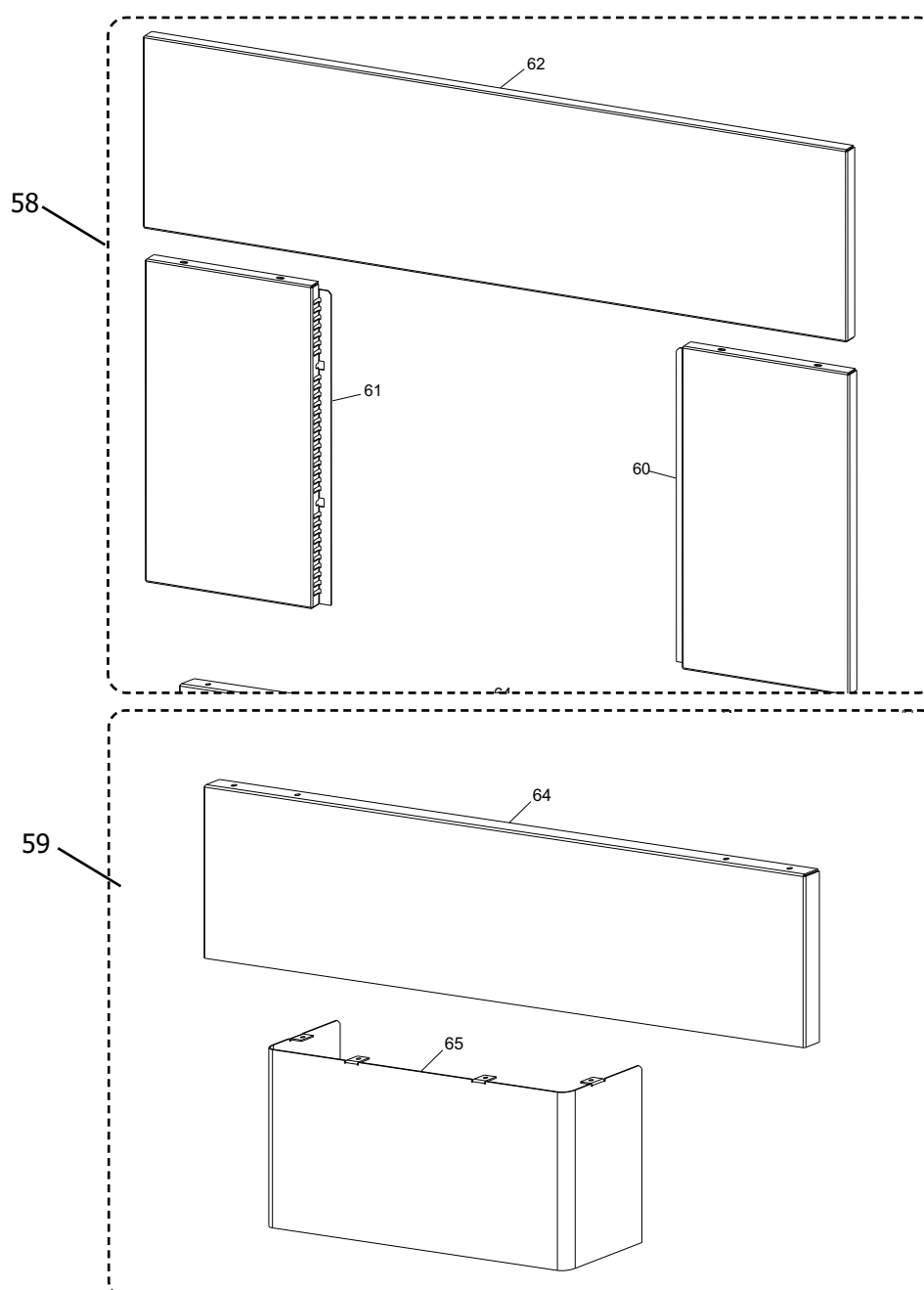

garantie

Garantie à Vie Limitée

La présente garantie à vie limitée de FPI Fireplace Products International Ltée (pour les clients canadiens) et Fireplace Products U.S. Inc. (pour les clients américains) (désigné ci-après "FPI") couvre l'acheteur d'origine de cet appareil tant qu'il reste dans son emplacement d'origine et n'est pas déplacé. Les pièces et composants couverts par la présente garantie limitée et les périodes de garantie sont indiqués dans le tableau ci-dessous.

Dans ce document, l'appareil désigne un encastrable au bois d'intérieur ou un poêle autoportant à bois d'intérieur.

Cet appareil a été certifié et approuvé pour être utilisé seulement à l'intérieur.

Remarque : Cette garantie ne s'applique pas aux modèles Ri50 et CF780. Consultez la garantie des modèles Ri50 et CF780 pour plus de détails.

Cette garantie à vie limitée commence le jour où l'appareil a été acheté.

La présente garantie n'est en aucun cas transférable, modifiable ni négociable.

Appareils au bois d'intérieur	Garantie des pièces et composants					Garantie Main d'œuvre subventionnée***
	Garantie à vie limitée	5 ans	2 ans	1 an	Garantie	(Années de garantie)
Pièces et composants sous garantie						
Chambre de combustion soudée en acier	✓					5
Composants en acier inoxydable : déflecteurs de fumée, écrans thermiques etc.	✓					3
Tubes d'air	✓					3
Diffuseur Airmate	✓					3
Ensemble poignées et loquets de porte, quincaillerie	✓					3
Vitre (bris thermique seulement)	✓					3
Façades en acier, boîtiers accessoires	✓					3
Placage	✓					3
Tiroir à cendres, écrans thermiques, socle	✓					0
Déflecteurs en acier, en céramique, déflecteurs de type C en vermiculite	✓					0
Moulures : chambre de combustion, contours, portes, panneaux, etc.		✓				3
Composants électriques : ventilateur, câblage, interrupteurs, moniteurs catalytiques, sondes, etc.			✓			2
Vitre (fissures)				✓		1
Catalyseur de postcombustion					** 10 ans prorata	0
Évacuation/Cheminée				✓		1
Écrans de protection				✓		1

** Voir les conditions spécifiques de la garantie concernant le catalyseur de postcombustion dans le présent manuel.

Remarque : La couverture de la garantie indiquée ci-dessus peut ne pas être applicable puisque les composants et les options varient selon l'appareil acheté.

Conditions :

La présente garantie couvre uniquement les vices de fabrication ou les défauts des composants assemblés à l'usine de FPI, sauf indication contraire énoncée dans la présente.

***** Cette garantie ne couvre pas les frais de déplacement, le kilométrage, le carburant ni les péages du détaillant pour les travaux de diagnostic ou d'entretien. Tous les frais de main-d'œuvre payés aux détaillants agréés sont des frais subventionnés et prédéterminés. Les détaillants peuvent vous facturer les frais de déplacement et le temps supplémentaire au-delà de cette subvention.**

Toute pièce qui s'avère défectueuse pendant la période de garantie précisée plus haut sera réparée ou remplacée, au choix de FPI, par l'intermédiaire d'un distributeur accrédité, d'un détaillant ou d'un représentant désigné préautorisé, à la condition que la pièce défectueuse soit retournée au distributeur, au détaillant ou au représentant pour inspection, si requis par FPI. Par ailleurs, FPI peut,

à sa discrétion, se décharger de toutes ses obligations en ce qui concerne la présente garantie en remboursant à l'acheteur d'origine le prix d'achat du produit une fois vérifié. Le prix d'achat doit être confirmé par la facture de vente originale.

Le détaillant autorisé ou tout autre détaillant FPI autorisé est responsable, après approbation préalable de FPI, du diagnostic et de la réparation sur place concernant toute réclamation au titre de la présente garantie. En cas de négligence dans l'exécution des travaux, FPI n'est pas tenue responsable des réparations ni des coûts de fabrication de détaillants ou représentants qui n'ont pas été autorisés au préalable par FPI.

À tout moment, FPI se réserve le droit d'inspecter le produit ou la pièce défectueuse faisant l'objet d'une réclamation et signalé sur place ou à l'endroit où il a été déposé, avant de traiter ou d'honorer toute réclamation. Le refus de se soumettre à cette condition annulera la présente garantie.

Toutes les réclamations doivent transiger par le détaillant chargé de traiter la réclamation et doivent comprendre une copie de la facture de vente (preuve d'achat pour l'acheteur). Toute réclamation doit être complète et fournir des explications détaillées et les renseignements nécessaires à FPI pour être prise en compte et traitée. **Toute réclamation incomplète peut être rejetée.**

Les appareils sont sujets à une limite d'un seul remplacement au cours de la période de garantie. Le tube d'air et le déflecteur sont sujets à une limite d'un seul remplacement au cours de la période de garantie.

L'appareil doit être installé conformément aux directives du fabricant détaillées dans le manuel d'installation. Tous les codes et règlements locaux et nationaux doivent être respectés.

Il est de la responsabilité de l'installateur de s'assurer que l'appareil fonctionne comme il se doit au moment de l'installation.

L'acheteur d'origine est responsable de l'entretien annuel de l'appareil, comme précisé dans le manuel de l'utilisateur. Comme indiqué ci-dessous, la garantie peut être annulée en cas de dommages causés par le manque d'entretien de l'appareil.

Pièces achetées : Les pièces de rechange ou de réparation achetées par le client à FPI après expiration de la garantie originale de l'appareil, ont une période de garantie de **90 jours** à partir de la date d'achat, valable seulement avec la preuve d'achat. Toute pièce défectueuse sera réparée ou remplacée sans frais. La garantie ne couvre pas la main d'œuvre sur ces pièces.

Si des dégâts ont été constatés pendant le transport, qu'ils soient extérieurs ou intérieurs, le détaillant doit en être informé dans les trois jours. Toutes les réclamations relatives à des dommages doivent être soumises par le détaillant qui s'occupe de la réclamation, avec une copie de facture de vente (preuve d'achat). Toutes les réclamations doivent être complètes et fournir toutes les explications détaillées demandées par FPI pour être prises en compte lors de l'évaluation. **Les demandes incomplètes peuvent être rejetées.**

Comme il s'agit d'une garantie à vie limitée, si l'appareil doit être remplacé, l'appareil acheté ne sera peut-être pas remplacé par un appareil de même modèle. Dans ce cas, FPI remplace votre appareil par un appareil similaire au moment du remplacement selon les termes de la présente garantie à vie limitée, mais **UNIQUEMENT** dans le cas où une pièce couverte par ladite garantie s'avère défectueuse. Veuillez vous référer au tableau de la première page de la présente garantie pour connaître les pièces couvertes. Les changements dans les produits peuvent être liés à la discontinuité de l'appareil d'origine, à des changements dans les exigences réglementaires, à l'évolution des produits, etc. qui sont hors du contrôle de FPI. **La présente garantie à vie limitée ne couvre pas les frais d'installation, ni les frais associés aux changements des dégagements requis pour l'appareil de remplacement, les protections de plancher, les manteaux, les matériaux de revêtement ou de façade tels que l'encadrement, les murs finalisés en cloison sèche, en bois, avec des panneaux non combustibles, avec de la céramique, des briques, des pierres, du marbre, etc., les systèmes de ventilation ou de cheminée, ou les pièces du système de cheminée.**

S'il n'est pas possible d'effectuer le remplacement approprié, FPI remboursera **50 %** du prix d'achat de l'appareil et de tous les accessoires FPI applicables (façades, panneaux de briques, éléments décoratifs, etc.) achetés au moment de la vente. **En aucun cas, FPI ne remboursera une quelconque partie du prix d'achat ou les coûts associés à d'autres pièces, y compris, mais sans s'y limiter, l'installation d'un nouvel Appareil, les changements de dégagements requis pour un nouvel Appareil, les plaques de foyer, les manteaux, les matériaux de revêtement ou de façade tels que l'encadrement, les murs finalisés en cloison sèche, en bois, avec des panneaux non combustibles, avec de la céramique, des briques, des pierres, du marbre, etc., les systèmes de ventilation ou de cheminée, ou les pièces du système de cheminée. Une copie du reçu ou de la facture de vente sera nécessaire pour valider le prix d'achat.**

Exclusions :

Cette garantie à vie limitée ne couvre pas (ni n'inclut) la peinture, la rouille ou la corrosion de tout type causée par : un manque d'entretien ou une évacuation inadéquate, un approvisionnement insuffisant en air de combustion, ou l'utilisation de produits chimiques corrosifs (ex : chlore, sel, air, etc.), les briques réfractaires (fond, parois latérales ou base), le manque d'étanchéité des portes ou des vitres, les briques de plancher en vermiculite, les assemblages de chenets ou les leviers du registre de la cheminée, ni tout autre système d'étanchéité installé en usine, les piles.

Cette garantie à vie limitée ne s'applique pas aux problèmes de dysfonctionnement, d'avaries ou de performance de l'appareil causés par des conditions environnementales ou géographiques, des dommages d'origine chimique, un courant descendant, une mauvaise installation, une installation effectuée par un installateur non qualifié, des composants de cheminées inadaptés (y compris, mais non exclusivement, la taille ou le type de chapeau d'évacuation), une erreur de fonctionnement, un mauvais usage,

garantie

un usage abusif, l'utilisation de carburants inappropriés (bois de corde trop humide, chutes de bois, bois ou débris de construction, copeaux, bois traité ou peint, métal ou feuille métallique, plastiques, ordures, solvants, carton, charbon ou produits dérivés de charbon, produits à base d'huile, papiers cirés, bûches préfabriquées compressées, bois séché au four), un manque d'entretien régulier, des catastrophes naturelles, des intempéries tels que ouragans, tornades, tremblements de terre, inondations, des pannes de courant ou des actes de terrorisme ou de guerre.

FPI n'est soumise à aucune obligation d'améliorer ou de modifier un appareil déjà fabriqué (ex : aucune modification ni mise à jour ne sera effectuée sur un appareil existant même si les produits ont évolué).

Un appareil qui montre des signes de négligence ou d'usage abusif n'est pas couvert par les termes de la présente garantie, ce qui pourrait entraîner l'annulation de cette garantie. Ceci inclut les appareils dont la chambre de combustion est rouillée ou corrodée et dont l'état de rouille ou de corrosion n'a pas été signalé dans les **trois (3)** mois suivant son installation ou son achat.

L'utilisation, malgré leur état, d'appareils endommagés ou qui présentent des problèmes connus de l'acheteur, pouvant aggraver les dommages entraînera l'annulation de la présente garantie.

L'altération du numéro de série sur l'appareil (effacement, retrait de l'étiquette ou numéro illisible) entraînera l'annulation de la présente garantie.

Des mouvements mineurs d'expansion et de contraction de l'acier sont normaux et ne sont donc pas couverts par la présente garantie.

Les dégâts causés aux produits ou aux pièces pendant leur transport ne sont pas couverts par la présente garantie.

L'utilisation conjointe de produits FPI avec des produits fabriqués ou fournis par d'autres fabricants, sans l'autorisation préalable de FPI, peut entraîner l'annulation de la présente garantie.

Limites de responsabilité :

Le recours exclusif de l'acheteur d'origine par rapport à la présente garantie et la seule obligation de FPI à l'égard de cette garantie à vie limitée, expresse ou implicite, contractuelle ou délictuelle, se limitent à un remplacement, une réparation ou un remboursement, dans les conditions décrites ci-dessus. EN AUCUN CAS, FPI NE SERA TENUE RESPONSABLE AU TITRE DE LA PRÉSENTE GARANTIE DE TOUT DOMMAGE COMMERCIAL ACCIDENTEL OU NON ACCIDENTEL OU DE TOUT DOMMAGE CAUSÉ AU BIEN. DANS LA LIMITE AUTORISÉE PAR LA LOI APPLICABLE, FPI NE FOURNIT AUCUNE GARANTIE EXPRESSE AUTRE QUE LA PRÉSENTE GARANTIE SPÉCIFIÉE. LA DURÉE DE TOUTE GARANTIE IMPLICITE EST LIMITÉE À LA DURÉE DE LA GARANTIE EXPLICITE TEL QU'INDIQUÉ CI-DESSUS. SI LES GARANTIES IMPLICITES NE PEUVENT PAS ÊTRE EXCLUES, ELLES SONT ALORS LIMITÉES EN DURÉE À LA DURÉE DE LA PRÉSENTE GARANTIE.

Certains États aux États-Unis n'autorisent pas qu'une limite soit fixée à la durée d'une garantie implicite, ou autorisent l'exclusion ou la limitation des dommages directs ou indirects, de sorte que les limitations ou exclusions mentionnées ci-dessus peuvent ne pas vous concerner.

Les clients situés à l'extérieur des États-Unis doivent consulter les codes et règlements locaux, provinciaux ou nationaux qui s'appliquent pour connaître les conditions particulières qui peuvent s'ajouter à la présente garantie.

Comment bénéficier d'un service sous garantie :

Les clients doivent contacter leur détaillant autorisé pour obtenir un service sous garantie. Si ce dernier ne peut pas fournir ce service, veuillez contacter FPI par courrier à l'adresse mentionnée ci-dessus. Merci d'inclure une brève description du problème ainsi que votre adresse, vos coordonnées téléphoniques et votre courriel. Un représentant vous contactera pour fixer un rendez-vous pour une inspection ou un service sous garantie.

Garant Canada :

FPI Fireplace Products International Ltd.
6988 Venture St.
Delta, British Columbia
Canada, V4G 1H4

Garant États-Unis :

Fireplace Products U.S., Inc.
PO Box 2189 PMB 125
Blaine, WA
United States, 98231

Ou contactez le Service à la Clientèle de Regency au 1-800-442-7432 (tél.) / 604-946-4349 (téléc.) / customerservice@regency-fire.com (courriel)

Enregistrement du produit et service à la clientèle :

Merci d'avoir choisi un foyer Regency. Regency fait partie des chefs de file mondiaux dans la conception, la fabrication et la commercialisation de produits de foyer. Pour vous offrir le meilleur service possible, nous vous invitons à compléter le formulaire d'enregistrement de votre produit à l'adresse <http://www.regency-fire.com/Customer-Care/Warranty-Registration.aspx> dans les **quatre-vingt-dix (90)** jours suivant la date de votre achat.



Enregistrement du produit et service à la clientèle :

Merci d'avoir choisi un foyer Regency. Regency fait partie des leaders mondiaux dans la conception, la fabrication et la commercialisation de produits de foyer. Pour vous offrir le meilleur service possible, nous vous invitons à compléter le formulaire d'enregistrement de votre produit sur notre site web sous Service à la Clientèle dans les quatre-vingt-dix (90) jours suivant la date de votre achat.

Pour les achats effectués au **CANADA ou aux ÉTATS-UNIS** :

<http://www.regency-fire.com/Customer-Care/Warranty-Registration.aspx>

Pour les achats effectués en AUSTRALIE :

<http://www.regency-fire.com.au/Customer-Care/Warranty-Registration.aspx>

Merci de compléter également le formulaire d'enregistrement de la garantie de votre produit de foyer Regency puis nous le retourner par courrier et/ou par fax pour permettre l'enregistrement de votre garantie. Il est important que vous nous fournissiez toutes les informations ci-dessous pour que nous puissions vous offrir le meilleur service possible.

Formulaire d'enregistrement de la garantie

(ou enregistrement en ligne à l'adresse web mentionnée ci-dessus)

Informations sur la garantie	
Numéro de série (obligatoire) :	
Date d'achat (obligatoire) (mm/dd/yyyy) :	
Informations sur le produit	
Type et modèle (obligatoire) :	
Informations sur le détaillant	
Nom du détaillant (obligatoire) :	
Adresse du détaillant :	
No de tél du détaillant :	
Installateur :	
Date d'installation (mm/dd/yyyy) :	
Vos coordonnées (obligatoire)	
Nom :	
Adresse :	
Téléphone :	
Courriel :	

Pour les achats au CANADA :

FPI Fireplace Products International Ltd.
6988 Venture St.
Delta, British Columbia
Canada, V4G 1H4

Tél : 604-946-5155
Télec. : 1-866-393-2806

Pour les achats aux ÉTATS-UNIS :

Fireplace Products U.S., Inc.
PO Box 2189 PMB 125
Blaine, WA
United States, 98231

Tél : 604-946-5155
Télec. : 1-866-393-2806

Pour les achats en AUSTRALIE :

Fireplace Products Australia Pty Ltd
99 Colemans Road
Dandenong South, Vic.
Australia, 3175

Tél : +61 3 9799 7277
Télec. : +61 3 9799 7822

Pour l'entretien de votre foyer, des astuces et des réponses aux questions les plus fréquentes, visitez la section Service à la Clientèle de notre site web. N'hésitez pas à contacter votre détaillant si vous avez des questions sur votre produit Regency.

CYCLE DE VIE DU PRODUIT :

En recyclant vos appareils usagés, vous détournez les déchets des décharges locales et vous contribuez à la protection de l'environnement. Vous réduisez également les besoins en matières premières pour la fabrication de nouveaux produits. Contactez votre municipalité pour connaître les services de recyclage des appareils, les programmes de recyclage locaux ou les services d'enlèvement des appareils afin de vous assurer que les composants et l'emballage de vos appareils Regency sont correctement recyclés.

Installateur : Veuillez compléter l'information suivante

Adresse et nom du détaillant : _____

Installateur : _____

N° de téléphone : _____

Date d'installation : _____

N° de série : _____