



**Encastrable au
bois en fonte
Hi1150-1**

Guide d'installation et d'utilisation



www.hampton-fire.com

Testé par :



Installateur : Veuillez remplir la fiche de la couverture arrière
et laisser ce manuel au propriétaire du foyer.
Propriétaire : Merci de conserver ce guide pour consultation ultérieure.

Merci d'avoir acheter un
PRODUIT DE FOYER Hampton.

La qualité de fabrication de chacun de nos produits vous procurera des années de fonctionnement sans problème. Pour toutes questions sur ce produit auxquelles vous ne trouvez pas de réponse dans ce manuel, veuillez contacter le **DÉTAILLANT HAMPTON** de votre région.

"Cet appareil de chauffage au bois est réglé de manière à brûler une quantité minimale de bois. La réglementation fédérale interdit de modifier cet appareil ou de le faire fonctionner si les consignes d'utilisation contenues dans le présent manuel ne sont pas respectées." Si vous ne respectez pas les directives de ce manuel, l'appareil pourrait dégager de la fumée ou du monoxyde de carbone dans la maison. Il est donc recommandé d'installer des détecteurs dans les endroits qui présentent des risques en matière d'émission de monoxyde de carbone, tels que la pièce où l'appareil est installé et fonctionne.

"Certifié conforme aux normes 2020 du U.S. ENVIRONMENTAL PROTECTION AGENCY en matière d'émission de particules de bois avec du bois d'essai normalisé (crib wood)".

Testé selon la méthode 28R, E2780-10, E2515-11. Modèle Hampton Hi1150-1 – 1,3 g / h

"Le présent manuel décrit l'installation et le fonctionnement du poêle à bois Hampton Hi1150-1. Cet appareil de chauffage au bois répond aux normes 2020 de l'U.S. Environmental Protection Agency en matière d'émission de bois d'essai normalisé en ce qui a trait aux poêles à bois. Des essais effectués dans des conditions particulières ont révélé que cet appareil de chauffage au bois produit une chaleur thermique comprise entre 12 700 BTU/h et 27 300 BTU/h. Le rendement de l'appareil a été testé selon la méthode B415 déterminant les valeurs calorifiques minimale et maximale. Cet appareil génère un rendement optimal lorsqu'il est alimenté avec du bois bien sec et installé dans les pièces de vie de la maison, là où la plus grande partie de la cheminée est placée à l'intérieur du bâtiment et entièrement recouverte d'une gaine. Ce poêle à bois nécessite une inspection et des réparations régulières pour un fonctionnement adéquat."

La réglementation fédérale interdit de faire fonctionner un tel appareil si les consignes d'utilisation contenues dans le présent manuel ne sont pas respectées."

"Cet appareil de chauffage est conçu pour brûler uniquement du bois naturel. Il donne un rendement optimal avec des émissions minimales quand vous y brûlez du bois franc qui a été séché à l'air, au lieu de l'alimenter en bois mou, en bois vert, ou en bois franc fraîchement coupé.

NE PAS BRÛLER LES MATIÈRES SUIVANTES :

- Bois traité
- Charbon
- Déchets
- Carton
- Solvants
- Papier coloré
- Ordures
- Résidus de tonte ou déchets de jardin
- Matériaux contenant du caoutchouc, y compris des pneus
- Matériaux contenant du plastique
- Déchets provenant de produits pétroliers, peintures, diluants à peinture ou produits d'asphalte
- Matériaux contenant de l'amiante
- Débris de construction ou de démolition
- Traverses de chemin de fer
- Fumier ou carcasses d'animaux
- Bois de grève provenant d'eau salée ou autres matériaux saturés en eau salée
- Bois vert non séché
- Produits du papier, carton, contreplaqué ou panneaux de particules. Bien qu'il soit interdit de brûler les produits qui sont mentionnés ici, il est possible d'allumer un feu à l'aide de papier, de carton, de sciure de bois, de cire et d'autres produits semblables.

La combustion de ces matériaux peut entraîner la production de vapeurs toxiques ou nuire au bon fonctionnement de l'appareil et produire de la fumée.

Consultez une autorité compétente (service du bâtiment de la municipalité, service incendie, bureau de prévention des incendies, etc.) avant l'installation d'un appareil de chauffage afin de déterminer si vous avez besoin ou non d'un permis.

Cet appareil de chauffage doit être relié à une cheminée préfabriquée homologuée adaptée à l'utilisation de combustibles solides et conforme aux normes ULC629 au Canada ou UL-103HT aux États-Unis, ou à une cheminée en maçonnerie homologuée dotée d'un chemisage.

Modèle Hi1150-1 est certifié CAN/ULC 628-2022 and UL 1482-2022.

VEUILLEZ CONSERVER CES DIRECTIVES

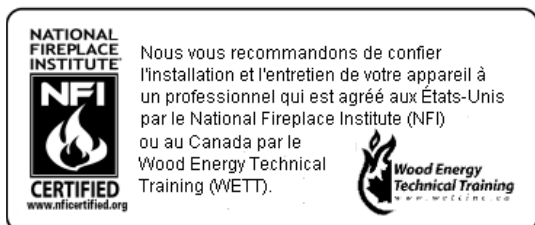

919-874-fr

Étiquette de sécurité

| | |
|--|---|
| Copie de l'étiquette de sécurité (Hi1150-1)..... | 4 |
|--|---|

Dimensions

| | |
|--|---|
| Dimensions de l'appareil avec adaptateur pour conduit de cheminée standard | 5 |
| Dimensions de l'appareil avec adaptateur pour conduit de cheminée décalé | 6 |

Installation

| | |
|---|-------|
| Dégagements des foyers de maçonnerie | 7 |
| Dimensions du foyer | 7 |
| Comment déterminer si d'autres matériaux de protection de plancher sont acceptables | 8 |
| Installation dans un foyer en maçonnerie | 9 |
| Avant d'installer votre encastrable | 9 |
| Caractéristiques de la cheminée | 9 |
| Tirage | 9 |
| Installation de votre encastrable..... | 10 |
| Installation du ventilateur et de la façade en fonte..... | 11-12 |
| Installation des briques..... | 13 |
| Installation des déflecteurs | 14 |
| Installation du déflecteur de fumée en acier inoxydable | 15 |

Consignes d'utilisation

| | |
|---|----|
| Bois séché | 16 |
| Consignes d'utilisation | 17 |
| Réglage du tirage | 17 |
| Premier allumage | 17 |
| Fonctionnement du ventilateur | 18 |
| Retrait des cendres..... | 19 |
| Consignes de sécurité | 19 |
| Consignes de sécurité et avertissements | 19 |

Entretien

| | |
|---|----|
| Entretien | 20 |
| Créosote..... | 20 |
| Comment prévenir la formation de créosote et garder le poêle propre | 20 |
| Stockage du bois..... | 20 |
| Entretien du ventilateur | 20 |
| Joint d'étanchéité de la porte | 21 |
| Nettoyage de la vitre | 21 |
| Retrait de la porte | 21 |
| Remplacement de la vitre | 21 |
| Remplacement de la poignée | 21 |
| Réglage du loquet..... | 22 |
| Retrait / installation des tubes d'air secondaire | 23 |
| Remplacement du déflecteur vertical en acier inoxydable | 24 |
| Entretien annuel..... | 25 |

Pièces

| | |
|---------------------------|----|
| Pièces principales | 26 |
| Façade en fonte | 27 |
| Panneaux de briques | 27 |

Garantie

| | |
|-----------------|----|
| Garantie | 28 |
| Recyclage | 33 |

**LES PHOTOS/SCHÉMAS DE CE MANUEL SONT FOURNIS À TITRE ILLUSTRATIF SEULEMENT.
LES CARACTÉRISTIQUES DE L'APPAREIL PEUVENT VARIER EN RAISON DE L'AMÉLIORATION CONSTANTE DES PRODUITS.**

ATTENTION : Pour éviter les brûlures ou les éclardes, lors de l'ouverture/fermeture de la porte de chargement de combustible ou au moment d'ajouter du bois dans le feu, veiller à toujours porter des gants de protection appropriés pour protéger les mains de la chaleur émise par l'appareil.





étiquette de sécurité

Copie de l'étiquette de sécurité Hi1150-1

Voici une copie de l'étiquette apposée sur chaque **encastrable Hi1150-1**. Nous avons imprimé une copie du contenu afin de vous permettre d'en examiner le contenu.

REMARQUE : Nous améliorons constamment les appareils Regency. Vérifiez l'étiquette sur le poêle et s'il y a des différences, les informations de l'étiquette apposée sur le poêle doivent prévaloir.

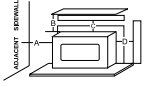
L'étiquette de sécurité avec le numéro de série sera fixée à une plaque de métal avec une chaîne noire sous la chambre de combustion. Le dispositif du ventilateur devra être enlevé, ce qui exposera l'étiquette.

| | | |
|---|---|--|
| (Duplicate Serial #) 620 | | |
|  LISTED MASONRY FIREPLACE INSERT CERTIFIED FOR USE IN CANADA AND U.S.A. MODEL: Hi1150-1 CERTIFIED TO: CAN/ULC 628-2022 / UL-1482-2022 0219WN0365 | | DO NOT REMOVE THIS LABEL / NE PAS ENLEVER CETTE ÉTIQUETTE 620  |
| U.S. ENVIRONMENTAL PROTECTION AGENCY CERTIFIED TO COMPLY WITH 2020 PARTICULATE EMISSION STANDARDS USING CRIB WOOD. TESTED TO METHOD 28R, E2780-10, E2515-11. MODEL REGENCY HI1150-1 - 1.3 G / HR. THIS WOOD HEATER NEEDS PERIODIC INSPECTION AND REPAIR FOR PROPER OPERATION. CONSULT THE OWNER'S MANUAL FOR FURTHER INFORMATION. IT IS AGAINST FEDERAL REGULATIONS TO OPERATE THIS WOOD HEATER IN A MANNER INCONSISTENT WITH THE OPERATING INSTRUCTIONS IN THE OWNER'S MANUAL. | | |
| INSTALL AND USE ONLY IN ACCORDANCE WITH THE MANUFACTURER'S INSTALLATION AND OPERATING INSTRUCTIONS. INSTALL AND USE ONLY IN MASONRY FIREPLACE ONLY. NOT TO BE INSTALLED IN ANY FACTORY-BUILT FIREPLACE. CONTACT LOCAL BUILDING OR FIRE OFFICIALS ABOUT RESTRICTIONS AND INSTALLATION INSPECTION IN YOUR AREA. | | |
| MINIMUM CLEARANCES TO COMBUSTIBLE MATERIALS (MEASURED FROM SIDE/TOP OF DOOR) | | |
| ADJACENT SIDEWALL MANTEL TOP FACING SIDE FACING | A) 15 in / 380 mm B) 20 in / 510 mm C) 14 in / 355 mm D) 7-7/8 in / 200 mm |  |
| COMBUSTIBLE FLOOR MUST BE PROTECTED BY NON-COMBUSTIBLE MATERIAL EXTENDING (E) 16 IN / 405MM TO FRONT AND (G) 8 IN / 205MM TO SIDES FROM FUEL DOOR. IN CANADA MUST EXTEND 18" TO FRONT. THERMAL INSULATION WITH A R VALUE = 1.4 AT A DISTANCE OF 18" FROM FRONT OF DOOR OPENING FOR CANADA AND 16" FOR USA. IF UNIT RAISED 4.5" FROM FLOOR, NO THERMAL INSULATION IS REQUIRED. | | |
| COMPONENTS REQUIRED FOR INSTALLATION: 5.5" (140mm) or 6" (152mm) STAINLESS STEEL LINER LISTED CHIMNEY LINER. OPTIONAL COMPONENT: FAN PART #210-911/210-915. ELECTRICAL RATING: VOLTS 115, 60 HZ, 0.6 AMPS DANGER: RISK OF ELECTRIC SHOCK. DISCONNECT POWER BEFORE SERVICING UNIT. DO NOT REMOVE BRICKS OR MORTAR IN MASONRY FIREPLACE. FOR USE WITH SOLID WOOD FUEL ONLY. DO NOT USE GRATE OR ELEVATE FIRE. DO NOT CONNECT THIS UNIT TO A CHIMNEY FUEL SERVING ANOTHER APPLIANCE. BUILD WOOD FIRE DIRECTLY ON HEARTH. OPERATE WITH FEED DOOR CLOSED, OPEN TO FEED FIRE ONLY. REPLACE GLASS ONLY WITH CERAMIC GLASS (5MM). INSPECT AND CLEAN CHIMNEY FREQUENTLY. UNDER CERTAIN CONDITIONS OF USE CREOSOTE BUILD-UP MAY OCCUR RAPIDLY. DO NOT OVERTIRE. IF INSERT GLOWS YOU ARE OVER-FIRING. CAUTION: MOVING PARTS MAY CAUSE INJURY. DO NOT OPERATE UNIT WITH A REMOVED PART OR PARTS. THIS WOOD HEATER NEEDS PERIODIC INSPECTION AND REPAIR FOR PROPER OPERATION. CONSULT THE OWNER'S MANUAL FOR FURTHER INFORMATION. IT IS AGAINST FEDERAL REGULATIONS TO OPERATE THIS WOOD HEATER IN A MANNER INCONSISTENT WITH THE OPERATING INSTRUCTIONS IN THE OWNER'S MANUAL. | | |
| INSTALL AND USE IN MASONRY FIREPLACE ONLY. NOT TO BE INSTALLED IN ANY FACTORY-BUILT FIREPLACE. CERTIFIÉ CONFORME AUX NORMES 2020 DU U.S. ENVIRONMENTAL PROTECTION AGENCY EN MATIÈRE D'ÉMISSION DE PARTICULES DE BOIS AVEC DU BOIS D'ESSAI NORMALISÉ. HOMOLOGUÉ SELON LA MÉTHODE 28R, E2780-10, E2515-11. MODÈLE REGENCY HI1150-1 - 1,3 G/H. CET APPAREIL DE CHAUFFAGE AU BOIS DOIT ÊTRE INSPECTÉ PÉRIODIQUEMENT ET RÉPARÉ POUR FONCTIONNER CORRECTEMENT. CONSULTER LE MANUEL D'INSTALLATION POUR PLUS D'INFORMATION. LA RÉGLEMENTATION FÉDÉRALE INTERDIT DE FAIRE FONCTIONNER UN TEL APPAREIL SI LES CONSIGNES D'UTILISATION CONTENUES DANS LE PRÉSENT MANUEL NE SONT PAS RESPECTÉES. | | |
| D'INSTALLATION ET D'UTILISATION DU FABRICANT. À INSTALLER ET À UTILISER UNIQUEMENT DANS UN FOYER EN MAÇONNERIE OU UN FOYER PRÉFABRIQUÉ. CONTACTEZ LES AUTORITÉS LOCALES EN BÂTIMENT OU INCENDIE POUR CONNAÎTRE LES RESTRICTIONS D'INSTALLATION ET LES RÈGLES D'INSPECTION DANS VOTRE RÉGION. | | |
| DEGAGEMENTS MINIMAUX AUX MATÉRIEAUX COMBUSTIBLES (MESURES PRISES DEPUIS LE CÔTÉ / HAUT DE LA PORTE) | | |
| MUR LATÉRAL ADJACENT MANTEAU PAREMENT SUPÉRIEUR PAREMENT LATÉRAL | A) 15 po / 380 mm B) 20 po / 510 mm C) 14 po / 355 mm D) 7 7/8 po / 200 mm |  |
| LE PLANCHER COMBUSTIBLE DOIT ÊTRE PROTÉGÉ PAR UN MATÉRIAU NON COMBUSTIBLE S'ÉTENDANT SUR (E) 16 PO / 405MM À L'AVANT ET SUR (G) 8 PO / 205MM ENTRE LES CÔTÉS ET LA PORTE DE CHARGEMENT DU COMBUSTIBLE. PROLONGEMENT SUR 18 PO À L'AVANT AU CANADA. ISOLATION THERMIQUE AVEC UNE VALEUR R = 1,4 À UNE DISTANCE DE 18 PO DEPUIS L'AVANT DE L'OUVERTURE DE LA PORTE AU CANADA ET 16 PO AUX ÉTATS-UNIS. SI L'APPAREIL EST SURÉLEVÉ À 4,5 PO DU SOL, AUCUNE ISOLATION THERMIQUE N'EST REQUISE. | | |
| PIÈCES OBLIGATOIRES POUR L'INSTALLATION : GAINÉ DE CHEMINÉE HOMOLOGUÉE EN ACIER INOXYDABLE DE 5,5 PO (140mm) ou 6 PO (152mm). PIÈCE EN OPTION : VENTILATEUR PIÈCES N° 210-911 / 210-915. CARACTÉRISTIQUES ÉLECTRIQUES : 115 VOLTS, 60 HZ, 0,6 AMPS. DANGER : RISQUE D'ÉLECTROCUTION. DÉBRANCHER LE COURANT AVANT DE PROCÉDER À L'ENTRETIEN DE L'APPAREIL. NE PAS RETIRER LES BRIQUES OU LE MORTIER DU FOYER EN MAÇONNERIE. À UTILISER AVEC UN COMBUSTIBLE SOLIDE EN BOIS SEULEMENT. NE PAS UTILISER DE GRILLE NI SURÉLEVER LE FEU. NE PAS CONNECTER CET APPAREIL À UN CONDUIT DE CHEMINÉE DESSERVANT UN AUTRE APPAREIL. FAIRE UN FEU DE BOIS DIRECTEMENT SUR L'ÂTRE. FAIRE FONCTIONNER L'APPAREIL AVEC LA PORTE DE CHARGEMENT FERMÉE. L'OUVRIR SEULEMENT POUR ALIMENTER LE FEU. REMPLACER LA VITRE SEULEMENT AVEC UNE VITRE EN CÉRAMIQUE (5MM). FAIRE INSPECTER ET RAMONER LA CHEMINÉE À INTERVALLES RÉGULIERS. ACCUMULATION RAPIDE DE CRÉOSOTE DANS CERTAINES CONDITIONS. NE PAS SURCHAUFFER : SI L'ENCASTRABLE EST ROUGEoyANT, L'APPAREIL SURCHAUFFE. ATTENTION : LES PIÈCES AMOVIBLES PEUVENT ENTRAÎNER DES BLESSURES. NE PAS FAIRE FONCTIONNER L'APPAREIL SI UNE OU PLUSIEURS PIÈCES ONT ÉTÉ ENLEVÉES. CE POÊLE À BOIS DOIT ÊTRE INSPECTÉ ET RÉPARÉ PÉRIODIQUEMENT POUR FONCTIONNER CORRECTEMENT. CONSULTEZ LE MANUEL DU PROPRIÉTAIRE POUR PLUS D'INFORMATIONS. L'UTILISATION DE CE POÊLE À BOIS D'UNE MANIÈRE INCOMPATIBLE AVEC LES INSTRUCTIONS D'UTILISATION DU MANUEL DU PROPRIÉTAIRE EST CONTRAIRE À LA RÉGLEMENTATION FÉDÉRALE. INSTALLER ET UTILISER DANS UN FOYER DE MAÇONNERIE UNIQUEMENT. NE PAS INSTALLER DANS UN FOYER PRÉFABRIQUÉ. | | |
| ATTENTION / DANGER  HOT WHILE IN OPERATION DO NOT TOUCH. KEEP CHILDREN, CLOTHING AND FURNITURE AWAY. CONTACT MAY CAUSE SKIN BURNS. READ ABOVE INSTRUCTIONS. APPAREIL CHAUD LORSQU'IL FONCTIONNE. NE PAS TOUCHER. GARDER À DISTANCE DES ENFANTS, DES VÊTEMENTS ET DU MOBILIER. TOUT CONTACT PEUT CAUSER DES BRÛLURES. LIRE LES INSTRUCTIONS CI-DESSUS. | | MANUFACTURED BY / FABRIQUÉ PAR : FPI FIREPLACE PRODUCTS INTERNATIONAL LTD. 6988 VENTURE ST. DELTA, BC V4G 1H4 |
| | | 920-847 |

DATE OF MANUFACTURE / DATE DE FABRICATION
 MADE IN CANADA / FAIT AU CANADA
 2025 ○ 2026 ○ 2027 ○ 2028 ○ 2029 ○ JAN ○ FEB ○ MAR ○ APR ○ MAY ○ JUN ○ JUL ○ AUG ○ SEPT ○ OCT ○ NOV ○ DEC ○

Dimensions de l'appareil avec adaptateur pour conduit de cheminée standard

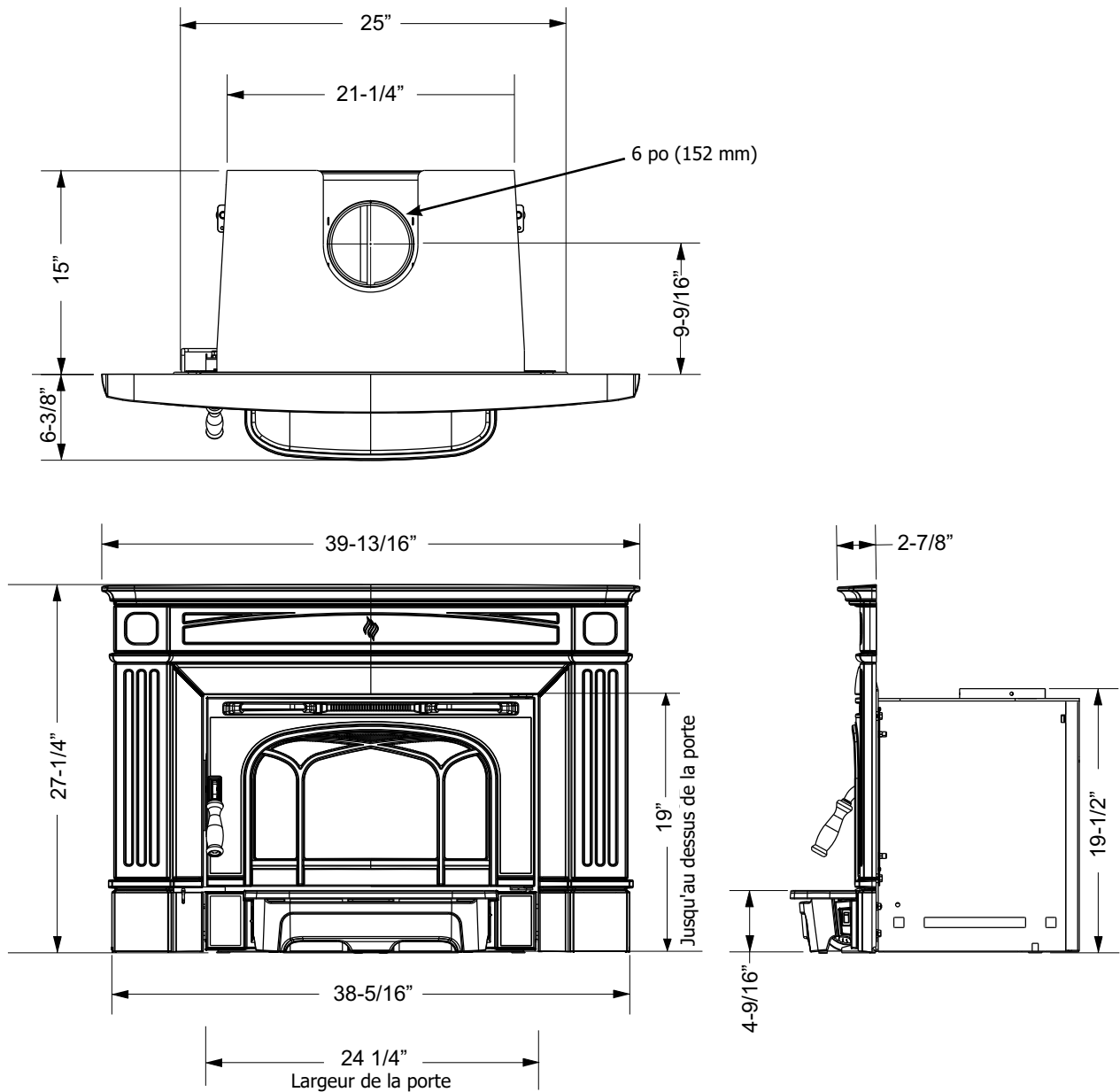

ADAPTATEUR DE CHEMINÉE STANDARD (172-942)
6 po (152 mm) de diamètre

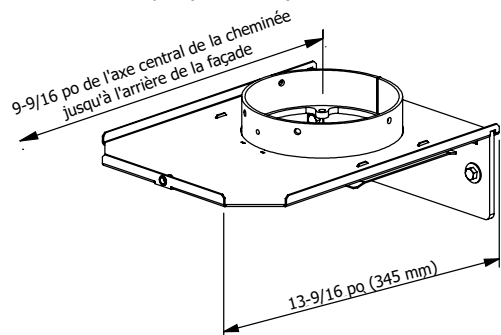

REMARQUE :
Avant d'assembler l'encastrable, se reporter à ces dimensions pour s'assurer de respecter les dégagements appropriés (consulter la section sur les dégagements pour les foyers en maçonnerie et cheminées préfabriquées).

dimensions

Dimensions de l'appareil avec adaptateur pour conduit de cheminée décalé

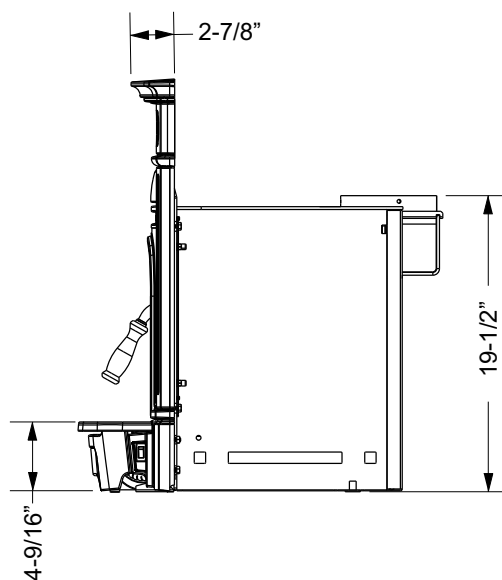
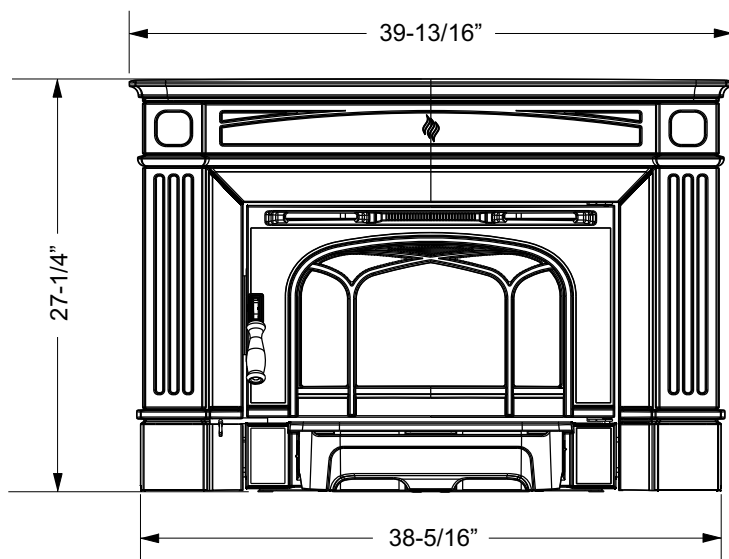
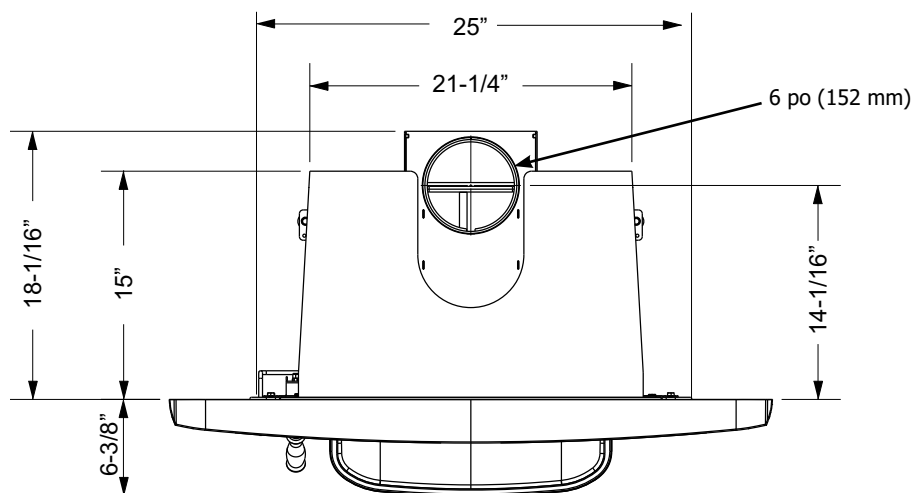

ADAPTATEUR DE CHEMINÉE STANDARD (172-946)
6 po (152 mm) de diamètre

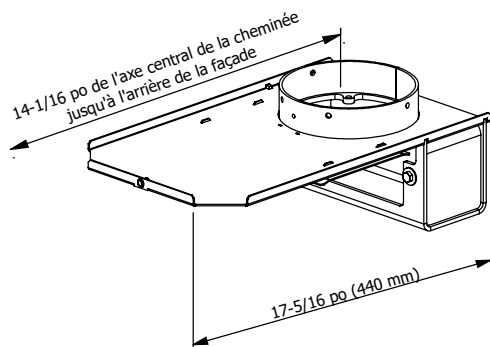

REMARQUE :
Avant d'assembler l'encastrable, se reporter à ces dimensions pour s'assurer de respecter les dégagements appropriés (consulter la section sur les dégagements pour les foyers en maçonnerie et cheminées préfabriquées).

Dégagements des foyers de maçonnerie

Les dégagements minimaux à respecter entre les matériaux combustibles et un appareil encastré dans une cheminée en maçonnerie ou préfabriquée sont précisés ci-dessous.

| Appareil Hi1150-1 | Mur latéral adjacent (vers le côté) A** | Manteau*** (vers le haut) B** | Parement supérieur (vers le haut) C** | Parement latéral (vers le côté) D** | Extension minimum de l'âtre E* | Extension minimum - côté de l'âtre F* | Depuis le haut de la porte G |
|----------------------|---|---|---|---|--|---|---|
| | 15 po (381 mm) | 15 po (381 mm) pour un man- teau de 3-1/2 po (89 mm) | 14 po (355 mm) | 77/8 po (200 mm) | 16 po (406 mm) - États-Unis 18 po (457 mm) - Canada | 8 po (203 mm) | 19 po (483 mm) |
| | | 20 po (508 mm) pour manteau de 12 po (305 mm) | | | | | |

Remarque : Les parements latéraux et le parement supérieur ont une épaisseur maximale de 1,5 po.

**Mesuré du côté / haut de la porte.

Remarque : Si la bordure de la façade supérieure et latérale dépasse de plus de 1-1/2 po (38 mm), respecter les dégagements appropriés du manteau (B)** et de la paroi latérale adjacente (A).



Schéma des dégagements requis pour les installations

* Protecteur de plancher

Il est obligatoire d'installer une isolation/protection thermique d'une valeur R de 1,4 à une distance de 18 po (457 mm) au Canada et 16 po (406 mm) aux États-Unis de l'ouverture de la porte.

La protection thermique du sol (de type 1) n'est pas nécessaire lorsque l'appareil est surélevé de plus de 4-1/2 po (114 mm) (mesuré à partir du bas de l'appareil).

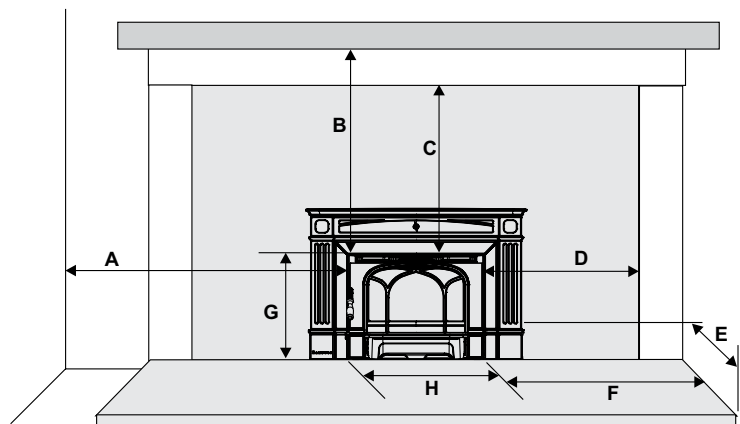
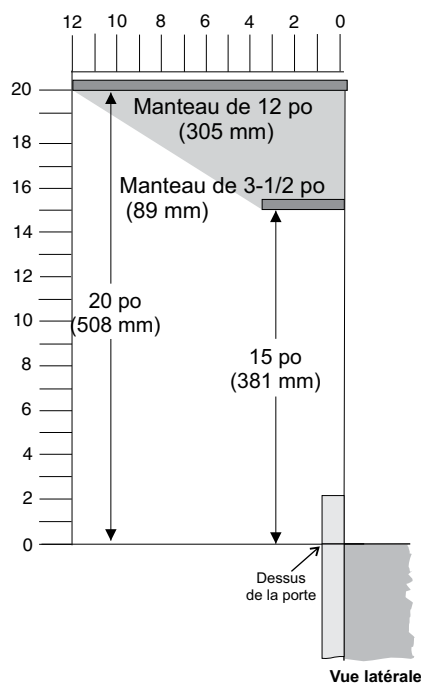
S'assurer que le protecteur de plancher et l'âtre respectent les normes en matière de dégagements aux matériaux combustibles. L'extension d'âtre doit être composée d'un matériau non combustible d'une longueur de 16 po (406 mm) aux États-Unis et de 18 po (457 mm) au Canada - mesures prises à partir de l'ouverture de la porte de chargement du combustible.

Les dégagements sont très importants à respecter.

***Le manteau peut être installé n'importe où dans la zone ombragée ou au-dessus de cette zone utilisant l'échelle ci-dessus.

Dimensions du foyer

L'ouverture du foyer doit avoir les dimensions minimales suivantes :

Hauteur : 19-5/8 po (499 mm)

Largeur : 25 po (635 mm)

Hauteur :

(avec adaptateur pour cheminée standard) 15 po (381 mm)

(avec adaptateur pour cheminée décalée) 18-1/16 po (459 mm)

Dimensions de la façade :

Hauteur 27-1/4 po (692 mm)

Largeur 38-5/16 po (973 mm)

consignes d'installation

Comment déterminer si d'autres matériaux de protection du plancher sont acceptables

Toutes les protections de plancher doivent être non combustibles (métaux, briques, pierres, panneaux de fibres minérales, panneaux de béton, etc.) La protection de plancher non combustible spécifiée comprend une certaine forme de désignation thermique telle que la valeur R (résistance thermique) ou le facteur k (conductivité thermique).

Resistance thermique : Valeur R

La valeur R est une mesure de la résistance d'un matériau au transfert de chaleur. La valeur R est pratique lorsque plusieurs matériaux sont utilisés, car il est possible d'additionner les valeurs R, ce qui n'est pas le cas pour la valeur k. Plus le facteur R est ÉLEVÉ, moins la chaleur est conduite à travers le matériau non combustible vers le matériau combustible situé en dessous. La valeur R d'un matériau doit être égale ou supérieure à la valeur R requise pour être acceptable.

Exemple : Le protecteur de plancher spécifié doit être un matériau de 3/8 po (18 mm) d'épaisseur avec un facteur K de 0,84.

L'alternative proposée est une brique de 4 po (100 mm) avec un facteur C de 1,25 sur un panneau minéral de 1/8 po (3 mm) avec un facteur K de 0,29.

Étape (a) :

Utiliser la formule ci-dessus pour convertir la spécification à la valeur R.

$$R = 1/k \times T = 1/0,84 \times 0,75 = 0,893.$$

Étape (b) :

Calculer la valeur R du système proposé.

Brique de 4 po de valeur C = 1,25, donc,

$$R_{\text{brique}} = 1/C = 1/1,25 = 0,80$$

Panneau minéral de 1/8 po de valeur k = 0,29, donc,

$$R_{\text{pan.min.}} = 1/0,29 \times 0,125 = 0,431$$

$$\text{Total R} = R_{\text{brique}} + R_{\text{panneau minéral}} = 0,8 + 0,431 = 1,231.$$

Étape (c):

Comparer le système proposé R de 1,231 à la valeur R proposée de 0,893. Puisque le système proposé R est plus élevé que requis, le système est acceptable.

DÉFINITIONS

Conductance thermique :

$$C = \text{Btu} = \text{W}$$

$$(\text{hr})(\text{ft}^2)(\text{oF})(\text{m}^2)(\text{K})$$

Conductivité thermique :

$$k = (\text{Btu})(\text{inch}) = \text{W} = \text{Btu}$$

$$(\text{hr})(\text{ft}^3)(\text{oF})(\text{m})(\text{K})(\text{hr})(\text{ft})(\text{oF})$$

Résistance thermique :

$$R = (\text{ft}^2)(\text{hr})(\text{oF}) = (\text{m}^2)(\text{K})\text{Btu}$$

Installation dans un foyer en maçonnerie

Les encastrables Regency sont fabriqués avec des matériaux de la plus haute qualité et assemblés selon des procédures de contrôle de qualité des plus sévères afin de vous procurer des années de performance fiable et sans problème.

Veillez lire attentivement le présent manuel pour bien comprendre les procédures d'installation et de fonctionnement de l'appareil. Le non-respect de ces directives peut entraîner des dommages matériels et corporels, voire s'avérer mortel. Plus vous comprendrez le fonctionnement de votre encastrable Regency, plus vous serez en mesure de vous assurer qu'il vous donne son plein rendement.

AVERTISSEMENT : L'appareil de chauffage ne doit pas être installé dans un foyer préfabriqué.

Avant d'installer votre encastrable

- 1) Lire les directives au complet avant d'installer et d'utiliser votre foyer encastrable. L'installation et l'utilisation doivent se faire seulement conformément aux consignes d'installation et d'utilisation fournies par le fabricant.
- 2) Vérifier les codes et règlements locaux auprès du service d'inspection municipal. Il sera peut-être nécessaire d'obtenir un **permis avant d'installer l'encastrable. À noter que certains codes et règlements locaux peuvent prévaloir sur certaines procédures détaillées dans ce manuel.**

AVERTISSEMENT : Une installation négligente peut s'avérer dangereuse et non sécuritaire. Vérifier tous les codes et règlements locaux du bâtiment et ainsi que les normes de sécurité avant d'installer l'appareil.

- 3) Aviser la compagnie d'assurance qu'un foyer encastrable doit être installé prochainement.
- 4) L'encastrable est lourd et nécessite au moins deux personnes pour être déplacé en toute sécurité. L'encastrable et la structure d'encadrement peuvent être sérieusement endommagés en cas de mauvaise manipulation.
- 5) Si le réglage du registre du foyer existant est inaccessible après l'installation de l'encastrable Regency, l'enlever ou le maintenir en position ouverte.
- 6) Inspecter le foyer et la cheminée avant d'installer l'encastrable pour s'assurer qu'ils ne comportent pas de fissures, de fragments de mortier ou d'autres dommages visibles. Si des réparations sont nécessaires, elles devront être réalisées avant l'installation de l'encastrable. Ne pas enlever les briques ou le mortier du foyer en maçonnerie.
- 7) **Ne pas raccorder l'encastrable à un conduit de cheminée desservant un autre appareil ou un conduit de distribution d'air.**

Caractéristiques de la cheminée

Avant l'installation, vérifier et nettoyer à fond le système de la cheminée. En cas de doute sur sa condition, demander conseil à un professionnel. L'encastrable Regency est conçu pour être installé dans un foyer en maçonnerie construit selon les normes du "The Standard for Chimneys, Fireplaces, Vents, and Solid Fuel Burning Appliance", N.F.P.A. 211, du National Building Code of Canada (Code National du Bâtiment du Canada), ou de tous les autres codes et normes locales applicables.

Une fois installé, l'appareil doit être électriquement mis à la terre conformément aux codes et règlements locaux ou, en l'absence de tels règlements, au National Electrical Code, ANSI/NFPA 70 (États-Unis), ou au Canadian Electrical code, CSA C22.1.

Les encastrables Regency sont conçus pour un conduit de 5,5 po (140 mm) ou 6 po (152 mm).

ULC628-2022 - Canada

Cet encastrable doit être installé avec une doublure de cheminée continue de 5,5 ou 6 po de diamètre, s'étendant depuis l'encastrable jusqu'au sommet de la cheminée. La doublure de cheminée doit être conforme aux exigences de classe 3 de la norme CAN/ULS-S635 sur les systèmes de chemisage pour les ouvrages de maçonnerie existants ou les cheminées et les conduits d'évacuation préfabriqués ou aux exigences de la norme CAN/ULC-S640 sur systèmes de chemisage pour les nouvelles cheminées de maçonnerie.

UL1482-2022 - États-Unis

Une cheminée conforme aux exigences sur les cheminées de type HT dans la norme concernant les cheminées, les appareils de chauffage résidentiels et les bâtiments construits en usine UL103 ou une doublure de cheminée en maçonnerie homologuée avec une doublure de conduit de cheminée. Cet encastrable doit être installé avec une doublure de cheminée continue de 5,5 ou 6 po de diamètre, s'étendant depuis l'encastrable jusqu'au sommet de la cheminée. Si cet appareil n'est pas correctement installé, un incendie peut se déclarer. Pour réduire le risque d'incendie, suivre les instructions d'installation. Contactez les autorités locales de construction ou de lutte contre les incendies pour connaître les restrictions et les exigences en matière d'installation dans votre région.

Tirage

Le tirage est la force qui déplace l'air vers le haut depuis l'appareil à travers la cheminée. La puissance du tirage dans la cheminée dépend de la longueur de la cheminée, de la topographie locale, des obstructions à proximité de la cheminée et d'autres facteurs. Un tirage trop important peut entraîner l'augmentation excessive des températures dans le poêle et causer des dommages à l'appareil. Un feu incontrôlable ou une température trop élevée sont le signe d'un tirage excessif. Un tirage inadéquat peut causer un retour de fumée dans la pièce et boucher la cheminée. Un tirage inadéquat peut entraîner des fuites au niveau du poêle et des joints de raccordement de la cheminée. S'assurer que l'appareil de chauffage est installé loin du voisinage ou dans un vallon qui pourrait occasionner des nuisances ou rendre la qualité de l'air insalubre.

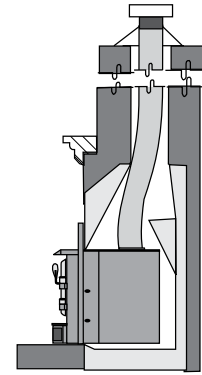

Hauteur de cheminée recommandée depuis la partie supérieure de la buse de cheminée : 15 pieds min. (4,6 mètres)

REMARQUE

Si l'appareil a été modifié pour s'adapter à une doublure du foyer, l'installateur doit attacher la bride de métal à l'appareil à l'aide de vis ou de clous, dans un emplacement bien visible si l'encastrable doit être retiré.

Une bride en métal est fournie avec cet encastrable au bois.

Lorsqu'il est question d'installation ou de raccordement à des foyers ou à des cheminées en maçonnerie, la construction en maçonnerie doit être conforme au code.

IMPORTANT :

Détecteurs de fumée et de gaz carbonique:

S'assurer que la maison comprend un détecteur de fumée et de gaz carbonique en état de fonctionnement, notamment près de chaque chambre à coucher. Un détecteur est recommandé dans la même pièce que l'appareil au bois pour davantage de sécurité. L'emplacement de deux détecteurs doit être choisi avec soin pour éviter de fausses alarmes lors du rechargement de l'appareil.

Extincteur d'incendie :

Un extincteur doit être installé dans la maison. Son emplacement doit être connu par les membres de la famille.

consignes d'installation

Installation de votre encastrable

REMARQUE DE SÉCURITÉ : L'encastrable est très lourd et nécessite au moins deux personnes pour être déplacé en toute sécurité. L'encastrable peut être allégé si la porte en fonte est retirée : il suffit de l'ouvrir et de la dégager de ses charnières. S'assurer de protéger l'extension d'être avec une couverture épaisse ou une chute de tapis pendant l'installation.

REMARQUE : Il est nécessaire de se procurer un adaptateur pour gaine standard ou de déviation d'un diamètre de 6 po (152 mm), selon celle qui conviendra le mieux à l'installation.

Liste d'outils requis :

- Tige de traction (comprise avec le poêle encastrable)
- Embout / clé à cliquet de 1/2 po
- Clé ouverte de 3/8 po

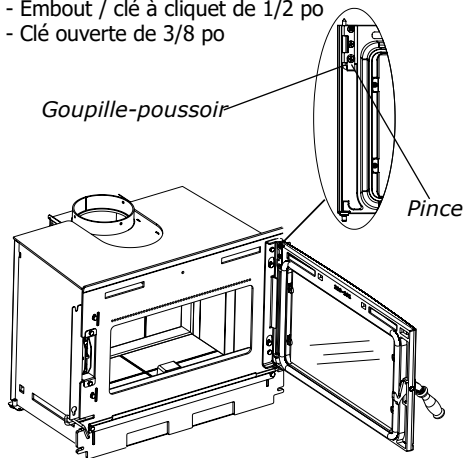

1. Retirer la porte pour faciliter la manipulation de l'encastrable. Pour ce faire, ouvrir la porte complètement, retirer la pince en enlevant une vis conforme, et retirer la goupille-poussoir située sur le dessus de la porte et soulever celle-ci de son appui, sur le bas de l'appareil. Voir le schéma ci-dessus.
2. Installer l'adaptateur pour gaine approprié à l'extrémité de la gaine flexible, comme illustré sur le schéma 1. Fixer l'adaptateur à l'aide de 3 vis, soit une devant, une à droite et une à gauche (schéma 2).

Pour faciliter l'alignement de l'adaptateur qui est une étape cruciale, il est recommandé de laisser la gaine flexible aussi compressé que possible. Avant de mettre en place l'appareil, l'adaptateur une fois à niveau doit flotter légèrement au-dessus de la hauteur requise.



Schéma 1

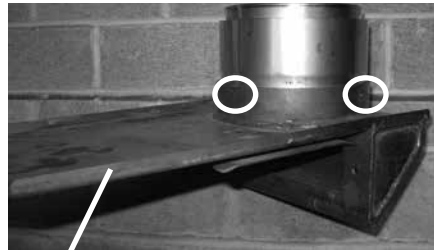

Adaptateur pour gaine

Schéma 2

Fixer l'adaptateur à l'aide de 3 vis, soit une à l'avant, une à droite, et une à gauche.

3. Installer l'appareil en plaçant tout d'abord l'arrière de l'appareil dans le foyer. Voir schéma 3. S'assurer que l'appareil est centré dans l'âtre existant et aligné avec l'adaptateur du conduit de cheminée.
4. Glisser l'appareil vers l'arrière jusqu'à ce que l'adaptateur soit légèrement coincé.



Schéma 3

5. À ce stade-ci, il est recommandé de mettre l'appareil à niveau et de s'assurer que les boulons de nivellement reposent sur le plancher du foyer. Cela empêchera l'adaptateur de plier au moment de glisser l'appareil en place.
6. Insérer la tige de traction fournie par le trou central situé sur le dessus de l'appareil. Fixer l'embout fileté à l'adaptateur, comme illustré sur le schéma 4. En mettant l'appareil en place, tirer sur la tige pour s'assurer que l'adaptateur est bien en place. Voir schéma 5.
7. S'assurer que l'appareil soit toujours de niveau.



Schéma 4

Tige de traction

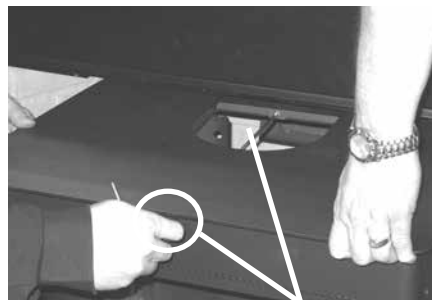

Schéma 5

Tige de traction en place

8. Pour terminer l'installation et s'assurer que l'adaptateur est correctement raccordé à l'encastrable, il est essentiel que les deux boulons, rondelles plates et rondelles d'arrêt (fournis avec le kit d'installation) soient installés et serrés à l'aide de la douille de 1/2 po, comme illustré sur le schéma 8. Cette opération permet d'éviter les écoulements de crésote et la fuite du gaz d'évacuation.



Schéma 6

9. Retirer la tige de traction au niveau du centre du dessus du foyer. Voir schéma 7.

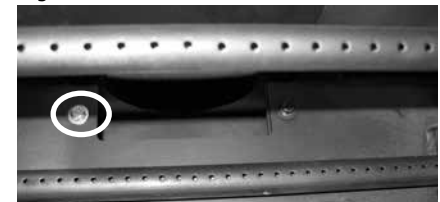

Tige de traction Schéma 7

REMARQUE : Ne pas jeter la tige de traction. Elle sera utile pour retirer le poêle de son emplacement.

10. Réinstaller la porte retirée à l'étape 1.

Installation du ventilateur et de la façade en fonte

Stop ! À lire attentivement.
Les pièces en émail et en fonte sont très fragiles.
Faire preuve d'une extrême précaution lors de la manipulation.

Remarque : La gaine et l'adaptateur doivent être installés avant de lire ces consignes.

- Après avoir retiré la porte, placer le ventilateur à l'avant de l'appareil comme illustré ci-dessous. Dévisser les 2 boulons de bride. Ajuster les brides pour qu'elles reposent sur le dispositif du ventilateur après en avoir déterminé la hauteur. Laisser 2 po entre le ventilateur et l'appareil. Serrer les 2 boulons de bride à l'aide d'une clé plate de 7/16 po. Le dispositif du ventilateur peut alors être fixé à l'appareil à l'aide de 2 boulons de chaque côté - voir les schémas 1 & 2.



Schéma 1



Schéma 2 : Vue arrière de l'installation du ventilateur

Remarque : Si les vis ne sont pas alignées, dévisser les 2 vis de chaque côté comme illustré sur le schéma 2 et ajuster les parois de gauche et de droite. Serrer les 2 vis de chaque côté et installer le ventilateur sur l'appareil.

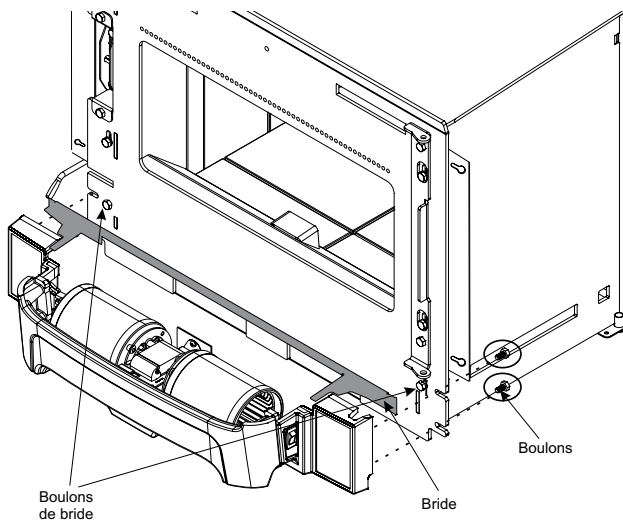
- Glisser l'appareil dans son emplacement en le faisant partiellement sortir à l'avant pour faciliter l'installation des contours de gauche et de droite.
- Installer les contours de gauche et de droite aux supports de fixation situés sur l'appareil, à l'aide de 2 boulons de chaque côté. Voir schéma 3.

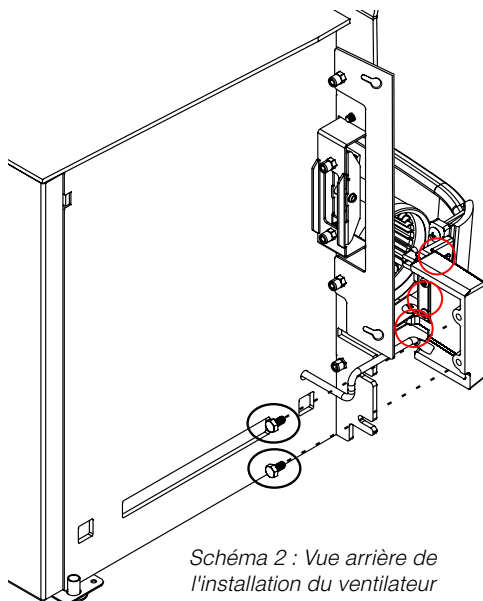

Schéma 3

- Placer une bande de joint sur le dessus des contours de gauche et de droite situés sur la bavette avant des moulures latérales. Voir schéma 3.
- Faire glisser avec précaution le contour supérieur dans son emplacement en alignant les plaques de fixation avec les deux pièces de retenue dans les contours de gauche et de droite. Voir schéma 4.

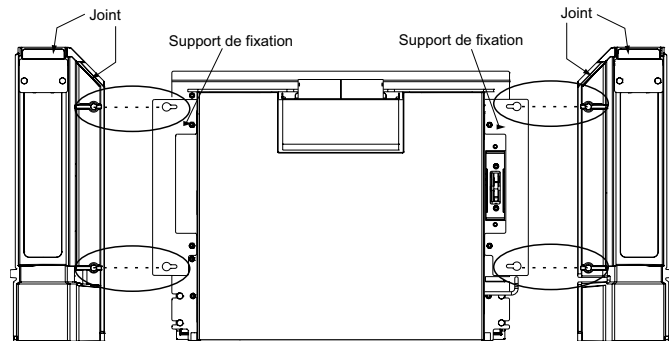

Schéma 4

consignes d'installation

- 6) Placer la bavette à cendres sur le ventilateur en l'adaptant sur la bride située sur la chambre de combustion. Voir schémas 5 et 6.

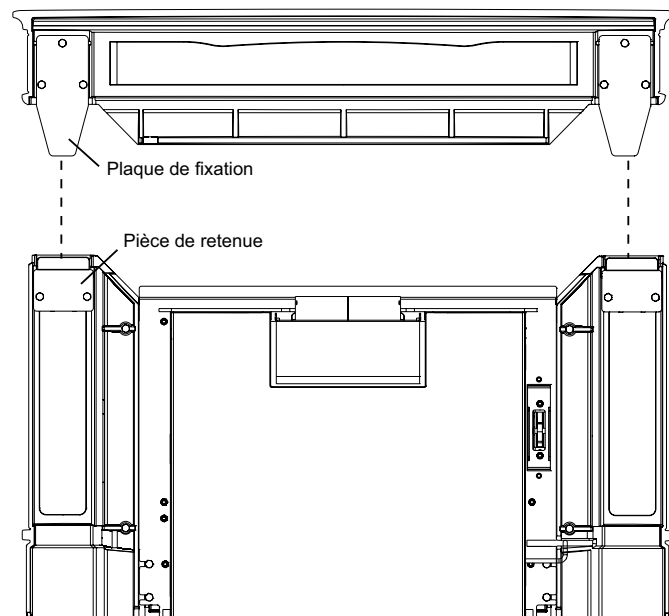
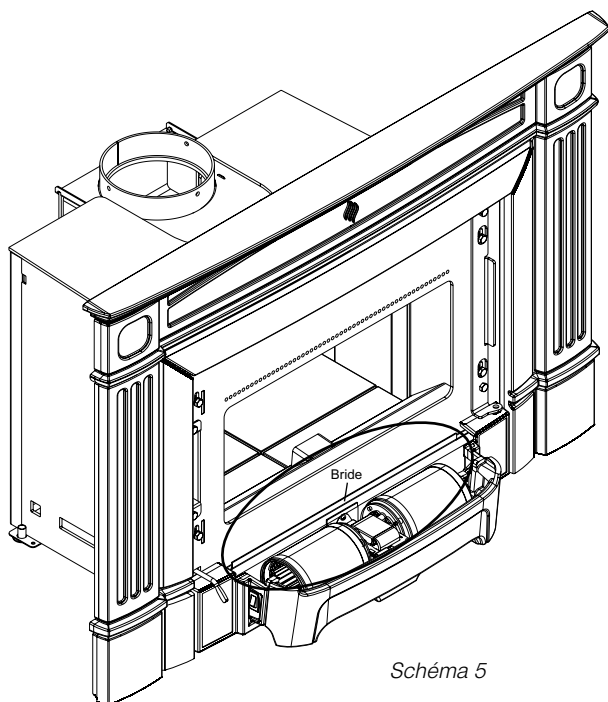

- 7) Installer la porte et la fermer avec précaution. Des ajustements peuvent être nécessaires.

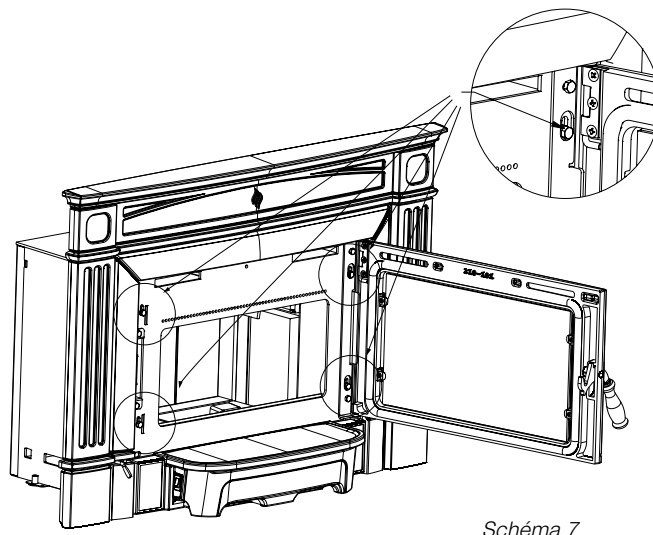

- 8) Les ajustements des contours peuvent être effectués vers le haut ou vers le bas. Dévisser les 4 boulons qui se trouvent sur la façade de l'appareil (schéma 7) et les ajuster. Le contour peut également être ajusté à gauche et à droite. Dévisser les 4 boulons illustrés sur le schéma 3. Ajuster le contour de gauche ou le contour de droite et resserrer les boulons. Vérifier que les espaces vides autour de la porte sont égaux et que la porte est correctement fermée.
- 9) Mettre complètement l'appareil en place après avoir effectué tous les ajustements.

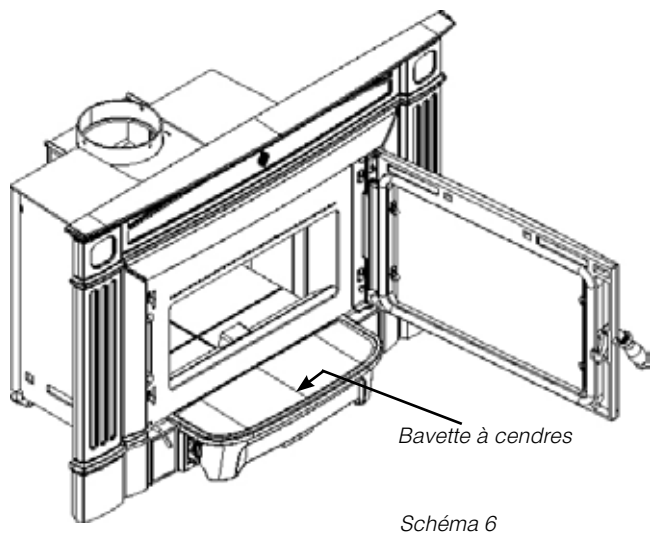

NE PAS PLACER LE CÂBLE D'ALIMENTATION DU VENTILATEUR AU-DESSOUS OU À L'AVANT DE L'APPAREIL.

Ne pas allumer le ventilateur tant que l'encastrable n'a pas atteint la température de fonctionnement ou au moins 30 minutes après avoir démarré le feu.

Installateur : Veuillez inscrire le numéro de série de l'appareil ici avant d'installer le ventilateur.

No. de série _____

consignes d'installation

Installation des briques

Les briques réfractaires sont incluses pour prolonger la durée de vie de votre poêle et diffuser la chaleur plus uniformément. Vérifier que toutes les briques sont positionnées correctement et n'ont pas été déplacées pendant le transport. Installer toutes les briques réfractaires (si elles ont été enlevées au moment de l'installation) comme illustré ci-dessous et les mettre dans les emplacements appropriés.

Ne pas utiliser de grille.



Feuille LyTherm

Procédure d'installation des briques réfractaires dans cet ordre :

- Brique réfractaire du fond
- Plancher de la chambre de combustion - installer les briques sur la feuille LyTherm.
- Briques réfractaires latérales (gauche et droite)

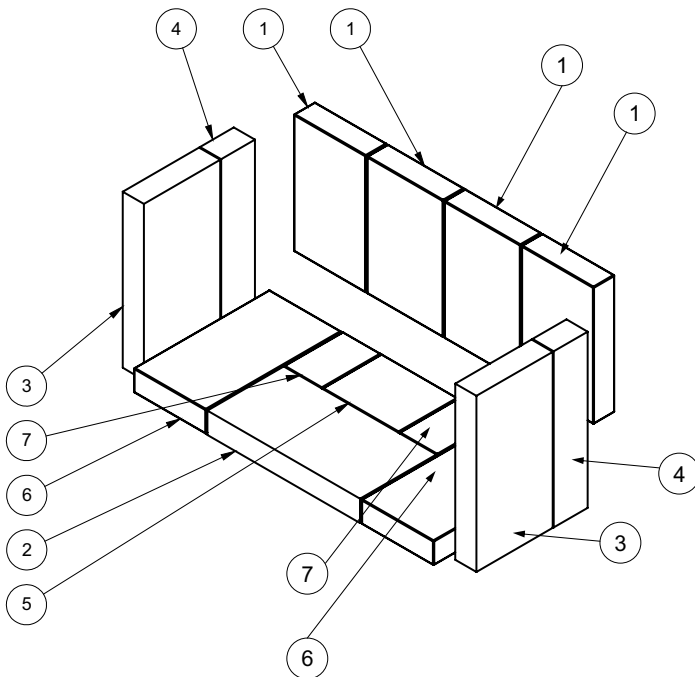

| Briques réfractaires | |
|----------------------|---------------------|
| No. | Dimensions |
| 1 | 8-3/8 po x 4-3/8 po |
| 2 | 9 po x 4-1/4 po |
| 3 | 9 po x 4-1/2 po |
| 4 | 9 po x 2-3/8 po |
| 5 | 3-1/2 po x 4-1/2 po |
| 6 | 7-3/4 po x 4-1/4 po |
| 7 | 3-1/2 po x 2-1/4 po |

consignes d'installation

Installation des déflecteurs

Remarque : L'appareil dans les schémas peut ne pas être identique au modèle Ci1150-1. Les schémas illustrent simplement le processus d'installation.

1. Ouvrir la porte.
2. Retirer le tube d'air secondaire avant à l'aide d'une paire de tenailles, comme illustré ci-dessous.

Remarque : L'enlèvement de la brique de base inférieure droite et de la brique de la paroi latérale droite facilite l'enlèvement des tubes d'air.

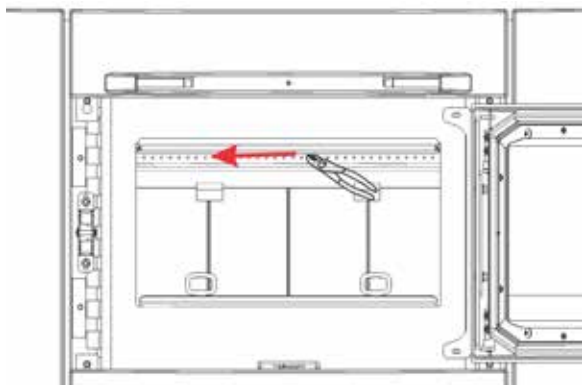

3. Installer le déflecteur du centre.



Défecteur du centre

4. Installer les déflecteurs de droite et de gauche (déflecteur de droite illustré ci-dessous).

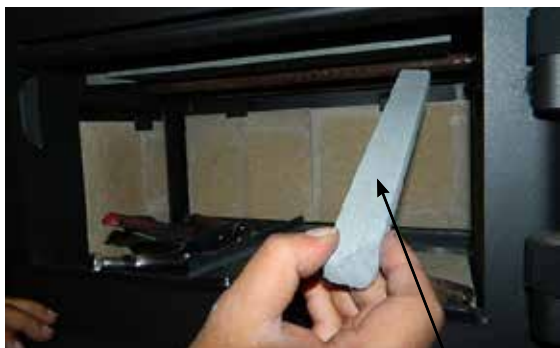

Pièce latérale du déflecteur

5. Réinstaller le tube d'air avant retiré à l'étape 2.
6. Installer les fixations du déflecteur de chaque côté en soulevant légèrement les déflecteurs et en plaçant les fixations entre les déflecteurs et le tube d'air avant. Les fixations maintiennent les déflecteurs en place.

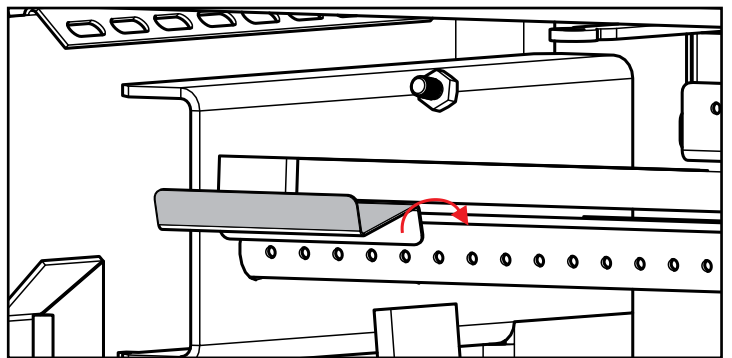

7. Faire glisser les plaques de recouvrement du déflecteur de gauche et de droite de chaque côté des déflecteurs, comme illustré.

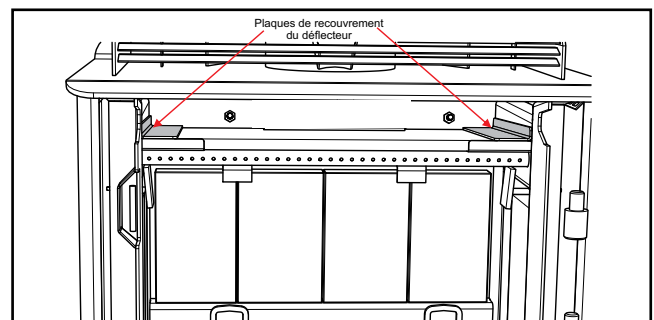

8. Refaire les étapes en sens inverse pour installer les déflecteurs.

Installation du déflecteur de fumée en acier inoxydable

Le déflecteur de fumée en acier inoxydable est situé dans la partie supérieure avant de la chambre de combustion. Le déflecteur est maintenu en place par 2 boulons.

Avant le premier allumage, s'assurer que le déflecteur est correctement positionné et fixé à l'aide de 2 boulons serrés à la main accessibles d'après l'arrière du déflecteur de fumée.

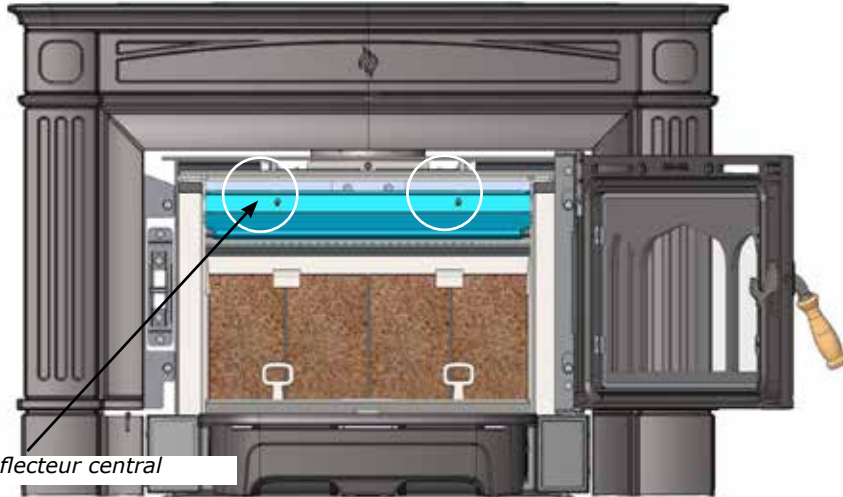

Déflecteur central

Le déflecteur de fumée est installé par l'ouverture de la porte dans l'emplacement indiqué sur le schéma.

Pour remplacer le déflecteur, dévisser les deux boulons, faire glisser le déflecteur vers le bas et le pousser vers le mur au fond de l'appareil pour le dégager. Installer le nouveau déflecteur et serrer les boulons à main.

S'assurer que le déflecteur est bien en place avant de serrer les boulons.

AVERTISSEMENT : L'utilisation de l'appareil sans une installation appropriée du déflecteur de fumée annulera la garantie.

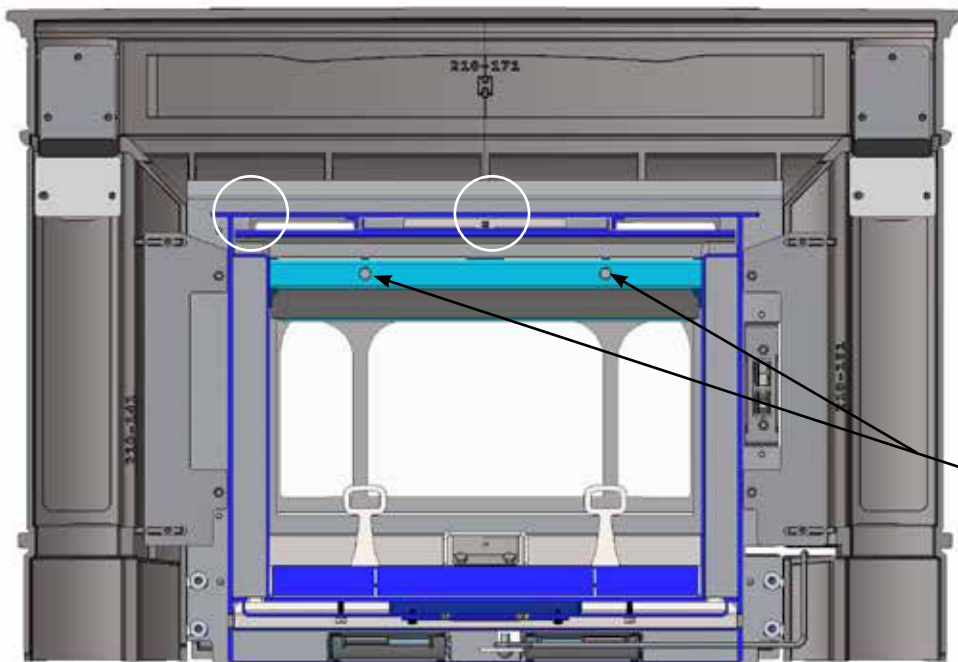

S'assurer que le déflecteur est bien en place avant de serrer les boulons.

Déflecteur de fumée installée avec 2 boulons.

Remarque : Ce schéma montre une vue en coupe d'après l'arrière de l'appareil.

consignes d'utilisation

Bois séché

Que vous brûliez du bois dans un foyer, un poêle ou un encastrable, un bois de chauffage de bonne qualité est primordial pour assurer l'efficacité, la commodité et la sécurité de votre appareil. Des bûches ou pièces de bois humides, ou dont la taille ou la forme ne conviennent pas à votre appareil au bois peuvent être source de frustrations, réduire l'efficacité de combustion et former des dépôts de crésote qui peuvent s'avérer dangereux et provoquer un incendie de cheminée. Une bonne planification, un séchage et un stockage adéquats du bois de chauffage sont essentiels pour un chauffage au bois efficace.

- Corder le bois dans des rangées séparées et à l'air libre, là où le soleil d'été peut le réchauffer et le vent le débarrasser de son humidité. Ne pas corder de bois humide ou trop serré dans un lieu de stockage non ventilé.
- Ne pas laisser le bois de chauffage sur le sol pendant plus de quelques jours avant de le corder. La moisissure et la pourriture peuvent s'y installer rapidement.
- Corder le bois au-dessus du sol sur des poteaux, des traverses de bois ou des palettes.
- Le dessus de la pile peut être recouvert pour la protéger de la pluie, mais ne pas recouvrir les côtés.

Les bois plus mous (ex. pin, épinette et peuplier/tremble), s'ils sont coupés, fendus et bien cordés au début du printemps, seront prêts pour l'automne. bois très durs (ex. chêne et érable), surtout les gros morceaux, peuvent exiger une année entière pour sécher suffisamment. Le séchage peut prendre encore plus de temps dans un climat humide.

Il y a plusieurs moyens de savoir si le bois est assez sec pour brûler efficacement. Utiliser le plus d'indices possible pour déterminer si le bois de chauffage à acheter est sec. Voici quelques moyens pour vous aider à juger si un bois de chauffage est humide :

- En cas d'utilisation d'un conduit ou d'une gaine, l'encastrable peut mieux "respirer", créant ainsi un meilleur tirage. Idéalement, le taux d'humidité d'un bois séché doit être inférieur à 20%.
- Des fissures et des gerces aux extrémités des bûches peuvent indiquer que le bois est sec, mais ce n'est pas un indice fiable. Certains bois humides présentent des gerces et certains bois secs n'en ont pas.
- Le bois a tendance à foncer en séchant, passant d'une teinte blanche ou crème à une teinte grise ou jaune.
- Deux morceaux de bois sec cognés l'un contre l'autre sonnent creux, alors que les morceaux humides semblent massifs et produisent un bruit sourd.
- Le bois sec est beaucoup plus léger que le bois humide.
- Fendre un morceau de bois. Si la surface exposée est moite, le bois est trop humide pour brûler.

Consignes d'utilisation

Maintenant que votre poêle est correctement installé et sécuritaire, tel qu'inspecté par votre agent de réglementation local, vous êtes prêt à allumer un feu. Avant d'allumer un premier feu, il est important de bien comprendre le fonctionnement du contrôle de tirage.

AVERTISSEMENT

Les poêles équipés de portes doivent fonctionner uniquement si les portes sont complètement fermées. Si les portes restent partiellement ouvertes, le gaz et la flamme peuvent s'échapper de l'ouverture du poêle, entraîner la formation de fumée et créer un risque d'incendie.

Réglage du tirage

Avant d'allumer un premier feu, il est important de bien comprendre le fonctionnement du contrôle de tirage. La tige du tirage est située sur la gauche de l'encastable et contrôle l'intensité du feu en augmentant ou diminuant la quantité d'air admise dans la chambre de combustion. Pour accroître le tirage, glisser la tige vers la gauche, et pour le diminuer, glisser la tige vers la droite.

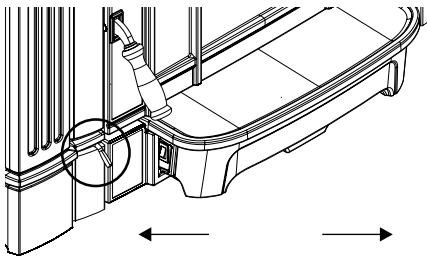

Glisser à gauche pour augmenter le tirage

Glisser à droite pour réduire le tirage

Outre son système d'air primaire et le nettoyage à l'air de la vitre, l'appareil dispose d'un système complet de tirage secondaire qui conduit l'air vers les canaux d'aspiration sur le dessus de la chambre de combustion, juste sous le déflecteur de cheminée.

AVERTISSEMENT : L'allumage d'un feu en ignorant ou en ne tenant pas compte de l'information fournie dans cette section peut gravement endommager l'appareil de façon permanente et entraîner l'annulation de la garantie.

Premier allumage

Une fois l'appareil installé et inspecté, il est prêt à être utilisé.

CET APPAREIL EST CONÇU POUR BRÛLER UNIQUEMENT DU BOIS DE CORDE SÉCHÉ. NE PAS BRÛLER DE CHARBON, DE BRIQUETTES NI TOUT AUTRE COMBUSTIBLE COMME INDIQUÉ À LA PAGE 2. LE BOIS DE CORDE SÉCHÉ DOIT AVOIR UNE TENEUR EN HUMIDITÉ INFÉRIEURE À 20 %.

PROCÉDURES DE DÉMARRAGE ET DE FONCTIONNEMENT :

1. Les premiers jours, l'encastable au bois émettra des odeurs de peinture en brûlant. Ceci est normal, car la peinture résistant aux hautes températures est en train de sécher. Laisser les fenêtres et les portes ouvertes pour assurer une ventilation adéquate tant que cette condition temporaire durera. L'utilisation de votre encastable au bois à des températures très élevées, les premières fois, peut endommager la peinture. Faire des feux à un régime de combustion modéré et éviter de faire un gros feu au cours des premiers jours. Seulement après avoir fait 5 ou 6 feux modérés, l'encastable au bois pourra être utilisé au réglage maximal, en veillant à préchauffer lentement les composants métalliques.
2. Ne rien placer sur le dessus de l'encastable durant la période de séchage, car cela peut endommager la fini de la peinture.
3. Lors du démarrage du feu, s'assurer que la dérivation est complètement ouverte (poussée vers l'extérieur) et que le contrôle d'air est en position complètement ouverte (vers l'extrême gauche). Émettre 2 à 5 morceaux de papier journal et ajouter environ 1 lb de petit bois empilé de manière à permettre la circulation de l'air sur l'âtre en briques réfractaires (style tipi ou autre). **NE PAS UTILISER DE GRILLE POUR SURÉLEVER LE FEU.** Allumer le papier journal et ajuster la porte si elle est légèrement entrouverte pour réduire le dégagement de fumée. Garder la porte dans cette position pendant 2 à 3 minutes pour établir un bon feu.
4. Une fois le feu bien établi, ajouter de 0,5 à 1 lb de petit bois et quelques morceaux de bois de corde pour démarrer le feu (le bois de corde de démarrage est légèrement plus gros que le petit bois mais pas des morceaux entiers de bois de corde). Maintenir la porte ouverte pendant 1,5 à 2 minutes jusqu'à ce que le feu soit bien établi pour entretenir la flamme, puis fermer la porte.

ATTENTION : Ne jamais laisser le poêle sans surveillance si la porte est laissée ouverte. Cette procédure sert seulement à l'allumage du feu, car le poêle peut surchauffer si la porte est laissée ouverte trop longtemps.

5. Une fois la flamme établie, ouvrir la porte et ajouter encore 6 ou 7 morceaux (2 lbs) de bois de corde de démarrage. Maintenir la porte légèrement entrouverte pendant 30 à 60 secondes pour entretenir la flamme, puis fermer la porte.

REMARQUE : Ces étapes sont essentielles pour assurer une bonne carbonisation et un bon lit de charbon de bois avant de charger plus de bois pour des feux à allure maximale, intermédiaire et minimale.

6. Une fois que tout a brûlé, ouvrir la porte et ratisser les braises pour créer un lit de charbon de bois uniforme. Charger 5 morceaux de bois de corde de 17 po de long, en les orientant est-ouest et en plaçant les bûches les plus lourdes au fond de la chambre de combustion,

et s'assurer que tous les morceaux se situent derrière les retenues des bûches. Ne pas obstruer la veilleuse avec le bois. Une fois le chargement effectué, fermer immédiatement la porte. Brûler sur le réglage élevé (contrôle d'air à l'extrême gauche lorsqu'on fait face à l'appareil) pendant 6 à 10 minutes. Le contrôle d'air peut alors être réglé au besoin. Après 15 minutes, le ventilateur peut être allumé. Feu à allure maximale : contrôle d'air réglé à l'extrême gauche. Feu à allure minimale : contrôle d'air réglé à l'extrême droite.

AVERTISSEMENT : Ne jamais allumer un gros feu dans un encastable froid. Toujours réchauffer le poêle lentement!

7. Au moment de réalimenter l'appareil, toujours ouvrir le registre d'air primaire, puis ajouter des bûches et attendre au moins 10 minutes avant de régler l'air au besoin. Cette opération réduira également la production de fumée (rejet) dans la pièce.
8. Les premiers jours, le feu peut être plus difficile à allumer. Plus les briques réfractaires et le foyer en maçonnerie sècheront, plus le tirage sera efficace.
9. Pour les appareils installés à plus haute altitude, ou dans les cheminées de maçonnerie non standard, des problèmes de tirage peuvent survenir. Consulter un détaillant ou un maçon expérimenté pour savoir comment améliorer le tirage.
10. Certains bruits de craquement et de claquement sont possibles lors des cycles de préchauffage. Ces bruits seront minimes lorsque le foyer aura atteint sa température.
11. Tous les appareils de combustion consomment de l'oxygène durant l'utilisation. Il est important de fournir au poêle une source d'air frais pendant la combustion. Pour ce faire, une fenêtre légèrement ouverte est suffisante. Si vous avez un autre appareil dans votre maison, un retour de fumée peut être créé par votre encastable Regency, créant un tirage descendant dans la cheminée. Si c'est le cas, ouvrir légèrement une fenêtre près du poêle.

ATTENTION : Si le caisson de l'appareil ou toute pièce du connecteur de cheminée commence à rougeoier, c'est que l'appareil surchauffe. Arrêter immédiatement d'alimenter le poêle en bois et fermer le régulateur de tirage jusqu'à la disparition complète du rougeoiement.

12. Il n'est pas recommandé d'utiliser du bois vert ou humide pour alimenter le poêle. Si vous devez ajouter du bois vert ou humide, ouvrez complètement le régulateur de tirage jusqu'à ce que l'humidité soit absorbée par le feu intense. Après avoir éliminé toute l'humidité, le régulateur de tirage peut être ajusté pour maintenir le feu.

Comment allumer et entretenir un feu dans un poêle à bois.



consignes d'utilisation

- 13.** Les commandes de l'appareil ou l'alimentation en air ne doivent en aucun cas être modifiées pour intensifier le feu.
- 14.** Si le poêle chauffe trop lentement ou si le réglage est trop bas, le poêle ne fonctionnera pas à son plein potentiel. Voici une règle simple à adopter : si la vitre est propre, la cheminée et la sortie du poêle sont propres. Faire chauffer suffisamment le poêle pour garder la vitre propre et la cheminée nécessiteront un entretien moins fréquent.

Fonctionnement du ventilateur

Le ventilateur doit être mis en marche seulement si la tige du régulateur de tirage est **tiré vers l'extérieur à au moins 1/2 po de sa position complètement ouverte**. Le ventilateur ne doit pas être mis en marche si la tige du régulateur de tirage est en position fermée (poussée vers l'intérieur). La position complètement fermée correspond au régime de basse combustion.

Le ventilateur ne doit pas être allumé tant que le feu n'a pas brûlé pendant au moins 30 minutes. Il est recommandé d'éteindre le ventilateur avant chaque chargement de bois et d'attendre ensuite 30 minutes avant de le redémarrer. Cela permet au poêle d'atteindre sa température optimale.

Pour faire fonctionner le ventilateur en mode automatique, mettre l'interrupteur situé sur le côté du boîtier du ventilateur sur "Auto" et le second interrupteur sur "High" ou "Low" pour régler la vitesse du ventilateur. Le capteur de température automatique déclenche le ventilateur quand l'appareil a atteint sa température de fonctionnement et éteint le ventilateur une fois le feu éteint et l'appareil suffisamment refroidi.

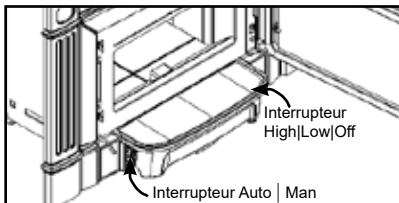

Emplacement du régulateur de tirage



Pour faire fonctionner le ventilateur en mode manuel, pousser le premier interrupteur sur "Man" et le second soit sur "High" soit sur "Low". Cette opération permet de contourner le capteur et d'obtenir un complet contrôle du ventilateur. Il est toujours possible de passer à tout moment du mode "Auto" au mode "Manual" ou de "High" à "Low".



Schéma de câblage du ventilateur

Retrait des cendres

En cas d'utilisation constante du poêle, les cendres doivent être retirées aux 2 ou 3 jours.

Les cendres doivent être placées dans un contenant en métal muni d'un couvercle ajusté. Le contenant fermé doit être posé à terre sur une surface non combustible, à distance de tout matériau combustible, avant de les jeter définitivement. Si les cendres sont enfouies ou disposées localement, elles doivent être conservées dans le contenant fermé jusqu'à leur refroidissement complet.

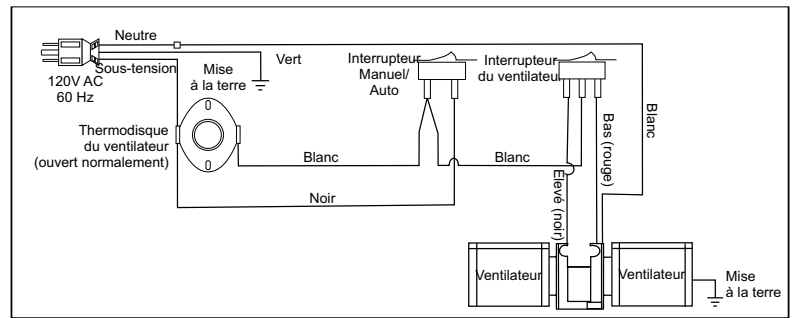
Consignes de sécurité

1. Ne pas laisser les cendres s'accumuler contre les portes de chargement ! Ne retirer les cendres que lorsque le feu est complètement éteint. Même éteint, il se peut qu'il reste quelques braises encore chaudes.
2. S'assurer que les cendres ne s'accumulent pas autour du boîtier d'air d'allumage situé à l'intérieur du caisson du poêle, sous la bavette de la porte de chargement.
3. Ne jamais allumer un feu si le tiroir à cendres et son bouchon ne sont pas en place. Cela pourrait causer une surchauffe qui peut entraîner une déformation excessive du poêle. Une surchauffe du poêle entraînera l'annulation de la garantie du poêle.
4. Les briques réfractaires sont fragiles et peuvent être endommagées si le bouchon est remis en place sans prendre de précaution ou si l'on cherche à y faire passer des morceaux trop larges.

Consignes de sécurité et avertissements

MISE EN GARDE : Ne pas utiliser de produits chimiques liquides pour allumer un feu.

1. **MISE EN GARDE :** Ne jamais utiliser d'essence, de combustible à lampe, de kérosène, de liquide allume-feu ou tout autre liquide de ce type pour allumer ou "rafraîchir" un feu dans l'appareil de chauffage. Garder ces liquides à bonne distance du poêle lorsque celui-ci est en marche.
2. Fermer les portes pendant le fonctionnement de l'appareil et garder les joints d'étanchéité en bon état.
3. Ne pas brûler de papier ni de déchets. Ne jamais brûler de liquides inflammables comme de l'essence, du naphta ou de l'huile de moteur dans le poêle.
4. En présence de détecteurs de fumée, faire attention aux refoulements de cheminée pour éviter de déclencher l'alarme inutilement.

5. Ne pas surchauffer l'appareil. Si le raccordement de la cheminée, le déflecteur ou le dessus du poêle commence à rougeoyer, c'est que l'appareil surchauffe. Arrêter d'ajouter du combustible et fermer le régulateur de tirage. La surchauffe de l'appareil peut entraîner des dommages extensifs comme des déformations ou une corrosion prématurée de l'acier. Une surchauffe entraînera l'annulation de la garantie.
6. Ne pas laisser s'accumuler de créosote ou de suie dans le système de la cheminée. Inspecter et faire ramoner la cheminée à intervalles réguliers. Le non-respect de ces consignes peut entraîner un grave incendie de cheminée.
7. Le poêle Regency peut être très chaud. Pour éviter les brûlures, tenir les enfants, les meubles, et les vêtements éloignés de l'appareil lorsque le feu est allumé. Avertir les enfants des risques de brûlures.
8. Le poêle consomme de l'air pendant son fonctionnement. Fournir une ventilation adéquate avec un conduit d'air ou ouvrir une fenêtre lorsque le poêle est en marche.
9. Ne pas connecter cet appareil à un conduit de cheminée desservant un autre appareil.
10. Ne pas utiliser de grilles ni de chenets ou d'autres objets pour supporter le bois. Faire brûler le bois directement sur les briques.
11. Ouvrir complètement le régulateur de tirage pendant 10 à 15 secondes avant d'ouvrir lentement la porte pour réalimenter le feu.
12. Ne connecter l'appareil à aucun conduit de distribution d'air.
13. L'appareil de chauffage est conçu pour brûler uniquement du bois naturel. Il donne un rendement optimal avec des émissions minimales quand vous y brûlez du bois franc qui a été séché à l'air, au lieu de l'alimenter en bois mou, en bois vert, ou en bois franc fraîchement coupé.
14. En cas de défaillance d'un composant, remplacer les pièces seulement par des pièces homologuées Regency.
15. Avertissement : Ne pas fermer brusquement ni cogner la vitre de la porte.

NE PAS BRÛLER LES MATIÈRES SUIVANTES :

- Bois traité
- Charbon
- Déchets
- Carton
- Solvants
- Papier coloré
- Ordures
- Bois flotté
- Pièces de bois coupées, contreplaqué, ou panneaux de particules

La combustion de bois traité, de déchets, de solvants, de papier coloré ou d'ordures peut entraîner la production de vapeurs toxiques. La combustion de charbon, de carton ou de papier en vrac peut entraîner la production de suie ou de larges flocons de résidus carbonés ou de cendres volantes, provoquant un refoulement de fumée dans la pièce.

ATTENTION : NE PAS BRÛLER DE DÉCHETS NI DE LIQUIDES INFLAMMABLES COMME DE L'ESSENCE, DU NAPHTA OU DE L'HUILE DE MOTEUR. CERTAINS COMBUSTIBLES PEUVENT PRODUIRE DU MONOXYDE DE CARBONE ET SONT TRÈS NOCIFS.

ATTENTION : NE PAS CONNECTER NI UTILISER AVEC UNE SECTION DE CONDUIT DE DISTRIBUTION D'AIR SANS UNE HOMOLOGATION SPÉCIFIQUE POUR UNE TELLE INSTALLATION.

ATTENTION : SURFACES CHAUDES LORSQUE L'APPAREIL EST EN MARCHÉ. GARDER LES ENFANTS, LES VÊTEMENTS ET LE MOBILIER À DISTANCE DE L'APPAREIL. TOUT CONTACT RISQUE DE CAUSER DES BRÛLURES.



entretien

Entretien

Il est très important d'assurer le bon entretien de votre poêle à bois, de ne brûler que du bois sec et de maintenir propres le poêle à bois et le système de cheminée. Faire ramoner la cheminée avant la saison de chauffage, et au besoin durant la saison de chauffage, car des dépôts de crésote peuvent s'accumuler rapidement. Les pièces mobiles de ce poêle à bois ne nécessitent aucune lubrification.

Crésote

Quand le bois brûle lentement, il produit du goudron et d'autres gaz organiques qui se combinent à l'humidité pour former la crésote. Les vapeurs de crésote peuvent se condenser dans la cheminée relativement froide d'un feu lent. Comme résultat, la crésote s'accumule sur les parois internes de la cheminée. En brûlant, cette crésote peut produire un feu extrêmement chaud.

La cheminée et le conduit de raccordement devraient être inspectés au moins à tous les deux mois pendant la saison de chauffage afin de déceler toute accumulation de crésote. Le cas échéant, nettoyer la crésote pour réduire les risques d'incendie.

MISE EN GARDE : Points à retenir en cas d'incendie :

1. Fermer tous les régulateurs de tirage.
2. APPELER LES POMPIERS.

Comment prévenir la formation de crésote et garder le poêle propre

1. Chauffer le poêle avec le régulateur de tirage grand ouvert durant environ 10 à 15 minutes à chaque matin durant la saison de chauffage.
2. Chauffer le poêle avec le régulateur de tirage grand ouvert durant environ 10 à 15 minutes à chaque fois que vous brûlez du bois frais. Ceci permet au bois de parvenir plus rapidement à l'état de charbon de bois et de brûler tous les gaz non brûlés qui, autrement, peuvent se déposer dans le système.
3. Brûler uniquement du bois sec ! Éviter de brûler du bois séché au four, vert ou humide. Pour être bien sec, le bois doit sécher au moins un an.
4. Un petit feu chaud est préférable à un gros feu couvant (fumant) qui peut créer des dépôts de crésote dans le système.
5. La cheminée et le raccordement de cheminée doivent être inspectés au moins une fois à tous les deux mois durant la saison de chauffage, pour déterminer si des dépôts de crésote se sont formés.

6. Faire nettoyer le poêle et le système de cheminée par un ramoneur compétent deux fois par année durant la première année d'utilisation et au moins une fois par an par la suite. Dès qu'un dépôt de crésote important s'accumule (1/8 po / 3 mm ou plus), le poêle et le système doivent être ramonnés pour réduire le risque d'incendie de cheminée.

Stockage du bois

Entreposer le bois sous un abri, par exemple dans une remise, ou le recouvrir d'une toile, d'un plastique, de papier goudronné, de vieux contreplaqués (ou autres), car le bois non couvert peut absorber l'eau provenant de la pluie ou de la neige, retardant ainsi le processus de séchage.



Entretien du ventilateur

Remarque : S'assurer que la fiche à 3 broches est débranchée avant d'effectuer l'entretien du ventilateur.

Les roulements étanches sont lubrifiés et il n'est pas nécessaire de les lubrifier davantage. Un lubrifiant supplémentaire causera plus de peluches et d'accumulation de poussière, ce qui entraînera une défaillance prématurée des roulements.

Le nettoyage et l'aspiration réguliers de la zone du ventilateur prolongeront la vie du moteur.

POUR ENLEVER LE VENTILATEUR, SUIVRE LES ÉTAPES CI-DESSOUS.

1. Retirer la porte. Pour ce faire, ouvrir la porte complètement, retirer la pince en enlevant une vis cruciforme, et retirer la goupille-poussoir située sur le dessus de la porte et soulever celle-ci de son appui, sur le bas de l'appareil. Voir le schéma ci-dessous.

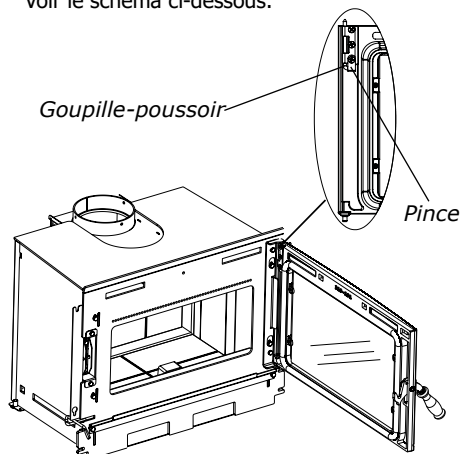

2. Retirer la bavette en la soulevant et en la mettant de côté.

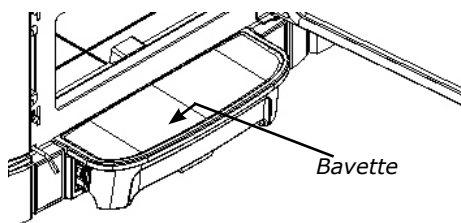

3. Enlever les boulons comme illustré dans le schéma 3.

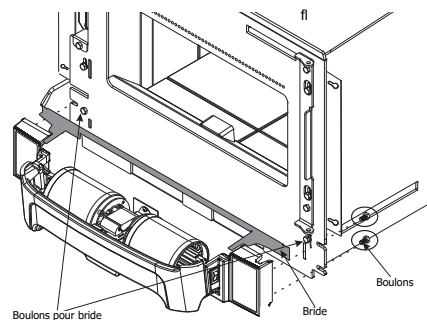

4. Retirer le ventilateur et le nettoyer au besoin.
5. Si le moteur du ventilateur doit être remplacé, étiqueter tous les fils.

ATTENTION : Étiqueter tous les fils avant de les débrancher pour les contrôles de service. Les erreurs de câblage peuvent causer un fonctionnement incorrect ou dangereux.

Joint d'étanchéité de la porte

Si le joint de la porte doit être remplacé, on doit utiliser un joint d'étanchéité de 7/8 po de diamètre. Un adhésif pour joints haute température approprié est exigé. Un ensemble de réparation de joints (pièce n° 846-570) est disponible auprès de votre détaillant Hampton.

Nettoyage de la vitre

Ne pas nettoyer la vitre lorsqu'elle est chaude. Votre détaillant pourra vous fournir un nettoyant à vitres spécial si un chiffon doux imbibé d'eau ne suffit pas à retirer tous les dépôts.

Retrait de la porte

Manipuler les pièces en émail avec soin pour éviter de les endommager.

- 1) Ouvrir complètement la porte.
- 2) Retirer la pince en enlevant une vis cruciforme.
- 3) Relâcher la goupille-poussoir sur le dessus de la porte et la tourner vers l'extérieur tout en la soulevant et en la dégageant de la partie inférieure.

Faire attention de ne pas échapper la porte sur la bavette de cendres au moment de la retirer pour éviter de l'ébrécher.

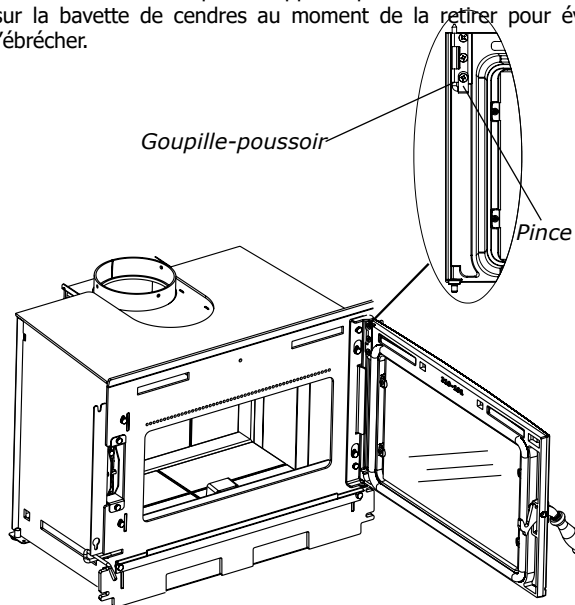

REMARQUE SUR L'INSTALLATION DE LA PORTE

Après avoir remis la porte en place, l'ouvrir doucement pour en vérifier le dégagement du côté droit en fonte. Si elle est trop serrée ou si elle frotte, desserrer les écrous de 7/16 po et régler le dégagement puis resserrer le boulon.

Remplacement de la vitre

- 1) Retirer la porte de l'appareil.
- 2) Pour remplacer la vitre, retirer les 4 vis mises en évidence dans le schéma ci-dessous.
- 3) Soulever la moulure de retenue de la vitre et retirer soigneusement la vitre.
- 4) Placer la nouvelle vitre dans la porte, vous assurant que la joint d'étanchéité de la vitre scellera correctement votre appareil.
- 5) Réinstaller la moulure de retenue. Assurez-vous qu'il repose sur le joint et non sur la vitre.
- 6) Fixer la moulure de retenue à l'aide de 4 vis. Ne pas exercer de force sur la vitre pour éviter de la briser.
- 7) Réinstaller la porte sur l'appareil.

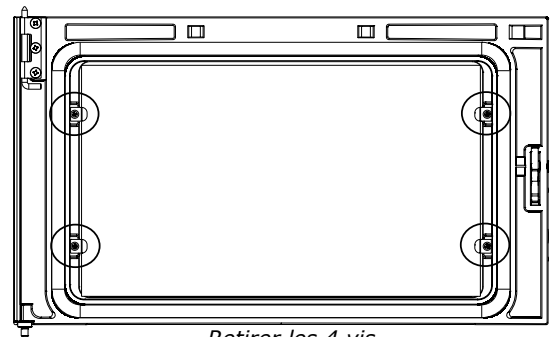

Éviter de donner des coups sur les portes vitrées ou de faire claquer la porte.

Remplacement de la poignée

- 1) Retirer la poignée en la tournant dans le sens antihoraire.
- 2) Ajuster la nouvelle poignée de porte sur le loquet de la porte et la fixer. Assembler la poignée de la façon suivante :
 - a) Placer la rondelle d'espacement sur les filetages de la poignée.
 - d) Visser la poignée dans le loquet de la porte.

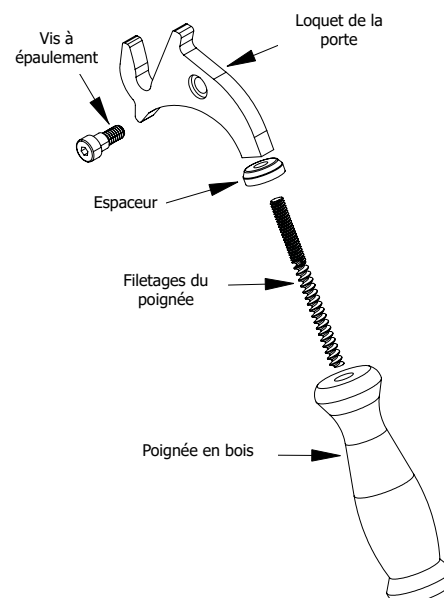

entretien

Réglage du loquet

Comme il peut arriver que le joint de la porte se comprime après quelques feux, celle-ci peut nécessiter un ajustement. Le retrait des rondelles d'espacement permet de rapprocher le loquet du cadre de la porte, ce qui rend l'étanchéité plus serrée et permet de lever ou d'abaisser l'ensemble du loquet.

- 1) Lever ou baisser le loquet en dévissant les 2 boulons internes. L'ajuster à l'emplacement souhaité et revisser les 2 boulons en s'assurant que le loquet de la porte se ferme bien et qu'il est bien scellé. Effectuer le test de la feuille de papier pour vérifier l'étanchéité.

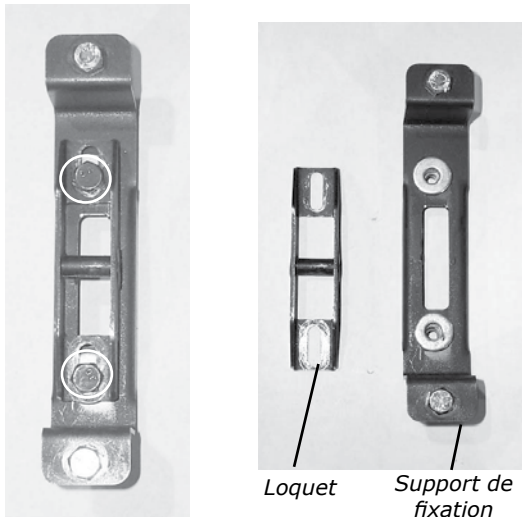

- 2) Pour le joint d'étanchéité de la porte, retirer le dispositif du loquet de l'appareil en dévissant les 2 boulons externes.

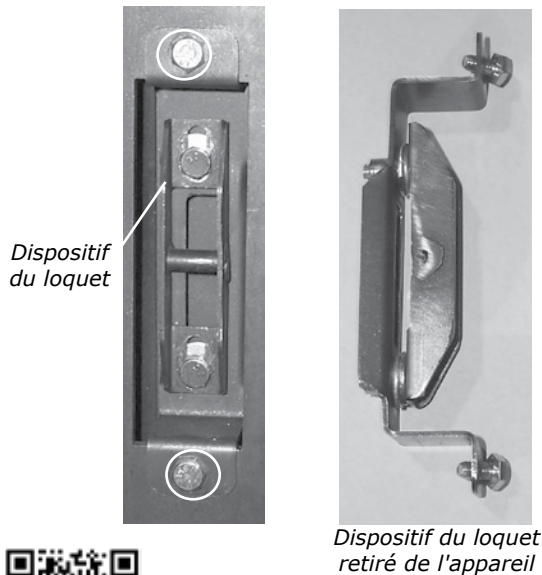

- 3) Retirer la quantité nécessaire de rondelles d'espacement sur le support de fixation. S'assurer d'enlever le même nombre de rondelles d'espacement sur les parties inférieure et supérieure.

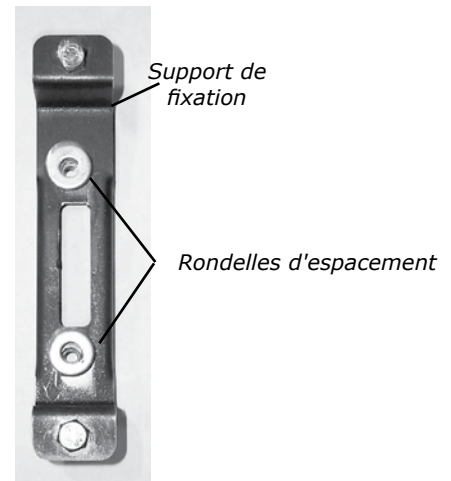

- 4) Fixer à nouveau le loquet au support de fixation à l'aide des 2 boulons.



- 5) Fixer à nouveau le dispositif du loquet à l'appareil à l'aide des 2 boulons. Vérifier la bonne position du loquet de la porte pour s'assurer qu'il est bien en place.



Nettoyage & entretien de votre poêle à bois

Retrait / installation des tubes d'air secondaire

Remarque : L'appareil sur les schémas peut ne pas être identique au modèle Hi1150-1, mais ces schémas décrivent le processus.

1. Laisser le poêle s'éteindre et refroidir jusqu'à ce qu'il soit froid au toucher.
2. Ouvrir la porte du poêle pour accéder aux tubes d'air secondaire.

Remarque : Pour faciliter le démontage des tubes d'air, enlevez d'abord la brique de base inférieure droite et la brique de la paroi latérale droite.

5. Pour réinstaller ou remplacer les tubes, faire glisser d'abord le côté gauche du tube dans le trou de la conduite d'air de gauche. Aligner ensuite l'encoche de son extrémité droite avec la languette de la conduite d'air de droite. Saisir fermement le centre du tube à l'aide d'une pince-étau puis frapper sur la pince avec un marteau, de gauche à droite, jusqu'à ce que le tube soit bien inséré dans la conduite d'air sur la droite.

REMARQUE : Si le tube d'air est correctement verrouillé en place, il devrait y avoir un léger mouvement lors du déplacement du tube d'air.

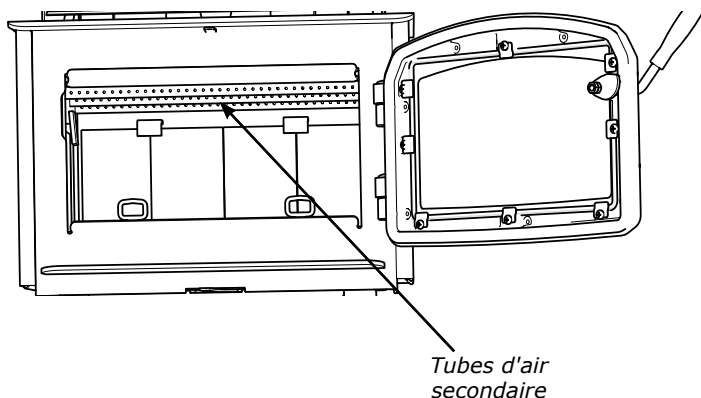

3. À l'aide d'une pince-étau, saisir fermement l'avant du tube d'air secondaire. Frapper sur la pince avec un marteau, de droite à gauche, afin de dégager le tube de son emplacement. Le retirer. Voir schéma 1.
4. Enlever les rainures de retenue en métal du haut à gauche et à droite, puis les fragiles déflecteurs C Cast en 3 parties. Retirer ensuite les 2 tubes restants.



Schéma 1

Remplacement du déflecteur vertical en acier inoxydable

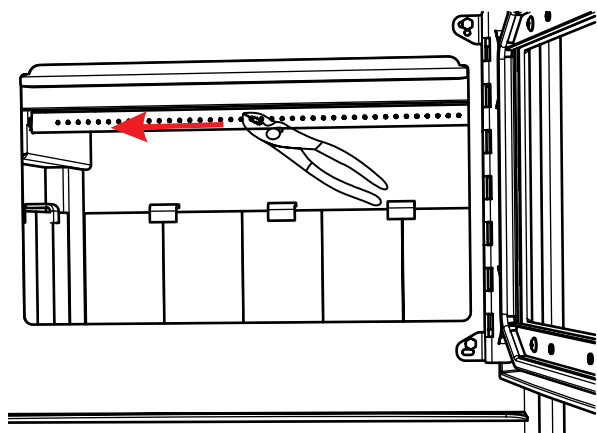
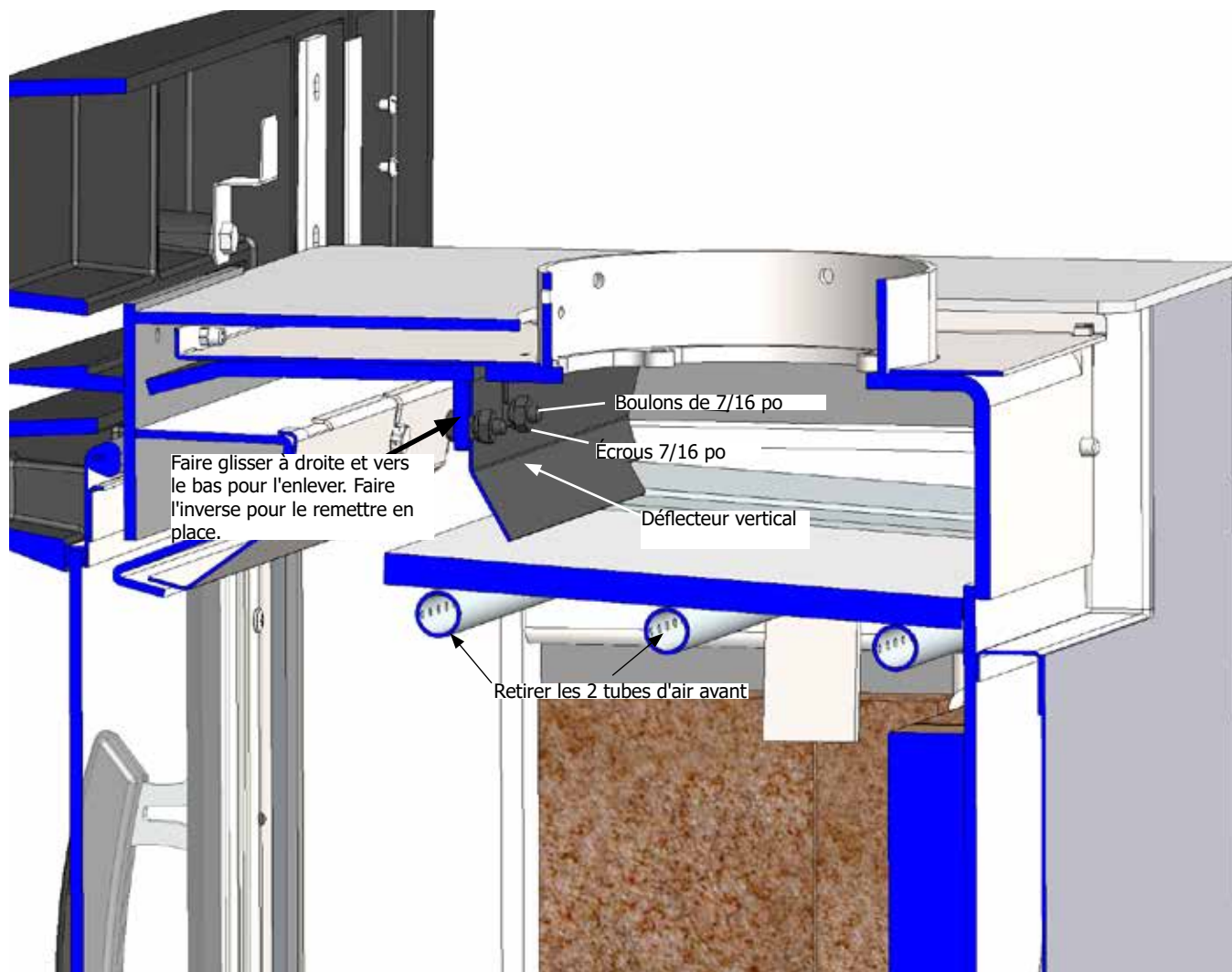

1. Retirer les deux tubes d'air secondaire avant ou les déflecteurs (voir ce manuel pour plus de détails).
2. Dévisser les deux boulons de 7/16 po et les écrous pour enlever ou remplacer le déflecteur vertical.
3. Répéter ces étapes pour installer un nouveau déflecteur vertical.

REMARQUE : S'ASSURER QUE LE DÉFLECTEUR EST POUSSÉ AUSSI LOIN QUE POSSIBLE VERS LE HAUT. SERRER CONTRE LE HAUT DE LA CHAMBRE DE COMBUSTION.

| Entretien annuel | |
|---|---|
| Nettoyer complètement l'appareil | Une fois par an |
| Inspecter les tubes d'air et les briques | Remplacer toutes les pièces endommagées. |
| Ajuster le dispositif du loquet de la porte | S'il est impossible de rendre la porte plus étanche, remplacer le joint d'étanchéité de la porte. Réajuster le loquet une fois le joint installé. |
| Inspecter l'état et l'étanchéité des pièces suivantes : • Joint d'étanchéité de la vitre • Joint d'étanchéité de la porte | Effectuer le test de la feuille de papier - remplacer le joint si nécessaire. |
| Test de la feuille de papier | Tester le joint d'étanchéité de la porte de chargement avec un billet de banque. Placer un billet de banque dans la zone scellée par le joint d'étanchéité de la porte lorsque le poêle est froid. Fermer la porte. Essayer de retirer le billet en le tirant. Le billet ne devrait pas se retirer facilement, mais si c'est le cas, essayer d'ajuster le loquet de la porte. Si cela ne résout pas le problème, remplacer le joint d'étanchéité. |
| Vérifier et lubrifier les charnières + loquets de la porte | Utiliser seulement un lubrifiant haute température antigrippant (par ex. Never Seez ©) |
| Vérifier la présence de fissures dans les vitres | Remplacer si nécessaire |
| Nettoyer le moteur du ventilateur | Débrancher l'alimentation électrique. Retirer et nettoyer le ventilateur. *NE PAS LUBRIFIER* |
| Inspecter et nettoyer la cheminée | Nettoyage annuel effectué par un ramoneur professionnel recommandé. |

REMARQUE :

Nettoyage de la cheminée

Lors du nettoyage des tubes d'air du système de la cheminée, les déflecteurs doivent être enlevés pour faciliter l'opération. Voir le manuel pour plus de détails concernant le retrait des déflecteurs.

Il est vivement recommandé de faire appel à un professionnel pour réaliser ce ramonage. Il disposera de tout l'équipement nécessaire, comme une brosse de longueur adéquate et un aspirateur spécifique conçu pour aspirer les fines particules.

IMPORTANT

Avant d'essayer de desserrer ou de retirer une vis ou un boulon de l'intérieur d'un poêle à bois, d'un encastrable au bois ou d'un foyer préfabriqué dans lequel il y a eu un feu, il est vivement recommandé de vaporiser généreusement la vis ou le boulon avec une huile pénétrante de bonne qualité, qui ne contient pas de propriétés inflammables. Laisser le produit agir, puis taper ou secouer la vis ou le boulon pour le desserrer avant d'essayer de le retirer. Pour de meilleurs résultats, suivre les instructions fournies avec l'huile pénétrante.



Nettoyage & entretien de votre poêle à bois

liste des pièces

| | Pièce | Description |
|----|-----------|---|
| 1 | 075-037 | Défecteur de fumée acier inoxydable |
| 2 | 075-041 | Support du déflecteur (à l'unité) |
| 3 | 033-953 | Tubes d'air (à l'unité) |
| 4 | 075-955 | Jeu complet de déflecteurs |
| 5 | 075-040 | Plaques de recouvrement du déflecteur latéral (à l'unité) |
| 6 | 172-032/P | Défecteur vertical en acier inoxydable |
| 7 | 172-942 | Adaptateur de conduit de cheminée standard |
| 7 | 172-946 | Adaptateur de conduit de cheminée décalé |
| 8 | 075-063F | Chenet (à l'unité) |
| 9. | 075-062 | Plaques de recouvrement d'air primaire |
| 10 | 075-064 | Support de chenets (à l'unité) |
| 11 | 948-163 | Loquet à boulon de canne |
| 12 | * | Vis - 10-24 x 3/8 po |
| 13 | 210-554 | Agrafes et vis du dispositif de retenue de la vitre (jeu de 4) |
| 14 | 940-356/P | Remplacement de la vitre (joint d'étanchéité inclus) |
| 15 | 846-686 | Ruban d'étanchéité en fibre souple noire de 8 mm (8 pi) (936-238) |
| 16 | 948-467 | Cheville inférieure pour charnière |
| 17 | 210-561 | Ensemble de la porte noire métallique (sans vitre) |
| 17 | 210-565 | Ensemble de la porte brun Timberline (sans vitre) |

| | Pièce | Description |
|-----|-----------|---|
| | 846-570 | Ensemble joint de la porte densité moyenne |
| 18 | 948-179/P | Poignée en bois vernis noir |
| 19 | 210-550 | Dispositif de la poignée de la porte |
| 20 | * | Parement de gauche du ventilateur |
| 21 | * | Parement de droite du ventilateur |
| 22 | * | Façade avant du ventilateur |
| 23 | 210-911 | Ensemble ventilateur / souffleur (noir métallique) |
| | 210-915 | Ensemble ventilateur / souffleur (brun Timberline) |
| 23a | 910-157/P | Moteur du ventilateur / souffleur |
| | 910-684 | Câble d'alimentation électrique (120 Volts) |
| | 910-142 | Thermodisque du ventilateur |
| | 910-140 | Régulateur de vitesse du ventilateur - HI/OFF/LOW (3 positions) |
| | 910-138 | Interrupteur - auto/manuel (2 positions) |
| 24 | 210-111 | Bavette à cendres - noir métallique |
| | 210-115 | Bavette à cendres - brun Timberline |
| 25 | 173-031 | Défecteur d'air primaire |

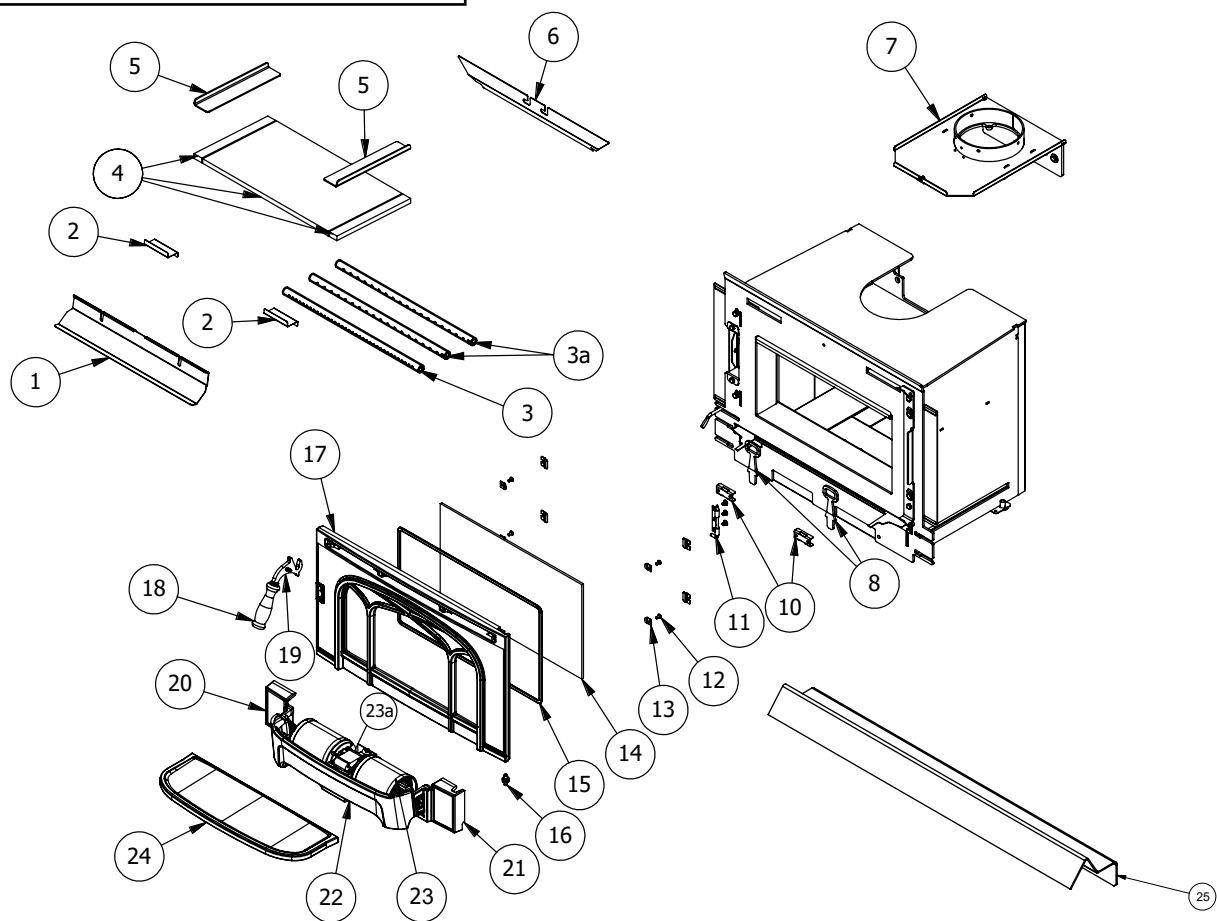

Façade en fonte

Pièce n° **Description**

210-921 Façade noire métallique
 210-925 Façade brun Timberline

- 1) * Contour supérieur
- 2) * Contour de gauche
- 3) * Contour de droite

*Non disponible en pièce de rechange.

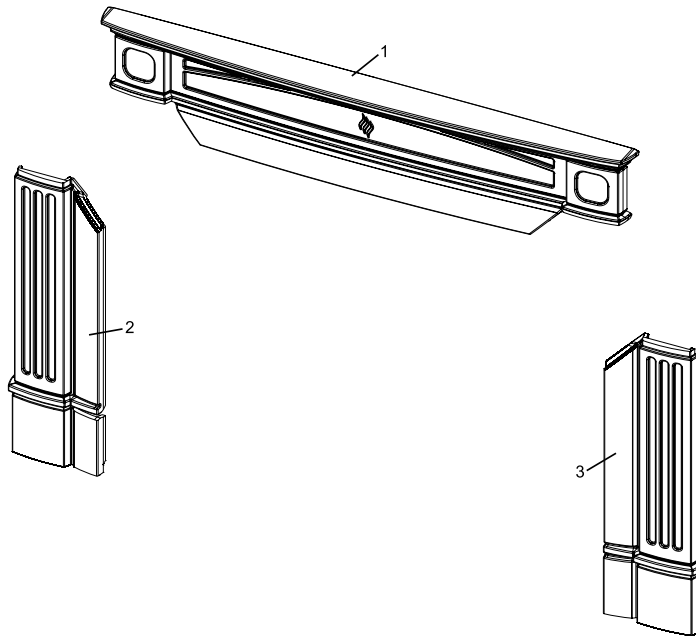

Panneaux de briques

173-960 Jeu de briques complet - modèle HII1150

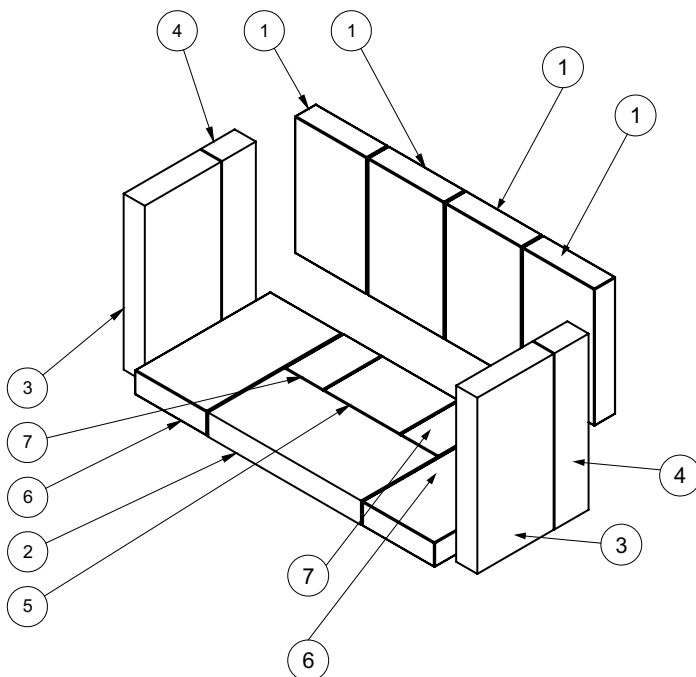

| Briques réfractaires | |
|----------------------|---------------------|
| No. | Dimensions |
| 1 | 8-3/8 po x 4-3/8 po |
| 2 | 9 po x 4-1/4 po |
| 3 | 9 po x 4-1/2 po |
| 4 | 9 po x 2-3/8 po |
| 5 | 3-1/2 po x 4-1/2 po |
| 6 | 7-3/4 po x 4-1/4 po |
| 7 | 3-1/2 po x 2-1/4 po |

garantie

Garantie à Vie Limitée

La présente garantie à vie limitée de FPI Fireplace Products International Ltée (pour les clients canadiens) et Fireplace Products U.S. Inc. (pour les clients américains) (désigné ci-après "FPI") couvre l'acheteur d'origine de cet appareil tant qu'il reste dans son emplacement d'origine et n'est pas déplacé. Les pièces et composants couverts par la présente garantie limitée et les périodes de garantie sont indiqués dans le tableau ci-dessous.

Dans ce document, l'appareil désigne un encastrable au bois d'intérieur ou un poêle autoportant à bois d'intérieur.

Cet appareil a été certifié et approuvé pour être utilisé seulement à l'intérieur.

Remarque : Cette garantie ne s'applique pas aux modèles Ri50 et CF780. Consultez la garantie des modèles Ri50 et CF780 pour plus de détails.

Cette garantie à vie limitée commence le jour où l'appareil a été acheté.

La présente garantie n'est en aucun cas transférable, modifiable ni négociable.

| Appareils au bois d'intérieur | Garantie des pièces et composants | | | | | Garantie Main d'œuvre subventionnée*** |
|--|-----------------------------------|-------|-------|------|-------------------|--|
| | Garantie à vie limitée | 5 ans | 2 ans | 1 an | Garantie | (Années de garantie) |
| Pièces et composants sous garantie | | | | | | |
| Chambre de combustion soudée en acier | ✓ | | | | | 5 |
| Composants en acier inoxydable : déflecteurs de fumée, écrans thermiques etc. | ✓ | | | | | 3 |
| Tubes d'air | ✓ | | | | | 3 |
| Diffuseur Airmate | ✓ | | | | | 3 |
| Ensemble poignées et loquets de porte, quincaillerie | ✓ | | | | | 3 |
| Vitre (bris thermique seulement) | ✓ | | | | | 3 |
| Façades en acier, boîtiers accessoires | ✓ | | | | | 3 |
| Placage | ✓ | | | | | 3 |
| Tiroir à cendres, écrans thermiques, socle | ✓ | | | | | 0 |
| Déflecteurs en acier, en céramique, déflecteurs de type C en vermiculite | ✓ | | | | | 0 |
| Moulures : chambre de combustion, contours, portes, panneaux, etc. | | ✓ | | | | 3 |
| Composants électriques : ventilateur, câblage, interrupteurs, moniteurs catalytiques, sondes, etc. | | | ✓ | | | 2 |
| Vitre (fissures) | | | | ✓ | | 1 |
| Catalyseur de postcombustion | | | | | ** 10 ans prorata | 0 |
| Évacuation/Cheminée | | | | ✓ | | 1 |
| Écrans de protection | | | | ✓ | | 1 |

** Voir les conditions spécifiques de la garantie concernant le catalyseur de postcombustion dans le présent manuel.

Remarque : La couverture de la garantie indiquée ci-dessus peut ne pas être applicable puisque les composants et les options varient selon l'appareil acheté.

Conditions :

La présente garantie couvre uniquement les vices de fabrication ou les défauts des composants assemblés à l'usine de FPI, sauf indication contraire énoncée dans la présente.

***** Cette garantie ne couvre pas les frais de déplacement, le kilométrage, le carburant ni les péages du détaillant pour les travaux de diagnostic ou d'entretien. Tous les frais de main-d'œuvre payés aux détaillants agréés sont des frais subventionnés et prédéterminés. Les détaillants peuvent vous facturer les frais de déplacement et le temps supplémentaire au-delà de cette subvention.**

Toute pièce qui s'avère défectueuse pendant la période de garantie précisée plus haut sera réparée ou remplacée, au choix de FPI, par l'intermédiaire d'un distributeur accrédité, d'un détaillant ou d'un représentant désigné préautorisé, à la condition que la pièce défectueuse soit retournée au distributeur, au détaillant ou au représentant pour inspection, si requis par FPI. Par ailleurs, FPI peut,

à sa discrétion, se décharger de toutes ses obligations en ce qui concerne la présente garantie en remboursant à l'acheteur d'origine le prix d'achat du produit une fois vérifié. Le prix d'achat doit être confirmé par la facture de vente originale.

Le détaillant autorisé ou tout autre détaillant FPI autorisé est responsable, après approbation préalable de FPI, du diagnostic et de la réparation sur place concernant toute réclamation au titre de la présente garantie. En cas de négligence dans l'exécution des travaux, FPI n'est pas tenue responsable des réparations ni des coûts de fabrication de détaillants ou représentants qui n'ont pas été autorisés au préalable par FPI.

À tout moment, FPI se réserve le droit d'inspecter le produit ou la pièce défectueuse faisant l'objet d'une réclamation et signalé sur place ou à l'endroit où il a été déposé, avant de traiter ou d'honorer toute réclamation. Le refus de se soumettre à cette condition annulera la présente garantie.

Toutes les réclamations doivent transiger par le détaillant chargé de traiter la réclamation et doivent comprendre une copie de la facture de vente (preuve d'achat pour l'acheteur). Toute réclamation doit être complète et fournir des explications détaillées et les renseignements nécessaires à FPI pour être prise en compte et traitée. **Toute réclamation incomplète peut être rejetée.**

Les appareils sont sujets à une limite d'un seul remplacement au cours de la période de garantie. Le tube d'air et le déflecteur sont sujets à une limite d'un seul remplacement au cours de la période de garantie.

L'appareil doit être installé conformément aux directives du fabricant détaillées dans le manuel d'installation. Tous les codes et règlements locaux et nationaux doivent être respectés.

Il est de la responsabilité de l'installateur de s'assurer que l'appareil fonctionne comme il se doit au moment de l'installation.

L'acheteur d'origine est responsable de l'entretien annuel de l'appareil, comme précisé dans le manuel de l'utilisateur. Comme indiqué ci-dessous, la garantie peut être annulée en cas de dommages causés par le manque d'entretien de l'appareil.

Pièces achetées : Les pièces de rechange ou de réparation achetées par le client à FPI après expiration de la garantie originale de l'appareil, ont une période de garantie de **90 jours** à partir de la date d'achat, valable seulement avec la preuve d'achat. Toute pièce défectueuse sera réparée ou remplacée sans frais. La garantie ne couvre pas la main d'œuvre sur ces pièces.

Si des dégâts ont été constatés pendant le transport, qu'ils soient extérieurs ou intérieurs, le détaillant doit en être informé dans les trois jours. Toutes les réclamations relatives à des dommages doivent être soumises par le détaillant qui s'occupe de la réclamation, avec une copie de facture de vente (preuve d'achat). Toutes les réclamations doivent être complètes et fournir toutes les explications détaillées demandées par FPI pour être prises en compte lors de l'évaluation. **Les demandes incomplètes peuvent être rejetées.**

Comme il s'agit d'une garantie à vie limitée, si l'appareil doit être remplacé, l'appareil acheté ne sera peut-être pas remplacé par un appareil de même modèle. Dans ce cas, FPI remplace votre appareil par un appareil similaire au moment du remplacement selon les termes de la présente garantie à vie limitée, mais UNIQUEMENT dans le cas où une pièce couverte par ladite garantie s'avère défectueuse. Veuillez vous référer au tableau de la première page de la présente garantie pour connaître les pièces couvertes. Les changements dans les produits peuvent être liés à la discontinuité de l'appareil d'origine, à des changements dans les exigences réglementaires, à l'évolution des produits, etc. qui sont hors du contrôle de FPI. **La présente garantie à vie limitée ne couvre pas les frais d'installation, ni les frais associés aux changements des dégagements requis pour l'appareil de remplacement, les protections de plancher, les manteaux, les matériaux de revêtement ou de façade tels que l'encadrement, les murs finalisés en cloison sèche, en bois, avec des panneaux non combustibles, avec de la céramique, des briques, des pierres, du marbre, etc., les systèmes de ventilation ou de cheminée, ou les pièces du système de cheminée.**

S'il n'est pas possible d'effectuer le remplacement approprié, FPI remboursera **50 %** du prix d'achat de l'appareil et de tous les accessoires FPI applicables (façades, panneaux de briques, éléments décoratifs, etc.) achetés au moment de la vente. **En aucun cas, FPI ne remboursera une quelconque partie du prix d'achat ou les coûts associés à d'autres pièces, y compris, mais sans s'y limiter, l'installation d'un nouvel Appareil, les changements de dégagements requis pour un nouvel Appareil, les plaques de foyer, les manteaux, les matériaux de revêtement ou de façade tels que l'encadrement, les murs finalisés en cloison sèche, en bois, avec des panneaux non combustibles, avec de la céramique, des briques, des pierres, du marbre, etc., les systèmes de ventilation ou de cheminée, ou les pièces du système de cheminée. Une copie du reçu ou de la facture de vente sera nécessaire pour valider le prix d'achat.**

Exclusions :

Cette garantie à vie limitée ne couvre pas (ni n'inclut) la peinture, la rouille ou la corrosion de tout type causée par : un manque d'entretien ou une évacuation inadéquate, un approvisionnement insuffisant en air de combustion, ou l'utilisation de produits chimiques corrosifs (ex : chlore, sel, air, etc.), les briques réfractaires (fond, parois latérales ou base), le manque d'étanchéité des portes ou des vitres, les briques de plancher en vermiculite, les assemblages de chenets ou les leviers du registre de la cheminée, ni tout autre système d'étanchéité installé en usine, les piles.

Cette garantie à vie limitée ne s'applique pas aux problèmes de dysfonctionnement, d'avaries ou de performance de l'appareil causés par des conditions environnementales ou géographiques, des dommages d'origine chimique, un courant descendant, une mauvaise installation, une installation effectuée par un installateur non qualifié, des composants de cheminées inadaptés (y compris, mais non exclusivement, la taille ou le type de chapeau d'évacuation), une erreur de fonctionnement, un mauvais usage,

garantie

un usage abusif, l'utilisation de carburants inappropriés (bois de corde trop humide, chutes de bois, bois ou débris de construction, copeaux, bois traité ou peint, métal ou feuille métallique, plastiques, ordures, solvants, carton, charbon ou produits dérivés de charbon, produits à base d'huile, papiers cirés, bûches préfabriquées compressées, bois séché au four), un manque d'entretien régulier, des catastrophes naturelles, des intempéries tels que ouragans, tornades, tremblements de terre, inondations, des pannes de courant ou des actes de terrorisme ou de guerre.

FPI n'est soumise à aucune obligation d'améliorer ou de modifier un appareil déjà fabriqué (ex : aucune modification ni mise à jour ne sera effectuée sur un appareil existant même si les produits ont évolué).

Un appareil qui montre des signes de négligence ou d'usage abusif n'est pas couvert par les termes de la présente garantie, ce qui pourrait entraîner l'annulation de cette garantie. Ceci inclut les appareils dont la chambre de combustion est rouillée ou corrodée et dont l'état de rouille ou de corrosion n'a pas été signalé dans les **trois (3)** mois suivant son installation ou son achat.

L'utilisation, malgré leur état, d'appareils endommagés ou qui présentent des problèmes connus de l'acheteur, pouvant aggraver les dommages entraînera l'annulation de la présente garantie.

L'altération du numéro de série sur l'appareil (effacement, retrait de l'étiquette ou numéro illisible) entraînera l'annulation de la présente garantie.

Des mouvements mineurs d'expansion et de contraction de l'acier sont normaux et ne sont donc pas couverts par la présente garantie.

Les dégâts causés aux produits ou aux pièces pendant leur transport ne sont pas couverts par la présente garantie.

L'utilisation conjointe de produits FPI avec des produits fabriqués ou fournis par d'autres fabricants, sans l'autorisation préalable de FPI, peut entraîner l'annulation de la présente garantie.

Limites de responsabilité :

Le recours exclusif de l'acheteur d'origine par rapport à la présente garantie et la seule obligation de FPI à l'égard de cette garantie à vie limitée, expresse ou implicite, contractuelle ou délictuelle, se limitent à un remplacement, une réparation ou un remboursement, dans les conditions décrites ci-dessus. EN AUCUN CAS, FPI NE SERA TENUE RESPONSABLE AU TITRE DE LA PRÉSENTE GARANTIE DE TOUT DOMMAGE COMMERCIAL ACCIDENTEL OU NON ACCIDENTEL OU DE TOUT DOMMAGE CAUSÉ AU BIEN. DANS LA LIMITE AUTORISÉE PAR LA LOI APPLICABLE, FPI NE FOURNIT AUCUNE GARANTIE EXPRESSE AUTRE QUE LA PRÉSENTE GARANTIE SPÉCIFIÉE. LA DURÉE DE TOUTE GARANTIE IMPLICITE EST LIMITÉE À LA DURÉE DE LA GARANTIE EXPLICITE TEL QU'INDIQUÉ CI-DESSUS. SI LES GARANTIES IMPLICITES NE PEUVENT PAS ÊTRE EXCLUES, ELLES SONT ALORS LIMITÉES EN DURÉE À LA DURÉE DE LA PRÉSENTE GARANTIE.

Certains États aux États-Unis n'autorisent pas qu'une limite soit fixée à la durée d'une garantie implicite, ou autorisent l'exclusion ou la limitation des dommages directs ou indirects, de sorte que les limitations ou exclusions mentionnées ci-dessus peuvent ne pas vous concerner.

Les clients situés à l'extérieur des États-Unis doivent consulter les codes et règlements locaux, provinciaux ou nationaux qui s'appliquent pour connaître les conditions particulières qui peuvent s'ajouter à la présente garantie.

Comment bénéficier d'un service sous garantie :

Les clients doivent contacter leur détaillant autorisé pour obtenir un service sous garantie. Si ce dernier ne peut pas fournir ce service, veuillez contacter FPI par courrier à l'adresse mentionnée ci-dessus. Merci d'inclure une brève description du problème ainsi que votre adresse, vos coordonnées téléphoniques et votre courriel. Un représentant vous contactera pour fixer un rendez-vous pour une inspection ou un service sous garantie.

Garant Canada :

FPI Fireplace Products International Ltd.

6988 Venture St.
Delta, British Columbia
Canada, V4G 1H4

Garant États-Unis :

Fireplace Products U.S., Inc.

PO Box 2189 PMB 125
Blaine, WA
United States, 98231

Ou contactez le Service à la Clientèle de Regency au 1-800-442-7432 (tél.) / 604-946-4349 (télé.) / customerservice@regency-fire.com (courriel)

Enregistrement du produit et service à la clientèle :

Merci d'avoir choisi un foyer Regency. Regency fait partie des chefs de file mondiaux dans la conception, la fabrication et la commercialisation de produits de foyer. Pour vous offrir le meilleur service possible, nous vous invitons à compléter le formulaire d'enregistrement de votre produit à l'adresse <http://www.regency-fire.com/Customer-Care/Warranty-Registration.aspx> dans les **quatre-vingt-dix (90)** jours suivant la date de votre achat.



Enregistrement du produit et service à la clientèle :

Merci d'avoir choisi un foyer Regency. Regency fait partie des leaders mondiaux dans la conception, la fabrication et la commercialisation de produits de foyer. Pour vous offrir le meilleur service possible, nous vous invitons à compléter le formulaire d'enregistrement de votre produit sur notre site web sous Service à la Clientèle dans les quatre-vingt-dix (90) jours suivant la date de votre achat.

Pour les achats effectués au **CANADA ou aux ÉTATS-UNIS** :

<http://www.regency-fire.com/Customer-Care/Warranty-Registration.aspx>

Pour les achats effectués en AUSTRALIE :

<http://www.regency-fire.com.au/Customer-Care/Warranty-Registration.aspx>

Merci de compléter également le formulaire d'enregistrement de la garantie de votre produit de foyer Regency puis nous le retourner par courrier et/ou par fax pour permettre l'enregistrement de votre garantie. Il est important que vous nous fournissiez toutes les informations ci-dessous pour que nous puissions vous offrir le meilleur service possible.

Formulaire d'enregistrement de la garantie

(ou enregistrement en ligne à l'adresse web mentionnée ci-dessus)

| | |
|---|--|
| Informations sur la garantie | |
| Numéro de série (obligatoire) : | |
| Date d'achat (obligatoire) (mm/dd/yyyy) : | |
| Informations sur le produit | |
| Type et modèle (obligatoire) : | |
| Informations sur le détaillant | |
| Nom du détaillant (obligatoire) : | |
| Adresse du détaillant : | |
| No de tél du détaillant : | |
| Installateur : | |
| Date d'installation (mm/dd/yyyy) : | |
| Vos coordonnées (obligatoire) | |
| Nom : | |
| Adresse : | |
| Téléphone : | |
| Courriel : | |

Pour les achats au CANADA :

**FPI Fireplace Products
International Ltd.**
6988 Venture St.
Delta, British Columbia
Canada, V4G 1H4

Tél : 604-946-5155
Télec. : 1-866-393-2806

Pour les achats aux ÉTATS-UNIS :

Fireplace Products U.S., Inc.
PO Box 2189 PMB 125
Blaine, WA
United States, 98231

Tél : 604-946-5155
Télec. : 1-866-393-2806

Pour les achats en AUSTRALIE :

**Fireplace Products Australia Pty
Ltd**
99 Colemans Road
Dandenong South, Vic.
Australia, 3175

Tél : +61 3 9799 7277
Télec. : +61 3 9799 7822

Pour l'entretien de votre foyer, des astuces et des réponses aux questions les plus fréquentes, visitez la section Service à la Clientèle de notre site web. N'hésitez pas à contacter votre détaillant si vous avez des questions sur votre produit Regency.

garantie

CYCLE DE VIE DU PRODUIT :

En recyclant vos appareils usagés, vous détournez les déchets des décharges locales et vous contribuez à la protection de l'environnement. Vous réduisez également les besoins en matières premières pour la fabrication de nouveaux produits. Contactez votre municipalité pour connaître les services de recyclage des appareils, les programmes de recyclage locaux ou les services d'enlèvement des appareils afin de vous assurer que les composants et l'emballage de vos appareils Regency sont correctement recyclés.

Installateur : Veuillez compléter les informations suivantes

Adresse et nom du détaillant : _____

Installateur : _____

N° de téléphone : _____

Date d'installation : _____

N° de série : _____