



B36XTCE

Foyer à gas à évent direct

Guide d'installation et
d'utilisation

MODÈLES: B36XTCE-NG
B36XTCE-LP



www.regency-fire.com

AVERTISSEMENT:

Assurez-vous de bien suivre les instructions dans cette notice pour réduire au minimum le risque d'incendie ou d'explosion ou pour éviter tout dommage matériel, toute blessure ou la mort.

POUR VOTRE SÉCURITÉ

Ne pas entreposer ni utiliser d'essence ni d'autres vapeurs ou liquides dans la voisinage de cet appareil ou de tout autre appareil.

L'installation et l'entretien doivent être assurés par un installateur ou un service d'entretien qualifié ou le fournisseur de gaz.

POUR VOTRE SÉCURITÉ

Que faire si vous sentez une odeur de gaz:

- Ne pas tenter d'allumer d'appareil.
- Ne touchez à aucun interrupteur. Ne pas vous servir des téléphones se trouvant dans le bâtiment où vous vous trouvez.
- Appelez immédiatement votre fournisseur de gaz depuis un voisin. Suivez les instructions du fournisseur.
- Si vous ne pouvez rejoindre le fournisseur de gaz, appelez le service des incendies.

Testé par:



INSTALLATEUR: Laissez cette notice avec l'appareil.
CONSOMMATEUR: Conservez cette notice pour consultation ultérieure.

Au Nouveau Propriétaire:

Félicitations! Vous êtes le propriétaire d'un appareil au gaz fabriqué par REGENCY FIREPLACE PRODUCTS La Série de poêle à gaz fabriqués à la main par Regency Fireplace Products a été conçue pour vous procurer toute la chaleur et le charme d'un poêle au bois, au simple toucher de l'interrupteur. Les modèles sont homologués par Warnock Hersey pour la sécurité et l'efficacité. Comme notre marque de commerce y est apposée, ce produit vous procurera économie, confort et sécurité et ce à l'abri des ennuis pour les années à suivre. S'il vous plaît, prenez un instant pour vous familiariser avec ces instructions et les particularités de votre appareil Fireplace Products International Ltée.



AVERTISSEMENT



Une surface vitrée chaude peut causer des brûlures.

Laisser refroidir la surface vitrée avant d'y toucher.

Ne permettez jamais à un enfant de toucher la surface vitrée.



NATIONAL FIREPLACE INSTITUTE
We recommend that our products be installed and serviced by professionals who are certified in the U.S. by the National Fireplace Institute® (NFI) or in Canada by Wood Energy Technical Training (WETT).



CERTIFIED
www.nficertified.org



MANUFACTURED MOBILE HOME REQUIREMENTS

INFORMATION POUR UNE MAISON PRÉFABRIQUÉE OU MOBILE APRÈS PREMIER ACHAT

Ce produit Regency^{MD} a été vérifié et approuvé par Warnock Hersey/Intertek comme foyer mural à évacuation directe conformément aux normes suivantes : Foyer au gaz à évacuation ANSI Z21.88-2009 • CSA-2.33-2009 et foyer au gaz conforme aux normes de haute altitude CAN/CGA-2.17-M91.

Cet appareil d'évacuation directe doit être installé selon les instructions du fabricant et conformément à la norme Manufactured Home Construction and Safety Standard, Title 24 CFR, Part 3280 ou les Standard of Fire Safety Criteria for Manufactured Home Installations, Sites, and Communities ANSI/NFPA 501A, où la norme CAN/CSA Z240 Série MM, Maisons mobiles au Canada.

Installer l'appareil selon les conformément aux instructions du fabricant et les codes ou règlements locaux, ou, en l'absence de tels règlements, selon les codes d'installation ANSI Z223.1, National Fuel Gas Code ou CSA-B149.1 en vigueur et les codes National Electrical Code ANSI/NFPA 70 aux États-Unis, et les codes d'installation de gaz CAN/CGA B149 et les codes Canadian Electrical Code CSA C22.1 au Canada.

Ce foyer doit être raccordé électriquement et mis à la terre conformément aux codes locaux. En l'absence de codes locaux, utilisez la version courante du code électrique canadien CSA C22.1 au Canada ou le ANSI/NFPA 70-1996 national electrical code aux États-Unis.

Cet appareil homologué pour les maisons mobiles et préfabriquées possède des éléments de fixation.

Cet appareil Regency^{MD}, conçu pour les maisons mobiles et préfabriquées, est muni d'une tige de mise à la masse spéciale no 8, à laquelle vient se rattacher un fil de cuivre de calibre 18 relié à la masse.

Cet appareil peut être installé dans une maison préfabriquée ou mobile déjà installée à demeure si les règlement locaux le permettent.

Cet appareil doit être utilisé uniquement avec le type de gaz indiqué sur la plaque signalétique. Cet appareil ne peut être converti à d'autre gaz, sauf si une trousse de conversion est utilisée.

S'assurer de ne pas affaiblir ni couper des éléments structuraux lors de l'installation.

TABLE DES MATIÈRES

l'étiquette de sécurité.....	5	Installation de La ConDUite De Gaz	37
Dimensions du Foyer.....	6	Adjustment du pilote	38
Message Important	7	Installations À Hautes Altitude	38
Avant de débiter	7	Description De la Soupape SIT 886 NOVA	38
Informations de sécurité générale	7	Installation Des Panneaux De Briques	40
Aide-mémoire pour l'installation	8	OPTION 1: CONTRôLe à distance.....	45
CHOISIR L'EMPLACEMENT DE VOTRE FOYER.....	8	OPTION 2: THERMOSTAT mural.....	45
EXIGENCES SUPPLÉMENTAIRES POUR MAISONS		INTERRUPTEUR MURAL.....	45
MOBILES ET PRÉFABRIQUÉES.....	8	Vérification Finale	45
Manteaux de foyer en matériau combustible.....	10	Branchement du système de Commande à distance	
Dégagement aux pattes de manteau	11	Proflame GTMF	49
Non-Combustible Requirements	11	SCHÉMA DE FILAGE proflame	52
Charpente.....	12	configuration: 886 GTMF	52
Charpente et Finition	13	Maille d'installation de la protection.....	57
Tile Finish	13	Installation Du Porte Plate	58
Clean Finish.....	14	Instructions d'Utilisation.....	59
Assemblage de l'appareil avant installation.....	15	Instructions d'allumage.....	59
avant de débiter.....	15	Instructions d'arrêt	59
Introduction de Système d'évacuation.....	17	Premier feu	59
Emplacements de Sortie D'ÉVacuation	19	Bruits émis	59
4" X 6-5/8" Rigid Pipe	20	lorsque L'appareil est en marche	59
renvoi graphique uniquement.....	20	Consigne D'allumage	60
5" x 8" CONDUIT RigiDE.....	22	Instructions D'Entretien	61
renvoi graphique uniquement.....	22	Entretien	61
Système D'évacuation de Conduit Rigide & Flexible (5"		Pour le SystÈME	61
x 8")	24	D'Event	61
Système D'évacuation de Conduit Flexible	25	Joint D'ÉtanchÉiTÉ DE VITRE	62
Conduit Flexible 5" x 8"	25	REmPLACEMENT de la vitre	62
Conduit RIGiDe 5" x 8"	26	Remplacement de l'ampoule	62
AstroCap XL & Conduit Rigide de Sortie Arrière 5" x 8" ..		Remplacement De La Soupape	63
27		Retrait de la soupape	63
Pour Les installation en angle.	27	Installation De La Soupape	63
Système D'évacuation de Conduit Rigide (4" x 6-5/8")		Main Assembly	64
28		Burner Assembly	66
Système D'évacuation de Conduit Rigide	29		
RIGID PIPE 4" x 6-5/8"	29		
Évacuation Horizontale.....	30		
Deux (2) CoudeS de 90° (Conduit Rigide 5" x 8")	30		
Évacuation Horizontale.....	30		
Trois (3) CoudeS de 90° (Conduit Rigide 5" x 8")	30		
Système D'évacuation de Conduit Rigide (4" x 6-5/8")	31		
Évacuation VERTICALE	32		
Trois (3) CoudeS de 90° (Rigid Pipe 5" x 8")	32		
SORTIE VERTICALE AVEC CONDUIT FLEXIBLE PAR-			
ALLÈLE	33		
options d'évacuation - SORTIE VERTICALE	34		
avec conduit flexible parallèle pour	34		
les maisons résidentielles et préfabriquées	34		
dans les cheminées de maçonnerie	34		
Installation Avec Évacuation Horizontale.....	35		
5" x 8" venting.....	35		
Installation Avec Évacuation Horizontale.....	36		
5" x 8" venting.....	36		
INSTALLATION AVEC ÉVACUATION VERTICALE	37		
5" x 8" venting.....	37		

L'ÉTIQUETTE DE SÉCURITÉ

Voici une copie de l'étiquette apposée sur chaque foyer au gaz à ventilation directe B36XTCE afin de vous permettre d'en examiner le contenu. Cette étiquette de sécurité se trouve à l'intérieur de la base de l'appareil, à l'avant, et est visible lorsque la grille d'aération inférieure est ouverte.

REMARQUE: Nous améliorons constamment nos produits Regency^{MD}. Comparez cette copie avec l'étiquette apposée sur votre appareil. S'il existe une différence, fiez-vous à cette dernière.

L'ÉTIQUETTE DE SÉCURITÉ

Duplicate S/N

410



Listed: VENTED GAS FIREPLACE HEATER / FOYER AU GAZ À ÉVACUATION
Certified for/Certifiée pour: CANADA and U.S.A.
Tested to: CAN/CGA-2.17-M91(R2009)
 ANSI Z21.88-2009/CSA 2.33-2009
MAY BE INSTALLED IN MANUFACTURED (MOBILE) HOMES AFTER FIRST SALE.

DO NOT REMOVE THIS LABEL / NE PAS ENLEVER CETTE ÉTIQUETTE



Serial No./ No de serie

410

NATURAL GAS: Model B36XTCE-NG

**APPAREIL FONCTIONNANT AU NATURAL GAS
 CONÇU POUR ÊTRE POËLE: Modèle B36XTCE-NG**

Minimum supply pressure	5.0"	WC/C.E.	(1.25 kPa)
Manifold pressure high	3.5"	WC/C.E.	(0.87 kPa)
Manifold pressure low	1.6"	WC/C.E.	(0.40 kPa)
Orifice size	# 35	DMS	
Minimum input	21,500	Btu/h	(6.3 kW)
Maximum input	31,000	Btu/h	(9.09 kW)
Altitude	0-4500	ft/pi	(0-1372 m)

Pression d'alimentation minimum
 Pression à la tubulure d'échappement élevée
 Pression à la tubulure d'échappement basse
 Grandeur de l'injecteur
 Débit Calorifique minimum selon
 Débit Calorifique maximum selon
 l'altitude

**Minimum Clearances to Combustibles /
 Degagement Minimum De Materiaux Combustibles**

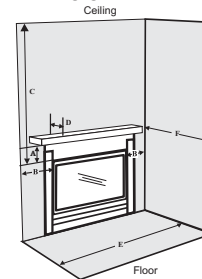

0" Clearance to combustibles from:
 Sides, bottom and rear of unit
 *Top - 3-1/2" (89mm) non-combustible material required above unit.

**Mantel Clearances from
 Fireplace Opening:**
 (A) Min. 15-1/2" (394mm)

**Side Wall Clearance
 from Fireplace Opening**
 B) Min. 12" (305mm)(on one side)

**Ceiling from Top of
 Fireplace Opening:**
 C) 39" (991mm)

Mantel Depth:
 D) Max. 12" (304mm)

Alcove Clearances:
 E) Min. Width 84" (2134mm),
 F) Max. Depth 36" (914mm)

**DOOR SEAL: Please
 check that the door is
 properly sealed**

(See Instruction Manual for
 detailed instructions)

PROPANE GAS: Model B36XTCE-LP

**ÉQUIPÉ A L'USINE POUR GAZ PROPANE
 CONÇU POUR ÊTRE POËLE: Modèle B36XTCE-LP**

Minimum supply pressure	11"	WC/C.E.	(2.74 kPa)
Manifold pressure high	10"	WC/C.E.	(2.49 kPa)
Manifold pressure low	6.4"	WC/C.E.	(1.60 kPa)
Orifice size	# 51	DMS	
Minimum input	25,000	Btu/h	(7.33 kW)
Maximum input	31,000	Btu/h	(9.09 kW)
Altitude	0-4500	ft/pi	(0-1372 m)

Pression d'alimentation minimum
 Pression à la tubulure d'échappement élevée
 Pression à la tubulure d'échappement basse
 Grandeur de l'injecteur
 Débit Calorifique minimum selon
 Débit Calorifique maximum selon
 l'altitude

This appliance must be installed in accordance with local codes, if any; if none, follow the National Fuel Gas Code, ANSI Z223.1, or Natural Gas and Propane Installation Code, CSA B149.1.
 This appliance must be installed in accordance with the Standard CAN/CSA Z240 MH, Mobile Housing, in Canada, or with the Manufactured Home Construction and Safety Standard, Title 24 CFR, Part 3280, in the United States, or when such a standard is not applicable, ANSI/NCSCSA A225.1/NFPA 501A, Manufactured Home Installations Standard or ANSI A119.2 ou NFPA 501C Standard for Recreational Vehicles
 This appliance is only for use with the type of gas indicated on the rating plate and may be installed in an aftermarket, permanently located, manufactured (mobile) home where not prohibited by local codes. See owner's manual for details. This appliance is not convertible for use with other gases, unless a certified kit is used. (Kit #576-972).
 Fan Part # 576-917.

Installer l'appareil selon les codes ou règlements locaux, ou, en l'absence de tels règlements, selon les codes d'installation ANSI Z223.1, National Fuel Gas Code ou CSA-B149.1 en vigueur.
 Installer l'appareil selon la norme CAN/CSA-Z240, Série MM, Maison mobiles ou CAN/CSA-Z240 VC, Véhicules de camping, ou la norme 24 CFR Part 3280, Manufactured Home Construction and Safety Standard. Si ces normes ne sont pas pertinentes, utilisez la norme ANSI/NCSCSA A225.1/NFPA 501A, Manufactured Home Installations Standard, ou ANSI A119.2 ou NFPA 501C Standard for Recreational Vehicles.

Cet appareil doit être utilisé uniquement avec le type de gaz indiqué sur la plaque signalétique. Cet appareil peut être installé dans une maison préfabriquée ou mobile (É.-U. seulement) installée à demeure si les règlements locaux le permettent. Voir la notice de l'utilisateur pour plus de renseignements. Cet appareil ne peut pas être utilisé avec d'autres gaz sauf si une trousse de conversion certifiée est fournie.

This vented gas fireplace heater is not for use with air filters.

Ne pas utiliser de filtre à air avec ce foyer au gaz à évacuation.

FOR USE WITH GLASS DOORS CERTIFIED WITH THE APPLIANCE ONLY

POUR UTILISATION UNIQUEMENT AVEC LES PORTES EN VERRE CERTIFIÉES AVEC L'APPAREIL

Electrical supply/Électrique 115VAC, 1.13 A, 60Hz.

NOT FOR USE WITH SOLID FUELS. / NE PAS UTILISER AVEC DU COMBUSTIBLE SOLIDE.

FPI Fireplace Products International Ltd. Delta, BC, Canada

Made in Canada/ Fabrique au Canada
 919-153

DIMENSIONS

DIMENSIONS DU FOYER

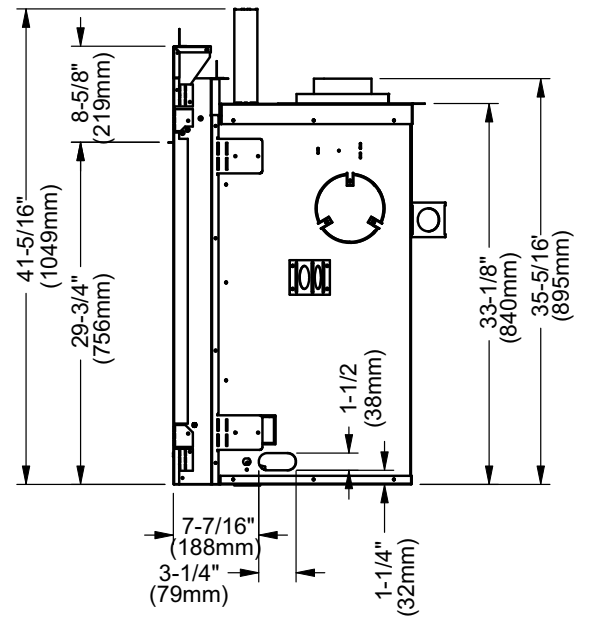
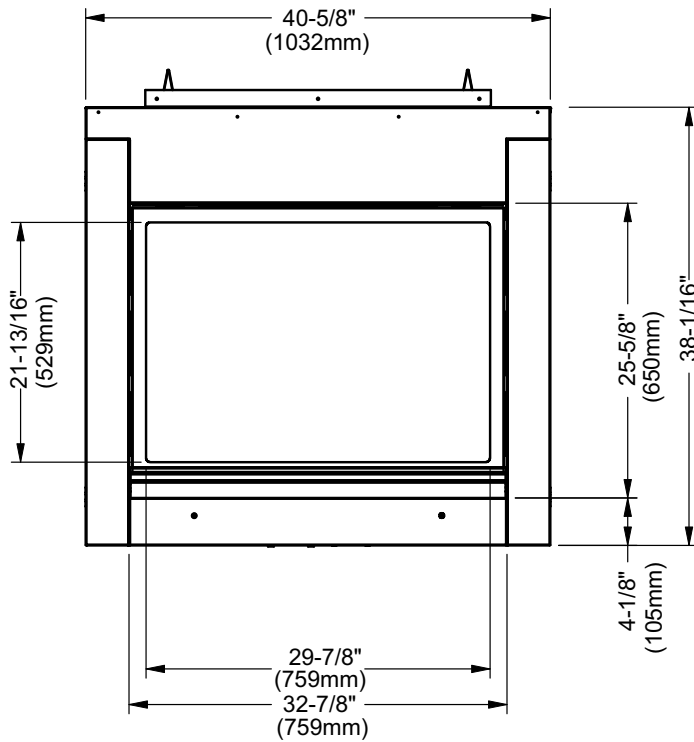
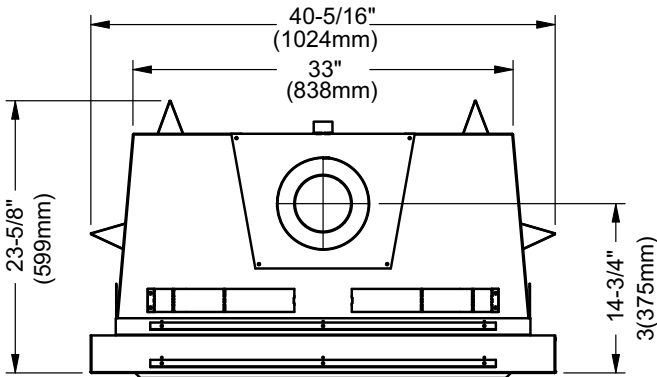

MESSAGE IMPORTANT CONSERVER PRÉCIEUSEMENT CES INSTRUCTIONS

Le B36XTCE foyer à event direct doit être installé en respectant ces directives. Veuillez lire attentivement les présentes directives avant de procéder. Consultez les autorités responsables pour savoir si vous devez vous procurer un permis au préalable. L'installateur doit s'assurer que l'appareil est installé conformément aux directives du fabricant et aux codes en vigueur.

AVANT DE DÉBUTER

Une installation et une opération sécuritaires de cet appareil nécessitent du bon sens, toutefois, le Canadian Safety Standards et l'ANSI Standards nous demandent de vous fournir certaines informations:

L'INSTALLATION ET LA RÉPARATION DEVRAIT ÊTRE CONFIEES À UN TECHNICIEN QUALIFIÉ. L'APPAREIL DEVRAIT FAIRE L'OBJET D'UNE INSPECTION PAR UN TECHNICIEN PROFESSIONNEL AVANT D'ÊTRE UTILISÉ ET AU MOINS UNE FOIS L'AN PAR LA SUITE. DES NETTOYAGES PLUS FRÉQUENTS PEUVENT ÊTRE NÉCESSAIRES SI LES TAPIS, LA LITERIE, ET CÉTERA PRODUISENT UNE QUANTITÉ IMPORTANTE DE POUSSIÈRE. IL EST ESSENTIEL QUE LES COMPARTIMENTS ABRITANT LES COMMANDES, LES BRÛLEURS ET LES CONDUITS DE CIRCULATION D'AIR DE L'APPAREIL SOIENT TENUS PROPRES.

EN RAISON DES TEMPÉRATURES ÉLEVÉES, L'APPAREIL DEVRAIT ÊTRE INSTALLÉ DANS UN ENDROIT OÙ IL Y A PEU DE CIRCULATION ET LOIN DU MOBILIER ET DES TENTURES.

AVERTISSEMENT: NE PAS INSTALLER CET APPAREIL CORRECTEMENT ANNULERA VOTRE GARANTIE ET POURRA CAUSER UN INCENDIE.

LES ENFANTS ET LES ADULTES DEVRAIENT ÊTRE INFORMÉS DES DANGERS QUE POSENT LES TEMPÉRATURES DE SURFACE ÉLEVÉES ET SE TENIR À DISTANCE AFIN D'ÉVITER DES BRÛLURES OU QUE LEURS VÊTEMENTS NE S'ENFLAMMENT.



LES JEUNES ENFANTS DEVRAIENT ÊTRE SURVEILLÉS ÉTROITEMENT LORSQU'ILS SE TROUVENT DANS LA MÊME PIÈCE QUE L'APPAREIL.

ON NE DEVRAIT PAS PLACER DE VÊTEMENTS NI D'AUTRES MATIÈRES INFLAMMABLES SUR L'APPAREIL NI À PROXIMITÉ.

TOUT ÉCRAN OU BARRIÈRE DE SÛRETÉ RETIRÉ POUR TRAVAILLER SUR L'APPAREIL DOIT ÊTRE REPLACÉ AVANT D'UTILISER L'APPAREIL.

INFORMATIONS DE SÉCURITÉ GÉNÉRALE

- 1) L'installation de cet appareil doit être conforme aux codes locaux ou, en leur absence, au Code Canadien ou National du Gaz, CAN1-B149 ou ANSI-223.1.
- 2) Une fois installé, l'appareil doit être mis à la masse selon les codes locaux, ou en leur absence avec le Code National d'Électricité, ANSI/NFPA 70 ou le Code Canadien d'Électricité CSA C22.1.
- 3) Consultez les instructions générales de construction et d'assemblage.
- 4) Cet appareil doit être raccordé à un évent et terminé à l'extérieur de l'enveloppe du bâtiment. Ne jamais évacuer à l'intérieur du bâtiment. Installer le système d'évacuation en conformément aux instructions du fabricant.

- 5) Inspectez le système d'évent annuellement afin de s'assurer qu'il n'est pas obstrué ou détérioré.
- 6) La sortie d'évacuation à l'extérieur ne seront pas enfoncées dans un mur ou dans le bardage.
- 7) Toute les vitres retirées pour l'entretien doivent être replacées avant d'utiliser l'appareil.
- 8) Afin de prévenir les blessures, ne pas confier le fonctionnement de l'appareil à une personne qui n'est pas familière avec se dernier.
- 9) Portez des gants et des lunettes de sécurité au moment d'effectuer l'entretien.
- 10) Avant de percer les murs et le plafond pour installer des conduits d'évacuation, repérer le filage électrique.
- 11) Ne modifiez cet appareil sous aucune circonstance. Les pièces retirées pour l'entretien doivent être replacées avant d'utiliser l'appareil.
- 12) L'installation et les réparations de cet appareil daivent être confiés à un technicien qualifié. Un professionnel devrait effectué une inspection de cet appareil annuellement. Prenez l'habitude de faire inspecter tous vos appareils au gaz annuellement.
- 13) Ne pas heurter la vitre de la porte.
- 14) Ne jamais brûler de combustible solide (bois, papier, carton, charbon, etc.) dans cet appareil.
- 15) L'espace autour de l'appareil doit être dégagé et on ne pas y retrouver de matières combustibles, (gaz et autres liquides et vapeurs inflammables).

La combustibles utilisés pour les appareils à gaz, au bois et au mazout de même que le produit de leur combustion contiennent de produits chimiques que l'État de la Californie considère comme cancérigène et responsables d'anomalies congénitales et d'autres pathologies du système reproductif.

Pour les regulation pour l'État de Massachussets référez à notre notice en anglais pour les détails complets.

AIDE-MÉMOIRE POUR L'INSTALLATION

- 1) Choisir l'emplacement de l'appareil.
 - a) Emplacement
(consulter la section « Choisir l'emplacement de l'appareil »)
 - b) Dégagement aux matériaux combustibles
(consulter la section « Dégagements »)
 - c) Dégagement de manteaux
(consulter la section « Manteaux en matériau combustible »)
 - d) Exigences de charpente et finition
(consulter la section « charpente et finition »)
 - e) Exigences d'évacuation
(consulter la section « Système d'évacuation »)
- 2) Assembler le support de parement supérieur et les bandes de clouage latérales (consulter la section « Assemblage de l'appareil avant installation »). REMARQUE : Effectuer cette étape avant d'installer l'appareil.
- 3) Installer le système d'évacuation (consulter la section « Système d'évacuation »).
- 4) Procéder au raccordement électrique de l'appareil et le brancher au système d'alimentation en gaz. Vérifier le bon fonctionnement de la veilleuse, conformément au schéma fourni (consulter les sections « Installation du système d'alimentation en gaz » et « Réglage de la veilleuse »).
- 5) Installer le système de conversion au propane au besoin (consulter la section « Conversion du gaz naturel au propane liquide »).
- 6) Installer les caractéristiques standard et optionnelles. Consulter les sections suivantes:
 - a) Insérer quatre piles AA dans le bloc-piles.
 - b) Panneaux de brique ou réflecteurs optionnel
 - c) Ensemble de bûches
 - d) Grilles d'aération plat
 - e) Télécommande ou Commutateur mural
 - f) Interrupteur Mural
 - g) Thermostat Mural
 - h) Ventilateur optionnel
 - i) L'éclairage d'appoint optionnel
- 7) Faire une dernière vérification.

Avant de quitter le domicile du client, s'assurer que l'appareil s'allume correctement et lui en expliquer le fonctionnement en détail.

Cette dernière vérification comprend les étapes suivantes :

- 1) Chronométrer l'appareil afin de s'assurer, après 15 minutes de fonctionnement, que l'allure de chauffe est adéquate (telle qu'inscrite sur l'étiquette de sécurité).
- 2) Au besoin, régler l'entrée d'air primaire pour éviter que les flammes ne produisent de carbone. Faire fonctionner l'appareil de 15 à 20 minutes au préalable pour laisser le temps aux flammes de se stabiliser.

AVERTISSEMENT: Le fabricant n'est pas responsable des dommages occasionnés par la production de suie ou de carbone à la suite d'une modification de l'appareil.

- 4) Cet appareil est homologué pour être installé dans une chambre à coucher lorsque muni du Thermostat Millivolt homologué. Certaines municipalités peuvent avoir des exigences supplémentaires, consultez les codes locaux avant de procéder à l'installation.
- 5) Ce foyer au gaz à évacuation directe peut être installé dans une alcôve, à la condition de respecter les dégagements précisés à la section « Dégagements ».
- 6) Avant de procéder à l'installation, il est recommandé de dresser un plan sur papier de l'installation voulue, à partir des mesures exactes des dégagements et des revêtements de protection du sol, et de le faire examiner par un inspecteur, un détaillant ou un installateur qualifié.

Remarque: La section « Emplacements des sorties de ventilation extérieure » précise les exigences relatives aux sorties de ventilation.

CHOISIR L'EMPLACEMENT DE VOTRE FOYER

- 1) Avant d'installer cet appareil, il faut d'abord s'assurer de respecter les différents dégagements indiqués dans le présent document.
- 2) Installer l'appareil sur une surface plate, solide et uniforme (p. ex. bois, métal, béton). L'appareil peut être posé à même le sol ou, pour un effet visuel plus saisissant, sur une plate-forme. Si le sol est recouvert de tapis, de linoléum ou de tout autre matériau combustible autre que le bois, glisser un panneau de bois ou de métal sous l'appareil, de la même dimension que celui-ci.
- 3) L'appareil peut être encastré ou encadré. Voir les illustrations A, B, C et D ainsi que le schéma 1 ci-dessous.
 - A) Adossé au mur
 - B) Adossé au mur, en coin
 - C) Encastré dans un mur ou une alcôve
 - D) En coin

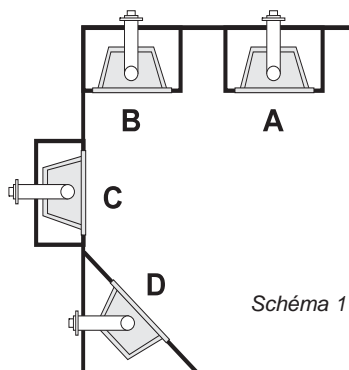

DÉGAGEMENTS

Les dégagements ci-dessous indique les distance minimale sauf indication contraire.

Le non-respect des dégagements obligatoires (espaces vides) des matériaux combustibles représente l'une des principales causes des feux de cheminée. Il est donc primordial d'installer le foyer et le système de ventilation conformément aux présentes directives.

Exigences à respecter :

Le dessus, l'arrière et les côtés du foyer sont délimités par des dispositifs d'espacement. **NE PAS** encastrent les extrémités en métal de ces dispositifs dans des matériaux combustibles.

ATTENTION

Mise en garde: Le non respect de ces modifications accroît grandement les risques d'incendie. Il est donc primordial d'installer le foyer et le système de ventilation conformément aux présentes directives.

Dégagements

Dégagements:	Dimension	Mesurer à partir du:
A: Hauteur du Manteau (min.)	15-1/2" (394mm)	Dessus du foyer
B: *Mur du Côté	12" (304mm) un côté seulement	Côté du foyer
C: *Plafond (chambre ou/ et alcôve)	39" (991mm)	Dessus du foyer
D: Prondeur du Manteau (max.)	12" (304mm)	23-1/2 " (570mm) du dessus du foyer
E: Largeur du Alcove	84" (2134mm)	Mur du côté au mur du côté (Minimum)
F: Profondeur du Alcove	36" (914mm)	Avant au paroi du fond (Maximum)
Notes:	0"	Aucun âtre nécessaire

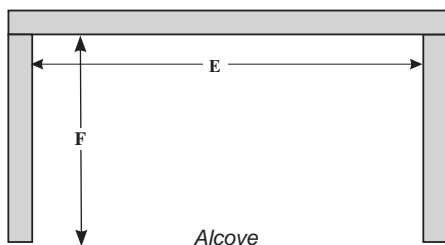
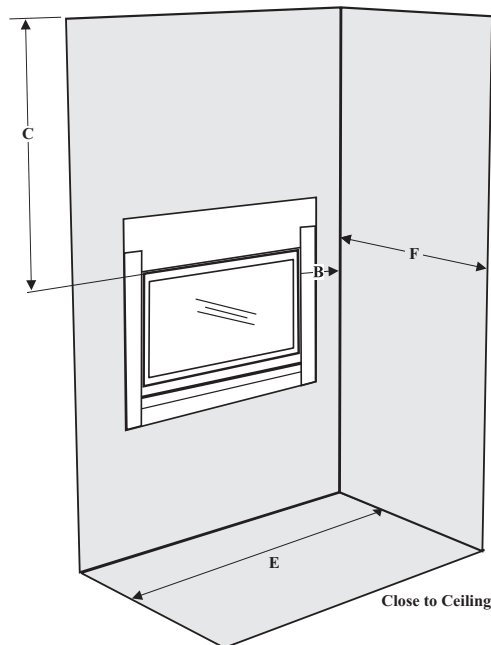
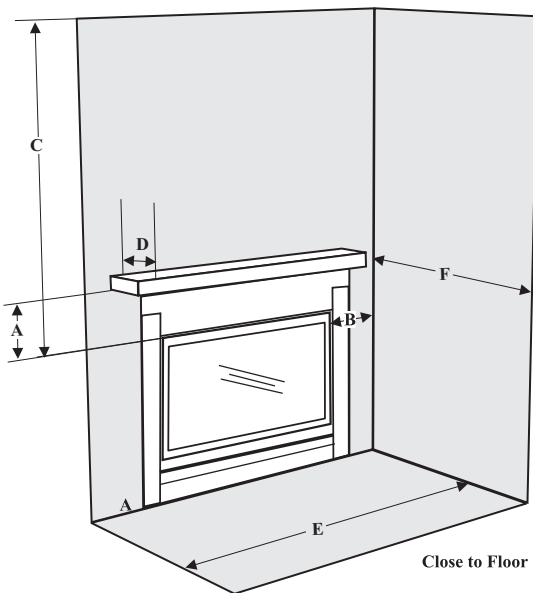

Dégagements d'évent aux matériaux combustibles

Horizontale - Dessus	2"
Horizontale - Côtés	1-1/2"
Horizontale - Dessous	1-1/2"
Verticale (évent flexible)	1-1/2"
Verticale (évent rigide)	1-1/2"

MANTEAUX DE FOYER EN MATÉRIAU COMBUSTIBLE

Comme ce foyer émet une chaleur extrême, il est essentiel d'installer son manteau conformément aux dégagements prescrits. Le schéma ci-dessous indique les dégagements à respecter entre le dessus du foyer et un manteau en matériau combustible.

Remarque : Un manteau en matériau incombustible peut être installé à une distance moindre si la charpente du foyer est faite de poteaux métalliques recouverts d'un matériau incombustible.

Le manteau peut être installé dans l'espace ombragé ou au-dessus de celui-ci, d'après les mesures données par cette échelle.

Remarque : S'assurer que la peinture qui recouvre le manteau et le parement du foyer soit de haute qualité. Dans le cas contraire, elle pourrait subir des décolorations.

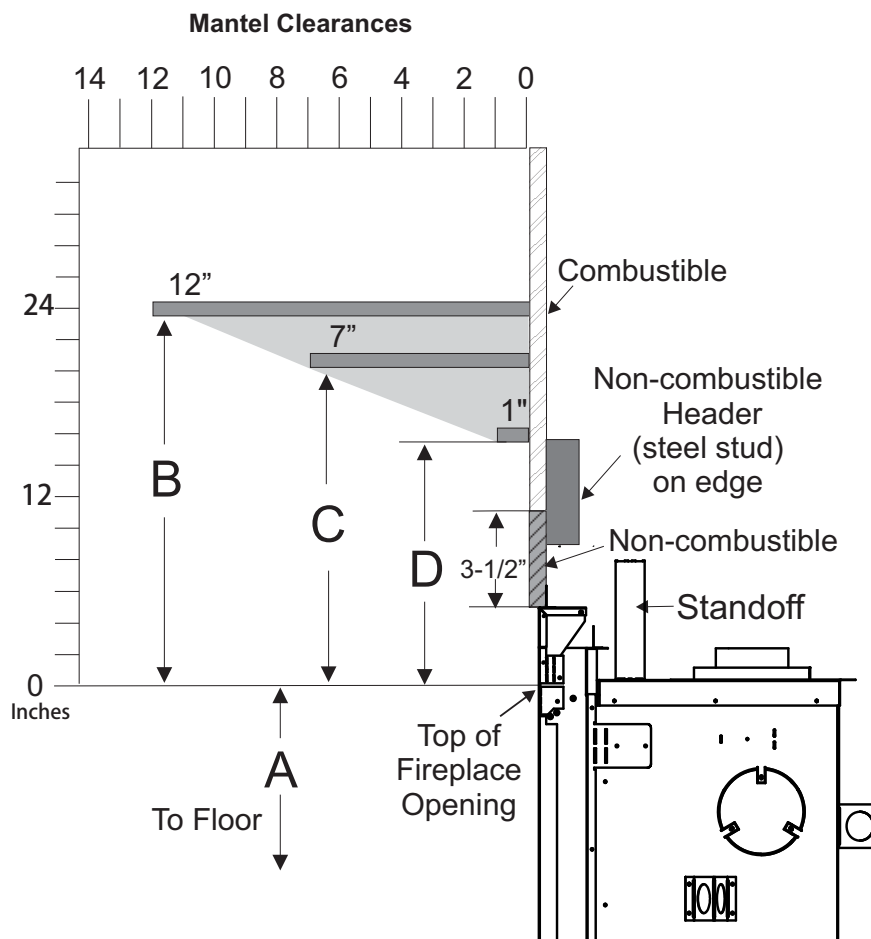

Dégagement de manteau	A	B	C	D
À partir du dessus du foyer	29-11/16" (754mm)	23-1/2" (597mm)	20" (508mm)	15-1/2" (394mm)

DÉGAGEMENT AUX PATTES DE MANTEAU

Le schéma ci-dessous indique les dégagements à respecter entre le côté du foyer et les pattes de manteau:

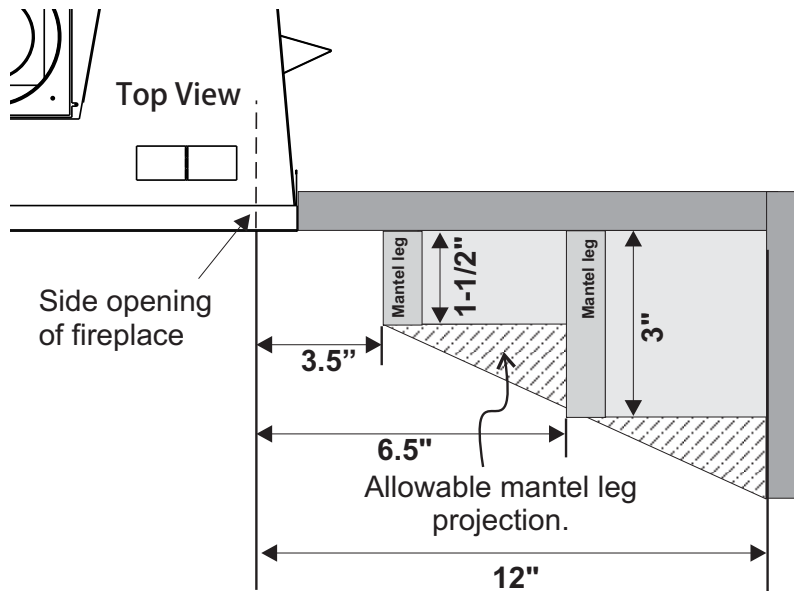

NON-COMBUSTIBLE REQUIREMENTS

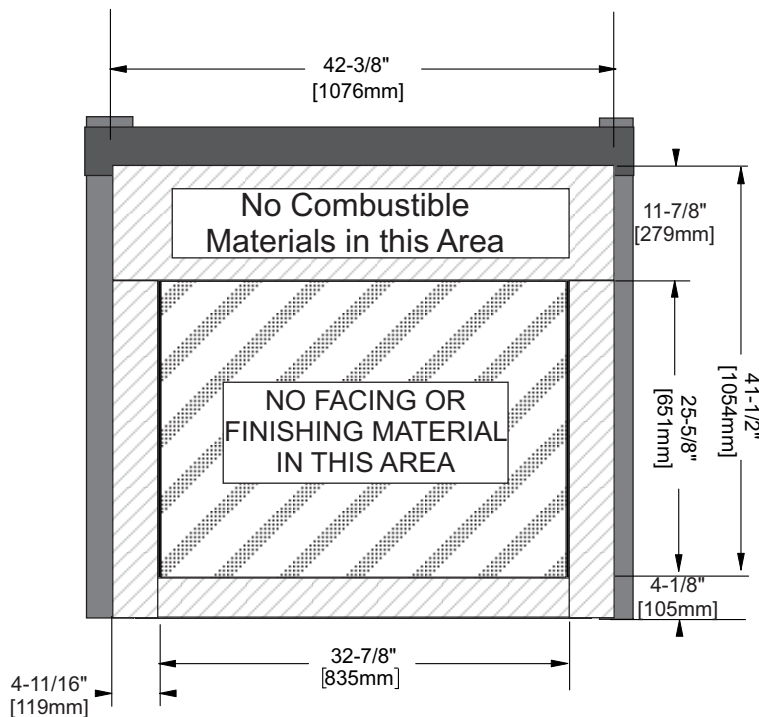

REMARQUE: LE 3-1/2 PO X 40-5/8 PO FOURNI AVEC L'APPAREIL PEUT ÊTRE REMPLACÉ SI VOUS VOULEZ UNE FINITION PROPRE. UN GRAND MORCEAU DE MATÉRIAU NON COMBUSTIBLE (EXAM- PLE: 4 PO X 8 PO X 1/2 PO) PEUT ÊTRE UTILISÉ POUR ÉLIMINER LES COUTURES ÉTRANCHÉES SUR OU PRÈS DE L'UNITÉ.

CHARPENTE

Dimensions de Charpente	Description	B36XTCE	
M	Largeur du charpente	41-1/4" (1048mm)	
N	Hauteur du charpente *	39-3/4" (1010mm)	
O (Évent Horizontale)	Profondeur - Évent Horizontale	23-7/8" (606mm)	
O (Évent Verticale)	Profondeur - Évent Verticale	23-7/8" (606mm)	
P (Évent Horizontale)	Longeur d'un mur en coin	53-1/4" (1353mm)	
P (Évent Verticale)	Longeur d'un mur en coin	57-7/8" (1470mm) AstroCapXL 66-1/8" (1670mm) - autres caps	
Q (Évent Horizontale)	Longeur d'un mur en coin	75-1/4" (1911mm)	
Q (Évent Verticale)	Largeur d'un mur en coin	81-1/2" (2070mm) AstroCapXL 93-1/2" (2375mm) - autres caps	
R (Évent Horizontale)	Plafond chasse encadrée* - Horizontale	41-12" (1054mm)	
R (Évent Verticale)	Plafond chasse encadrée* - Verticale	50-1/2" (1283mm)	
S (Évent Horizontale)	Hauteur de la ligne mediane* - Rear	26-1/2" (673mm)	
S (Évent Verticale) (5" x 8")	Hauteur de la ligne mediane* - Top	42-1/8" (1070mm) Flex	44-1/4" (1123mm) Rigid
S (Évent Verticale) (4" x 6-5/8")	Hauteur de la ligne mediane* - Top	-	49" (1245mm) Rigid
T	Hauteur du raccordement de gaz*	1-1/2" (38mm)	
U	Profondeur du raccordement de gaz*	7-3/8" (187mm)	
V	Largeur du raccordement de gaz*	3-1/4" (82mm)	
W	Hauteur du dessus Non-Combustible	3-1/2" (89mm)	

* Mesurer au dessous du plancher du foyer et de l'âtre

** Important: L'hauteur du charpente exige la considération de l'épaisseur de l'âtre. Dimension N = N + l'épaisseur de l'âtre installé.

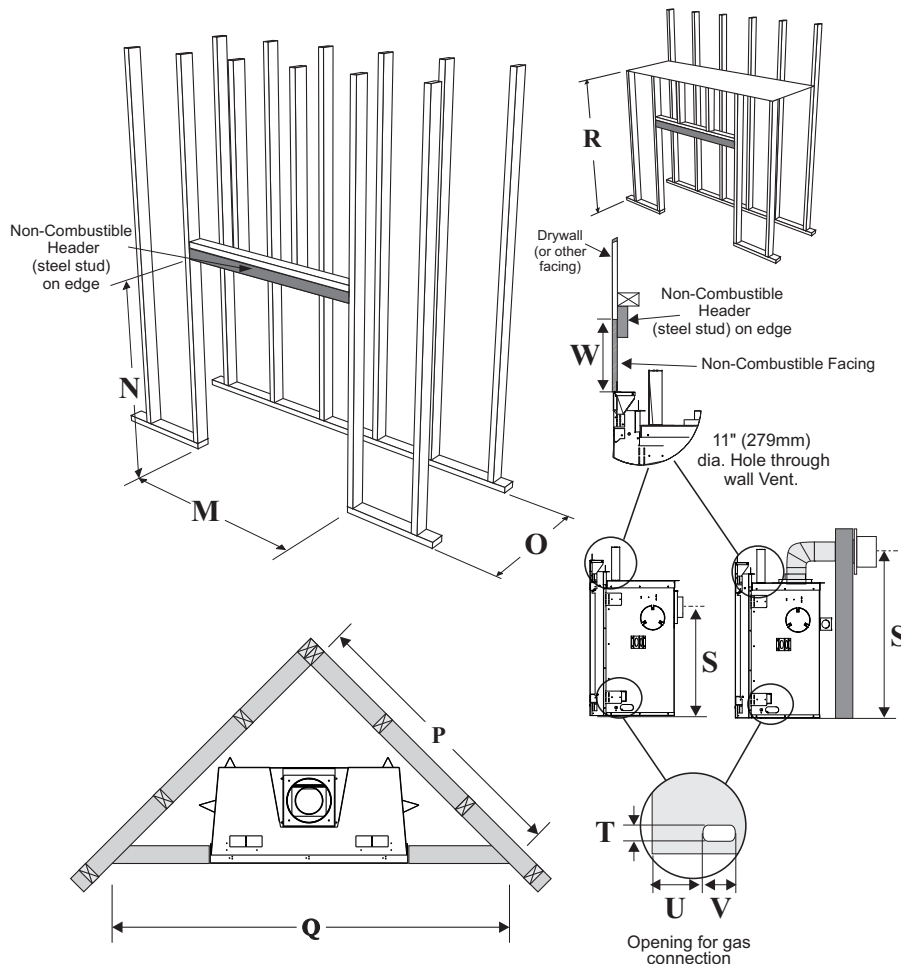

CHARPENTE ET FINITION

1. Monter la structure qui accueillera l'appareil.

Remarque : Avant de construire la structure pour accueillir l'appareil, prévoir suffisamment d'espace pour les conduites de gaz.

2. Pour une installation sur un mur extérieur, isoler l'enceinte du foyer avec les mêmes matériaux que ceux utilisés pour l'ensemble de la maison, puis poser un pare-vapeur et des cloisons sèches conformément aux codes locaux (ne pas isoler le foyer).

MISE EN GARDE : Si l'appareil est installé sur un mur extérieur, isoler ce mur à l'intérieur et y poser un pare-vapeur afin d'éviter d'éventuels problèmes de fonctionnement et de rendement, notamment, mais sans s'y limiter, des problèmes de condensation excessive sur les portes vitrées, un débit de flammes irrégulier, l'émission de carbone, des flammes bleues, etc. Ces problèmes ne sont pas causés par un produit défectueux.

3. Il n'est pas nécessaire d'encastrer l'appareil au complet. Il faut par contre respecter les dégagements prescrits entre l'évent et les matériaux combustibles (voir la section sur les dégagements. Les matériaux combustibles peuvent reposer sur les dispositifs d'espacement latéraux et arrière et toucher au socle de l'appareil.
4. Finition avec carreaux – Option 1 : Installer la cloison sèche, tel qu'illustré ci-dessous, de façon à laisser l'espace nécessaire à la pose du matériau de finition (carreaux, ardoise, etc.). S'assurer que la cloison sèche ne dépasse pas la surface de métal de l'appareil.
5. Finition avec carreaux – Option 2 : Installer les matériaux de finition non combustibles (carreaux, ardoise, etc.) directement sur la surface de métal de l'appareil (contour de finition), tel qu'illustré ci-dessous

TILE FINISH

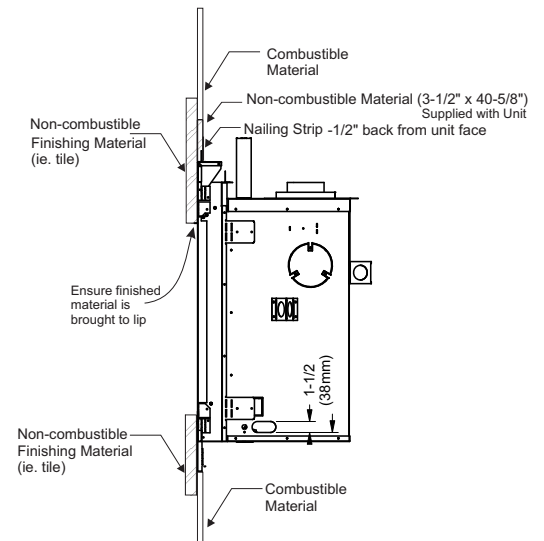
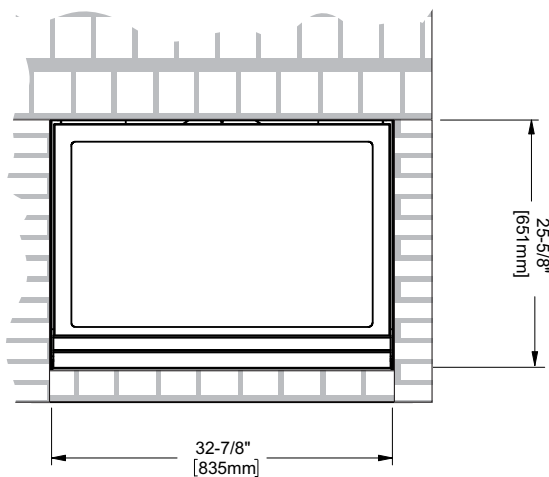

INSTALLATION

CLEAN FINISH

6. Procéder de la même façon pour un parement fait de matériaux non combustibles.

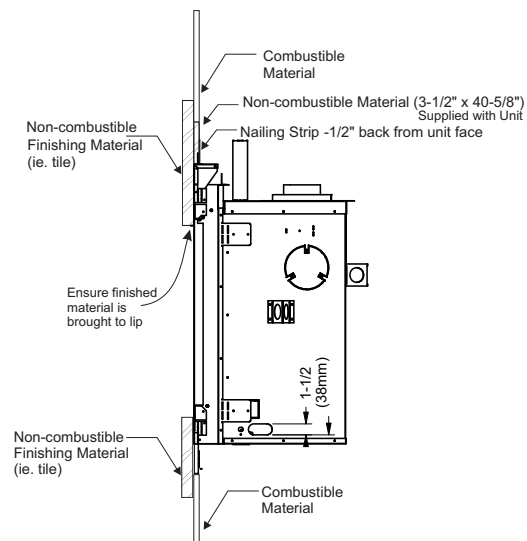
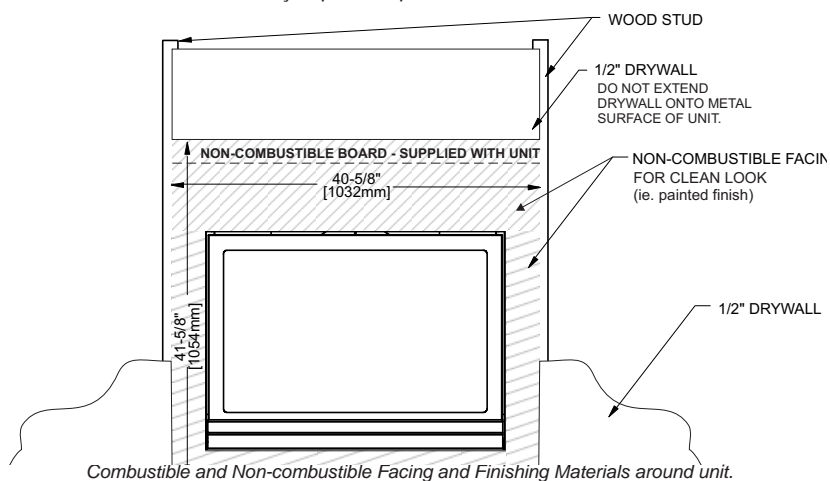

REMARQUE: LE 3-1/2 PO X 40-5/8 PO FOURNI AVEC L'APPAREIL PEUT ÊTRE REMPLACÉ SI VOUS VOULEZ UNE FINITION PROPRE. UN GRAND MORCEAU DE MATÉRIAU NON COMBUSTIBLE (EXEMPLE: 4 PO X 8 PO X 1/2 PO) PEUT ÊTRE UTILISÉ POUR ÉLIMINER LES COUTURES ÉTRANCHÉES SUR OU PRÈS DE L'UNITÉ.

7. Les matériaux non combustibles (p. ex., carreaux, ardoise, etc.) peuvent être posés jusqu'au bord de la porte vitrée, à la condition de respecter les dégagements requis pour permettre le retrait de la porte et l'accès au panneau inférieur.

REMARQUE : L'épaisseur des matériaux de finition non combustibles choisis n'a pas d'importance.

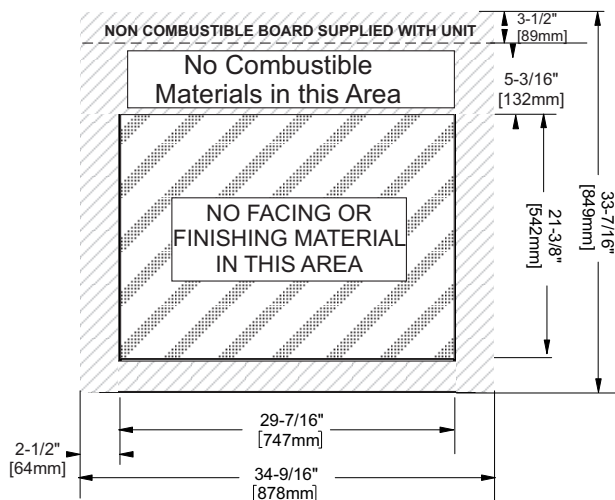

Minimum Clearances for Finishing Materials

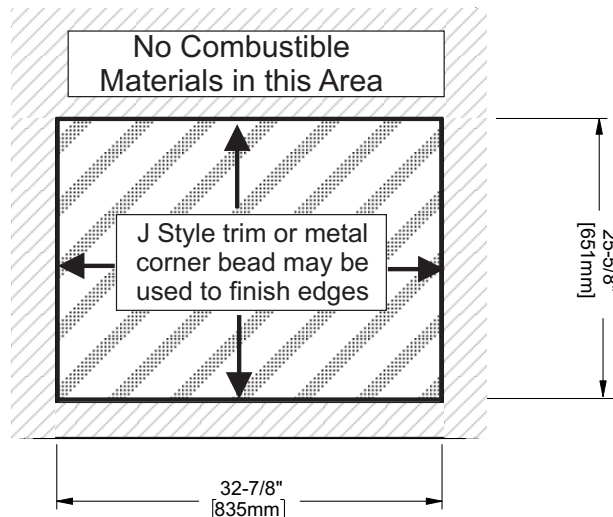

Trim materials

REMARQUE IMPORTANT PUR LE FINITION:

Avant de placer l'appareil en position final- il est important de connaître l'épaisseur total/ hauteur du foyer (tuiles, tapis etc). La base de l'appareil, le façade à 4 verso ou le mantaux doit être a un niveau plus élevé que la hauteur du foyer.

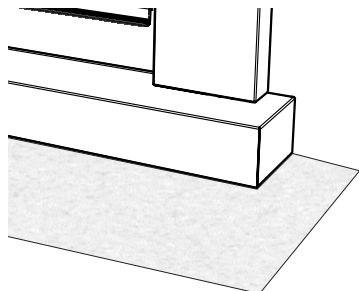

Remarque :

Poser les matériaux de finition non combustibles de façon à ce qu'ils viennent bien s'appuyer sur tout le rebord entourant l'ouverture de l'appareil.

Il se peut que les bords non finis des matériaux soient visibles.

Pour obtenir une finition soignée, les recouvrir d'une garniture en J ou d'une baguette d'angle en métal (vendues en quincaillerie).

IMPORTANT : Toujours choisir des matériaux NON COMBUSTIBLES.

ASSEMBLAGE DE L'APPAREIL AVANT INSTALLATION AVANT DE DÉBUTER

Le support de parement supérieur, les bandes de clouage latérales et les deux dispositifs d'espacement doivent être positionnés et fixés correctement à l'appareil avant sa mise en place.

Assemblage des dispositifs d'espacement

Les dispositifs d'espacement sont livrés à plat. Ils doivent être relevés et pliés pour leur donner une forme adéquate.

- 1) Prendre chaque entretoise et plier dans la forme correcte. Recourber jusqu'au niveau de la courbure lignes jusqu'à ce que la languette dans le picot et le pré-perforées emplacements sur la cheminée ligne supérieure. Assurez-vous d'utiliser le bon emplacements, ils sont marqués.

STANDOFF SLOT LOCATION

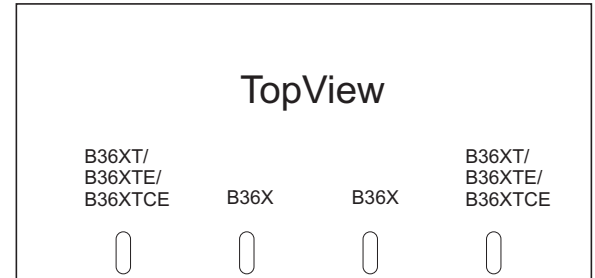

BANDES DE CLOUAGE

1. L'appareil est muni de huit (8) bandes de clouage latérales et un haut bande de clouage: les quatre (4) premières sont situées de façon à obtenir une finition sans bordure, et les quatre (4) autres, reculées de ½ po (13 mm), permettent d'installer un matériau de finition.
2. Choisir les quatre (4) bandes de clouage requises et les plier à 90 degrés.
3. Fixez tasseau de haut avec un (1) vis (situé à l'arrière de la bande de clouage). Ajuster à position requise, flush ou arrière 1/2" et serrez la vis.

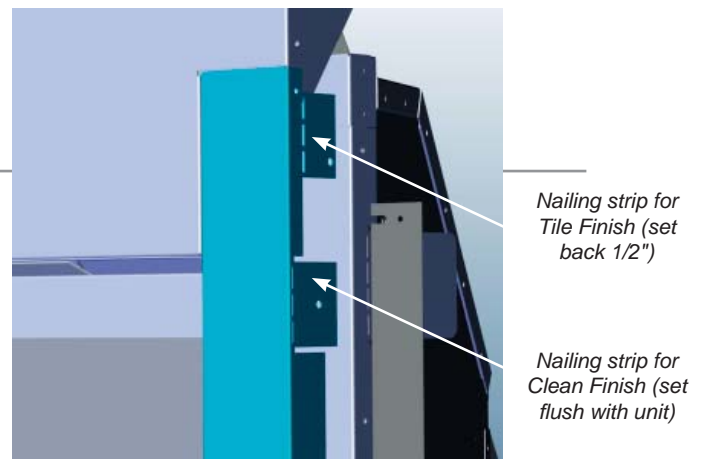
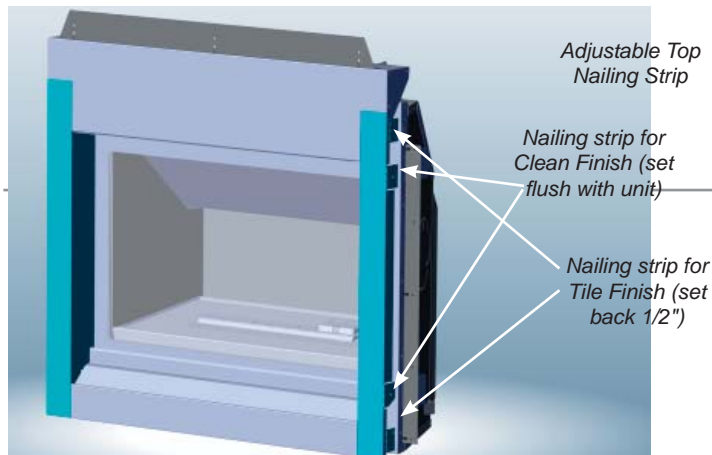

CONVERSION POUR ÉVACUATION VERTICALE

Remarque : Effectuer cette conversion avant d'installer l'appareil.

Cet appareil est muni d'une sortie horizontale à l'arrière. Suivre ces directives de conversion pour y installer une sortie verticale.

Contenu de la conduit d'admission horizontale:	
1	Conduit d'admission d'air avec joint d'étanchéité
1	Obtrateur avec joint d'étanchéité
1	Conduit d'évacuation horizontale/verticale avec joint d'étanchéité
1	Défecteur
29	Vis ¼ po x ½ po (4 vis de rechange)
1	Réducteur de débit d'air
1	Joint de rechange pour conduit d'admission d'air
1	Joint de rechange pour conduit d'évacuation
1	Plaque isolante extérieure
1	Garniture isolante

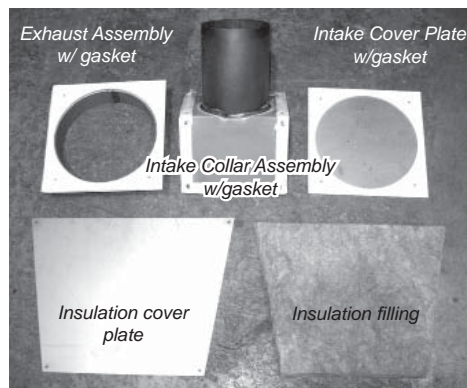

- 1) Enlever la porte en dégageant les crochets qui retiennent les ressorts et en la soulevant pour la sortir de son cadre.

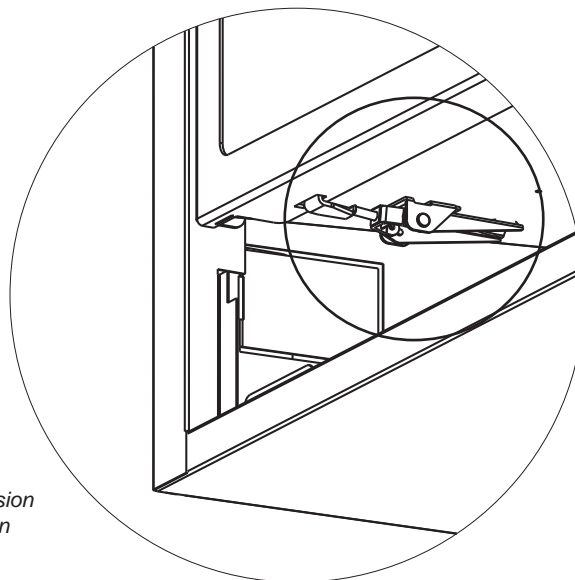
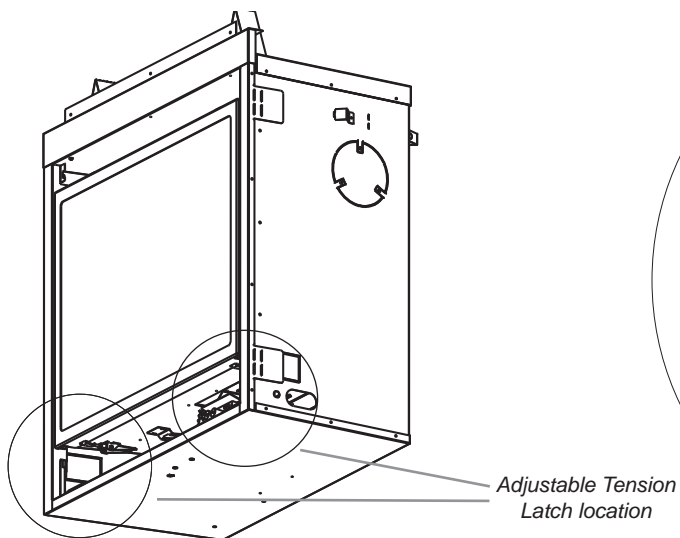

- 2) À l'intérieur de la chambre de combustion, retirer les deux vis qui retiennent le déflecteur de chaleur supérieure.

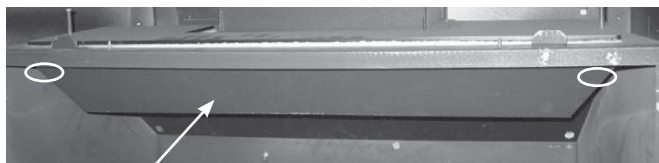

Heat Deflector

Schéma 2

- 2) À l'intérieur de la chambre de combustion, retirer les deux vis qui retiennent le déflecteur en commençant par les vis à l'avant.

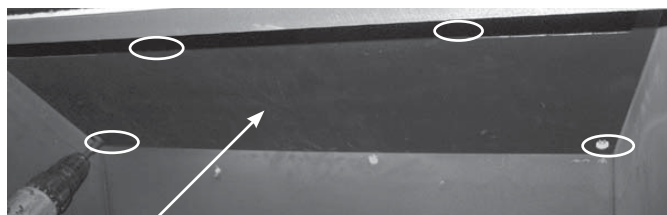

Défecteur

Schéma 3

- 4) Toujours à l'intérieur de la chambre de combustion, démonter ensuite le conduit d'évacuation en retirant les huit vis qui le retiennent.



Schéma 4

- 5) **À l'arrière de l'appareil**, dévisser les quatre vis (4 - 1/4" x 1/2" vis) pour enlever le conduit d'admission d'air.



- 6) **Sur le dessus de l'appareil**, retirer la plaque isolante extérieure en dévissant les quatre vis, tel qu'illustré, et la mettre de côté.

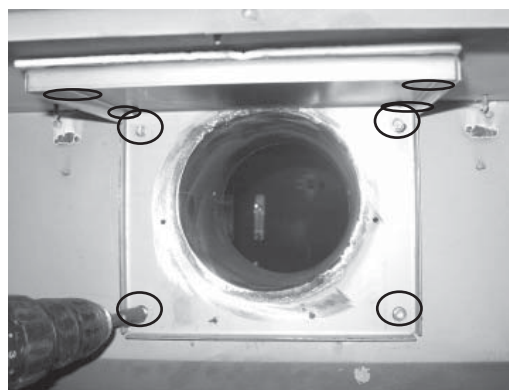
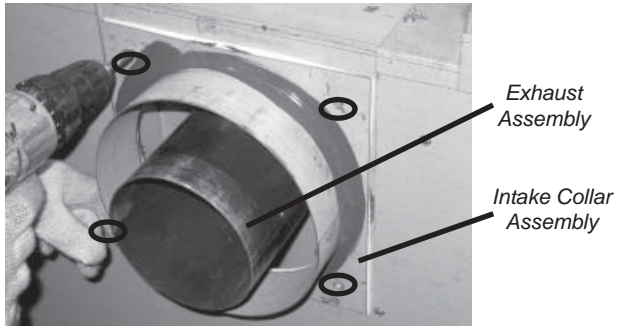
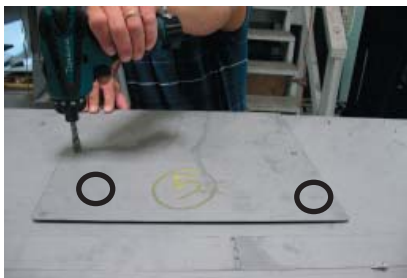

- 7) **Sur le dessus de l'appareil**, retirer l'obturateur en dévissant les quatre vis (4 - 1/4" x 1/2" vis) qui le retiennent.

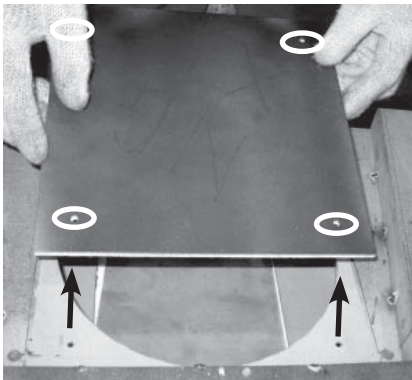

Avant de passer à l'étape 8, vérifier l'état de tous les joints d'étanchéité.

N'INSTALLER aucune pièce dont le joint est endommagé. Le remplacer, au besoin, grâce aux joints de rechange fournis.

- 8) **À l'intérieur de la chambre de combustion**, mettre le conduit d'évacuation en place (schéma 5) et le fixer à l'aide de huit vis 1/4 po x 1/2 po (schéma 2). Bien visser, sans trop serrer. Il est important d'installer toutes les vis.



Schéma 5

Schéma 6



- 9) **Sur le dessus de l'appareil**, mettre le conduit d'admission d'air en place et le fixer à l'aide de quatre vis 1/4 po x 1/2 po. Bien visser, sans trop serrer. Il est important d'installer toutes les vis.

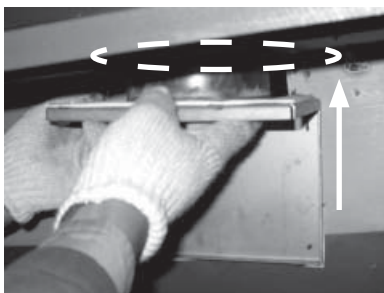
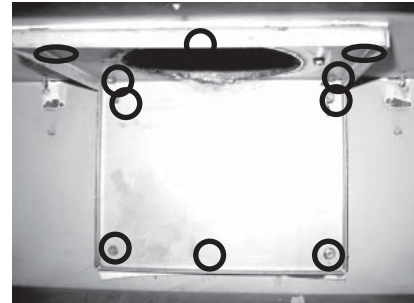
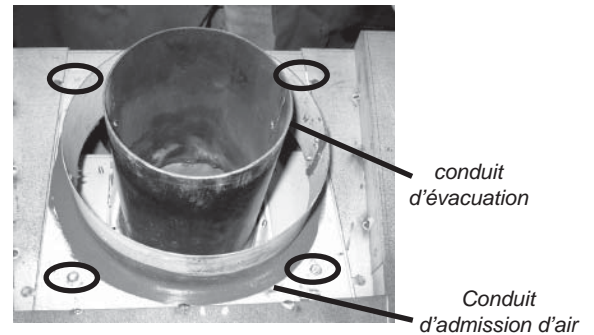

- 10) **À l'arrière de l'appareil**, réinstaller l'obturateur à l'aide de quatre vis 1/4 po x 1/2 po. Bien visser, sans trop serrer. Il est important d'installer toutes les vis.

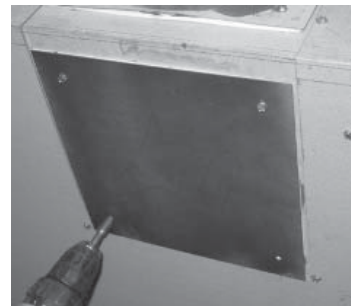

- 11) Régler le réducteur de débit d'air au besoin – voir page suivante.

- 12) **À l'intérieur de la chambre de combustion**, réinstaller le déflecteur et le déflecteur de chaleur supérieure retiré à l'étape 2.

INTRODUCTION DE SYSTÈME D'ÉVACUATION

Le modèle B36XTCE est doté du système coaxial à technologie de « conduits équilibrés », dont les conduits intérieurs évacuent les produits de combustion à l'extérieur, alors que les conduits extérieurs tirent l'air comburant de l'extérieur vers la chambre de combustion. On évite ainsi les pertes de chaleur occasionnées par l'aspiration et la combustion de l'air provenant de l'intérieur de la maison.

REMARQUE: Ne jamais relier ces conduits à d'autres appareils.

Les conduits d'un foyer au gaz et du système d'évacuation doivent être dirigés directement vers l'extérieur de la maison et ne doivent jamais être reliés à une cheminée destinée à un autre appareil fonctionnant au gaz ou au moyen d'un combustible solide. Chaque appareil au gaz à évacuation directe doit posséder son propre système d'évacuation. Il est interdit d'utiliser un même système d'évacuation pour plusieurs appareils (consulter la section « Système d'évacuation à conduits rigides » pour en savoir davantage sur les exigences et les exceptions à ce sujet).

LE RÉDUCTEUR DE DÉBIT D'AIR ET LE DÉFLECTEUR

REMARQUE: INSTALLER LE RÉDUCTEUR DE DÉBIT D'AIR ET LE DÉFLECTEUR AVANT DE POSER DES PANNEAUX OPTIONNELS.

- 1) Déterminer le type d'évacuation voulue, horizontale ou verticale.
- 2) Retirer le déflecteur et le déflecteur de chaleur supérieure (Inverse des étapes 5 et 6.
- 3) Consulter la section « Systèmes d'évacuation » pour savoir si le type d'évacuation choisi nécessite l'installation d'un réducteur de débit d'air.

Remarque : Les évacuations horizontales (à l'arrière) ne nécessitent pas de réducteur.

- 4) Aligner le réducteur de débit d'air dans la position voulue.
- 5) Le fixer ensuite à l'aide de deux vis $\frac{1}{4}$ po x $\frac{1}{2}$ po. Bien visser, sans trop serrer (schéma 2).



Schéma 2 Vent restrictor installed on top exhaust assembly

NO VENT RESTRICTOR
Factory Setting

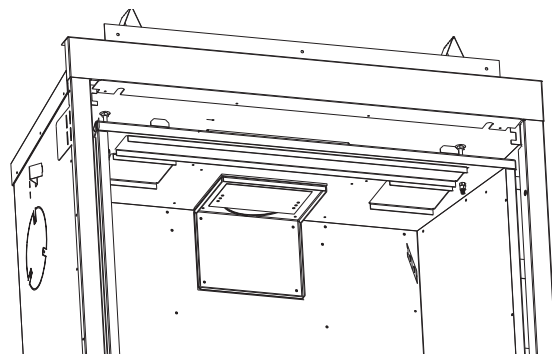
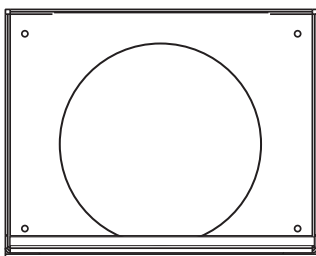

SET 1
THIS HOLE SETS THE
VENT RESTRICTOR
AT 2-1/4"

2-1/4"

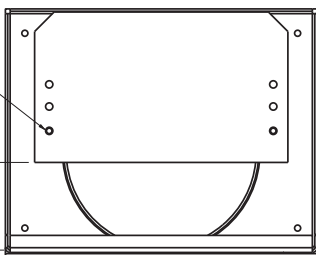

SET 2
THIS HOLE SETS THE
VENT RESTRICTOR
AT 1-5/8"

1-5/8"

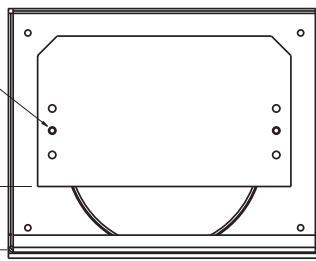

SET 3
THIS HOLE SETS THE
VENT RESTRICTOR
AT 1-1/16"

1-1/16"

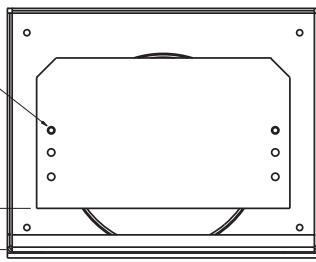

- 6) À l'intérieur de la chambre de combustion, retirer les deux vis qui retiennent le déflecteur de chaleur supérieure.

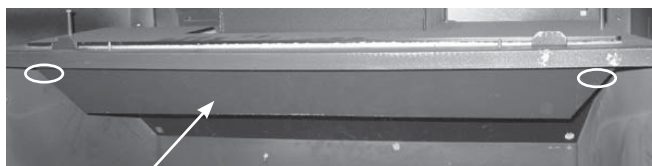

Heat Deflector

Schéma 2

NOTE: IF INSTALLING BRICK/OPTIONAL PANELS, SEE BRICK/OPTIONAL PANEL INSTRUCTIONS BEFORE PROCEEDING TO NEXT STEP.

- 7) À l'intérieur de la chambre de combustion, retirer les deux vis qui retiennent le déflecteur en commençant par les vis à l'avant.

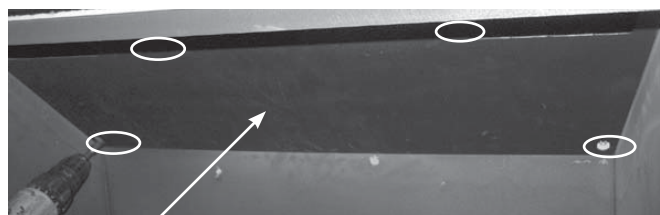

Déflecteur

Schéma 3

EMPLACEMENTS DE SORTIE D'ÉVACUATION

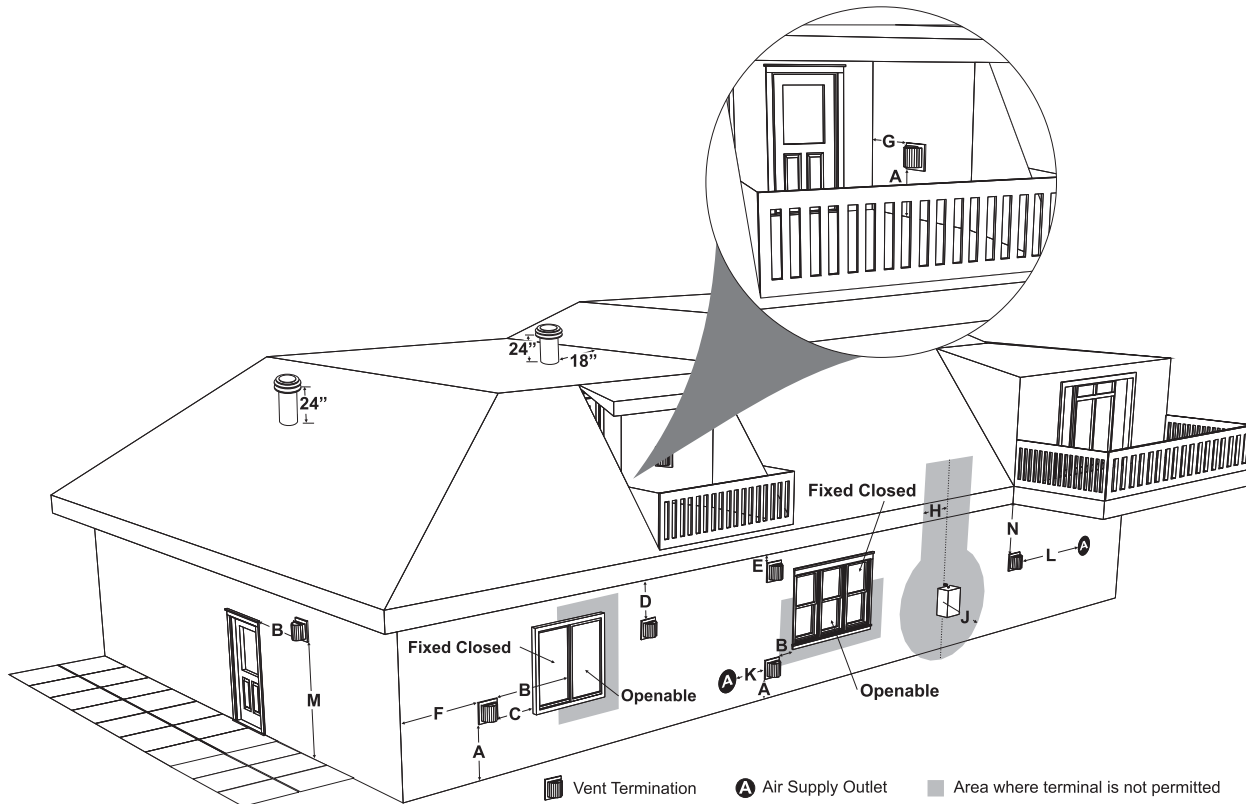

	DÉGAGEMENTS MINIMUM	Canada ¹	USA ²
A	Dégagement au-dessus d'une pente, véranda, porche, terrasse surélevée ou hotte	12"(30cm)	12"(30cm)
B	Dégagement à partir d'une fenêtre ou d'une porte ouvrable	12"(30cm)	9" (23cm)
C	Dégagement à partir d'une fenêtre non-ouvrable	*	*
D	Dégagement vertical entre un espace ventilé en surplomb (ex. toit) et la sortie d'évacuation, située en dessous, sur une largeur de 61 cm (2 pi) de l'axe central de la sortie (vérifiez avec les codes locaux)	24"(60cm)	24"(60cm)
E	Dégagement à partir d'un espace non-ventilé en surplomb	19-1/2"(50cm)	20"(51cm)
F	Dégagement à partir d'un coin extérieur: avec l'extrémité de conduit d'évacuation <i>AstroCap</i> .	13"(33cm)	13"(33cm)
	Dégagement à partir d'un coin extérieur: avec tous les autres extrémités de conduit d'évacuation homologués.	13"(33cm)	13"(33cm)
G	Dégagement à partir d'un coin intérieur: avec l'extrémité de conduit d'évacuation <i>AstroCap</i>	5-1/2"(14cm)	5-1/2"(14cm)
	Dégagement à partir d'un coin intérieur: avec tous les autres extrémités de conduit d'évacuation homologués.	7"(18cm)	7"(18cm)
H	Dégagement horizontal à partir de l'axe central du compteur/régulateur	36"(90cm) ^a	*
J	Dégagement à partir de la sortie d'air vicié du régulateur	36"(90cm)	*
K	Dégagement à partir d'une entrée d'air non mécanisée de l'immeuble ou d'une entrée d'air comburant de tout autre appareil	12"(30cm)	9" (23cm)
L	Dégagement à partir d'une entrée d'air mécanisée	72"(1.8m)	36"(90cm) ^b
M	Dégagement au-dessus d'un trottoir pavé ou d'une entrée pavée pour véhicules situés sur un lieu public.	84"(2.1m) [†]	*
N	Dégagement sous une véranda, porche, terrasse surélevée ou balcon	12"(30cm) [‡]	*

¹ Selon le code d'installation du gaz naturel et du propane CAN/CGA-B149.

² Selon le code ANSI Z223.1/NFPA 54, National Fuel Gas Code

Une sortie d'évacuation ne doit pas être installée directement au-dessus d'un trottoir pavé ou d'une entrée pavée pour véhicules situés entre deux résidences familiales pour l'utilisation des deux habitations.

[†] Permis uniquement si la véranda, porche, terrasse surélevée ou balcon est entièrement ouvert sur un minimum de deux côtés sous le plancher.

^a Dégagement conforme aux codes d'installation locaux et aux exigences du fournisseur de gaz.

^b 3 pieds (91cm) situé à moins de 15 pieds (4.5m) au-dessus du compteur/régulateur

^b 3 pieds (91cm) au-dessus - si situé à moins de 10 pieds (3m) horizontale

INSTALLATION

4" X 6-5/8" RIGID PIPE RENVOI GRAPHIQUE UNIQUEMENT

Components from different Manufacturers may not be mixed. Not all Rigid Pipe components are available directly from FPI.

Description	Simpson Direct Vent Pro®	Selkirk Direct Temp™	American Metal Products® Amerivent Direct	Metal-Fab™ Sure Seal	Security Secure-Vent®	ICC Excel Direct
6" Pipe Length-Galvanized	46DVA-06	4DT-6	N/A	4D6	SV4L6	TC-4DL6
6" Pipe Length-Black	46DVA-06B	4DT-6B	N/A	4D6B	SV4LB6	TC-4DL6B
7" Pipe Length-Galvanized	N/A	N/A	4D7	N/A	N/A	N/A
7" Pipe Length-Black	N/A	N/A	4D7B	N/A	N/A	N/A
9" Pipe Length-Galvanized	46DVA-09	4DT-9	N/A	N/A	N/A	N/A
9" Pipe Length-Black	46DVA-09B	4DT-9B	N/A	N/A	N/A	N/A
12" Pipe Length-Galvanized	46DVA-12	4DT-12	4D12	4D12	SV4L12	TC-4DL1
12" Pipe Length-Black	46DVA-12B	4DT-12B	4D12B	4D12B	SV4LB12	TC-4DL1B
18" Pipe Length-Galvanized	46DVA-18	4DT-18	4D18	4D18	SV4LA	TC-4DL18
18" Pipe Length-Black	46DVA-18B	4DT-18B	4D18B	4D18B	SV4LA	TC-4DL18B
24" Pipe Length-Galvanized	46DVA-24	4DT-24	4D24	4D24	SV4L24	TC-4DL2
24" Pipe Length-Black	46DVA-24B	4DT-24B	4D24B	4D24B	SV4LB24	TC-4DL2B
36" Pipe Length-Galvanized	46DVA-36	4DT-36	4D36	4D36	SV4L36	TC-4DL3
36" Pipe Length-Black	46DVA-36B	4DT-36B	4D36B	4D36B	SV4LB36	TC-4DL3B
48" Pipe Length-Galvanized	46DVA-48	4DT-48	4D48	4D48	SV4L48	TC-4DL4
48" Pipe Length-Black	46DVA-48B	4DT-48B	4D48B	4D48B	SV4LB48	TC-4DL4B
60" Pipe Length-Galvanized	46DVA-60	4DT-60	N/A	N/A	N/A	N/A
60" Pipe Length-Black	46DVA-60B	4DT-60B	N/A	N/A	N/A	N/A
Adjustable Length 3"-10"-Galvanized	N/A	N/A	N/A	4DAL	N/A	TC-4DLT
Adjustable Length 3"-10"-Black	N/A	N/A	N/A	4DALB	N/A	TC-4DLTB
Adjustable Length 7"-Galvanized	N/A	N/A	4D7A	N/A	N/A	N/A
Adjustable Length 7"-Black	N/A	N/A	4D7AB	N/A	N/A	N/A
Extension Pipe 8-1/2"-Galvanized	46DVA-08A	N/A	N/A	N/A	N/A	N/A
Extension Pipe 8-1/2"-Black	46DVA-08AB	N/A	N/A	N/A	N/A	N/A
Adjustable Length 12"-Galvanized	N/A	N/A	4D12A	N/A	SV4LA12	N/A
Adjustable Length 12"-Black	N/A	N/A	4D12A	N/A	SV4LBA12	N/A
Extension Pipe 16"-Galvanized	46DVA-16A	N/A	N/A	N/A	N/A	N/A
Extension Pipe 16"-Black	46DVA-16AB	N/A	N/A	N/A	N/A	N/A
45° Elbow-Galvanized	46DVA-E45	4DT-EL45	4D45L	N/A	N/A	TE-4DE45
45° Elbow-Black	46DVA-E45B	4DT-EL45B	4DT-EL45B	N/A	N/A	TE-4DE45B
45° Elbow Swivel-Galvanized	See 46DVA-E45	N/A	N/A	4D45L	SV4E45	N/A
45° Elbow Swivel-Black	See 46DVA-E45B	N/A	N/A	4D45LB	SV4EB45	N/A
90° Elbow-Galvanized	46DVA-E90	4DT-EL90S	4DT-EL90S	N/A	N/A	TE-4DE90
90° Elbow-Black	46DVA-E90B	4DT-EL90SB	4DT-EL90SB	N/A	SV4EBR90-1	TE-4DE90B
90° Elbow, Swivel-Galvanized	See 46DVA-E90	N/A	N/A	4D90L	SV4E90-1	N/A
90° Elbow, Swivel-Black	See 46DVA-E90B	N/A	N/A	4D90LB	SV4EB90-1	N/A
90° Starter Elbow, Swivel-Galvanized	N/A	N/A	N/A	4D90A	N/A	N/A
Adaptor*	N/A	N/A	N/A	4D90L	N/A	N/A
Ceiling Support	N/A	4DT-CS	4DFSP	4DSP	SV4SD	TE-4DE45
Cathedral Support Box	46DVA-CS	4DT-CSS	4DRSB	4DRS	SV4CSB	TE-4DE45B
Wall Support/Band	46DVA-WS	4DT-WS/B	4DWS	4DWS	SV4BM	N/A
Offset Support	46DVA-ES (N/A - FPI)	4DT-OS	N/A	N/A	SV4SU	N/A
Wall Thimble-Black	46DVA-WT	4DT-WT	4DWT	4DWT	SV4RSM	TE-4DE90
Wall Thimble Support/Ceiling Support	46DVA-DC	N/A	N/A	N/A	SV4PF	TE-4DE90B
Firestop Spacer	46DVA-FS	4DT-FS	4DFSP	4DFS	SV4BF	N/A
Trim Plate-Black	N/A	4DT-TP	4DFPB	4DCP	SV4LA	N/A

Description	Simpson Direct Vent Pro®	Selkirk Direct Temp™	American Metal Products® Amerivent Direct	Metal-Fab™ Sure Seal	Security Secure-Vent®	ICC Excel Direct
Attic Insulation Shield 12"	46DVA-IS N/A@ FPI	N/A	4DAIS12	N/A	SV4RSA	N/A
Attic Insulation Shield - Cold Climates 36"	N/A	N/A	4DAIS12	N/A	N/A	TM-4AS

Basic Horizontal Termination Kit (A)	Disc.	4DT-HKA	4DHTK2	4DHTKA	SV-SHK	N/A
Horizontal Termination Kit (B)	46DVA-KHA (Changed Components)	4DT-HKB	4DHTK1	4DHTKB	SV-HK	N/A
Vertical Termination Kit	Disc.	4DT-VKC	4DHTK	4DHTK	SV-FK	N/A

High Wind Vertical Cap	46DVA-VCH	N/A	N/A	N/A	N/A	TM-4VT
High Wind Horizontal Cap	46DVA-HC	N/A	N/A	N/A	N/A	TM-4DHT
Horizontal Square Termination Cap	See 46DVA-HC	4DT-HHC	4DHC	4DHT	SV4CHC-1	TM-4HT
Vertical Termination Cap	46DVA-VC	4DT-HVC	4DVC	4DVT	SV4CGV-1	TM-4VT
Storm Collar	46DVA-08A	4DT-SC	4DSC	4DSC	SV4FC	TM-SC

Adjustable Flashing 0/12-6/12	46DVA-F6	4DT-ST14	4D12S	4DST14	SV4STC14	TF-4FA
Adjustable Flashing 6/12-12/12	46DVA-FLA	4DT-ST36	4D36S	4DST36	SV4STC36	TF-4FB

Vinyl Siding Standoff	46DVA-VSS	4DT-VS	N/A	4DVS	SV4VS	TM-VSS
Vinyl Siding Shield Plate	N/A	4DT-VSP	N/A	N/A	SV4VS	N/A

Snorkel Termination 14"	46DVA-SNKL	N/A	N/A	N/A	N/A	TM-4ST14
Snorkel Termination 36"	N/A	N/A	N/A	N/A	N/A	TM-4ST36

Restrictor Disk	N/A	N/A	N/A	N/A	N/A	TM-4DS
Extended Vertical Termination Cap	N/A	N/A	N/A	N/A	N/A	N/A
Chimney Conversion Kit A (USA only)	46DVA-KCA	N/A	N/A	N/A	N/A	TM-4CA6
Chimney Conversion Kit B (USA only)	46DVA-KCB	N/A	N/A	N/A	N/A	TM-4CA7
Chimney Conversion Kit C (USA only)	46DVA-KCC	N/A	N/A	N/A	N/A	TM-4CA8
Chimney Conversion Kit Masonry (USA only)	46DVA-KMC	N/A	N/A	N/A </td <td>N/A</td> <td>N/A</td>	N/A	N/A
Wall Firestop	46DVA-WFS	N/A	N/A	N/A	N/A	TM-4TR
Colinear Flex Connectors	46DVA-ADF	N/A	N/A	N/A	N/A	N/A

FPI			
946-506/P	Vent Guard (Optional) for AstroCap	946-205	Vinyl Siding Shield for Riser Vent Terminal
510-994	Rigid Pipe Adaptor (Must use with all rigid piping)	946-208/P	Vent Guard (Optional) for Riser Vent Terminal
640-530/P	Riser Vent Terminal	946-523/P	AstroCap Horizontal Cap
946-605	Starter Collar Increaser 4" x 6-5/8" to 5" x 8"	946-206	Vinyl Siding Standoff for AstroCap

Note: When using Metal-Fab Sure Seal Rigid Piping - please note that the Adaptor (4DDA) must be used in conjunction with FPI Rigid Pipe Adaptor (510-994).

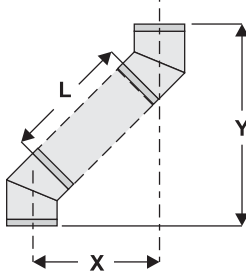
Offset Pipe Selection: Use this table to determine offset pipe lengths.				
Pipe Length (L)	4" x 6-5/8" Venting			For specific instructions on venting components - visit the manufacturers website listed below. Simpson Direct Vent Pro: www.duravent.com Selkirk Direct-Temp: www.selkirkcorp.com American Metal Products: www.americanmetalproducts.com Metal-Fab Sure Seal: www.mtlfab.com Security Secure Vent: www.securitychimneys.com Industrial Chimney Company: www.icc-rsf.com
	Run (X)	Rise (Y)		
0" (0mm)	4-7/8" (124mm)	13-7/8" (340mm)		
6" (152mm)	8" (203mm)	16-1/2" (419mm)		
9" (229mm)	10-1/8" (257mm)	18-5/8" (473mm)		
12" (305mm)	12-1/4" (311mm)	20-3/4" (527mm)		
24" (610mm)	20-5/8" (524mm)	29-1/8" (740mm)		
36" (914mm)	29" (737mm)	37-1/2" (953mm)		
48" (1219mm)	37-7/16" (951mm)	45-15/16" (1167mm)		

Note: Horizontal runs of vent must be level, or have a 1/4" rise for every 1 foot of run towards the termination. Never allow the vent to run downward - this could cause high temperatures and may present a possible fire hazard.

..

5" X 8" CONDUIT RIGIDE RENVOI GRAPHIQUE UNIQUEMENT

Components from different Manufacturers may not be mixed. Not all Rigid Pipe components are available directly from FPI.

Description	Simpson Direct Vent Pro®	Selkirk Direct Temp™	Metal-Fab™ Sure Seal	ICC Excel Direct
6" Pipe Length-Galvanized	58DVA-06	5DT-6	5D6	TC-5DL6
6" Pipe Length-Black	58DVA-06B	5DT-6B	5D6B	TC-5DL6B
9" Pipe Length-Galvanized	58DVA-09	5DT-9	N/A	N/A
9" Pipe Length-Black	58DVA-09B	5DT-9B	N/A	N/A
12" Pipe Length-Galvanized	58DVA-12	5DT-12	5D12	TC-5DL1
12" Pipe Length-Black	58DVA-12B	5DT-12B	5D12B	TC-5DL1B
18" Pipe Length-Galvanized	58DVA-18	5DT-18	5D18	TC-5DL18
18" Pipe Length-Black	58DVA-18B - N/A from FPI	5DT-18B	5D18B	TC-5DL18B
24" Pipe Length-Galvanized	58DVA-24	5DT-24	5D24	TC-5DL2
24" Pipe Length-Black	58DVA-24B	5DT-24B	5D24B	TC-4DL2B
36" Pipe Length-Galvanized	58DVA-36	5DT-36	5D36	TC-5DL3
36" Pipe Length-Black	58DVA-36B	5DT-36B	5D36B	TC-5DL3B
48" Pipe Length-Galvanized	58DVA-48	5DT-48	5D48	TC-5DL4
48" Pipe Length-Black	58DVA-48B	5DT-48B	5D48B	TC-5DL4B
60" Pipe Length-Galvanized	58DVA-60	N/A	N/A	N/A
60" Pipe Length-Black	58DVA-60B - N/A from FPI	N/A	N/A	N/A

Adjustable Length 3"-10"-Galvanized	N/A	N/A	5DAL	TC-5DLT
Adjustable Length 3"-10"-Black	N/A	N/A	5DALB	TC-5DLTB
Adjustable Length 11"-14" -Galvanized	Disc. - See 58DV-08A	5DT-AJ	N/A	N/A
Adjustable Length 11"-14" -Black	Disc. - See 58DV-08B	5DT-AJB	N/A	N/A
Extension Pipe 17"-24" -Galvanized	Disc. - See 58DV-16A	N/A	N/A	N/A
Extension Pipe 17"-24" -Black	Disc. - See 58DV-16AB	N/A	N/A	N/A
Adjustable Length 8-1/2"-Galvanized	58DVA-08A - N/A from FPI	N/A	N/A	N/A
Adjustable Length 8-1/2"-Black	58DVA-08AB	N/A	N/A	N/A
Extension Pipe 16"-Galvanized	58DVA-16A - N/A from FPI	N/A	N/A	N/A
Extension Pipe 16"-Black	46DVA-16AB	N/A	N/A	N/A

45° Elbow-Galvanized	58DVA-E45	5DT-EL45	5DT-EL45	TE-5DE45
45° Elbow-Black	58DVA-E45B	5DT-EL45B	5DT-EL45B	TE-5DE45B
45° Elbow Swivel-Galvanized	Disc. - See 58DVA-E45	N/A	N/A	N/A
45° Elbow Swivel-Black	Disc.-See 58DVA-E45B	N/A	N/A	N/A
90° Elbow-Galvanized	58DVA-E90	5DT-EL90S	5DT-EL90S	TE-5DE90
90° Elbow-Black	58DVA-E90B	5DT-EL90SB	5DT-EL90SB	TE-5DE90B
90° Elbow, Swivel-Galvanized	Disc. - See 46DVA-E45	N/A	N/A	N/A
90° Elbow, Swivel-Black	Disc. - See 46DVA-E45	N/A	N/A	N/A
90° Starter Elbow, Swivel-Galvanized	N/A	N/A	N/A	N/A
Adaptor*	N/A	N/A	N/A	N/A

Ceiling Support	58DVA-DC	5DT-CS	5DSP	TE-5DE45
Cathedral Support Box	58DVA-CS	5DT-CSS	5DRS	TE-5DE45B
Wall Support/Band	58DVA-WS	5DT-WS/B	5DWS	N/A
Offset Support	58DVA-ES - N/A from FPI	5DT-OS	N/A	N/A
Wall Thimble-Black	58DVA-WT	5DT-WT	5DWT	TE-5DE90
Wall Thimble Support/Ceiling Support	58DVA-DC - N/A from FPI	N/A	N/A	TE-5DE90B
Firestop Spacer	58DVA-FS	5DT-FS	5DFS	N/A
Trim Plate-Black	58DAV-WFS	5DT-TP	5DCP	N/A

Description	Simpson Direct Vent Pro®	Selkirk Direct Temp™	Metal-Fab™ Sure Seal	ICC Excel Direct
Attic Insulation Shield 12"	58DVA-IS N/A from FPI	N/A	N/A	N/A

Basic Horizontal Termination Kit (A)	N/A	5DT-HKA	N/A	N/A
Horizontal Termination Kit (B)	58DVA-KHA	5DT-HKB	N/A	N/A
Vertical Termination Kit	58DVA-VHA	5DT-VKC	N/A	N/A

High Wind Vertical Cap	58DVA-VCH	N/A	N/A	TM-5VT
High Wind Horizontal Cap	N/A	N/A	N/A	TM-5DHT
Horizontal Square Termination Cap	N/A	5DT-HHC	5DHT	TM-5HT
Vertical Termination Cap	N/A	5DT-HVC	5DVT	TM-5VT
Storm Collar	58DVA-SC	5DT-SC	5DSC	TM-SC

Adjustable Flashing 0/12-6/12	58DVA-F6	5DT-AF6	5DF	TF-5FA
Adjustable Flashing 6/12-12/12	58DVA-F12	5DT-AF12	5DF1-2	TF-5FB

Vinyl Siding Standoff	58DVA-VSS	5DT-VS	5DVS	TM-VSS
Vinyl Siding Shield Plate	N/A	5DT-VSP	N/A	N/A

Snorkel Termination 14"	58DVA-SNK14	N/A	N/A	TM-5ST14
Snorkel Termination 36"	58DVA-SNK36 (N/A - FPI)	N/A	N/A	TM-5ST36

Restrictor Disk	58DVA-RD	N/A	N/A	TM-5DS
Colinear Flex Connectors	N/A	N/A	N/A	N/A

FPI			
946-604/P	Simpson Direct Vent -Vent Guard (Optional)	946-623/P	AstroCap XL Horizontal Cap
770-994	Rigid Pipe Adaptor (Must use with all rigid piping)	946-506/P	Vent Guard (Optional)
946-606	Starter collar reducer 5" x 8" to 4" x 6-5/8"	946-625	Vinyl Siding Standoff - AstroCap XL

Note: When using Metal-Fab Sure Seal Rigid Piping - please note that the Adaptor (4DDA) must be used in conjunction with FPI Rigid Pipe Adaptor (510-994).

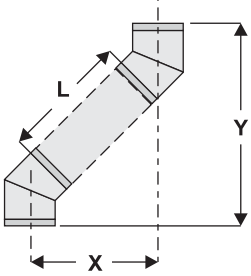
Offset Pipe Selection: Use this table to determine offset pipe lengths.				For specific instructions on venting components - visit the manufacturers website listed below. Simpson Direct Vent Pro: www.duravent.com Selkirk Direct-Temp: www.selkirkcorp.com Metal-Fab Sure Seal: www.mtfab.com Industrial Chimney Company: www.icc-rsf.com
Pipe Length (L)	5" x 8" Venting			
	Run (X)	Rise (Y)		
0" (0mm)	5-11/16" (144mm)	15-5/16" (389mm)		
6" (152mm)	8-13/16" (224mm)	18-7/16" (468mm)		
9" (229mm)	10-15/16" (278mm)	20-9/16" (522mm)		
12" (305mm)	13" (330mm)	22-11/16" (576mm)		
24" (610mm)	21-7/16" (697mm)	31-1/16" (789mm)		
36" (914mm)	29-13/16" (757mm)	39-7/16" (1002mm)		
48" (1219mm)	38-1/4" (972mm)	47-7/8" (1216mm)		

Note: Mettre les conduits d'évacuation horizontaux au niveau ou les installer de façon à ce que leur élévation ne dépasse pas ¼ pouce par pied de conduits jusqu'à la sortie. S'assurer qu'aucune section du système d'évacuation n'est dirigée vers le bas. Une inclinaison descendante peut provoquer des hausses de température et comporter un risque d'incendie.

SYSTÈME D'ÉVACUATION DE CONDUIT RIGIDE & FLEXIBLE (5" X 8")

Évacuation Horizontale (Propane & Gaz Naturel)

La zone ombragée du schéma indique les différentes combinaisons de 5" x 8" de sorties horizontales avec des conduits et coudés verticaux pouvant être utilisés avec un système d'évacuation à conduits flexibles ou rigides pour une installation au propane ou au gaz naturel, utilisant un coude de 45° et un coude de 90° (2 coudes de 45° = 1 coude 90°).

Utiliser un dispositif de protection pour système d'évacuation lorsque la sortie est plus basse que ce qu'exigent les codes locaux.
Pour les sorties horizontales le conduit flexible de Regency peut être utiliser d'une longueur maximale de 10 pieds (3.0m).

REMARQUE: Vous devez utiliser l'aptateur pour conduit rigide (Part # 770-994) pour toutes les installations utilisant les conduits rigides. (Consultez la section "Système d'évacuation à conduits rigides")

- Conserver le dégagement minimal aux matériaux combustibles
- Le système d'évacuation doit être soutenu à peu près tous les 3 pieds de courses horizontales
- Un coupe-feu de plafond doit être installé au deuxième étage et sur les étages supérieurs. et toutes les fois que passant par un mur.

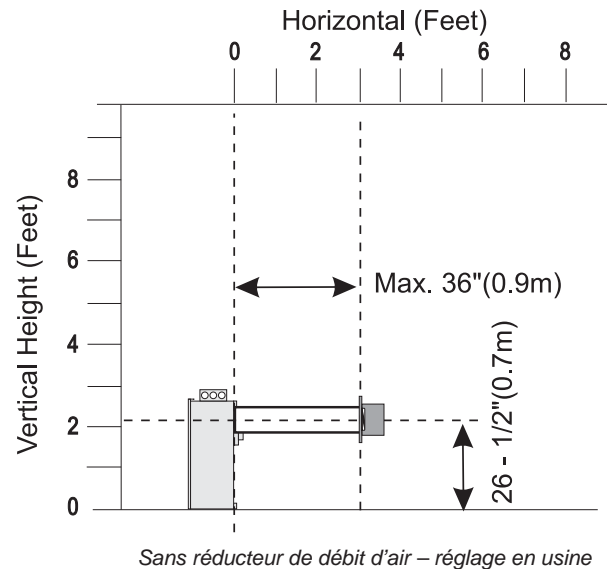
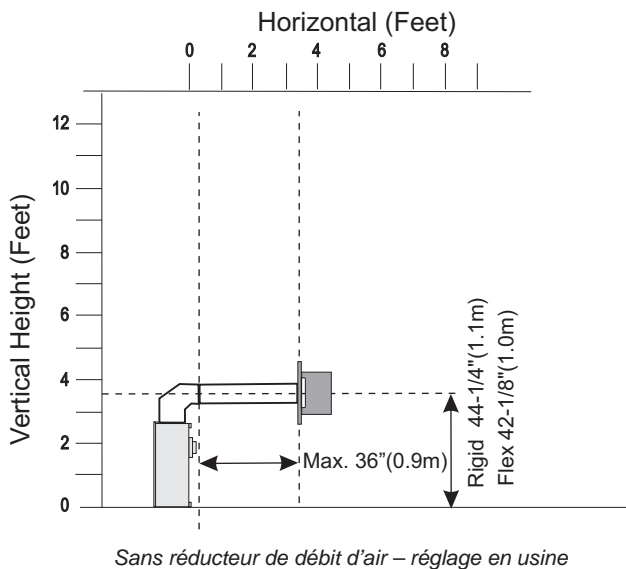

SYSTÈME D'ÉVACUATION DE CONDUIT FLEXIBLE

Sortie Horizontale Seulement CONDUIT FLEXIBLE 5" X 8"

Selon les essais réalisés par Warnock Hersey/Intertek, ce système d'évacuation, jumelé au foyer au gaz à évacuation directe B36XTCE, répond aux normes des systèmes de chauffage à évacuation directe. L'emplacement du chapeau d'extrémité doit respecter les exigences prévues à la section « Emplacements des sorties d'évacuation extérieure ».

L'ensemble d'extrémité de conduits flexibles à évacuation directe de Regency^{MD} comprend tout ce qu'il faut pour installer un évent direct d'une longueur maximale de 4 pieds.

FPI Kit #	Longueur	Contenu:
946-615	4 pieds	<ol style="list-style-type: none"> 1) 8" conduit flexible (pieds) 2) 5" conduit flexible (pieds) 3) espaceur 4) fourreau 5) Chapeau d'extrémité AstroCap XL 6) vis 7) Mill Pac 8) vis platequés 9) no 8 vis x 1-1/2" drill point acier inoxydable brossé 10) Écarteurs pour recouvrement de vinyle

- 1) 8" conduit flexible (pieds)
- 2) 5" conduit flexible (pieds)
- 3) espaceur
- 4) fourreau
- 5) Chapeau d'extrémité **AstroCap XL**
- 6) vis
- 7) Mill Pac
- 8) vis platequés
- 9) no 8 vis x 1-1/2" drill point acier inoxydable brossé
- 10) Écarteurs pour recouvrement de vinyle

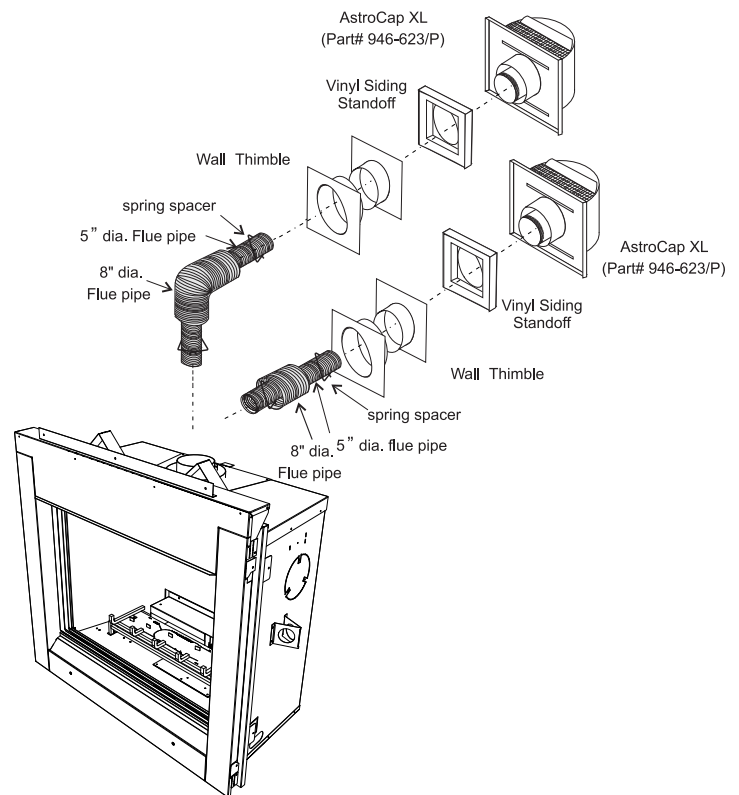

REMARQUE:
Installer le déflecteur de sortie arrière, avec évacuation horizontale avant de mettre l'appareil en place.

Remarques:

- 1) Les conduits intérieurs devraient être continus, sans joint ni ligne de soudure.
- 2) N'utiliser que des conduits flexibles Regency^{MD} pour ce genre d'installation
- 3) Le système d'évacuation à évent direct (flexible) de Regency[®] est seulement homologué pour les évacuation horizontale.

Note: If longer runs are required - rigid pipe must be used.

ÉVACUATION HORIZONTALE

CONDUIT RIGIDE 5" X 8"

Conduits Horizontaux	
A	Sortie verticale – sans cheminée verticale <ul style="list-style-type: none"> • Installation d'un coude de 90° à partir du conduit flexible de l'appareil ou d'un système d'évacuation rigide approuvé • Section horizontale de 4 pi max.
B	Sortie arrière avec évacuation horizontale <ul style="list-style-type: none"> • Section horizontale de 3 pi max.

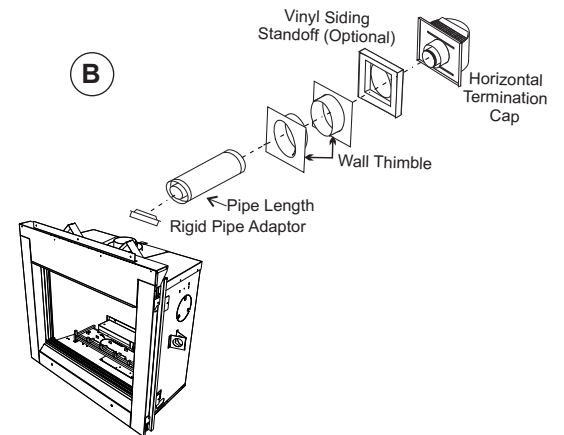
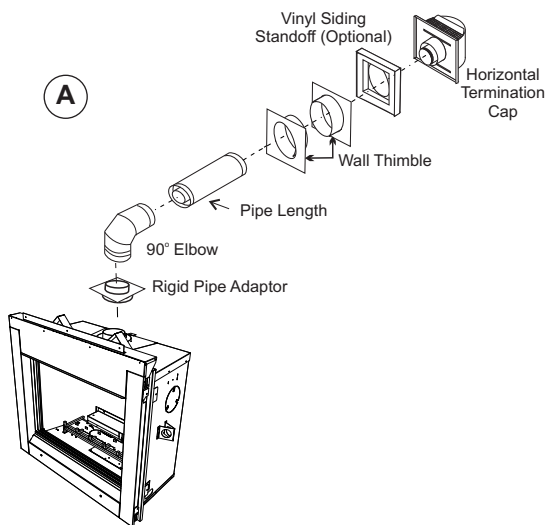

REMARQUE:
 Installer le déflecteur de sortie arrière, avec évacuation horizontale avant de mettre l'appareil en place.

ÉVACUATION HORIZONTALE

ASTROCAP XL & CONDUIT RIGIDE DE SORTIE ARRIÈRE 5" X 8" POUR LES INSTALLATION EN ANGLE.

Configuration d'évacuation minimale pour un appareil à évacuation horizontale installé en angle.

Kit# 946-612 Contenu:		
1	Chapeau d'extrémité AstroCapXL	946-623/P
1	Adapteur pour conduit rigide	770-994
1	Écarteur pour recouvrement de vinyle optionnel	946-625
1	Fourreau	58DVA-WT
1	Conduit rigide 6" Galvanisé	58DVA-06
1	Conduit rigide ajustable 8-1/2" Galvanisé	58DVA-08A
1	Coude 45° Galvanisé	58DVA-E45
1	90ml MillPac	948-128

Installation de l'appareil en angle	
Angle formé entre l'arrière de l'appareil et le mur	4"
Angle intérieur longeant le mur	53"
Face à l'appareil, d'un mur à l'autre	75"
Face à l'appareil au coin	75"

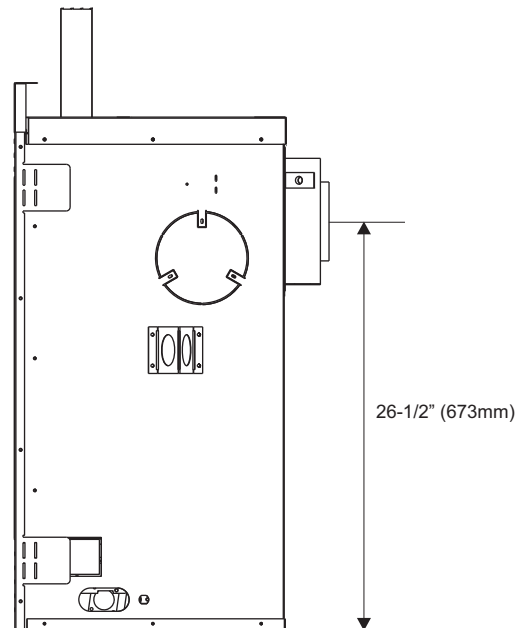
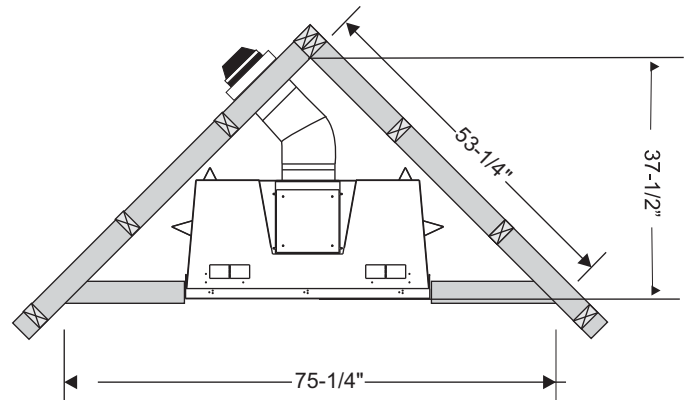
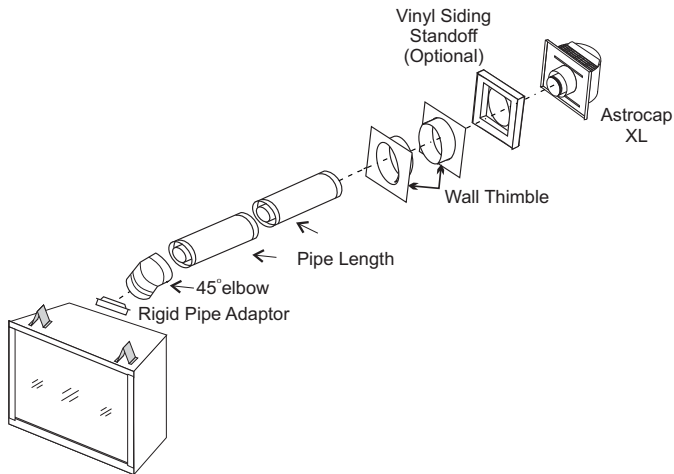

SYSTÈME D'ÉVACUATION DE CONDUIT RIGIDE (4" X 6-5/8")

Sortie Verticale avec Évacuation Horizontale

(Doit utiliser réducteur partie # 946-606 & 770-994 tuyau rigide adaptateur)

The Schéma shows all allowable combinations of vertical runs with horizontal terminations, using one 90° (two 45° elbows equal one 90° elbow).

- Conserver le dégagement minimal aux matériaux combustibles
- Le système d'évacuation doit être soutenu à peu près tous les 3 pieds de courses horizontales
- Un coupe-feu de plafond doit être installé au deuxième étage et sur les étages supérieurs. et toutes les fois que passant par un mur.
- Un fourreau est obligatoire pour tous les évacuation horizontaux. (en raison des aux températures)

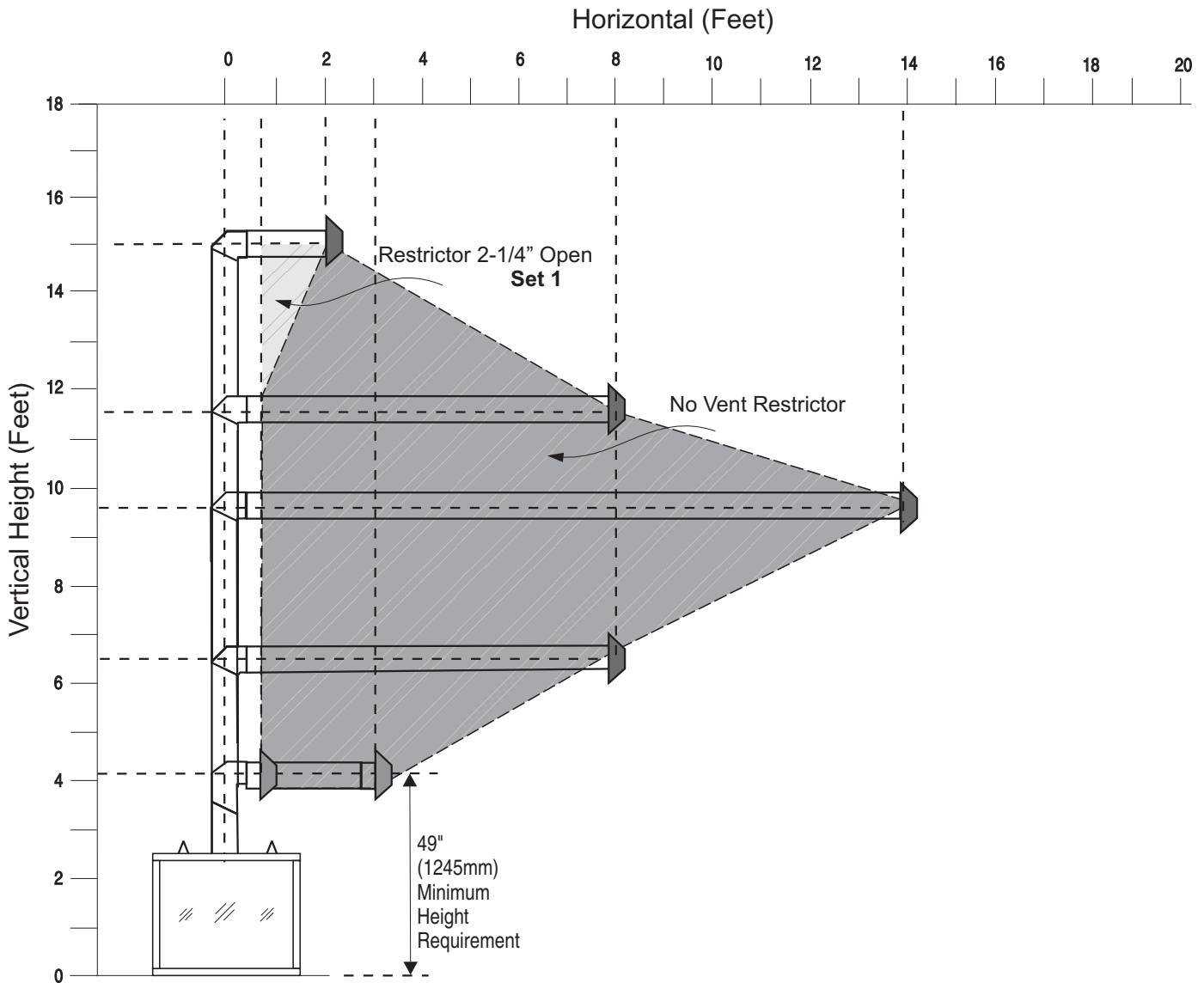

**TOUS LES SYSTÈMES DE
CONDUIT RIGIDE 4 PO DI-
AMÈTRE INTÉRIEUR- 5/8 PO
DIAMÈTRE EXTÉRIEUR**

SYSTÈME D'ÉVACUATION DE CONDUIT RIGIDE

Sortie verticale avec Évacuation horizontale ou verticale

RIGID PIPE 4" X 6-5/8"

(DOIT UTILISER RÉDUCTEUR # 946-606 & ADAPTATEUR POUR CONDUIT RIGIDE # 770-994)

Les composants minimum exigés pour une évacuation horizontale sont: (A)

1 Réducteur (946-606)	1 Adaptateur pour conduit rigide (770-994)
1 Fourreau	1 Coude 90°
1 Chapeau d'extrémité sortie horizontale	1 Longueur du conduit pour l'épaisseur du mur

L'épaisseur du mur est mesurer a partir des dispositif a l'arrière au face interne de montage du chapeau d'extrémité. Si le revêtement extérieur n'est pas en vinyle, remplacer les dispositifs d'espacement par des cales (fourrures) pour niveler la surface sur laquelle viendra se fixer la sortie d'évacuation extérieure et ainsi éviter qu'elle se retrouve encastrée dans le parement.

Si le revêtement (obligatoirement de vinyle) nécessite l'utilisation de dispositifs d'espacement, mesurer la surface du mur extérieur sans revêtement et y ajouter 2 pouces.

Remarque : Les ensembles de conduits flexibles de 4 po x 6 5/8 po (946-515 & 946-516) de Regency ne sont pas approuvés pour cet appareil et nécessitent l'installation de conduits rigides.

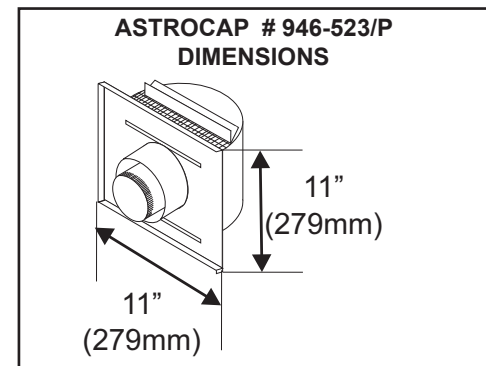
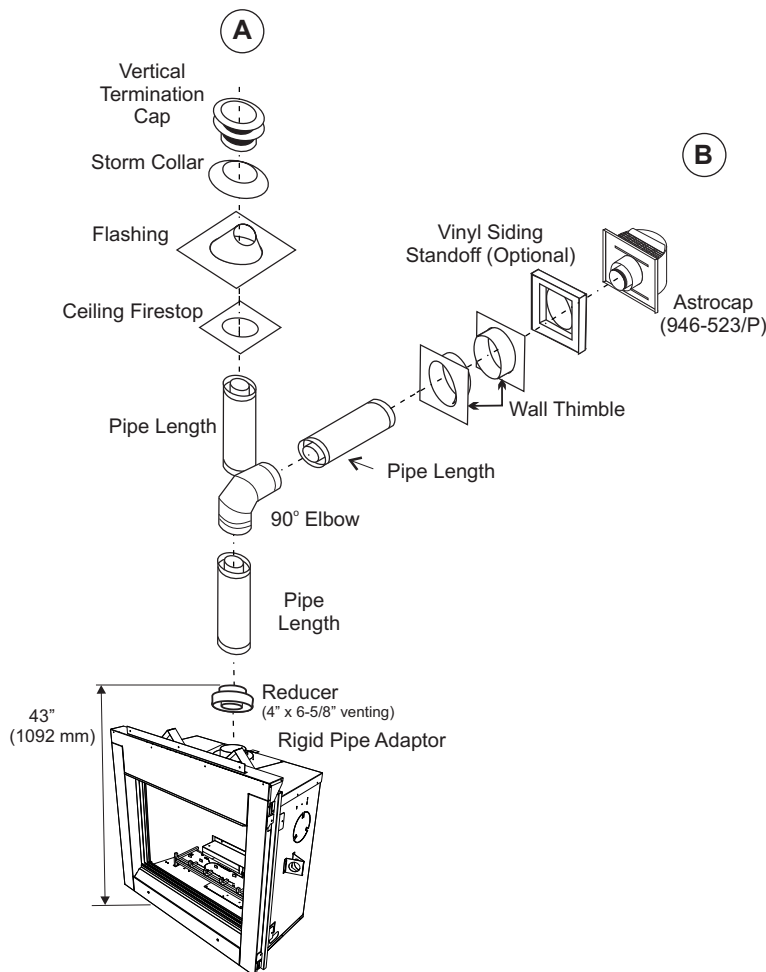

ATTENTION:

Les accessoires et composants d'évacuation des différents systèmes d'évacuation ne doivent pas être combinés.

Cependant l'utilisation AstroCap^{MC} et le FPI Riser est acceptable avec tous les systèmes d'évacuation .

Cet appareil est homologué par Intertek pour les installations avec un adaptateur pour conduit rigide conjointement avec les suivant système d'évacuation; Simpson Duravent Direct-Vent Pro, Selkirk Direct-Temp, Ameri Vent Direct Vent, Metal-Fab Sure- Seal, et ICC Excel Vent systems. Utilisation de ces système d'évacuation avec adaptateur pour conduit rigide est considérée acceptable et n'affecte pas la liste de composants de Warnock Hersey/Intertek.

Le FPI AstroCap^{MC} et le FPI Riser Vent terminal sont homologués pour les installations avec les suivant systèmes d'évacuation FPI, Simpson Duravent Direct-Vent Pro, American Metal Products, Security Secure Vent[®], AmeriVent Direct Vent, Selkirk Direct-Temp, Metal-Fab Sure- Seal, et ICC Excel Vent systems. AstroCap^{MC} est une marque déposée de FPI Fireplace Products International Ltd. Dura-Vent[®] est une marque déposée de Simpson Dura-Vent Co. Inc. of Simpson Dura-Vent Co. Inc.

ÉVACUATION HORIZONTALE DEUX (2) COUDES DE 90° (CONDUIT RIGIDE 5" X 8")

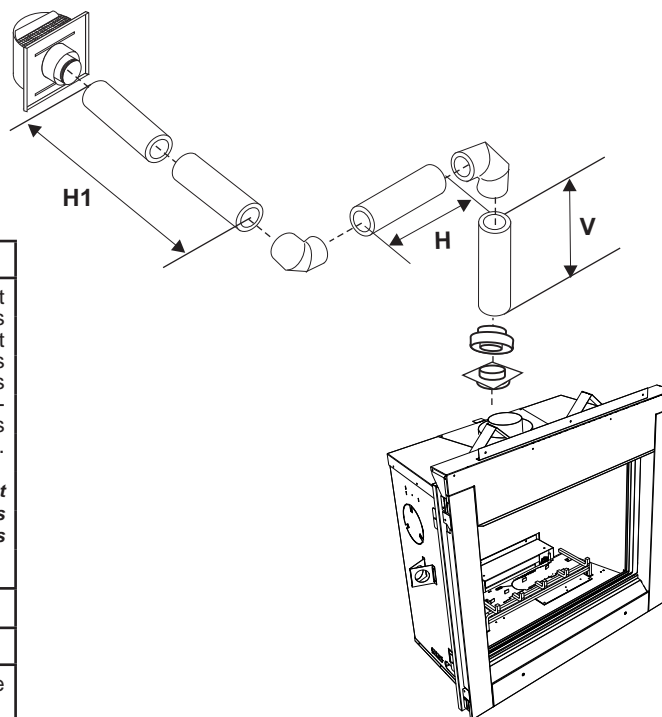

Un coude de 90° = Deux coudes de 45°			
Option	V	H + H1	
A)	0' Min.	2' Max.	S'assurer également que l'ensemble des conduits ne dépassent pas 30 pieds et qu'ils comprennent au moins 6 pieds de conduits verticaux et au plus 8 pieds de conduits horizontaux.
B)	1' Min.	3' Max.	
C)	2' Min.	4' Max.	
D)	3' Min.	5' Max.	
E)	4' Min.	6' Max.	Respecter également une distance d'au moins 1 pied entre les coudes de 90°.
F)	5' Min.	7' Max.	
G)	6' Min.	8' Max.	
Sans réducteur de débit d'air			
Les longueurs n'incluent pas le coude indiqué.			
Doit utiliser l'adaptateur pour conduit rigide #770-994 et le réducteur # 946-606.			

ÉVACUATION HORIZONTALE TROIS (3) COUDES DE 90° (CONDUIT RIGIDE 5" X 8")

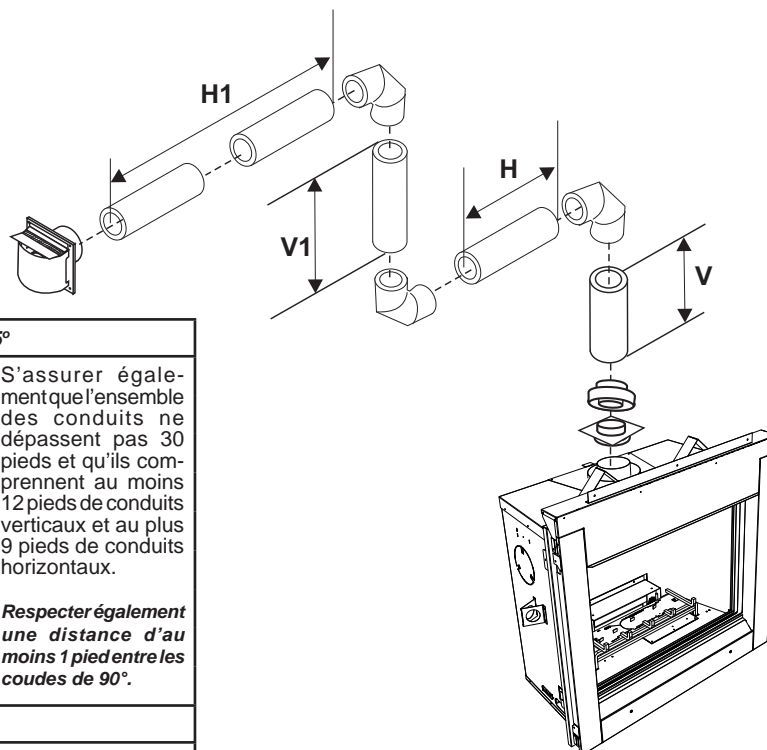

Un coude de 90° = Deux coudes de 45°					
Option	V	H	V + V1	H + H1	
A)	0' Min.	1' Max.	1' Min.	2' Max.	S'assurer également que l'ensemble des conduits ne dépassent pas 30 pieds et qu'ils comprennent au moins 12 pieds de conduits verticaux et au plus 9 pieds de conduits horizontaux.
B)	1' Min.	2' Max.	3' Min.	3' Max.	
C)	2' Min.	2' Max.	5' Min.	4' Max.	
D)	3' Min.	2' Max.	7' Min.	5' Max.	
E)	4' Min.	3' Max.	9' Min.	6' Max.	Respecter également une distance d'au moins 1 pied entre les coudes de 90°.
F)	5' Min.	4' Max.	10' Min.	7' Max.	
G)	6' Min.	5' Max.	11' Min.	8' Max.	
H)	7' Min.	6' Max.	12' Min.	9' Max.	
Sans réducteur de débit d'air					
Les longueurs n'incluent pas le coude indiqué.					
Doit utiliser l'adaptateur pour conduit rigide #770-994 et le réducteur # 946-606.					

SYSTÈME D'ÉVACUATION DE CONDUIT RIGIDE (4" X 6-5/8")

Sortie Verticale avec Évacuation Verticale

(DOIT UTILISER RÉDUCTEUR # 946-606 & ADAPTATEUR POUR CONDUIT RIGIDE # 770-994)

(Propane & Gaz Naturel)

La zone ombragée du schéma indique les différentes combinaisons de sorties et de conduits verticaux et coudés, utilisant un coude de 90°, pouvant être utilisés avec un système d'évacuation à conduits rigides pour une installation au propane ou au gaz naturel. **Un coude de 90° = Deux coudes de 45°.** **Maximum de quatre coudes de 45° permis.**

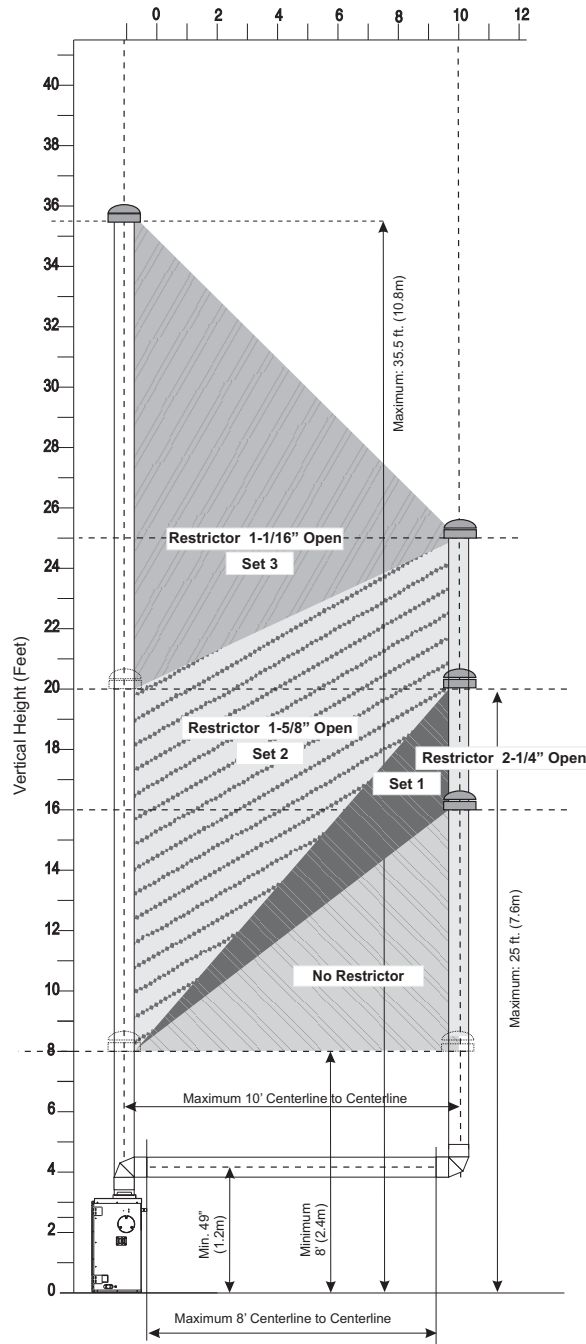

- L'évent doivent être supportés aux déviations.
- Un coupe-feu de plafond doit être installé au deuxième étage et sur les étages supérieurs. et toutes les fois que passant par un mur.
- Conserver le dégagement minimal aux matériaux combustibles.
- Consulter la section « le réducteur de débit d'air » pour les détails pour changer le réducteur de débit d'air du réglage en usine à un dégagement de 2-1/4", de 1-5/8" et de 1-1/16".

REMARQUE: Vous devez utiliser l'adaptateur pour conduit rigide (part# 770-994) et le réducteur (part # 946-606) pour toutes les installations utilisant les conduits rigides.

ÉVACUATION VERTICALE TROIS (3) COUDES DE 90° (RIGID PIPE 5" X 8")

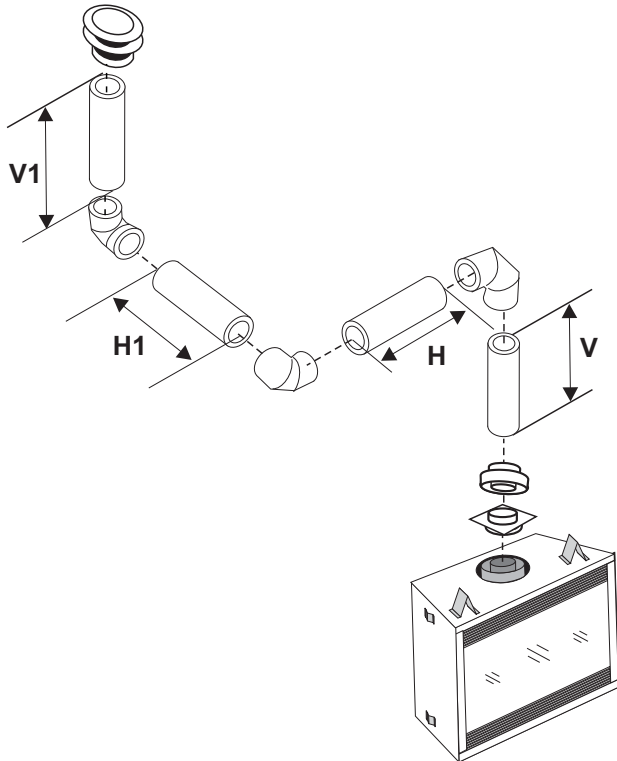

Un coude de 90° = Deux coudes de 45°			
Option	V	V + V1	H + H1
A)	0' Min.	2' Min.	2' Max.
B)	1' Min.	3' Min.	2' Max.
C)	2' Min.	4' Min.	3' Max.
D)	3' Min.	6' Min.	4' Max.
E)	4' Min.	7' Min.	5' Max.
F)	5' Min.	8' Min.	6' Max.
G)	6' Min.	9' Min.	7' Max.
H)	7' Min.	10' Min.	8' Max.

S'assurer également que l'ensemble des conduits ne dépassent pas 30 pieds et qu'ils comprennent au moins 10 pieds de conduits verticaux et au plus 8 pieds de conduits horizontaux.

Respecter également une distance d'au moins 1 pied entre les coudes de 90°.

Sans réducteur de débit d'air

Les longueurs n'incluent pas le coude indiqué.

Doit utiliser l'adaptateur pour conduit rigide #770-994 et le réducteur # 946-606.

SORTIE VERTICALE AVEC CONDUIT FLEXIBLE PARALLÈLE

CET APPAREIL NE DOIT PAS ÊTRE RELIÉ À UNE CHEMINÉE DESTINÉE À L'ÉVACUATION D'UN AUTRE APPAREIL À COMBUSTIBLE SOLIDE.

Les conduits flexibles, parce qu'ils épousent des formes variées, conviennent bien aux cheminées de maçonnerie. Veiller cependant à les garder le plus droit possible et éviter de les plier si ce n'est pas nécessaire.

Fixer le conduit d'admission d'air au collier d'admission d'air du chapeau d'extrémité.

Cet appareil doit être relié à deux conduits flexibles parallèles de 3 po (76 mm) en aluminium, qui traversent la cheminée d'un bout à l'autre. Consulter la section « Systèmes d'évacuation – Sorties verticales » pour connaître les distances minimales et maximales à respecter.

Pièces nécessaires:

Part #	Description
946-529	Chapeau d'extrémité pour système d'évacuation verticale, directe et parallèle
948-305	Conduit flexible de 3 po x 35 pi
946-563	Trousse d'adaptateur de système coaxial à système parallèle contenant : Adaptateur pour conduit flexible parallèle Conduit extérieur Adaptateur pour conduit intérieur Adaptateur pour conduit rigide
510-994	Adaptateur pour conduit rigide
946-606	Réducteur

Autres terminaisons approuvées

46DVA-VC	Vertical Termination Cap
46DVA-VCH	High Wind Cap
46DVA-GK	3" Co-linear Adapter with flashing

Remarque:

Voir le détail des évacuations, les terminaisons verticales, conduits flexibles parallèle dans les foyers en maçonnerie dans ce manuel.

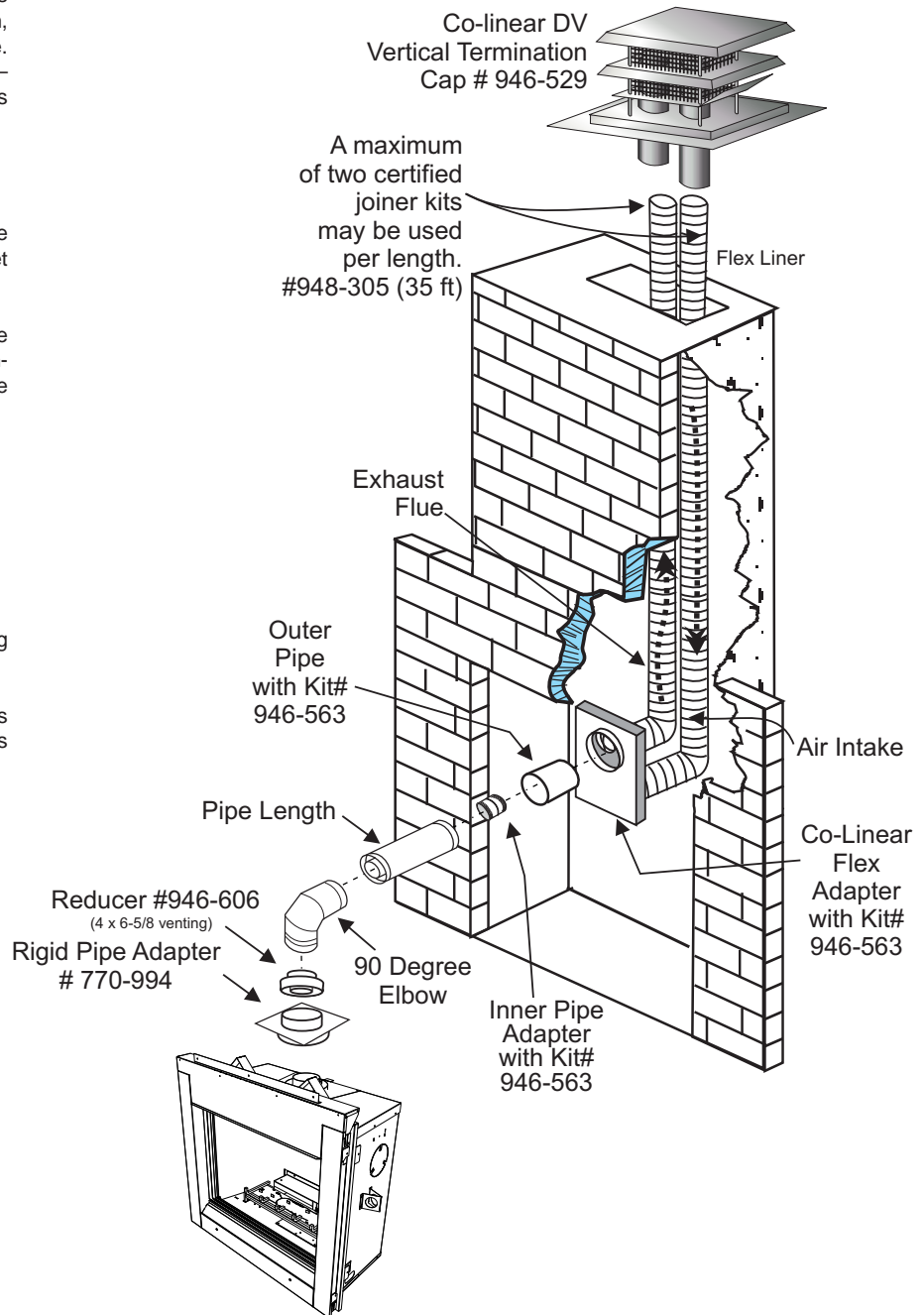

OPTIONS D'ÉVACUATION - SORTIE VERTICALE avec conduit flexible parallèle pour les maisons résidentielles et préfabriquées dans les cheminées de maçonnerie

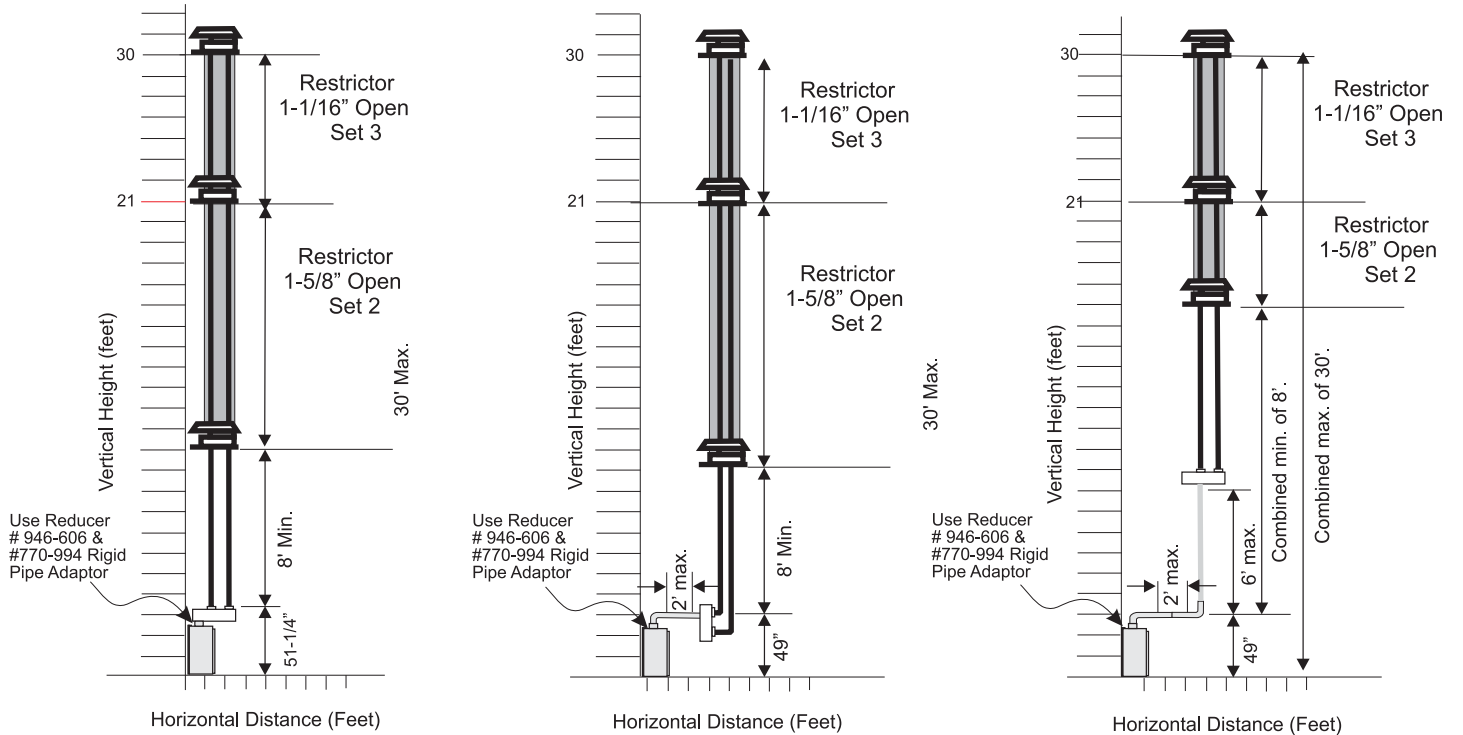

La zone ombragée du schéma indique les différentes combinaisons de sorties et de conduits verticaux.

INSTALLATION AVEC ÉVACUATION HORIZONTALE

5" X 8" VENTING (Conduit Rigide)

Dégagements minimum du conduit au matériaux combustibles

* Les dégagements ci-dessous doivent être maintenus; excepté en passant par un mur, plafond ou une sortie avec un coupe-feu ou un manchon d'emboîtement qui réduit les dégagements à 1-1/2" (38mm).

Horizontale - Au-dessus*	2" (51mm)*
Horizontale - Côté	1-1/2" (38mm)
Horizontale - Bas	1-1/2" (38mm)
Verticale - Évent	1-1/2" (38mm)

Ci-dessous sont les dimensions du charpente (mesures d'intérieur) pour le conduit rigide de 5" x 8" - utiliser avec un coupe-feu ou un manchon d'emboîtement.

Taille recommander pour la charpente	
Taille d'évent	Taille du charpente
4" x 6 - 5/8"	10" x 10"
5" x 8"	11" x 11"

Installer le système d'évacuation conformément aux directives du fabricant fournies.

- Déposer l'appareil à l'endroit désiré. Vérifier l'emplacement des montants ou des chevrons pour s'assurer qu'ils ne nuiront pas à l'installation du système d'évacuation. Le cas échéant, il peut être nécessaire de déplacer l'appareil. Prévoir de l'espace, de préférence à droite de l'appareil, pour les conduites de gaz, et à gauche, pour les branchements électriques (puisque c'est là que se trouve le boîtier de raccordement).
- Les conduits et les raccords des systèmes à évacuation directe sont reliés à la sortie de l'appareil grâce à des dispositifs à verrouillage rotatif. Dans le cas des systèmes de conduits à évacuation directe de pour conduit rigide utiliser un adaptateur.
- Installer l'adaptateur après que l'appareil soit placée dans l'endroit désiré. Glisser l'adaptateur sur les colliers interne et externes de la sortie de l'appareil et fixer le tout à l'aide des trois vis fournies (percer des trous au préalable dans le collier externe pour vous faciliter la tâche).



Schéma 1

- Mettre le foyer au niveau et le fixer à la charpente en y clouant ou en y vissant les bandes latérales.
- Choisir l'agencement des conduits et des coudes nécessaires et les relier à l'adaptateur pour conduit rigide. Fixer le tout solidement grâce au dispositif à verrouillage rotatif.

REMARQUE: a) Dispositif à verrouillage rotatif: Les parties femelles des conduits et des raccords sont munies de quatre entailles dans lesquelles viennent se glisser les parties mâles des conduits et des raccords. Pour assembler deux conduits au moyen de ce dispositif, les orienter de façon à ce que les quatre entailles se retrouvent face aux quatre crans (schéma 1) et les insérer l'un dans l'autre. Effectuer ensuite une rotation d'environ un quart de tour vers la droite jusqu'à ce que les deux conduits soient bien verrouillés. Les entailles ne sont pas visibles de l'extérieur des raccords ou des conduits. Regarder à l'intérieur pour les localiser.

REMARQUE: Pour obtenir un rendement et des résultats optimaux des systèmes d'évacuation approuvés, il est fortement recommandé d'appliquer du scellant Mill Pac (fourni) sur les colliers internes des raccords et des conduits afin d'éviter des problèmes de ventilation ou de rendement qui ne sont pas couverts par la garantie. L'application de silicone résistant aux variations de température est optionnelle.

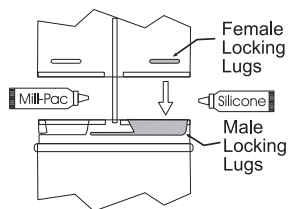
b) Soutenir les sections horizontales tous les trois pieds (915 mm) à l'aide de ferrures de fixation.

- Marquer l'emplacement d'un carré sur le mur, voir le Schémame à la gauche pour la taille. Assurer que le centre du carré soit aligné avec le centre du conduit horizontal. Découper le mur extérieur aux dimensions marquées et monter un cadre autour du trou, là où viendra se fixer la sortie. Voir schéma 2 pour l'hauteur du sortie minimum. Si le mur percé est constitué de matériaux non combustibles, comme du béton ou de la pierre, un trou de 8 po (203 mm) de diamètre

Remarque:

- Mettre les conduits d'évacuation horizontaux au niveau ou les installer de façon à ce que leur élévation ne dépasse pas ¼ pouce par pied de conduits jusqu'à la sortie. S'assurer qu'aucune section du système d'évacuation n'est dirigée vers le bas. Une inclinaison descendante peut provoquer des hausses de température et comporter un risque d'incendie.



Schéma 2

b) L'emplacement de la sortie horizontale, à l'extérieur, doit respecter le Code national du bâtiment et les normes de construction en vigueur dans votre municipalité. S'assurer que rien n'obstrue ou ne bloque la sortie. Consulter la section « Emplacements des sorties de ventilation extérieure ».

- Installer le chapeau d'extrémité de façon à ce que la flèche pointe vers le haut. Respecter les dégagements de aux matériaux combustible dans la table vers la gauche.

REMARQUE: Lorsque le chapeau d'extrémité est installé au mur, utiliser des cales ou des dispositifs d'espacement pour ne pas qu'il soit encastré dans le parement.

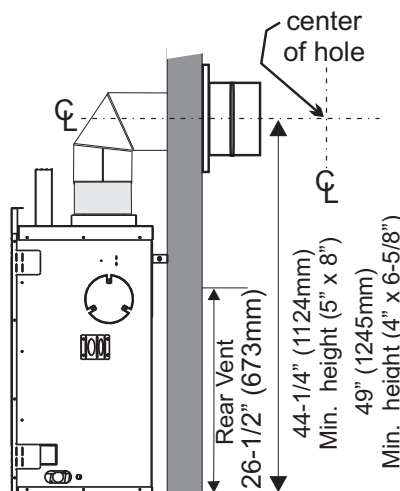

Schéma 5

Remplacer les quatre vis à bois par des vis qui conviennent au matériau du revêtement extérieur (stuc, brique, béton ou autre).

- Glisser les conduits d'évacuation horizontaux dans le manchon d'emboîtement mural avant de les relier à la sortie.
- Pousser l'appareil et le conduit d'évacuation vers le mur en insérant le conduit avec soin dans le chapeau d'extrémité. S'assurer que le chapeau d'extrémité recouvre le conduit d'au moins 1 ¼ po et fixer le tout à l'aide de trois vis à tôle.
- Insérer le manchon d'emboîtement au centre du carré percé au préalable et le fixer à l'aide de vis à bois (Schéma 7).

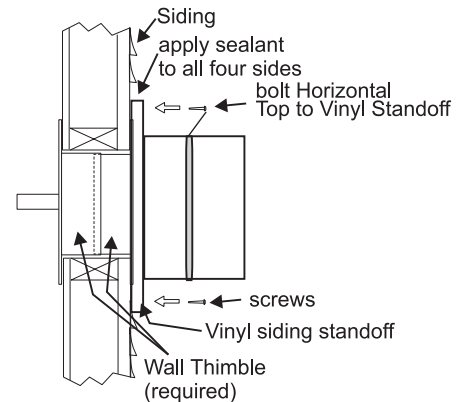

Schéma 7

INSTALLATION

INSTALLATION AVEC ÉVACUATION HORIZONTALE

5" X 8" VENTING (Conduit Flexible)

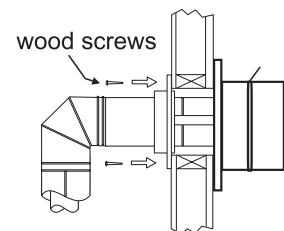
Dégagements minimum du conduit au matériaux combustibles

* Les dégagements ci-dessous doivent être maintenus; excepté en passant par un mur, plafond ou une sortie avec un coupe-feu ou un manchon d'emboîtement qui réduit les dégagements à 1-1/2" (38mm).

Horizontale - Au-dessus*	2" (51mm)
Horizontale - Côté	1-1/2" (38mm)
Horizontale - Bas	1-1/2" (38mm)
Verticale - Évén	1-1/2" (38mm)

Ci-dessous sont les dimensions du charpente (mesures d'intérieur) pour le conduit flexible de 5" x 8" - utiliser avec un coupe-feu ou un manchon d'emboîtement.

Taille recommander pour la charpente	
Taille d'évén	Taille du charpente
5" x 8"	11" x 11"

- 1) Placer l'appareil dans la charpente en laissant de l'espace pour les conduites de gaz (de préférence à droite) et pour les branchements électriques (à gauche, puisque c'est là que se trouve le boîtier de raccordement). Déterminer l'emplacement des conduits d'évacuation et en marquer le centre sur le mur. Y découper un cercle, voir la Schémame au-dessus pour le diamètre (dimension d'intérieur)

Remarque: Lorsque le chapeau d'extrémité est installé au mur, utiliser des cales (fourrures) pour ne pas qu'il soit encastré dans le parement.

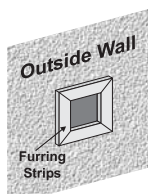

- 2) Mettre le foyer au niveau et le fixer à la charpente en y clouant ou en y vissant les bandes latérales.
- 3) Assembler le conduit d'évacuation flexible au foyer en appliquant du scellant Mill Pac sur le collier interne de la sortie et en insérant celui-ci d'au moins 1 3/8 po (35 mm) dans le conduit. Fixer le tout à l'aide de trois vis (percer des trous au préalable pour vous faciliter la tâche). Appliquer ensuite du scellant Mill Pac ou à base de silicone haute température sur le rebord interne du conduit flexible et le glisser sur le collier externe de la sortie, en recouvrant celui-ci d'au moins 1 3/8 po (35 mm). Fixer le tout à l'aide de trois vis. and fasten with the 3 screws.

NOTE: Soutenir les sections horizontales tous les trois pieds (915 mm) à l'aide de ferrures de fixation. (L'image et l'exécution de flamme seront affectées par des fléchissements dans le conduit flexible.)

- 4) Séparer les deux moitiés du manchon d'emboîtement mural. Fixer solidement la moitié munie de languettes au mur extérieur, en positionnant les languettes en haut et en bas. Fixer l'autre moitié au mur intérieur. Ces deux pièces s'emboîtent et glissent l'une dans l'autre pour s'adapter à des murs de 4 po ou de 6 po d'épaisseur.
- 5) Insérer le conduit intérieur et le chapeau d'extrémité dans le manchon d'emboîtement. Placer le chapeau face vers le haut (se fier aux marques) pour lui donner la bonne inclinaison et assurer un drainage adéquat. Fixer le chapeau d'extrémité au mur extérieur au moyen des quatre vis fournies.
- 6) Tirer suffisamment sur les conduits interne et externe pour qu'ils viennent recouvrir la buse du foyer. Les conduits intérieurs doivent recouvrir les colliers d'au moins 1 3/8 po (35 mm).
- 7) Appliquer du scellant Mill Pac sur le collier interne du foyer et le recouvrir du conduit intérieur (102 mm). Fixer le tout à l'aide des trois vis fournies.
- 8) Procéder de la même façon pour le conduit & collier externe.
- 9) Terminer en appliquant un joint de silicone entre le manchon d'emboîtement et le chapeau d'extrémité ainsi qu'autour de celui-ci, le long du mur, pour prévenir les infiltrations d'eau.

IMPORTANT: Éviter d'installer une sortie aux endroits exposés aux fortes accumulations de neige ou de glace. Après une chute de neige, inspecter la sortie et la déneiger pour éviter l'obstruction du système d'évacuation. Si l'on utilise une souffleuse, s'assurer de ne pas projeter de neige en direction de la sortie.

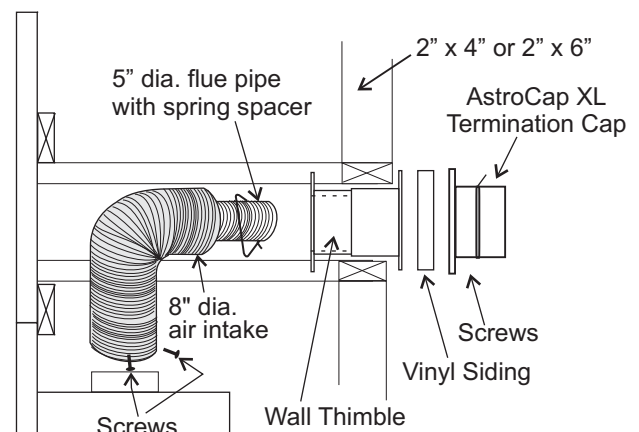
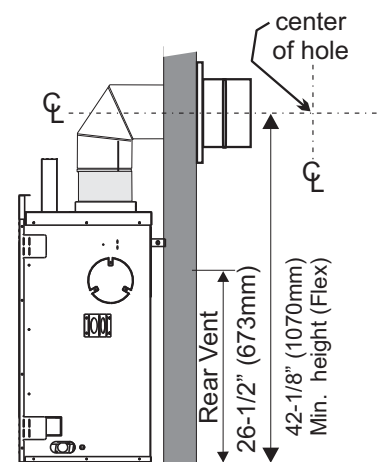
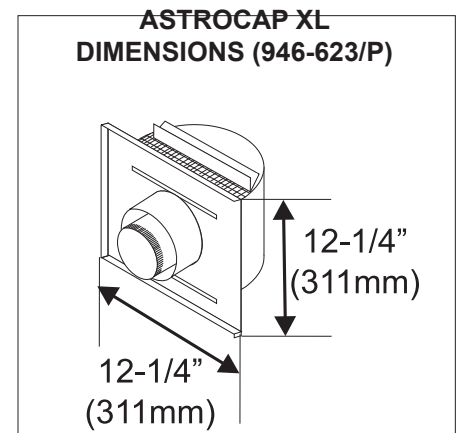

INSTALLATION AVEC ÉVACUATION VERTICALE

5" X 8" VENTING (Conduit Rigide)

Vous devez utiliser l'adaptateur pour conduit rigide (Part # 770-994) pour toutes les installations utilisant les conduits rigides.

* Les dégagements ci-dessous doivent être maintenus; excepté en passant par un mur, plafond ou une sortie avec un coupe-feu ou un manchon d'emboîtement qui réduise les dégagements à 1-1/2" (38mm).

- 1) Lorsque des conduits passent à travers ou près d'un plafond, d'un mur, d'un toit, d'une enceinte, d'un grenier ou de tout matériau combustible, respecter un dégagement (espace vide) de 1 ½ po. Ne pas remplir cet espace vide de matériau isolant. Consulter la section « Système d'évacuation » pour connaître la longueur maximale d'une sortie verticale et le nombre maximal de coudes pouvant être utilisés.



Schéma 1

- 2) Installer l'appareil au gaz à l'endroit désiré. Faire pendre un fil à plomb au dessus de la sortie de l'appareil pour déterminer l'emplacement du conduit de cheminée au plafond. Y percer un petit trou. Toujours à l'aide du fil à plomb, répéter cette étape à partir du toit et au dessus du trou ainsi percé et marquer l'endroit où le conduit traversera le toit.
- 3) Installer un coupe-feu au plancher ou au plafond de chaque étage. Pour installer un coupe-feu sur un plafond plat ou un mur, découper un carré de 10 po de large et y monter un cadre pour y fixer le coupe-feu, tel qu'illustré au schéma 2.

Remarque: Tous les évacuations verticale utilisant le conduit 5" x 8" doivent utiliser l'adaptateur de conduit rigide 770-994 adaptor #770-994 et le Réducteur #946-606.

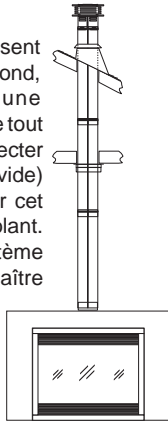

Schéma 2

- 4) Choisir les conduits et les coudes nécessaires selon la configuration voulue et les assembler solidement à l'aide du dispositif de verrouillage rotatif et d'un scellant.

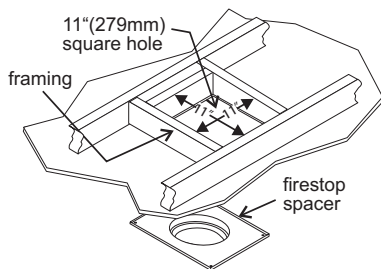
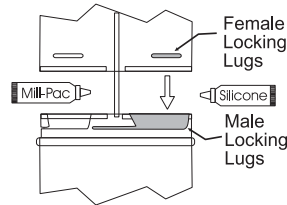

REMARQUE: Pour obtenir un rendement et des résultats optimaux de votre système d'évacuation approuvé, il est fortement recommandé d'appliquer du scellant Mill Pac (fourni) sur les colliers internes des raccords et des conduits afin d'éviter des problèmes de ventilation ou de rendement qui ne sont pas couverts par la garantie. L'application de silicone résistant aux variations de température est optionnelle.

- 5) Découper un trou dans le toit en le centrant sur le petit trou percé à l'étape 2. S'assurer que la taille du trou respecte la distance minimale de dégagement aux matériaux combustibles de 1 ½ po. Glisser le solin sous les bardeaux (au moins la moitié), tel qu'illustré au schéma 3.



Schéma 3 : Installer la moitié supérieure du solin sous les bardeaux. Attendre de poser la cheminée avant de la clouer en place afin de pouvoir l'ajuster légèrement au besoin.

- 6) Assembler le reste des conduits.

REMARQUE: Pour réduire la pression sur les coudes et empêcher que se séparent les conduits installés au grenier, soutenir les sections horizontales tous les trois pieds à l'aide de ferrures de fixation.

Les conduits installés à l'extérieur devraient être en acier galvanisé pour mieux résister à la corrosion. Ajouter des conduits jusqu'à ce que le chapeau d'extrémité atteigne la hauteur minimale précisée au tableau 4 ou exigée par les codes locaux. Il convient de souligner que plus la pente du toit est forte, plus cette hauteur augmente. Par ailleurs, la proximité de gros arbres ou d'autres toits peut entraîner de grands vents et, par conséquent, des problèmes de tirage ou de contre-tirage. Il est alors possible de résoudre ces problèmes en rallongeant la sortie.

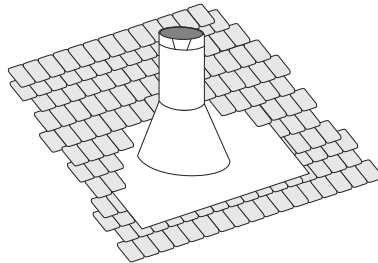
- 7) S'assurer que la sortie est bien droite. Fixer la base du solin au toit à l'aide de traverses, glisser la mitre sur le conduit et appliquer du mastic pour rendre le tout imperméable.



Schéma 4

Pente du Toit	Minimum Hauteur du Conduit	
	Pieds	Meters
Plat à 7/12	2	0.61
Plus de 7/12 à 8/12	2	0.61
Plus de 8/12 à 9/12	2	0.61
Plus de 9/12 à 10/12	2.5	0.76
Plus de 10/12 à 11/12	3.25	0.99
Plus de 11/12 à 12/12	4	1.22
Plus de 12/12 à 14/12	5	1.52
Plus de 14/12 à 16/12	6	1.83
Plus de 16/12 à 18/12	7	2.13
Plus de 18/12 à 20/12	7.5	2.29
Plus de 20/12 à 21/12	8	2.44

- 8) Installer le chapeau d'extrémité et le fixer en place grâce au dispositif à verrouillage rotatif.

REMARQUE: Tout placard ou espace de rangement dans lequel passent les conduits d'évacuation doit être fermé.

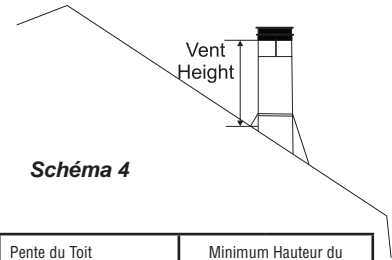
INSTALLATION DE LA CONDUITE DE GAZ

L'arrivée de gaz doit être brancher du côté droit de l'appareil. La soupape est située au côté droit de l'appareil et l'ouverture de l'entrée de gaz est située au côté droit de la soupape.

Le branchement à la conduite de gaz peut être fait de tuyau rigide, de tuyau de cuivre ou de raccords flexibles. (Dans un système à conduits rigides, s'assurer de pouvoir retirer le clapet pour en effectuer l'entretien.) Certaines municipalités ayant des normes spécifiques, consultez toujours les autorités locales en plus du code CAN/CGA B149 du code des appareils et équipements à gaz au Canada, et selon le <<National Fuel Gas Code ANSI Z223.1>> aux États-Unis.

N'utilisez que de raccords flexible ou en cuivre approuvés. Installez toujours un raccord-union pour que la conduite de gaz soit facilement démontable pour permettre l'entretien du brûleur et du ventilateur. Habituellement, l'utilisation d'écrous coniques pour les conduits de cuivre et les raccords flexibles satisfait à cette exigence.

Important: Toujours vérifier s'il y a des fuites de gaz avec une solution d'eau et de savon. Ne pas tester avec une flamme nue.

INSTALLATION

AJUSTEMENT DU PILOTE

Vérifier les flammes du pilote périodiquement. Corrigez le patron de la flamme afin d'obtenir 2 flammes bleues vives: 1 autour du sonde de flamme et 1 à l'arrière du brûleur (elle n'a pas à toucher au brûleur).

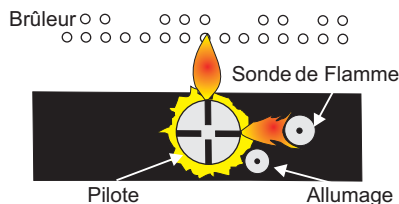

REMARQUE: Si le patron de la flamme n'est pas adéquat, contactez votre détaillant de Regency pour de plus amples instructions.

Un patron de flamme inadéquat présentera une petite flamme, probablement jaune, laquelle n'entrera pas correctement en contact avec l'arrière du brûleur ou avec la thermopile.

INSTALLATIONS À HAUTES ALTITUDE

Cet appareil est approuvée au Canada pour altitudes jusqu'à 4 500 pi (1370m) (CAN/CGA-2.17-M91). Pour les installations de gaz naturel au-dessus de 4 500 pi (1370m) au Canada, conforme au code CAN/CGA-B149.1.

B36XTCE-NG System Data	
Pour altitude de 0 à 4500 pieds Orifice du Brûleur Taille: no. 35	
Apport maximal	31,000 Btu/h
Apport minimal	21,500 Btu/h
Pression d'alimentation	min.colonne d'eau 5.0po
Pression du Collecteur (Haut)	colonne d'eau 3.5po +/- 0.2po w.c.
Pression du Collecteur (Bas)	colonne d'eau 1.6po +/- 0.2po w.c.

B36XTCE-LP System Data	
Pour altitude de 0 à 4500 pieds Orifice du Brûleur Taille: no. 51	
Apport maximal	31,000 Btu/h
Apport minimal	25,000 Btu/h
Pression d'alimentation	min.colonne d'eau 11.0po
Pression du Collecteur (Haut)	colonne d'eau 10po +/- 0.2po w.c.
Pression du Collecteur (Bas)	colonne d'eau 6.4po +/- 0.2po w.c.

VÉRIFIER LA PRESSION DU GAZ

Isoler l'appareil en fermant la soupape d'arrêt manuel avant de vérifier la pression du système d'alimentation à ½ psi (3,45 kPa) ou moins. À plus de ½ psi, désaccoupler la conduite de la soupape.

La pression d'admission est réglée par un régulateur intégré au dispositif de réglage du gaz. La vérifier en même temps que la pression.

REMARQUE: Pour obtenir une lecture précise de la pression du gaz, vérifiez la pression d'admission et la pression d'alimentation aux orifices de refoulement de la soupape.

- 1) Mettre l'interrupteur à la position «OFF».
- 2) Tourner le robinet manométrique « IN » et/ou le robinet manométrique « OUT » vers la gauche à l'aide d'un tournevis à lame plate de 1/8 po.
- 3) Fixer un manomètre au moyen d'un tuyau souple de 5/16 po de diamètre intérieur.
- 4) Allumer la veilleuse en mettant l'interrupteur à la position « ON ».
- 5) Vérifier la pression pendant que l'appareil est en marche et s'assurer que les paramètres respectent les seuils spécifiés sur l'étiquette de sécurité.
- 6) Une fois la lecture obtenue, fermer la soupape, débrancher le tuyau souple et resserrer le ou les robinets à l'aide d'un tournevis à lame plate de 1/8 po. **Remarque: Bien visser, sans trop serrer.**

DESCRIPTION DE LA SOUPAPE SIT 886 NOVA

- 1) Réglage manuel « Hi/Lo »
- 2) Réglage de la veilleuse
- 3) Pression de sortie
- 4) Pression d'arrivée
- 5) Sortie du veilleuse
- 6) Sortie principal du gaz
- 7) Entrée principal du gaz

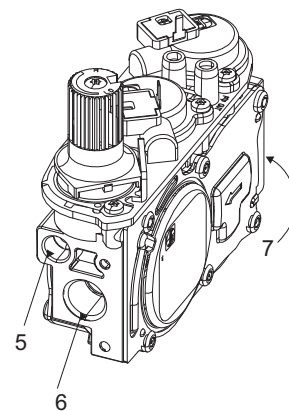
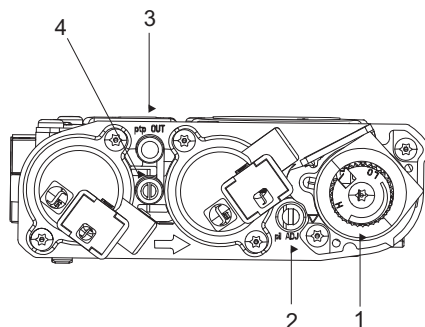

Conversion au propane liquide pour B36XTE / P36E-4 / U32E-5 à l'aide d'une soupape SIT 886 NOVA

**L'INSTALLATION DOIT ÊTRE EFFECTUÉE PAR UN MONTEUR QUALIFIÉ.
EN CAS DE DOUTE, NE RIEN MODIFIER.**

Chaque trousse contenu un conversion au propane #514-972

Contenu de la trousse de conversion au propane:

Qty.	Part #	Description
1	904-390	Orifice de brûleur no52
1	918-590	Autocollant « Converti au propane liquide »
1	908-528	Étiquette rouge « Propane liquide »
1	904-529	Clé hexagonale 5/32 po
1	911-009	Régulateur de pression « Hi/Lo »
1	918-861	Livret d'instructions

Installation de la trousse de conversion au propane liquide:

- 1) Couper l'alimentation en gaz.
- 2) Retirer les grilles d'aération, la porte en saillie ou la façade, selon le cas.
- 3) Retirer la porte vitrée.
- 4) Enlever les bûches, les braises et les panneaux de briques (s'il y a lieu).

Modèles P36E-4 / B36XTE Seulement:

- 5) Dévisser les deux vis qui retiennent le brûleur. Glisser le brûleur vers la gauche puis le soulever.

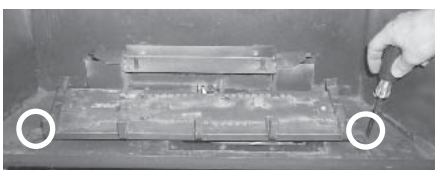

Dévisser les deux vis, glisser le brûleur vers la gauche puis le soulever.



- 6) Dévisser les deux vis, pour enlever l'embout.

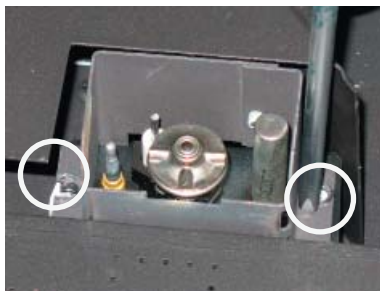

- 7) Retirer le clip de fil desous l'orifice,

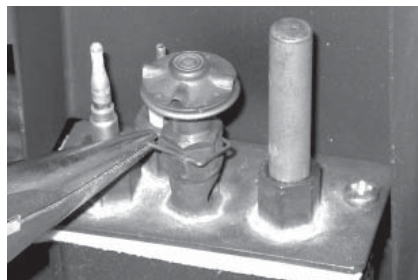

- 8) Retirer l'embout de la veilleuse pour en dégager l'orifice.

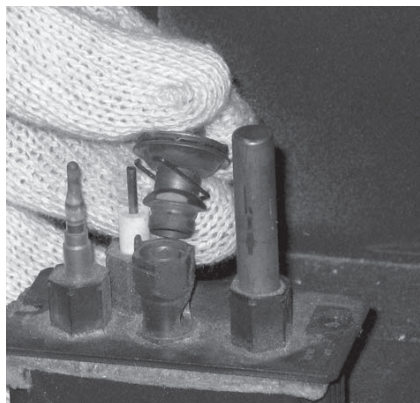

- 9) Dévisser l'orifice de la veilleuse à l'aide de la clé hexagonale fournie et le remplacer par le nouvel orifice à propane liquide et l'embout de la veilleuse.

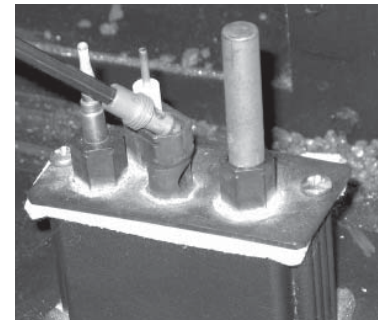

- 10) Re-install pilot cap and pilot shield.

- 11) Remove burner orifice with a 1/2" wrench. Use another wrench to hold on to the elbow behind the orifice. Discard orifice.

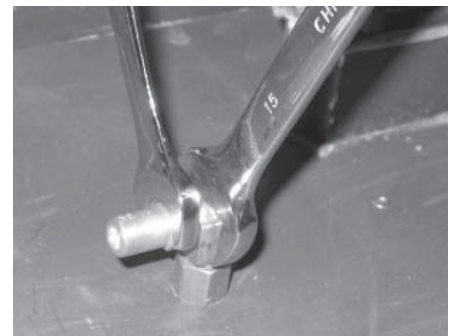

- 12) Installer le nouvel orifice de brûleur no 51 et serrer.

- 13) Réinstallez le brûleur.

- 14) Réglez l'aération en conséquence- Voir le manuel pour plus de details.

INSTALLATION

- 15) Fixer le régulateur de pression « Hi/Lo » sur la soupape à l'aide de deux vis, comme le montre la photo ci-dessous.



- 16) Apposer l'autocollant « Converti au propane liquide » à côté ou au-dessus du numéro de série.
- 17) Remplacer l'étiquette jaune « Gaz naturel » par l'étiquette rouge « Propane liquide ».
- 18) Refaire les étapes 1 et 3, inversées.
- 19) S'assurer qu'il n'y a aucune fuite de gaz.
- 20) Vérifier la pression d'entrée et la pression de sortie.
- 21) Vérifier l'intensité des flammes.

Avis au monteur:

Laisser ces directives près de l'appareil.

INSTALLATION DES PANNEAUX DE BRIQUES

Les conditions de fonctionnement dangereuses peuvent se produire si les panneaux ne sont pas installés ou s'installés avec les panneaux cassés. Manipuler avec soin. **NE FORCER PAS EN PLACE.**

- 1) Sortir les panneaux de briques de leur emballage protecteur.
- 2) S'assurer que les bûches ne se trouvent pas à l'intérieur de l'appareil.

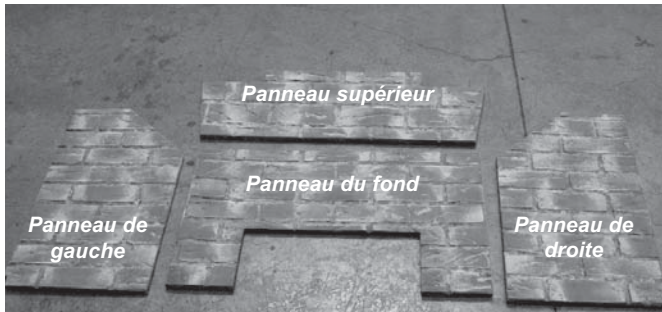

- 3) Retirer les deux vis qui retiennent le déflecteur de chaleur en commençant par les vis à l'avant.

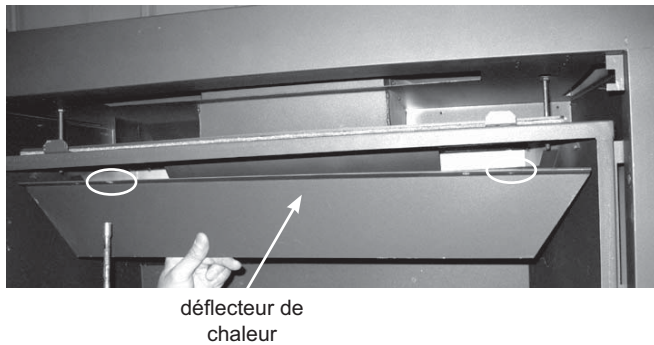

- 4) Installer d'abord le panneau du fond en veillant à ne pas l'endommager sur le brûleur ou le support de bûches.

Remarque: Assurez-vous que le panneau du fond est centré.



panneau du fond installé

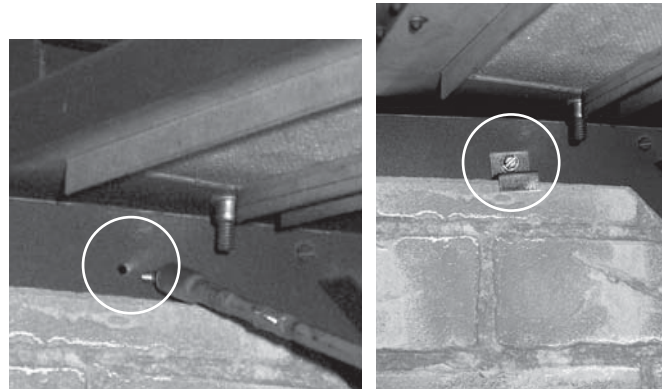

- 5) Retirer ensuite les vis et les ferrures de fixation se trouvant sur la paroi supérieure de la chambre de combustion et installer le panneau de gauche.

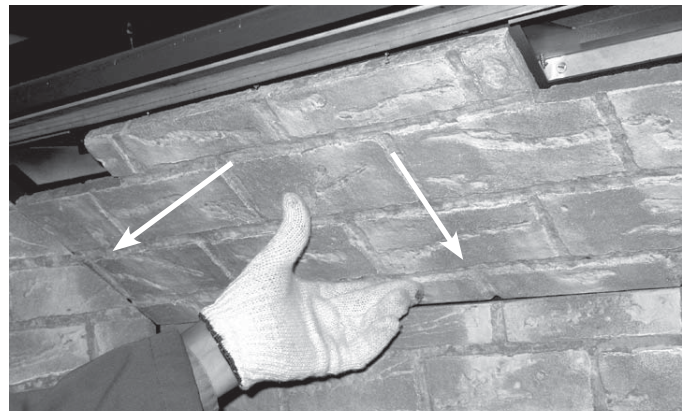

- 6) Glisser le panneau supérieur sur le panneau de gauche, jusqu'au fond de l'appareil, en veillant à ne pas l'endommager.

- 7) Répéter l'étape 5 pour installer le panneau restant (droite)

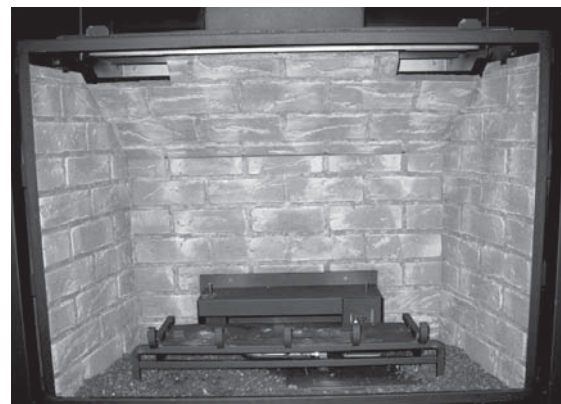

Panneau de brique installation complète

- 8) Réinstaller le déflecteur de chaleur supérieure retiré à l'étape 3.

PANNEAUX EN ÉMAIL NOIR

Panneaux en émail noir

• Inspecter les panneaux pour s'assurer qu'ils ne sont pas égratignés ni bossés. Signaler tout dommage sur le champ. Aucune réclamation ne sera acceptée après leur installation.

• L' émail noir se décolore légèrement avec le temps. Cette décoloration est normale et n'est pas considérée comme un défaut.

* **NETTOYER** les empreintes de doigts à l'aide d'un linge doux. Terminer avec un nettoyant à base d'ammoniaque (du lave-vitre par exemple) pour bien enlever la pellicule ou les résidus qui pourraient rester. **Suivre ces étapes à la lettre avant de faire fonctionner l'appareil pour éviter que la chaleur brûle et tache les panneaux. Ces taches ne s'enlèvent pas et ne sont pas couvertes par la garantie.**



1) À l'intérieur de la chambre de combustion, retirer les deux vis qui retiennent le déflecteur de chaleur supérieure.

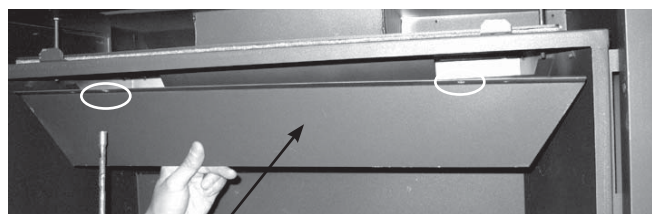

défecteur de chaleur

Schéma 2

2) Installer d'abord le panneau du fond en veillant à ne pas l'égratigner sur le brûleur ou le support de bûches.



Schéma 3

3) Glisser le panneau supérieur sur le panneau de droite, jusqu'au fond de l'appareil, tel qu'illustré ci-dessous - orienter le panneau de telle sorte que le pli dans le métal face à l'intérieur .



Schéma 4

4) Dévisser la vis, tel qu'illustré (photo A). Glisser le panneau de droite en place, positionner correctement la ferrure fournie et fixer le tout à l'aide d'une vis (photo B). Bien serrer.



Schéma 5

5) Répéter l'étape 4 pour installer le panneau de gauche.

6) Refaire l'étape 1 en inverse.

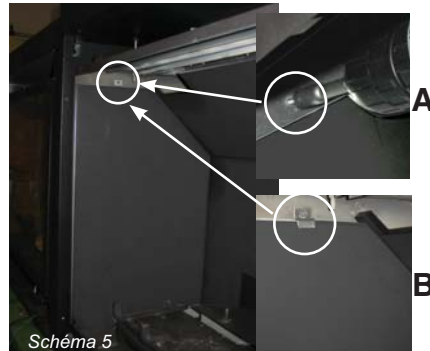

Installation finale

Schéma 6

ENSEMBLE DE BÛCHES

Installer les panneaux avant les bûches.

Lire attentivement les directives suivantes et se référer aux illustrations fournies. Ne pas faire fonctionner un appareil si les bûches sont endommagées, car elles peuvent nuire au bon fonctionnement de la veilleuse. Il convient donc de les faire remplacer au préalable.

La garantie ne couvre pas les dommages occasionnés par le positionnement inexact des bûches, qui peut créer l'émission de carbone.

Contenu de l'ensemble de bûches: # 576-930

A	Bûche avant droite
B	Bûche avant gauche
C	Bûche du centre supérieure
D	Bûche droite supérieure
E	Bûche arrière
902-156	Braises
902-179	Vermiculite
946-669	Braises de platine (comprennent des directives d'utilisation)

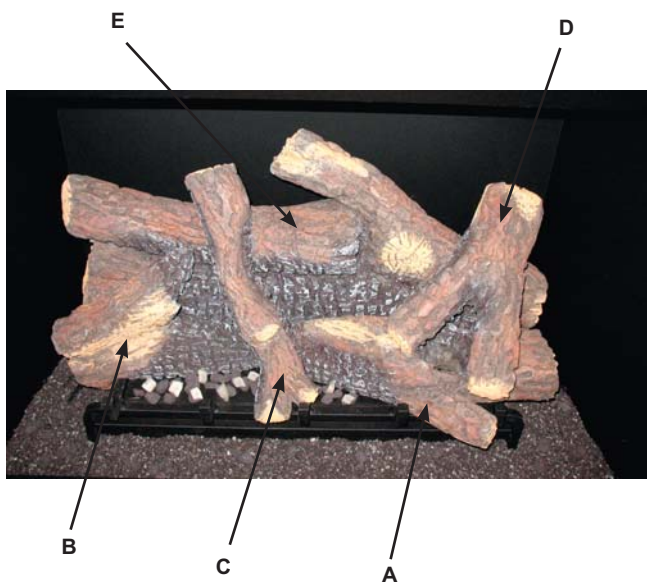

- 1) Sortir les bûches de la boîte et les déballer soigneusement. Les bûches sont fragiles. Elles doivent être manipulées avec soin et déposées doucement en place.

- 2) Disposer la vermiculite sur le plancher du foyer, tout autour du brûleur.

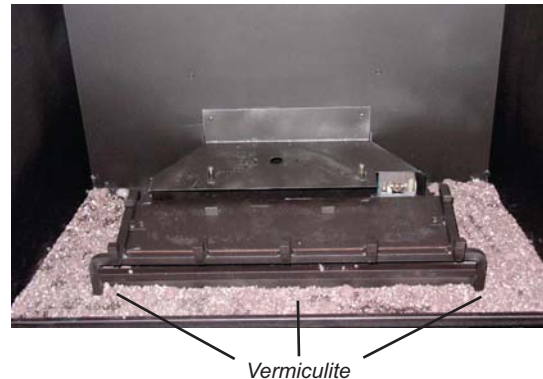

- 3) Placer la bûche E sur les tiges du support arrière, le côté plat vers le fond du foyer.

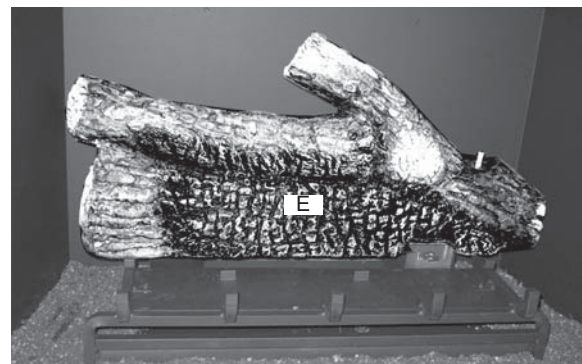

- 4) Placer la bûche B du côté gauche du brûleur. Placer incisions inférieure gauche de la bûche coïncide avec l'arête gauche de la grille.

Glisser bûche B en arrière vers bûche E, jusqu'à ce que le côté plat du bûche B se dépose sur les fentes du brûleur et la grille. Ce qui maintient une espace nécessaire entre bûche B & E.

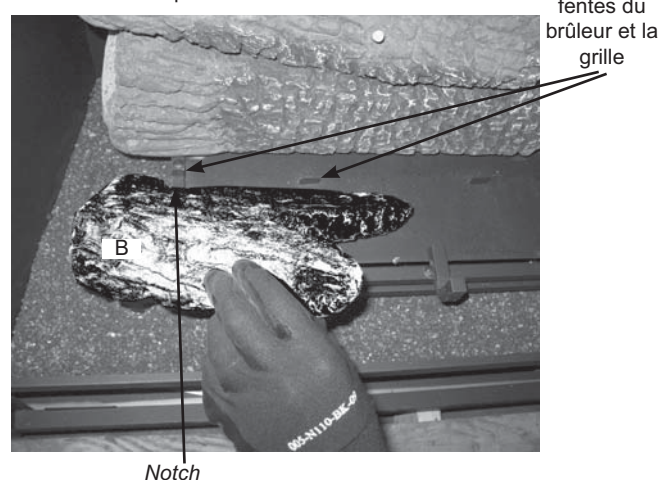

Remarque: Voir le positionnement final du bûche B à la page suivante.

INSTALLATION

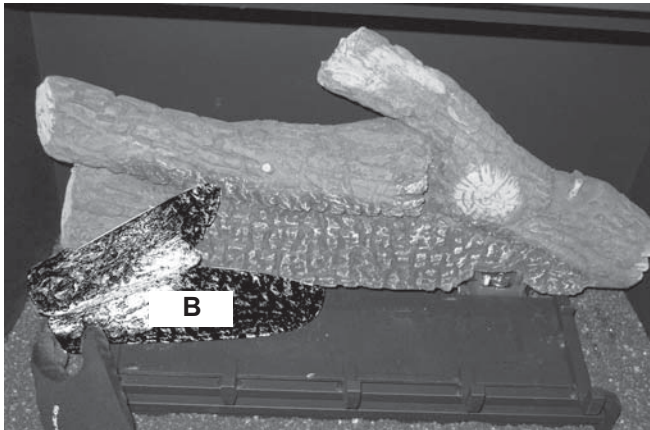

5) Placer la bûche A du côté droit du brûleur. Placer incisions inférieure droite de la bûche coïncide avec l'arête droite de la grille.

Glisser bûche A en arrière vers bûche E, jusqu'à ce que le côté plat du bûche A se dépose sur les fentes du brûleur et la grille. Ce qui maintient une espace nécessaire entre bûche A & E.

Remarque: Utilisez l'encoche sur le fond du bûche A comme guide-voir ci-dessous.

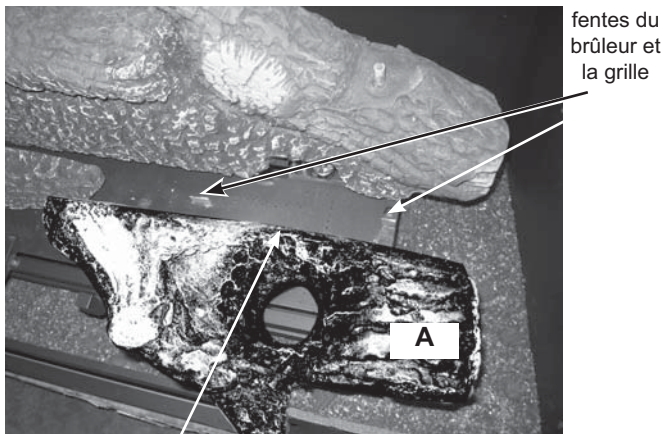

Arrière du bûche A

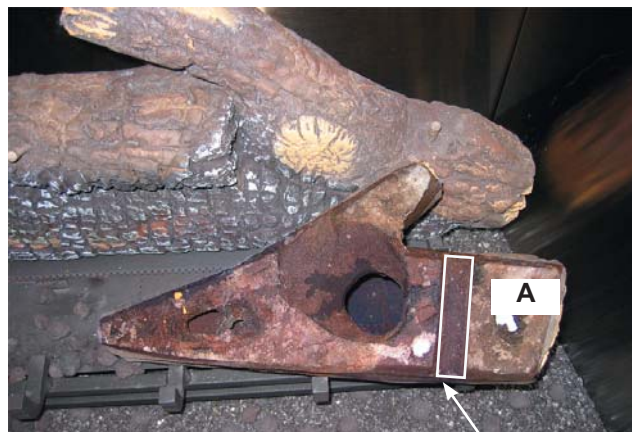

Incisions inférieure droite de la bûche A

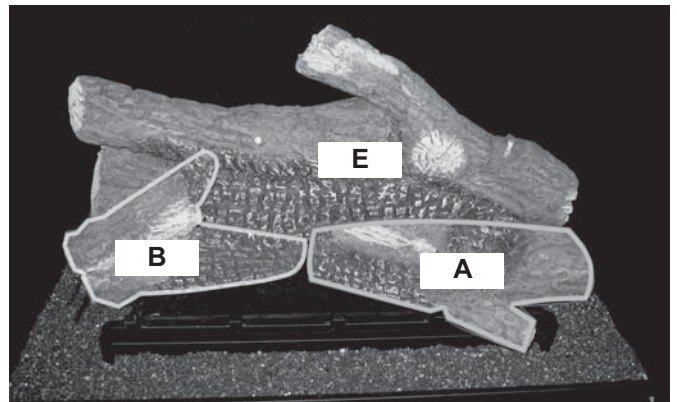

6) Placer bûche D avec le côté plat vers la bûche E. Glisser bûche D sur la tige droite du bûche E.

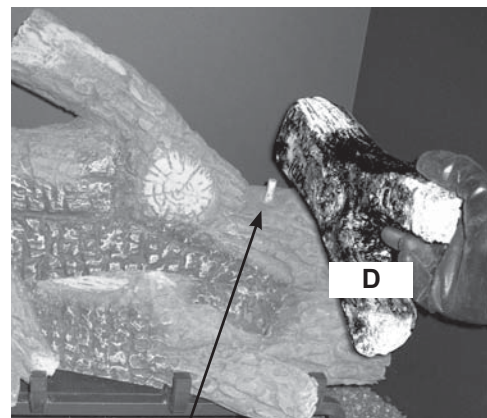

tige droite - bûche E

7) Incisions inférieure du bûche D se dépose sur le nœud du bûche A, tel qu'illustré ci-dessous

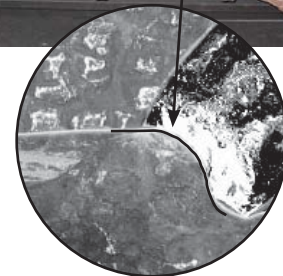
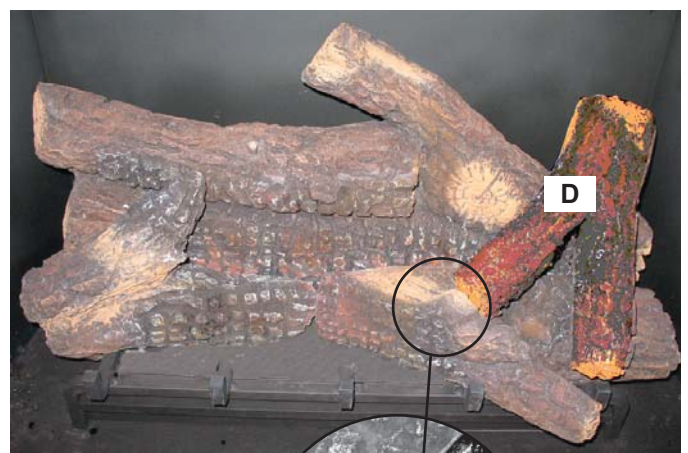

- 8) Disposer une rangée de braises à l'avant du brûleur, tel qu'illustré ci-dessous, en veillant à ne pas obstruer les orifices et à ne pas recouvrir les braises.

Répartir et disposer les braises de platine à l'avant du brûleur et autour des braises. Ne pas les empiler. Platinum embers may be placed over burner ports.

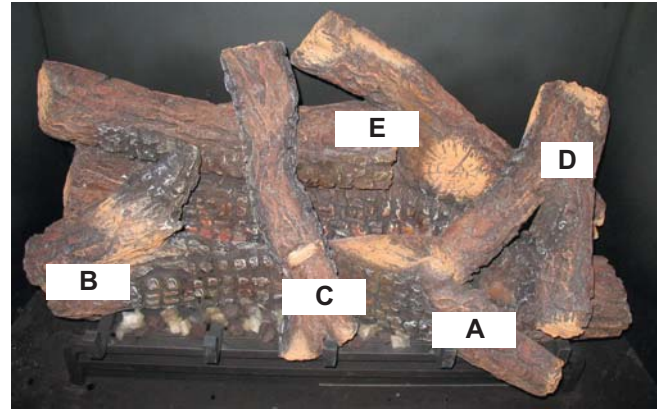
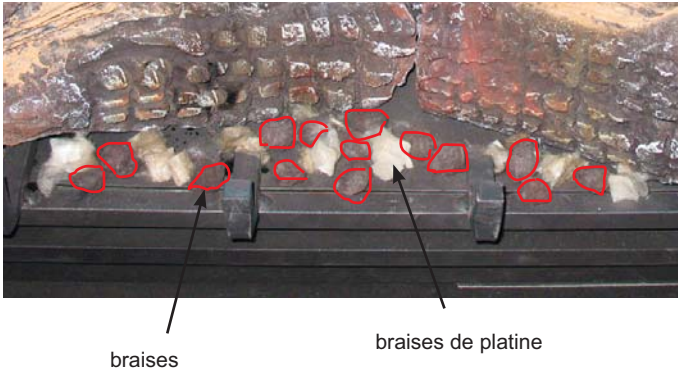

- 10) Vérifier le bon fonctionnement de l'allumage (s'assurer que le débit des flammes est régulier sur toute la longueur du brûleur).

Dans le cas contraire, vérifier si des orifices de combustion ne sont pas bouchés.

- 9) Déposer la bûche C avec le côté plat vers la bûche E. Glisser la bûche C sur la tige gauche du bûche E - l'incision inférieure du bûche C se dépose sur le troisième (du gauche) patte de soutien de la grille.

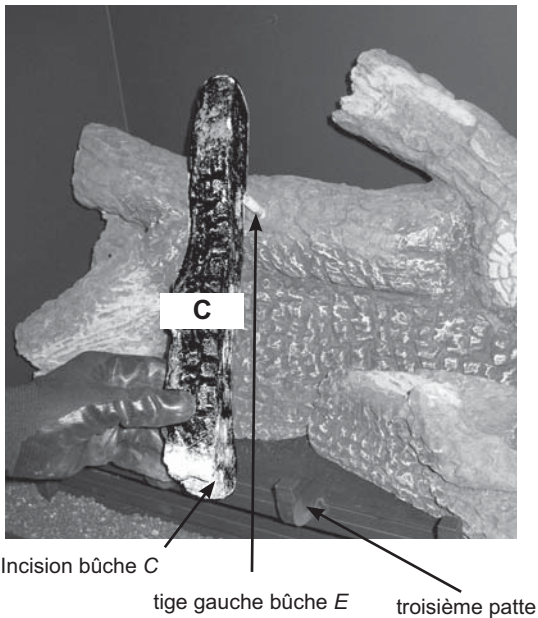

INSTALLATION D'UN VENTILATEUR EN OPTION

Le ventilateur et l'interrupteur du ventilateur nécessitent du courant alternatif 120 volts. Au besoin, relier le ventilateur au circuit électrique par raccordement fixe. Faire installer la boîte de prise de courant polarisée par un électricien qualifié. La fixer du côté gauche de l'appareil, en positionnant la prise neutre (la plus large) sur le dessus.

L'appareil doit être mis à la terre en tout temps. Ne jamais couper la borne de mise à la terre.

- 1) Mettre l'appareil hors tension, et débrancher les lumières s'installé.
- 2) Retirer la grille d'aération inférieure (s'il y a lieu), retirer la porte vitrée de l'appareil.
- 3) Relier le fil noir et rouge au moteur de ventilateur tel qu'illustré ci-dessous.



Schéma 1

- 4) Tourner le socle du ventilateur sur le côté (face à vous) et le glisser vers le fond de l'appareil. Remettre le ventilateur à la verticale et l'insérer sur les deux tiges de fixation. Faire attention de ne pas endommager l'isolation à la base du ventilateur. S'assurer que les pales du ventilateur ne frottent pas contre les tubes de la soupape. Schéma 2

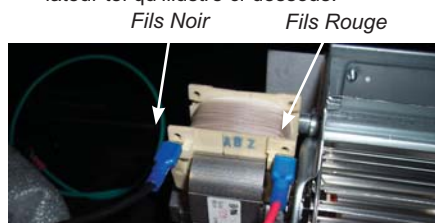

Schéma 2

- 5) Relier le fil de mise à la terre du ventilateur à la tige de mise à la masse. Refer to wiring Schéma.

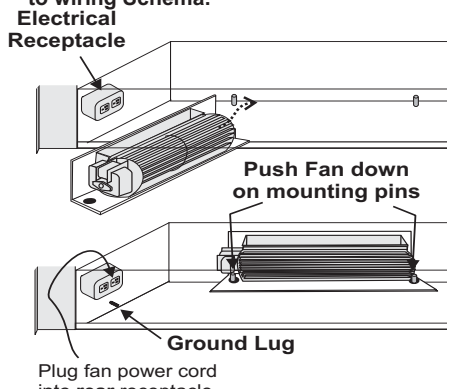

- 6) Glisser le module du thermodisque le long de la pince fixée sur le dessous du foyer. S'assurer qu'aucun fil ne peut toucher aux surfaces chaudes. Schéma 3 et 4.
- 7) Brancher le cordon d'alimentation du ventilateur à l'arrière de la boîte de prise de courant afin de laisser le plus de dégagement possible.

* Assurer qu'il n'y a aucune interférence avec les fils quand le grille aération est fermé et qu'aucun fil ne touchera les surfaces à fonte ou les bords pointus.



Schéma 3



Schéma 4

- 8) Glisser le boîtier de commande du ventilateur le long de la pince fixée sur le dessous du foyer. S'assurer qu'aucun fil ne peut toucher aux surfaces chaudes. (Voir Schéma 5)

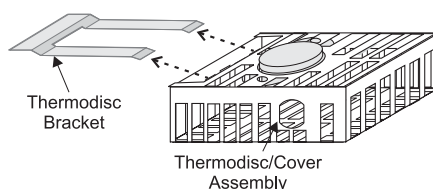

Schéma 5

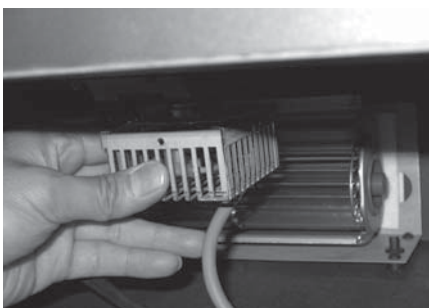
- 9) Attacher les fils du ventilateur et le cordon d'alimentation ensemble à l'aide d'une des pinces autoadhésives fournies (pièce no 910-199) et fixer celle-ci à la base de l'appareil. Utiliser la deuxième pince pour regrouper tous les fils à environ 4 po du boîtier de commande.

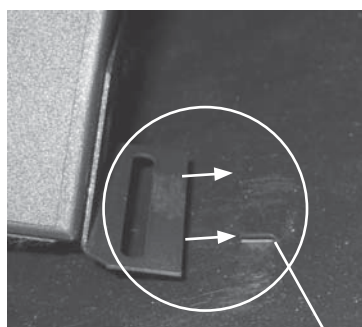

Schéma 6

RETRAIT DU VENTILATEUR

- 1) Mettre l'appareil hors tension.
- 2) Suivre les étapes ci-dessus en sens inverse.

Entretien: Les roulements scellés sont lubrifiés, il n'y a aucun besoin de les lubrifier plus. (Le lubrifiant supplémentaire causera plus d'habillage de fibre et de poussière - entraînant l'échouer de roulements prématurément). Le nettoyage et nettoyer à l'aspirateur réguliers du secteur de ventilateur s'ajouteront à la vie du moteur.

IMPORTANT:

Les ventilateurs attirent une grande quantité de la poussière qui circule à l'intérieur. Il est donc important de les entretenir régulièrement en passant l'aspirateur sur les pales et le boîtier à l'aide d'une brosse douce.

INSTALLATION DE L'ADAPTEUR SECTEUR CA (POUR LES SYSTÈMES DE SURE-FIRE)

Un adaptateur CA optionnel peut être installé comme une source d'alimentation constante pour le système de SureFire.

IMPORTANT: Conseillons de retirer les piles 4 piles AA dans le récepteur SureFire. Cela permettra d'éviter une fuite des piles et le drainage de puissance. 4 piles AA peuvent être ré-installées dans le récepteur lors de pannes d'électricité.

REMARQUE: Pour tous les foyers à gaz, 120 volts doit être apporté à la boîte de réceptacle à l'intérieur de la chambre de combustion (fourni avec l'appareil). Tous les poêles et inserts à gaz autoportante auront besoin d'une boîte de prise située à l'extérieur / à proximité de l'appareil de sorte que l'adaptateur CA peut être branché.

INSTALLER L'ADAPTEUR CA AVEC INTERRUPTEUR MURAL SEULEMENT - (SANS TÉLÉCOMMANDE)

1) Trouvez l'étiquette "Alimentation DC" sur le faisceau de fils. Pour l'emplacement dans l'appareil, voir page "installation de télécommande" dans manuel du propriétaire.



2) Connectez l'extrémité mâle de l'adaptateur CA à l'extrémité femelle étiquetée "Alimentation CC", sur le faisceau de câblage dans

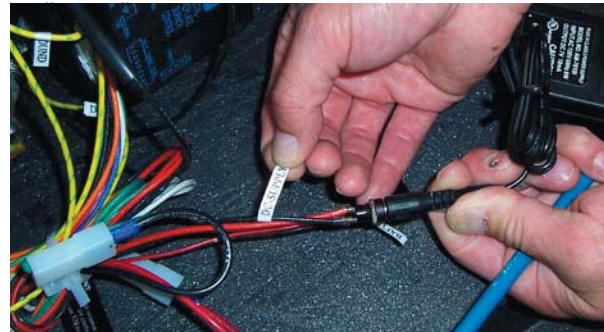

3) Branchez l'adaptateur secteur dans la prise murale 120V (120V ou en récipient si installé à l'intérieur de la chambre de combustion du foyer à gaz).

4) Cacher soigneusement tous les fils lâches d'adaptateur secteur nettement au-dessous / intérieur de l'appareil.

Remarque: Assurez-vous que les fils ne se touchent pas le dessous de la chambre de combustion (garder les fils loin de la chaleur autant que possible).

INSTALLER L'ADAPTEUR CA AVEC TÉLÉCOMMANDE SUREFIRE PROFLAME GT / GTM

1) Connectez l'extrémité mâle de l'adaptateur CA à l'extrémité femelle du câble de l'adaptateur (fourni avec adaptateur secteur) comme indiqué.



Adaptateur câble

Adaptateur CA

3) Branchez l'adaptateur de fil à la connecteur FCM -COM - attention à ne pas endommager les extrémités. Cela correspond une seule façon.

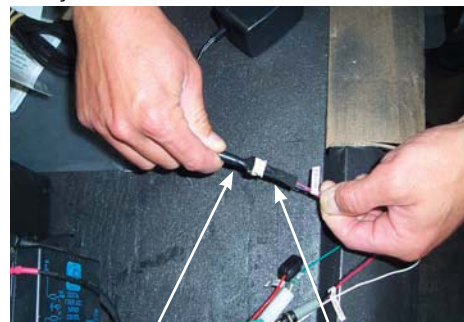

Adaptateur CA
Adaptateur Câble

FCM - COM

2) Trouvez le connecteur FCM-COM sur le faisceau de câblage télécommande - voir le manuel pour l'emplacement dans l'appareil.



4) Branchez l'adaptateur secteur dans la prise murale 120V (120V ou en récipient si installé à l'intérieur de la chambre de combustion du foyer à gaz).

5) Cacher soigneusement tous les fils lâches d'adaptateur CA nettement au-dessous / intérieur de l'appareil.

Remarque: Assurez-vous que les fils ne se touchent pas le dessous de la chambre de combustion (garder les fils loin de la chaleur autant que possible).

BRANCHEMENT DU SYSTÈME DE COMMANDE À DISTANCE PROFLAME GT

- 1) Couper l'alimentation en gaz et débrancher l'appareil.
- 2) Retirer les grilles d'aération, la porte en saillie ou la façade, selon le cas.
- 3) Comme le montre la photo ci-dessous, débrancher le bloc-piles se trouvant sur le plancher du foyer et le mettre de côté.



- 4) Sortir le boîtier de commande numérique de l'appareil.



- 5) Débrancher le faisceau de fils, le fil de mise à la terre et le fil d'allumage du boîtier.



- 6) Identifier les fils qui composent le faisceau de fils (voir le schéma de montage).

- 7) Brancher les fils TPTH et TH – vert/vert et blanc/blanc, tel qu'illustré ci-dessous (voir le schéma de montage).

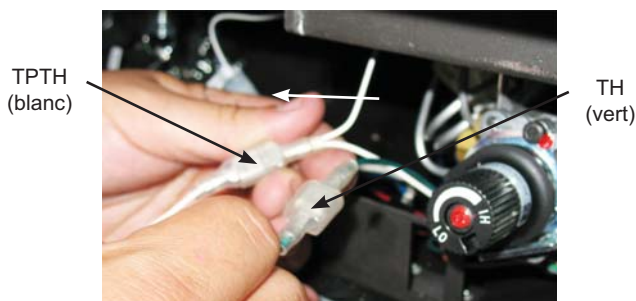

- 8) Brancher le câble d'alimentation CC du récepteur, tel qu'illustré ci-dessous.



- 9) Insérer quatre piles AA dans le récepteur.

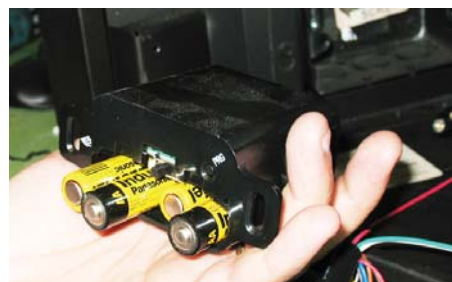

- 10) Brancher le faisceau de fils à l'arrière du récepteur et regrouper les fils à l'aide de l'attache fournie, tel qu'illustré ci-dessous.



l'attache de fils

- 11) Visser l'écran thermique au récepteur et le fixer au plancher de l'appareil au moyen d'une bande velcro.

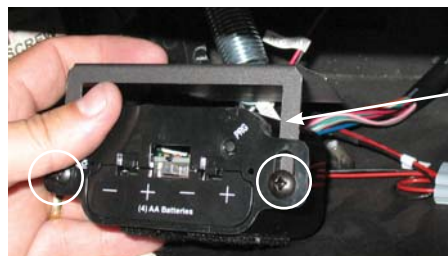

l'écran thermique

- 12) Refaire les étapes 5 et 4, inversées.
- 13) Jumeler la télécommande au récepteur – voir le mode d'emploi de la télécommande.
- 14) Refaire les étapes 2 et 1, inversées.
- 15) S'assurer qu'il n'y a aucune fuite de gaz.

OPTION 1: CONTRÔLE À DISTANCE

Employer le contrôle à distance de Regency approuvé pour cet appareil. L'emploi d'autres systèmes peut annuler votre garantie.

L'équipement de commande à distance est constitué d'un émetteur manuel, d'un récepteur et d'un support mural.

- 1) Choisir un emplacement commode sur le mur pour installer le récepteur et la boîte électrique (la protection contre la chaleur extrême est très importante). Faire courir les fils du foyer à cet emplacement. Consulter la table pour le thermostat.
- 2) Relier les deux fils à la soupape de gaz. Voir le Schémame.

AVERTISSEMENT
Ne pas raccorder l'interrupteur mural d'un appareil au gaz à une source d'alimentation de 120V.

- 3) Installez trois (3) pile alcaline de AAA dans l'émetteur et quatre (4) pile alcaline AA dans le récepteur. Installez le récepteur et son couvercle dans le mur. Sélectionnez le mode "remote" du contrôle à distance. Le contrôle à distance est maintenant prêt à fonctionner.

OPTION 2: THERMOSTAT MURAL

Un thermostat mural peut être installé si désiré. Reliez les fils tel qu'illustré sur le Schémame de l'installation électrique. Utilisez le tableau ci-dessous afin de déterminer la longueur maximale du filage.

Note: Il est préférable d'installer le thermostat sur un mur intérieur.

Regency offre un thermostat programmable mais tout autre thermostat approuvé par CSA, ULC ou UL de 250-750 millivolts peut être employé.

AVERTISSEMENT
Ne pas raccorder l'interrupteur mural d'un appareil au gaz à une source d'alimentation de 120V.

Table du filage pour Thermostat

Longueur Maximale Recommandé (Deux - Fils) Avec l'emploi d'un thermostat mural (Système CP-2)	
Dimension du filage	Longueur Max.
14 GA.	50 Pi.
16 GA.	32 Pi.
18 GA.	20 Pi.
20 GA.	12 Pi.
22 GA.	9 Pi.

INTERRUPTEUR MURAL

- 1) Passer le fil de 10 pieds fourni dans l'ouverture de l'entrée du gaz, gauche ou droite, en veillant à ne pas l'endommager.

REMARQUE: Il est recommandé d'utiliser un fil d'une longueur maximale de 10 pieds. Si l'installation nécessite un fil plus long, consulter le tableau des fils de thermostat.

- 2) Brancher le fil à un interrupteur mural et fixer l'interrupteur à la boîte de prise de courant. Brancher également le fil à la soupape, tel qu'illustré ci-dessous.

ATTENTION
Ne pas brancher de fil millivolt à du fil 120 volts.

VÉRIFICATION FINALE

Avant de livrer l'appareil au propriétaire, l'installateur doit s'assurer qu'il est adéquatement fonctionnel. Ceci inclus:

- 1) Chronométrez l'appareil afin de vous assurez de la justesse de son taux de combustion (taux de combustion mentionné sur l'étiquette d'homologation) à 15 minutes.
- 2) Si requis, ajustez l'air primaire afin de vous assurez que la flamme ne carbonise pas. Au paravant, laissez l'appareil fonctionner 15 min. afin qu'il se stabilise.
- 3) Assurez-vous que le tirage est adéquat.

AVERTISSEMENT
Le fabricant n'est pas responsable des dommages causés par la suie et la carbonisation découlant des modifications apportées au produit.

INSTALLATION

BRANCHEMENT DU SYSTÈME DE COMMANDE À DISTANCE PROFLAME

- 1) Couper l'alimentation en gaz et débrancher l'appareil.
- 2) Retirer les grilles d'aération, la porte en saillie ou la façade, selon le cas.
- 3) Comme le montre la photo ci-dessous, débrancher le bloc-piles se trouvant sur le plancher du foyer et le mettre de côté.



- 4) Sortir le boîtier de commande numérique de l'appareil.



- 5) Débrancher le faisceau de fils, le fil de mise à la terre et le fil d'allumage du boîtier.



- 6) Identifier les fils qui composent le faisceau de fils (voir le schéma de montage).
- 7) Brancher les fils TPTH et TH – vert/vert et blanc/blanc, tel qu'illustré ci-dessous (voir le schéma de montage).

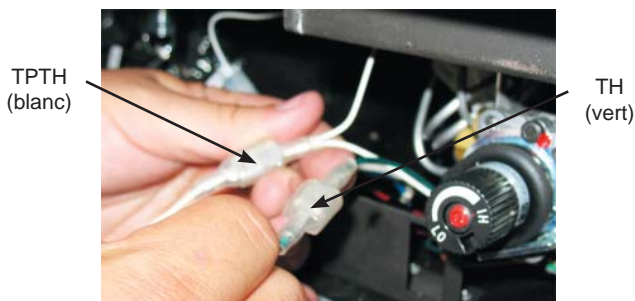

- 8) Brancher le câble d'alimentation CC du récepteur, tel qu'illustré ci-dessous.



- 9) Enlever le bouton « Hi-Lo », s'il y a lieu, en dévissant les deux vis, tel qu'illustré ci-dessous.

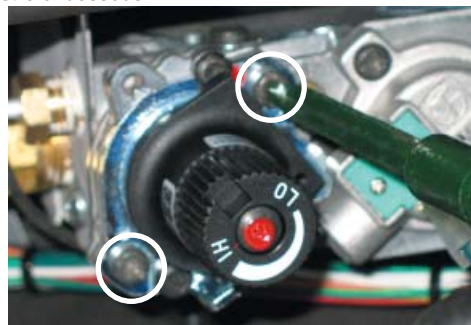

- 10) Le remplacer par le moteur pas-à-pas, en le fixant à l'aide de deux vis, tel qu'illustré ci-dessous



- 11) Sortir le récepteur, le cas échéant, et débrancher les fils du moteur à l'arrière du récepteur, tel qu'illustré ci-dessous.



- 12) Rebrancher les fils débranchés à l'étape 5.

- 13) Brancher le moteur pas-à-pas au faisceau de fils du moteur, tel qu'illustré ci-dessous.

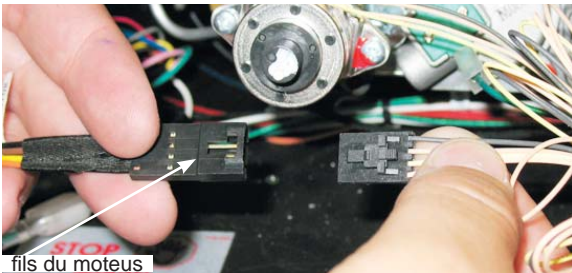

- 14) Ce faisceau est branché sur le côté du moteur pas-à-pas. Pour le débrancher, appuyer sur la languette, tel qu'illustré ci-dessous.

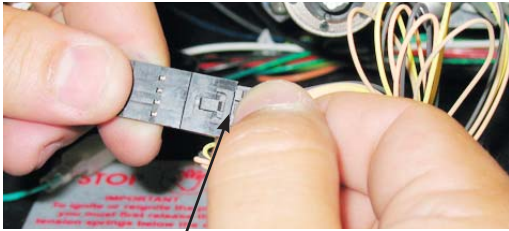

Appuyer sur cette languette.

- 15) Insérer quatre piles AA dans le récepteur.



- 16) Regrouper tous les fils à l'aide de l'attache fournie, tel qu'illustré ci-dessous.



- 17) Visser l'écran thermique au récepteur et le fixer au plancher de l'appareil au moyen d'une bande velcro. Retirer le film protecteur à l'endos de l'attache et replacer soigneusement les fils à l'intérieur de l'appareil.



- 18) Jumeler la télécommande au récepteur – voir le mode d'emploi de la télécommande.
- 19) Refaire les étapes 2 et 1, inversées.
- 20) S'assurer qu'il n'y a aucune fuite de gaz.

INSTALLATION

GTMF REMOTE INSTALLATION

- 1) Couper l'alimentation en gaz et débrancher l'appareil.
- 2) Retirer les grilles d'aération, la porte en saillie ou la façade, selon le cas.
- 3) Comme le montre la photo ci-dessous, débrancher le bloc-piles se trouvant sur le plancher du foyer et le mettre de côté.



- 4) Identify wires in the GTM/GTMF remote wiring harness. (see wiring diagram.)
- 5) Sortir le boîtier de commande numérique de l'appareil.



- 6) Débrancher le faisceau de fils, le fil de mise à la terre et le fil d'allumage du boîtier.

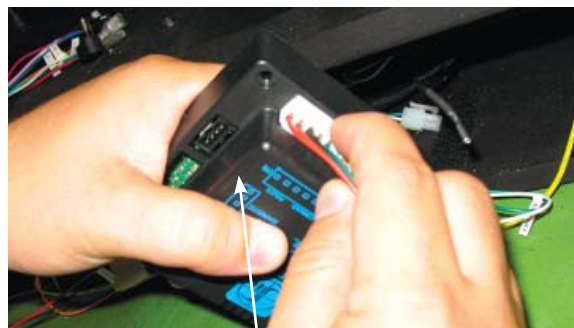

DFC

- 7) Brancher les fils TPTH et TH – vert/vert et blanc/blanc, tel qu'illustré ci-dessous (voir le schéma de montage).

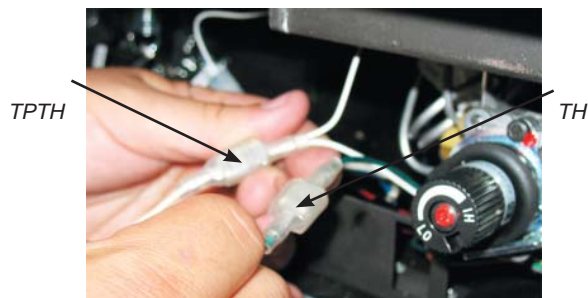

- 8) Brancher le câble d'alimentation CC du récepteur, tel qu'illustré ci-dessous.



- 9) Enlever le bouton « Hi-Lo », s'il y a lieu, en dévissant les deux vis, tel qu'illustré ci-dessous.

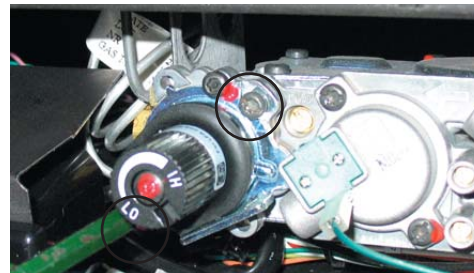

- 10) Le remplacer par le moteur pas-à-pas, en le fixant à l'aide de deux vis, tel qu'illustré ci-dessous

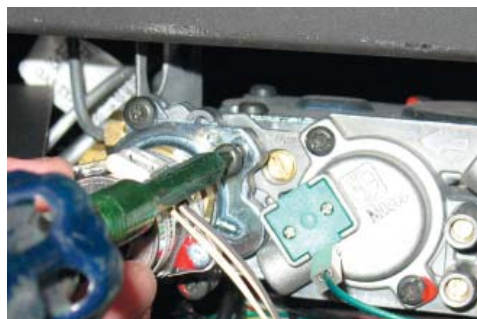

- 11) Insérer quatre piles AA dans le récepteur.



- 12) Brancher le faisceau de fils à l'arrière du récepteur et regrouper les fils à l'aide de l'attache fournie, tel qu'illustré ci-dessous.

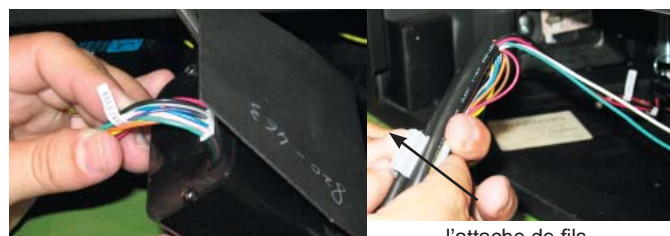

- 13) Remettez les fils de l'étape 5.



- 14) Fixer le boîtier de commande numérique au plancher de l'appareil à l'aide de la bande velcro.

- 15) Visser l'écran thermique au récepteur et le fixer au plancher de l'appareil au moyen d'une bande velcro

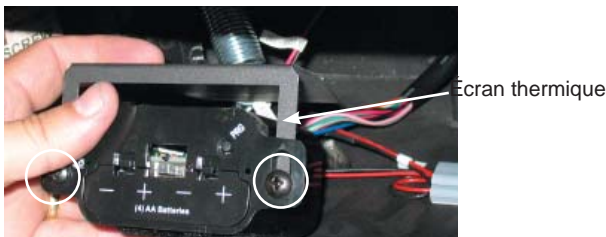

- 16) À partir du faisceau de fils, brancher le fil FCM au module de commande du ventilateur.

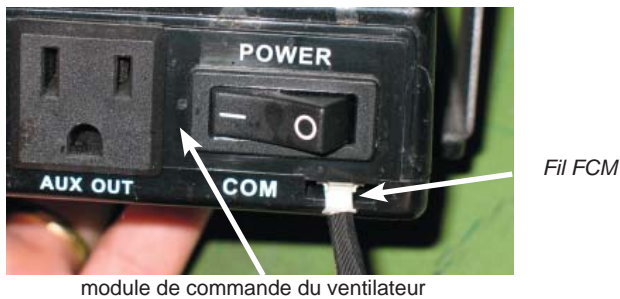

module de commande du ventilateur

- 17) Visser l'écran thermique au module de commande puis le fixer à la bande velcro se trouvant sur le plancher de l'appareil, à gauche du récepteur.



- 18) Jumeler la télécommande au récepteur – voir le mode d'emploi de la télécommande

- 19) Jumeler la télécommande au récepteur – voir le mode d'emploi de la télécommande.

- 20) Refaire les étapes 2 et 1, inversées.

- 21) S'assurer qu'il n'y a aucune fuite de gaz.

Le système Proflame de Regency Feuille de dispositif

Feature	Icon	Proflame GT	Proflame GTM	Proflame GTMF
Affichage de la température ambiante		X	X	X
Mode de verrouillage		X	X	X
Indicateur de pile faible		X	X	X
Thermostat « Marche/Arrêt »		X	X	X
Flammes allumées/éteintes seulement		X		
Réglage des flammes (six niveaux) ¹			X ¹	X ¹
Thermostat « intelligent »			X	X
Réglage du ventilateur (six vitesses)				X
Sortie auxiliaire « Marche/Arrêt »				X
Sortie constante (110v)				X

(X) Caractéristiques de l'appareil

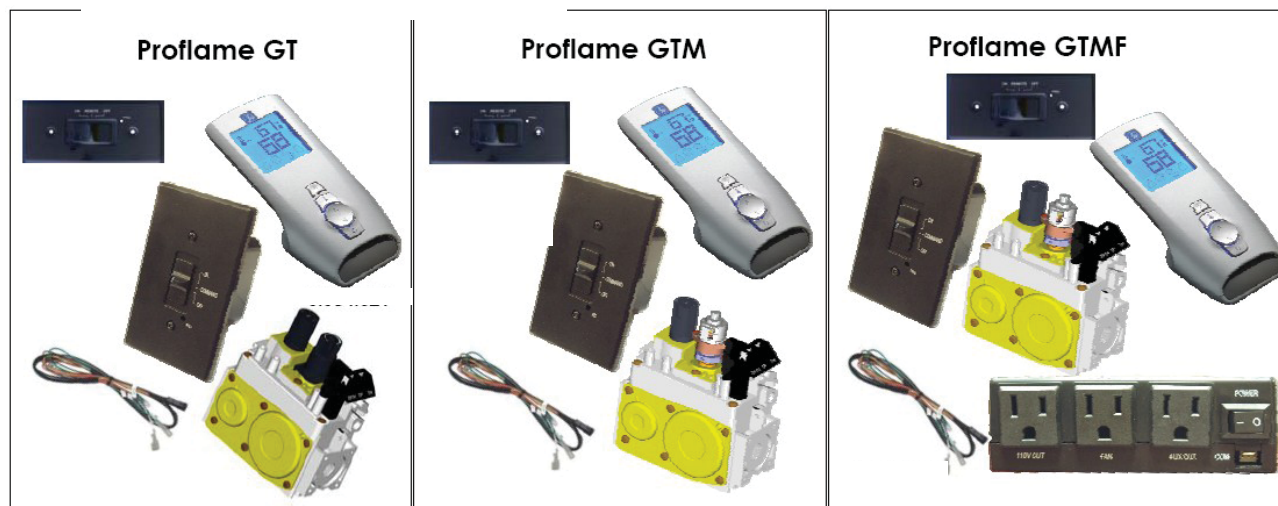

Note 1 ~ Le modulateur de flammes Proflame, réglable à l'aide des télécommandes GTM et GTMF, est vendu séparément. Choix de modulateur pour propane ou gaz naturel, selon l'appareil. Consulter la section sur les prix pour tous les détails.

Note 2 ~ Les systèmes Proflame de Regency comprennent un interrupteur et un boîtier mural noir et blanc.

RÉGLAGE DU DÉBIT D'AIR



Le tige de débit d'air - située à gauche de la soupape.

Le débit d'air du brûleur est réglé en usine, mais peut nécessiter des modifications selon l'altitude ou l'alimentation en gaz locale. Ouvrir l'obturateur pour obtenir une flamme bleu. Le fermer pour obtenir une flamme jaune.

Ouverture minimum du débit d'air

NG	1/4"
LP	3/8"

AVERTISSEMENT: Ne pas trop fermer l'obturateur pour éviter l'émission de carbone.

Remarque: La garantie ne couvre pas les dommages occasionnés par l'émission de carbone à la suite d'un mauvais réglage du débit d'air.

Remarque: Le réglage du débit d'air doit être effectué par un installateur Regency autorisé au moment de l'installation ou de l'entretien de l'appareil.

SCHÉMAME DU FILAGE

AVERTISSEMENT : Assurer que les fils ne touchent pas les surfaces

ATTENTION: Marquer tous les fils avant le débranchage en entretenant des commandes. Les erreurs de câblage peuvent causer l'opération inexacte et dangereuse.

Cet appareil de chauffage peut fonctionner sans courant alternatif 120 volts. En cas de panne de courant, le brûleur, le thermostat et la télécommande continuent de fonctionner. Seul le ventilateur nécessite du courant alternatif 120 volts.

(Ne jamais couper la borne de mise à la terre.)

REMARQUE : Même si l'appareil n'est pas muni d'un ventilateur ou d'une télécommande GTMF, il peut s'avérer judicieux de prévoir les connexions nécessaires dans la boîte de prise de courant (fournie) afin d'en faciliter l'installation advenant le cas.

SCHÉMA DE MONTAGE: PROFLAME SYSTEM

CONFIGURATION: 886 ON/OFF STAND ALONE

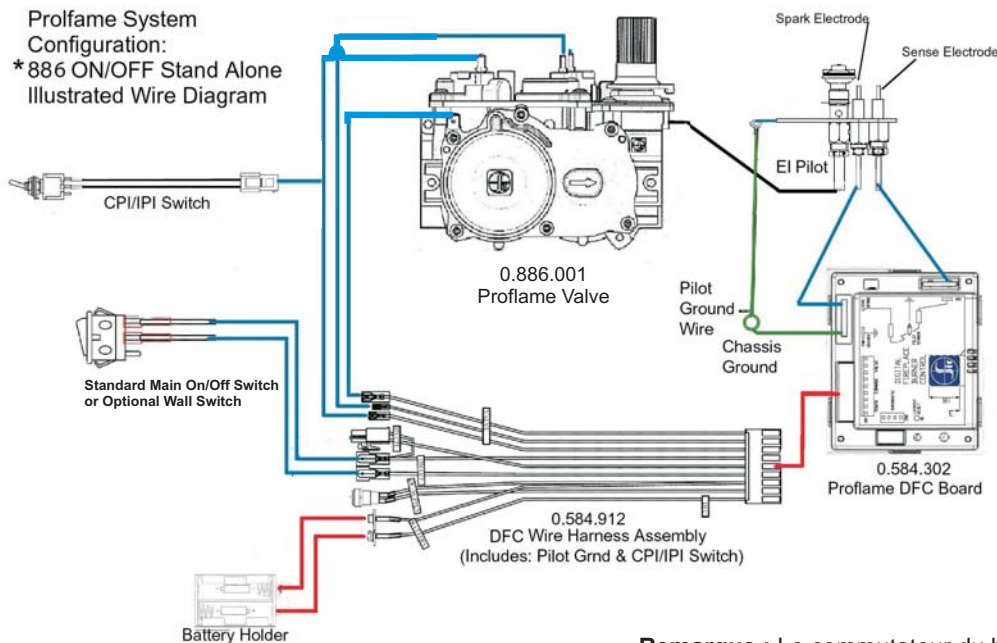

Remarque : Le commutateur du brûleur fonctionne avec 4 piles AA. N'utilisez pas un piles de 9 volts.

IMPORTANT: If the optional remote control is used, the AA batteries normally installed into the battery holder must be removed. The AA batteries in the receiver now operate the unit. Having AA batteries in both the battery holder and receiver will damage the gas valve.

SCHÉMA DE FILAGE PROFLAME CONFIGURATION: 886 GTMF

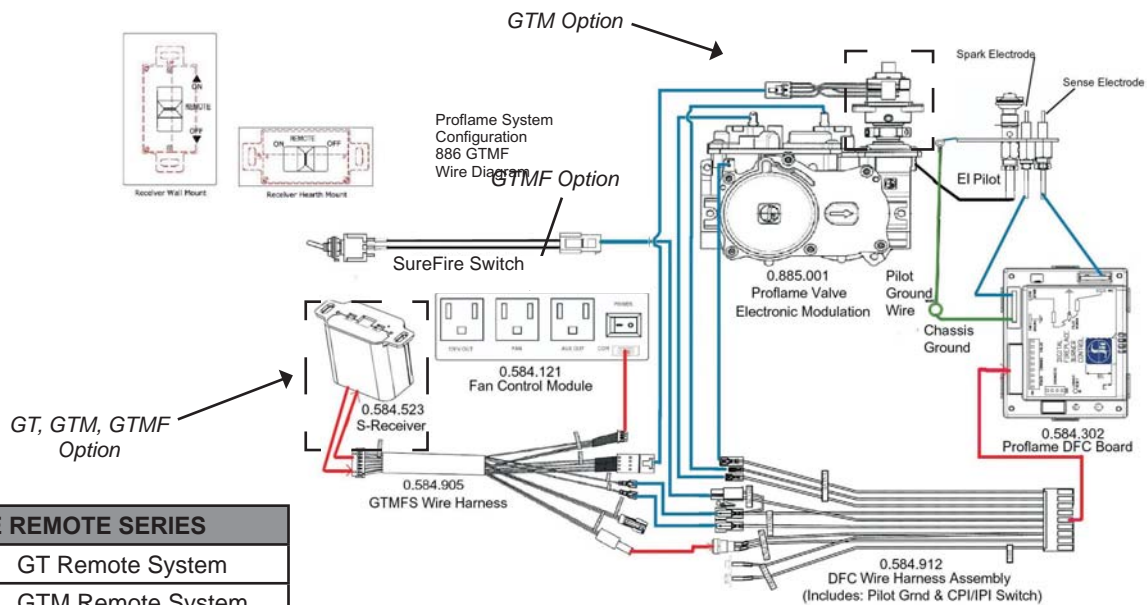

PROFLAME REMOTE SERIES

946-690	GT Remote System
946-691*	GTM Remote System
946-692*	GTMF Remote System



* La nécessité commandent également le moduleur 946-693-NG ou 946-694 si employant les télécommandes.

INSTALLATION DE L'ÉCLAIRAGE D'APPOINT OPTIONNEL

B36XT Trousse d'éclairage d'appoint # 576-959		
1	dispositifs d'éclairage	-inclus serre-câble et le joint
1	910-997	Ampoule halogène
	940-363	Verre ambré
	910-199	ferrure de fil adhésif
1	918-821	Livret d'instructions

Important : Cet éclairage d'appoint requiert du courant alternatif 120 volts. Avant de procéder à son installation, faire appel à un électricien qualifié pour installer la boîte de prise de courant polarisé dans le coin inférieur gauche de l'appareil et positionner la prise neutre (la plus large) sur le dessus. Prévoir également un commutateur mural pour allumer et éteindre l'éclairage d'appoint.

Remarque: La prise du boîtier est un interrupteur actionné. Voir le schémame du filage dans cet in the manuel.

- 1) Couper l'alimentation électrique.
- 2) Retirer la pare-étincelles et le grille d'aération inférieure, s'il y a lieu.
- 3) Retirer la porte vitrée – consulter le manuel d'instructions.
- 4) Retirer l'ensemble de bûches, s'il y a lieu.
- 5) Dévisser les deux vis qui retiennent le support de bûche arrière et le soulever – voir ci-dessous.

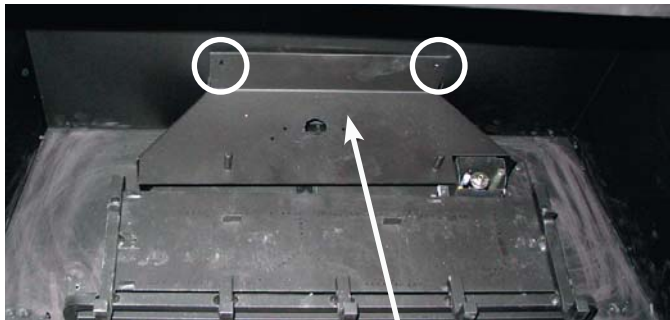

support de bûche

- 6) Dévisser les deux vis qui retiennent la plaque fixée au plancher de la chambre de combustion. Mettre la plaque de côté - conserver les vis.



plaque de côté

- 7) À l'intérieur de la chambre de combustion, passer les fils du bas de l'ensemble de la lumière - à travers l'ouverture exposés après l'enlèvement de la plaque de couverture.

fils de ensemble de la lumière



- 8) Lorsque l'ensemble de la lumière a été bien en place - fixer en place avec les deux vis qui ont été retirés de la plaque de couverture.



- 9) Sur le dessous de l'appareil - glisser vers l'arrière de la gaine de protection sur le câblage fiche pour révéler les connecteurs.



connecteurs gaine de protection

- 10) Branchez le câblage de montage lumière rouge dans le câblage fiche bleue - comme indiqué ci-dessous.

Remarque: Sortir le fil de mise à la terre de sa gaine de protection pour le relier à la tige de mise à la terre. Pour ce faire, tirer doucement sur l'extrémité du fil vert jusqu'à ce qu'il atteigne la tige de mise à la terre.

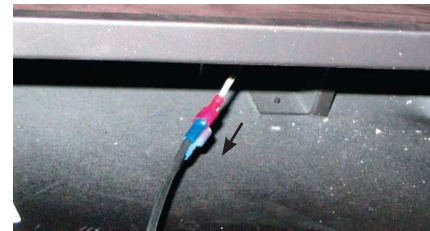

- 11) Glisser la gaine de protection au-dessus des connecteurs jusqu'à ce qu'il rencontre la face inférieure de la base du foyer - pour protéger les fils. Securer la gaine de protection avec un avec une attache de câble.



attache de câble

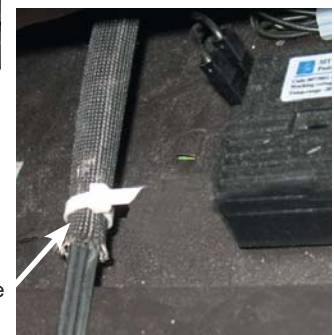

INSTALLATION

- 12) Après le câblage a été connecté, fixez le fil de terre vert à la tige de mise à la terre comme indiqué ci-dessous.

La tige de mise à la terre est située sur le coin inférieur gauche à l'intérieur du bas de l'appareil.

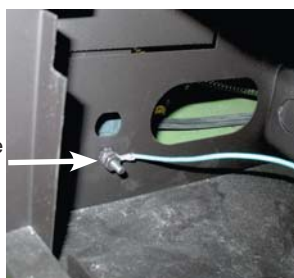

La tige de mise à la terre

- 13) Utiliser le support de fil adhésif, fixez soigneusement le fils lâches à la base de l'unité.

Assurer que le câblage n'est pas en contact avec les pales du ventilateur ou de tout bords métalliques tranchants.



Wire Clip

- 14) Réinstaller le support de bûche avec les deux vis.



- 15) Installer l'ampoule halogène fournie avec le kit.

Important: Mise en garde - ne pas toucher l'ampoule lors de l'installation. Utilisez l'emballage en plastique comme revêtement de protection lors de l'installation de l'ampoule.



- 16) Installez un joint d'étanchéité sur le dessus de l'ampoule.

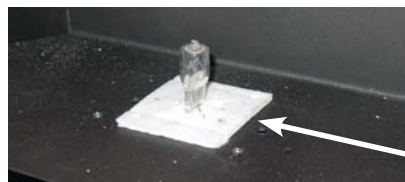

Gasket

- 17) Installer le diffuseur de lumière en le fixant sur le plateau de bûche arrière avec deux vis - voir ci-dessous.

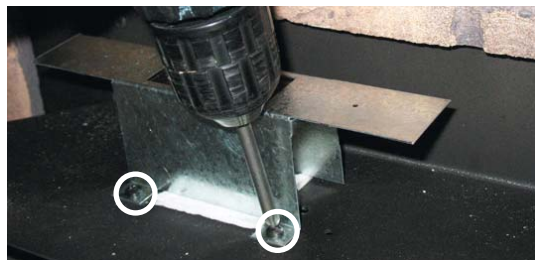

Diffuseur installé au-dessous de 2 options:

- a) Avec plaque de verre ambré - **pour utilisation sans panneaux ou avec les panneaux de brique** les onglets gauche et droite doivent être pliés à 90 degrés comme illustré ci-dessous (Image A).
- b) Avec plaque verre ambré couverts - **pour utilisation avec les panneaux émail ou inoxydable** comme illustré ci-dessous (Image B).



A



B



B

18) Réinstaller l'ensemble de bûches

19) Réinstaller la porte vitrée et la pare-étincelles ou le grille d'aération inférieure, s'il y a lieu.

20) Brancher les dispositifs d'éclairage la boîte de prise de courant située sur le côté inférieur gauche de l'appareil.



Fils de terre la boîte de prise de courant

21) Allumez l'alimentation électrique - Vérifier les lumières.

REPLACEMENT DE L'AMPOULE

1) Suivre les étapes 1 à 9 de la page précédente.

2) Dévisser les 2 vis pour retirer le diffuseur de lumière et le joint.



3) Remplace l'ampoule - Remarque : Porter des gants pour ne pas laisser d'empreintes de doigts sur les ampoules, ce qui en réduit la durée de vie.



4) Réinstaller le joint et diffuseur de lumière.

5) Refaire les étapes 1 à 4, inversées.

SCHÉMA DE MONTAGE AVEC UN VENTILATEUR EN OPTION EFFECTUER LE BRANCHEMENT DE LA BOÎTE DE PRISE DE COURANT DE L'APPAREIL DE FAÇON À ISOLER CHACUNE DES PRISES

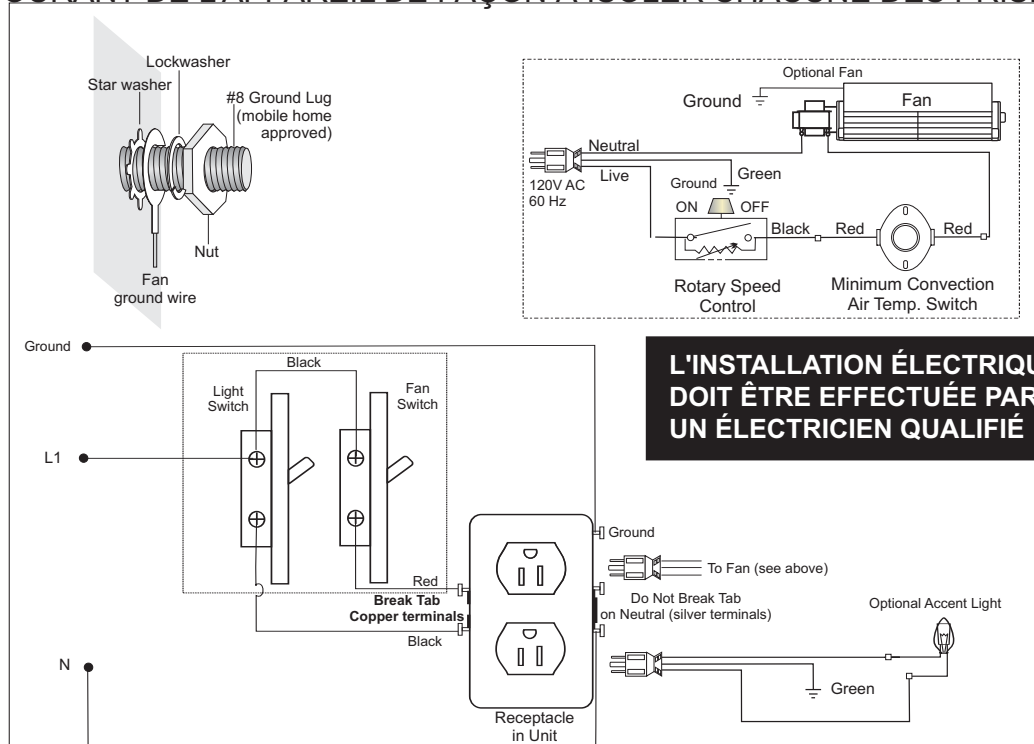

**L'INSTALLATION ÉLECTRIQUE
DOIT ÊTRE EFFECTUÉE PAR
UN ÉLECTRICIEN QUALIFIÉ**

MAILLE D'INSTALLATION DE LA PROTECTION

- 1) Maille crochet du cadre de la protection au-dessus du verre encastré porte du châssis, comme illustré sur le schéma 1. Appuyer sur la partie inférieure du châssis treillis de verre au ras du châssis de porte jusqu'à ce que les languettes s'enclenche en place.

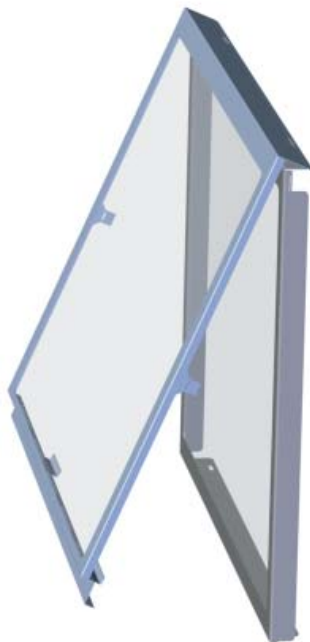

- 2) Poser le tamis protecteur et rincer verre ensemble - suite rincer porte en verre instructions d'installation.

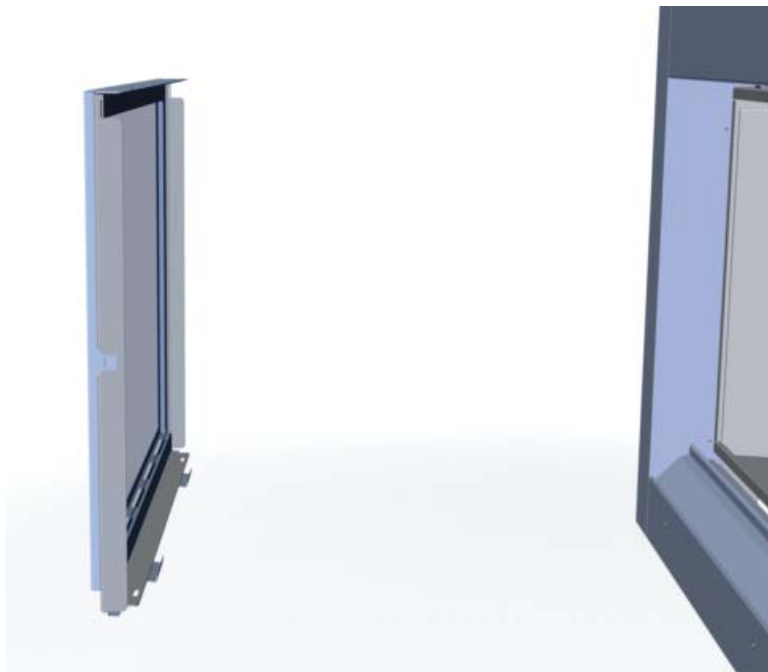

INSTALLATION DU PORTE PLATE

- 1) Placer les fentes de la porte vitrée contre les ferrures se trouvant à l'intérieur de la boîte de combustion et l'abaisser doucement en place (schéma 1).



Schéma 1

- 2) Accrocher ensuite les deux loquets réglables et les fermer pour fixer la porte en place (schéma 2).

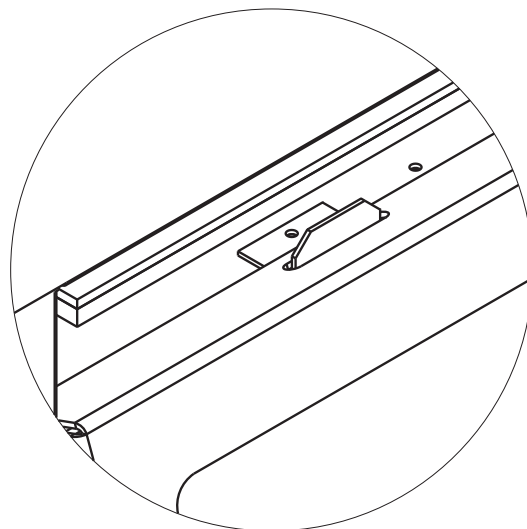
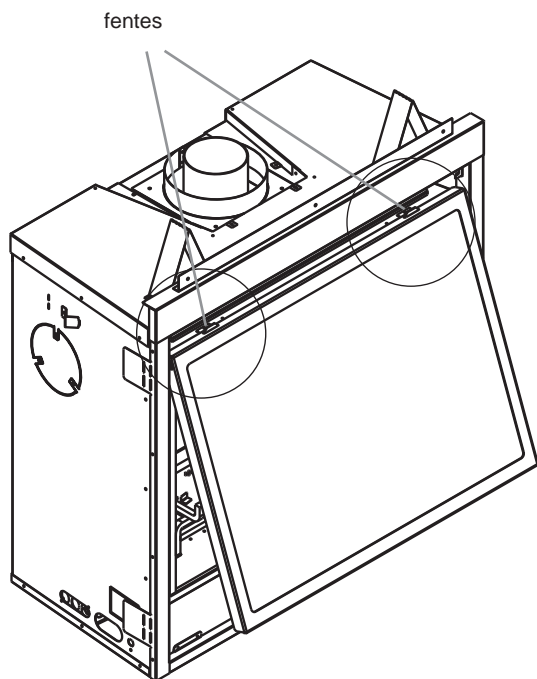

Schéma 2

Remarque: Pour retirer la porte plate refaires les étapes 1 à 2, inversées.

INSTRUCTIONS D'UTILISATION

- 1) Lire et comprendre ces instructions avant d'utiliser cet appareil.
- 2) Vérifier que toutes les installations électriques sont encloisonnées pour prévenir les chocs.
- 3) Vérifier qu'il n'y a pas de fuites de gaz.
- 4) Assurer-vous que la porte de verre sont bien en place. Ne jamais utiliser l'appareil lorsque les vitres sont retirées ou que la porte est ouverte.
- 5) Vérifier que l'évent et le chapeau ne sont pas obstrués.
- 8) L'appareil ne devrait jamais être allumé et éteint sans avoir attendu au moins 60 secondes.

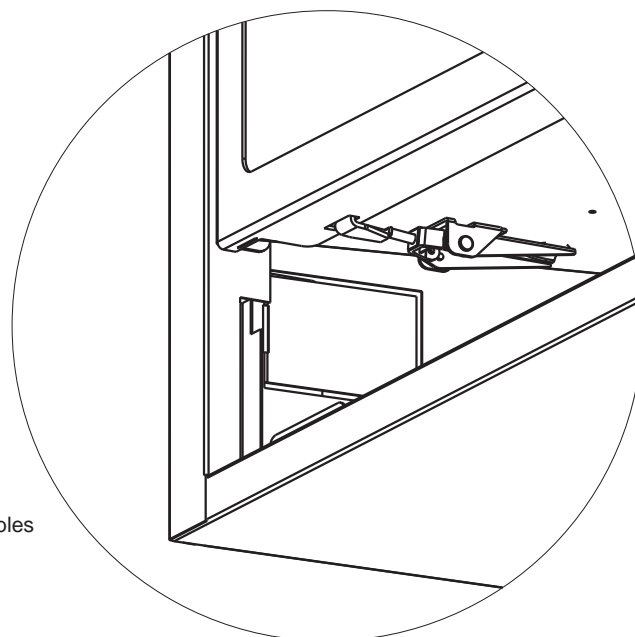
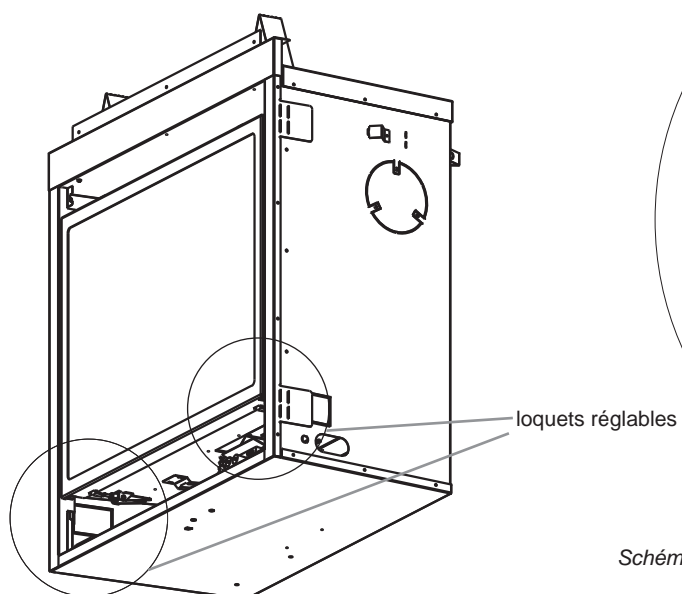
INSTRUCTIONS D'ALLUMAGE

- 1) Enfoncer et relâcher une fois le bouton ON/OFF de la télécommande.
- 2) Attendre 4 secondes. Le système d'allumage produira des étincelles pendant 60 secondes afin d'amorcer le brûleur principal.
- 3) L'appareil s'allumeront.

REMARQUE: Au premier allumage, le système tente d'allumer les flammes pendant 60 secondes. Si l'essai est infructueux, le système fait une pause de 35 secondes. C'est ce qu'on appelle l'étape de rectification. Ce délai écoulé, le système tente à nouveau d'allumer les flammes en produisant des étincelles pendant 60 secondes. Si les flammes ne s'allument toujours pas, le système se met en mode verrouillage.

Il faut alors le réinitialiser en suivant les étapes ci-dessous :

- a) Éteindre le système à l'aide du commutateur ou du bouton ON/OFF de la télécommande.
- b) Attendre 2 secondes et rallumer le système à l'aide du commutateur ou de la télécommande.
- c) Répéter l'étape 2.

INSTRUCTIONS D'ARRET

- 1) Utilisez l'interrupteur ON/OFF du Brûleur ou du contrôle à distance pour éteindre le brûleur.
- 2) Avant d'effectuer l'entretien ou la réparation de l'appareil, couper toutes les sources d'alimentation en débranchant l'appareil et en enlevant la pile.

PREMIER FEU

Le premier feu dans votre foyer est une étape de cure de la peinture. Pour assurer le succès de cette étape, il est recommandé de chauffer le poêle au moins quatre (4) heures la première fois qu'il fonctionne avec le ventilateur en fonction.

Lors du premier feu, l'appareil émettra une odeur causée par la cure de la peinture et la cuisson des huiles employées au moment de la fabrication. Les détecteurs de fumée de la maison peuvent sonner. Ouvrir quelques fenêtres afin de ventiler la pièce.

La vitre peut nécessiter un nettoyage.

NE PAS NETTOYER LA VITRE LORSQU'ELLE EST CHAUDE!

REMARQUE: Lorsque la vitre est froide et qu'on allume l'appareil, il peut se produire de la condensation et de la buée sur la vitre. Cette condensation est normale et se dissipera en quelques minutes à mesure que la vitre se réchauffera.

NE PAS UTILISER L'APPAREIL SI LA VITRE AVANT N'EST PAS EN PLACE.

Au cours des premiers feux, un film blanc peut se déposer sur la vitre durant le processus de cure. La vitre devrait être nettoyée sinon le film cuira et deviendra difficile à nettoyer. Utilisez un nettoyeur non-abrasif et JAMAIS nettoyer la vitre chaude.

BRUITS ÉMIS LORSQUE L'APPAREIL EST EN MARCHÉ

Il est possible que vous entendiez certains bruits provenant de votre appareil au gaz. C'est parfaitement normal du fait qu'il y a divers calibres et types d'aciers employés dans votre appareil. En voici certains exemples. Tous sont **des bruits normaux** et ne devraient pas être considérés comme étant des défauts de votre appareil.

Le ventilateur:

Les appareils au gaz de Regency Fireplace Products sont munis de ventilateurs high-tech qui distribuent l'air chaud dans la pièce. Il n'est pas inhabituel d'entendre un "vrombissement" du ventilateur lorsqu'il est en marche. L'amplitude du son augmentera ou diminuera selon la vitesse sélectionnée sur le contrôle de vitesse du ventilateur.

Le plateau du brûleur:

Le plateau du brûleur est situé directement sous les bûches et le tube du brûleur et est constitué de matériaux d'un calibre différent du reste de la boîte à feu et du corps de l'appareil. Donc, les différentes épaisseurs d'acier dilateront et se contracteront à un taux légèrement différent causant un "cognement" et un "craquement". Vous devriez aussi être avisé que ces bruits se produiront également durant les changements de température à l'intérieur de l'appareil. Encore une fois, cette situation est normale pour les boîtes à feu en acier.

Le Détecteur de chaleur du Ventilateur:

Lorsque ce commutateur thermique est activé il émet un petit "clic". Ce bruit est normal et il est occasionné par la fermeture des contacts du commutateur.

Pilote de la Flamme:

Lorsque la flamme du pilote est en fonction elle peut émettre un "sifflement".

Soupape de Contrôle du Gaz:

Lorsque la soupape de contrôle du gaz s'ouvre et se referme, un cliquetis peut se faire entendre. Ce bruit est normal et est attribuable au fonctionnement normal d'une soupape ou d'un régulateur de gaz.

Le corps de l'Appareil / Boîte à feu: L'expansion et la contraction des différentes épaisseurs et types d'aciers occasionneront certains "craquements".

CONSIGNE D'ALLUMAGE

FOR YOUR SAFETY READ BEFORE LIGHTING

This appliance must be installed in accordance with local codes, if any; if none, follow the National Fuel Gas Code, ANSI Z223.1/NFPA 54, or Natural Gas and Propane Installation Codes, CSA B149.1.

WARNING: If you do not follow these instructions exactly, a fire or explosion may result causing property damage, personal injury or loss of life. Improper installation, adjustment, alteration, service or maintenance can cause injury or property damage. Refer to the owner's information manual provided with this appliance. For assistance or additional information consult a qualified installer, service agency or gas supplier.

AVERTISSEMENT: Quiconque ne respecte pas à la lettre les instructions dans la présente notice risque de déclencher un incendie ou une explosion entraînant des dommages, des blessures ou la mort.

Une installation, d'ajustement, de modification, de service ou d'entretien peut provoquer des blessures ou des dommages matériels. Reportez-vous au manuel du propriétaire de l'information fournie avec cet appareil. Pour obtenir de l'aide ou des informations supplémentaires consulter un installateur qualifié, une agence de service ou fournisseur de gaz.

A) This appliance is equipped with an ignition device which automatically lights the pilot. Do not try to light the pilot by hand.

B) **BEFORE OPERATING** smell all around the appliance area for gas. Be sure to smell next to the floor because some gas is heavier than air and will settle on the floor.

WHAT TO DO IF YOU SMELL GAS

- Do not try to light any appliance.
- Do not touch any electric switch, do not use any phone in your building.
- Immediately call your gas supplier from a neighbour's phone. Follow the gas supplier's instructions.
- If you cannot reach your gas supplier, call the fire department.

C) Do not use this appliance if any part has been under water. Immediately call a qualified service technician to inspect the appliance and replace any part of the control system and any gas control which has been underwater.

A) Cet appareil est muni d'un dispositif d'allumage qui allume automatiquement la veilleuse. Ne tentez pas d'allumer la veilleuse manuellement.

B) **AVANT DE FAIRE FONCTIONNER**, reniflez tout autour de l'appareil pour déceler une odeur de gaz. Reniflez près du plancher, car certains gaz sont plus lourds que l'air et peuvent s'accumuler au niveau du sol.

QUE FAIRE SI VOUS SENTEZ UNE ODEUR DE GAZ :

- Ne pas tenter d'allumer d'appareil
- Ne touchez à aucun interrupteur; ne pas vous servir des téléphones se trouvant dans le bâtiment.
- Appelez immédiatement votre fournisseur de gaz depuis un voisin. Suivez les instructions du fournisseur.
- Si vous ne pouvez rejoindre le fournisseur, appelez le service des incendies

C) N'utilisez pas cet appareil s'il a été plongé dans l'eau, même partiellement. Faites inspecter l'appareil par un technicien qualifié et remplacez toute partie du système de contrôle et toute commande qui ont été plongés dans l'eau.

CAUTION: Hot while in operation. Do not touch. Severe Burns may result. Due to high surface temperatures keep children, clothing and furniture, gasoline and other liquids having flammable vapors away. Keep burner and control compartment clean. See installation and operating instructions accompanying appliance.

LIGHTING INSTRUCTIONS

1) Turn on ON/OFF switch

2) After approximately 4 seconds the spark ignition system will spark for 60 seconds to light the main burner.

3) The unit will turn on.

NS Note: The first attempt to ignition will last approximately 60 seconds. If there is no flame ignition (rectification) the board will stop sparking for approximately 35 seconds. After this wait time, the board will start a second try for ignition by sparking for approximately 60 seconds. If there is still no positive ignition after the second attempt the board will go into lock out.

The system will need to be reset as follows (after going into lock out mode):

- a) Wait 5 minutes - turn the system off using ON/OFF switch.
- b) After approximately 2 seconds turn on ON/OFF switch or press ON/OFF button if using optional remote.
- c) Unit will repeat step 2.

1) Appuyez le bouton ON / OFF

2) Attendre 4 secondes. Le système d'allumage produira des étincelles pendant 60 secondes afin d'amorcer le brûleur principal.

3) Les flammes s'allumeront.

Remarque : Au premier allumage, le système tente d'allumer les flammes pendant 60 secondes. Si l'essai est infructueux, le système fait une pause de 35 secondes. C'est ce qu'on appelle l'étape de rectification. Ce délai écoulé, le système tente à nouveau d'allumer les flammes en produisant des étincelles pendant 60 secondes. Si les flammes ne s'allument toujours pas, le système se met en mode verrouillage.

Il faut alors le réinitialiser en suivant les étapes ci-dessous (pour le déverrouiller) :

- a) Attendre 5 minutes et éteindre l'appareil en réglant l'interrupteur à la position « OFF »;
- b) Attendre 2 secondes et rallumer le système à l'aide de l'interrupteur ou de la télécommande.
- c) L'unité répétera l'étape 2.

TO TURN OFF GAS APPLIANCE

1) Turn off ON/OFF switch

2) If service is to be performed - you must disconnect power to the unit, from the battery pack, refer to manual.

1) Appuyez sur le bouton ON / OFF

2) Si le service est effectuée, vous devez débrancher l'appareil, du bloc-piles, voir le manuel d'instruction pour plus de détails.

DO NOT REMOVE THIS INSTRUCTION PLATE

918-628b

INSTRUCTIONS D'ENTRETIEN

- 1) Toujours fermer la soupape avant de procéder au nettoyage. Pour le réallumage, référez-vous aux instructions d'allumage. Conservez le brûleur et le contrôle propres en les nettoyant au moyen d'un aspirateur au moins une fois par année. Nettoyez les bûches avec un pinceau pour ne pas les endommager.
- 2) Nettoyez la vitre (jamais lorsque l'appareil est chaud), l'appareil, les registres, et la porte avec un linge humide. Ne jamais utiliser un nettoyeur abrasif. Nettoyez la vitre avec un produit de nettoyage conçu pour les foyers à gas. **Nettoyez la vitre régulièrement dès que vous remarquez un dépôt (pellicule blanche).**
- 3) L'appareil est recouvert d'une peinture résistante à la chaleur et aucune autre peinture ne devrait être employée. Regency utilise la Peinture Noire Métallique #6309.
- 4) Vérifiez périodiquement la position et l'état du brûleur ainsi que la stabilité de la flamme. S'il y a un problème, téléphonez un technicien qualifié.
- 5) L'appareil et le système d'évent doivent être inspectés avant d'être utilisés, et au moins une fois par année, par un technicien qualifié, afin de s'assurer qu'ils ne sont pas obstrués.

Remarque: Ne jamais faire fonctionner l'appareil si la porte vitrée n'est pas bien en place.

- 6) Ne pas utiliser cet appareil s'il a été plongé, même partiellement, dans l'eau. Appeler un technicien qualifié pour inspecter l'appareil et remplacer toute partie du système de commande et toute commande qui a été plongée dans l'eau.
- 7) S'assurer que l'appareil fonctionne adéquatement une fois l'entretien terminé.
- 8) Assurez-vous que le fonctionnement est adéquat après l'entretien.

ENTRETIEN POUR LE SYSTÈME D'EVENT

Inspecter le système d'évacuation deux fois par année en procédant comme suit:

- 1) Vérifier le système d'évacuation pour déceler la présence de rouille aux endroits exposés aux intempéries. Le cas échéant, la rouille apparaîtra sous forme de taches, de coulisses ou, dans les cas extrêmes, de trous. Remplacer immédiatement les pièces endommagées.

- 2) Retirer le chapeau d'extrémité et inspecter le conduit d'évacuation à l'aide d'une lampe de poche. Retirer tout nid d'oiseau ou autre corps étranger s'il y a lieu.
- 3) S'assurer qu'il n'y a pas de traces de condensation excessive, comme la formation de gouttes d'eau dans le revêtement intérieur, ni de fuites aux joints. Une condensation persistante peut faire rouiller le chapeau, les conduits et les raccords. Plusieurs raisons peuvent en être la cause, notamment un tronçon horizontal trop long, des coudes trop nombreux ou des conduits extérieurs exposés au froid.
- 4) Inspecter les joints pour s'assurer qu'aucun tronçon ni raccord n'a bougé et qu'aucune pièce n'est lâche. Vérifier également la solidité des organes mécaniques, comme les ferrures de fixation murales ou le ruban d'étanchéité.

REPLACEMENT DES BÛCHES

L'appareil ne devrait jamais être utilisé lorsque les bûches sont brisées. Fermez la soupape du gaz et laissez l'appareil se refroidir avant d'ouvrir la porte pour retirer les bûches. La flamme du pilote génère suffisamment de chaleur pour causer des brûlures. Si pour une raison ou une autre une bûche doit être remplacée, vous devez la remplacer par la bonne bûche. L'emplacement des bûches doit être tel qu'illustré sur le schéma sous *Installation des bûches*.

REMARQUE: *Un positionnement inadéquat des bûches peut entraîner la formation de dépôts de carbone et peut nuire à la performance de l'appareil, ce qui n'est pas couvert par la garantie.*

JOINT D'ÉTANCHÉITÉ DE VITRE

Si le joint d'étanchéité de vitre doit être remplacée utiliser le joint d'étanchéité de tadpole pour la vitre plat (Part # 936-155).

PORTE EN VERRE

Votre foyer de Regency est muni d'une vitre céramique haute température, Neoceram de 5 mm capable de résister aux plus hautes températures produites par votre appareil. Quand votre verre doit être nettoyé, nettoyez la vitre avec un produit de nettoyage conçu pour les foyers à gas disponible d'un détaillant Regency autorisé.

ATTENTION ET MISES EN GARDE:

- * N'effortez pas lorsque le verre est chaud
- * L'utilisation de verre de remplacement annule toutes les garanties du produit.
- * Des précautions doivent être prises pour éviter la rupture du verre,
- * **Do not strike or abuse the glass.**
- * **Do not operate this fireplace without the glass front or with a cracked or broken glass front.**
- * Porter les gants pour enlever du verre endommagé ou brisé
- * **Replacement of the glass panels should be done by a licensed or qualified service person.**

Remplacement du Vitre Plat

Dans l'éventualité où votre vitre se briserait, procurez-vous votre vitre de remplacement (Part #940-357/P) auprès d'un détaillant Regency autorisé seulement, et suivez étape par étape les instructions de remplacement.

REPLACEMENT DE L'AMPOULE

- 1) Suivre les étapes 1 à 4 de la page 50.
- 2) Dévisser les 2 vis pour retirer le diffuseur de lumière et le joint.



- 3) Remplace l'ampoule - Remarque : Porter des gants pour ne pas laisser d'empreintes de doigts sur les ampoules, ce qui en réduit la durée de vie.



- 4) Refaire les étapes, inversées.

REPLACEMENT DE LA SOUPEPE

RETRAIT DE LA SOUPEPE

- 1) Couper l'alimentation en gaz et débrancher l'appareil.
- 2) Enlever les grilles d'aération.
- 3) Enlever la cadre de porte.
- 4) Enlever l'ensembles de bûches et les panneaux.
- 5) Dévisser les deux vis qui retiennent le brûleur.



Schéma 1: Dévisser les deux vis du brûleur.

- 6) Glisser le brûleur vers le gauche pour la libérer de l'orifice et le soulever.

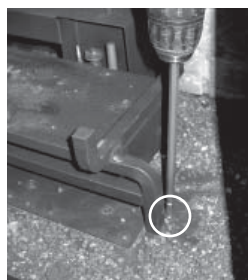
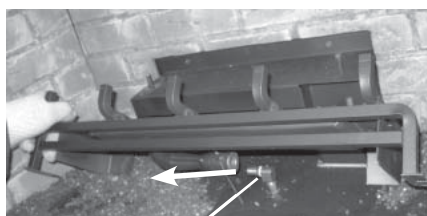

Orifice

Schéma 2: Glisser le brûleur vers le gauche et le soulever

- 7) Dévisser les deux vis qui retiennent le support de bûche arrière et le retirer.



Schéma 3

- 8) Dévisser les deux vis qui retiennent le plateau du brûleur et le soulever. Schéma 4a and 4b.

- 8) Débrancher l'alimentation en gaz. Voir Schéma 4.

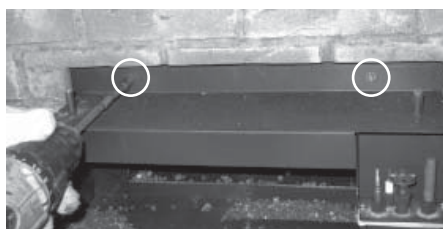

Schéma 4

- 9) Débrancher les fils EV1, EV2 et de mise à la terre de la soupape, tel qu'illustré ci-dessous.

mise à la terre

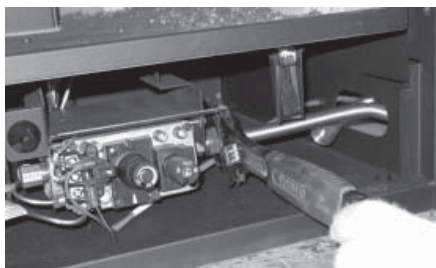
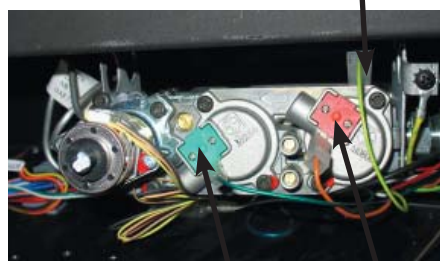

EV1

EV2

- 10) Retirer les 8 vis qui retiennent le plateau de la soupape en place (schéma 6), puis le soulever. (schéma 7).



Schéma 6



Schéma 7

INSTALLATION DE LA SOUPEPE

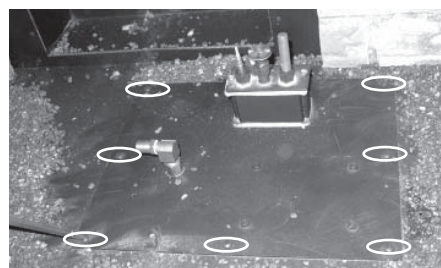
- 1) Mettre le nouveau plateau et joint d'étanchéité en place.
- 2) Réinstaller les 8 vis de sécurité.
- 3) Hook up the 2 TP and 2 TH wires to the ap-propriate connections on the valve.
- 4) Réinstaller l'ensembles de bûches.
- 5) Réinstaller la cadre de porte et les grilles d'aération.
- 6) Hook up the gas line and check for gas leaks with a soap and water solution or a gas leak detector. (Do not use open flame for leak testing.)
- 7) Allumer le foyer temporairement
- 8) Verifier la pression d'admission.
- 9) Réinstaller l'ensembles de bûches et les panneaux.
- 10) Réinstaller la cadre de porte et les grilles d'aération.
- 11) Allumer le foyer encore et verifier pour une flamme appropriés et rougeoyer sur des bûches.

MAIN ASSEMBLY

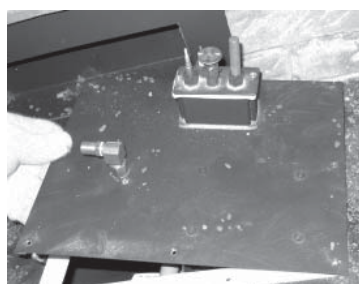
Part #	Description	Part #	Description
1) 576-084F	Top Insulation Plate	18) 576-917	Fan Assembly
2) 576-099	Top Insulation	19) 910-215/P	Fan Motor (120 Volts)
3) 556-524	Flue Collar Outer Assembly	432-966	Fan Switch Assy (120 Volts)
4) 556-095	Flue Collar Gasket	20) 910-813	Power Cord (120 Volts)
5) 556-097	Exhaust Gasket	21) 910-330	Fan Speed Control
6) 556-513	Flue Collar Inner Assembly	22) 904-586	Knob - Speed Control
7) 556-088F	Top Relief Plate	23) 910-142	Thermodisc - Fan Auto ON/OFF
8) 556-094	Relief Gasket - Door Top		
9) 576-901	Brick Panel - Standard Brown	24) 946-000	Round Duct Adaptor
576-902	Brick Panel - Standard Red	25) 910-367	Box - Plastic Switch Receptacle
576-904	Brick Panel - Castle Stone	26) 910-412	Fan Speed Controller
576-908	Black Enamel Panels	27) 910-417	Knob - White
10) 820-389	Thermodisc Bracket	28) 910-366	Switch Cover Plate - White
12) 948-165	Adjustable Tension Latch	29) 946-006	Grill Plate - White
13) 904-731	Capscrew 1/4 - 20 x 3.5 NC Gr5	30) 946-005	Wall Adaptor Plate - White
14) 940-357/P	Ceramic Glass	31) 946-002	Round to Oval Adaptor
15) 556-012	Door Frame	32) 946-001	Oval Duct Adaptor
16) *	Outerbox Assembly	33) 946-007	Angle Bracket
17) *	Firebox Assembly	34) 946-517/P	Fan Assembly - Heat Wave
		35) 946-004	Junction Box
		36) 577-929	Mesh Guard
		37) 919-154	Manual

* Not available as a replacement part.

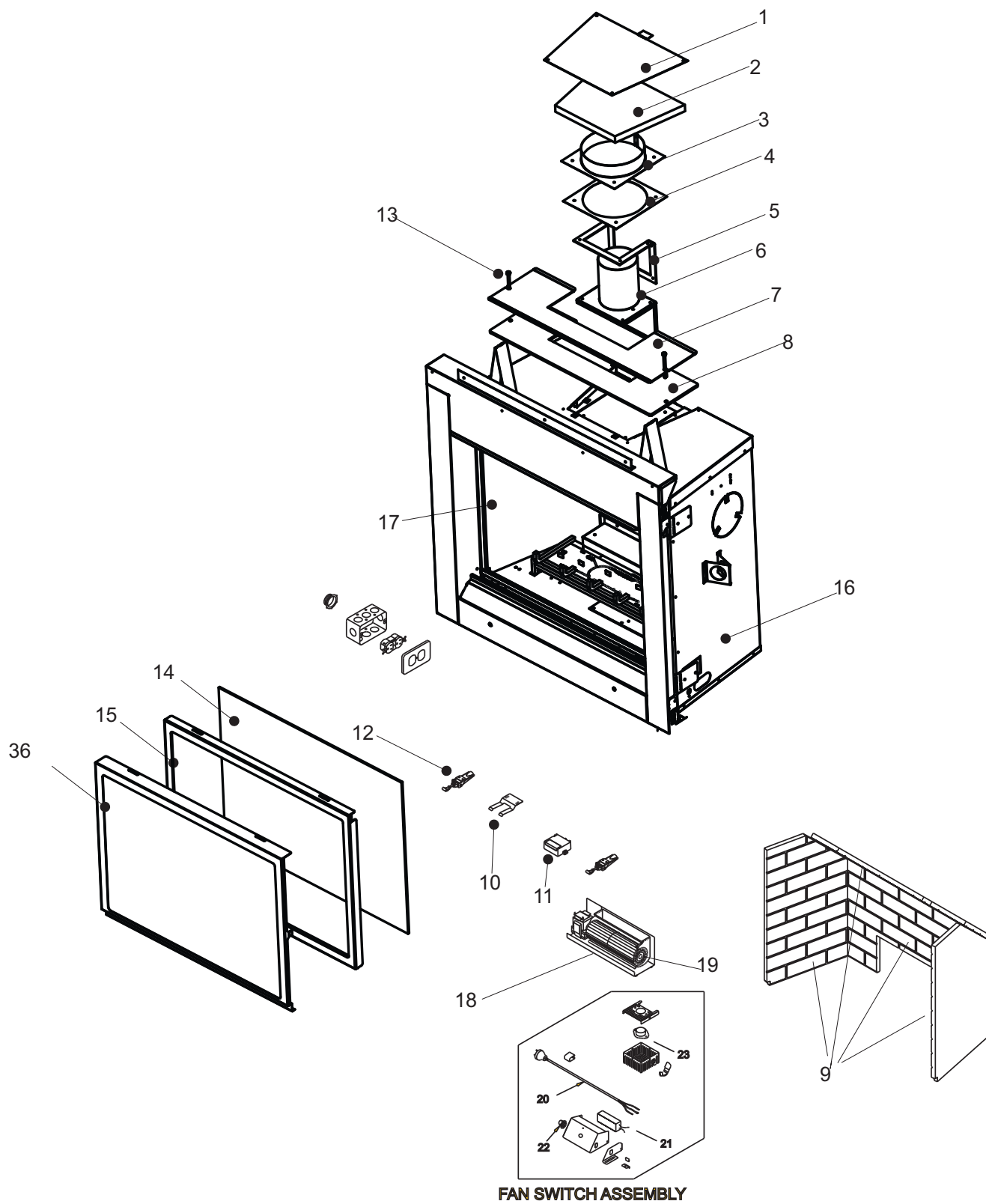

BURNER ASSEMBLY

Part #	Description	Part #	Description
1) 576-077	Rear Log Tray	9) 576-574/P	Valve Assembly - NG
3) 576-525	B36XTCE Burner Assembly	576-576/P	Valve Assembly - LP
4) 576-057	B36XTCE Grate Assembly	10) 910-038	Pilot Assembly - NG
5) 904-644	Orifice # 35 NG	910-039	Pilot Assembly - LP
904-645	Orifice # 51 LP		
6) 910-568	Valve NG/LP SIT High/Low 886		
7) *	Valve Tray - B36XTCE		

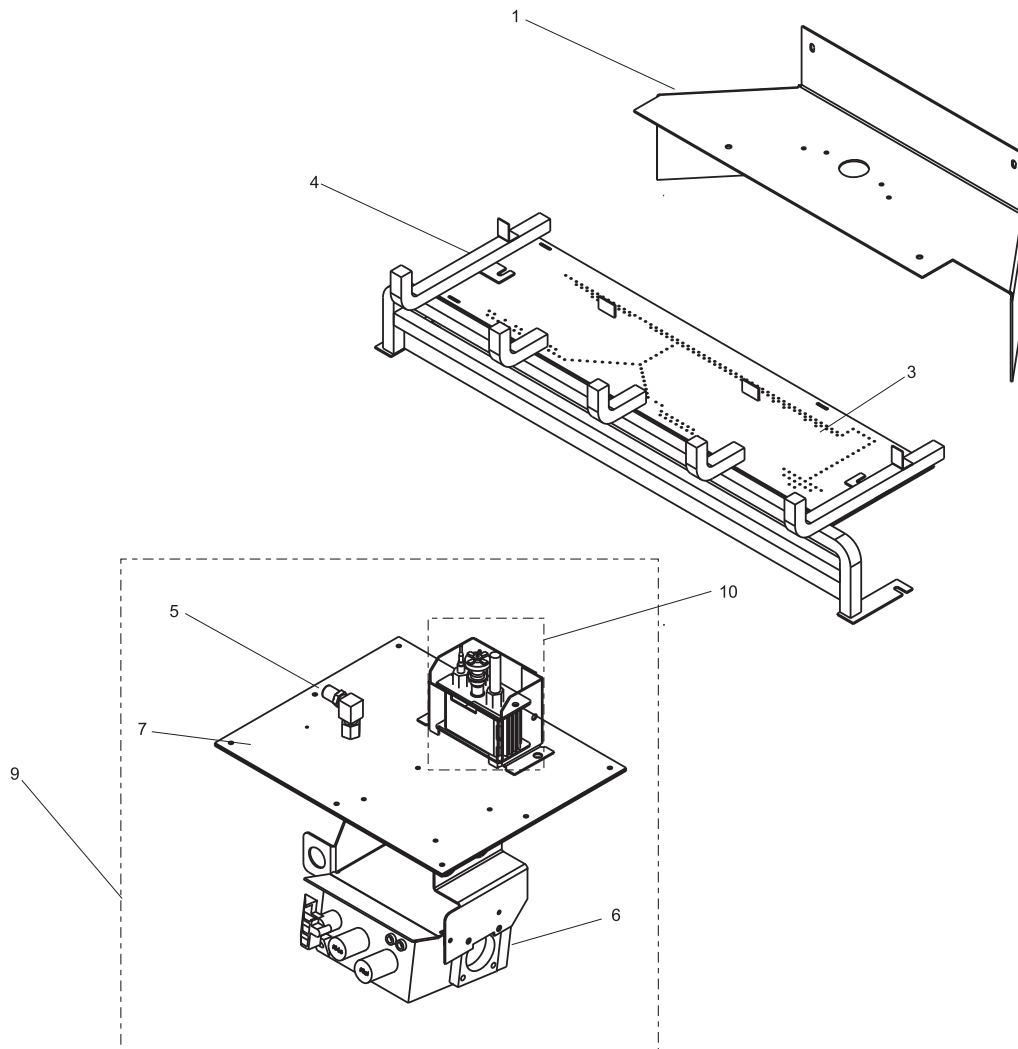



Les produits Regency sont conçus pour vous offrir fiabilité et simplicité. Avant de quitter notre usine, chaque appareil est soigneusement inspecté par notre équipe de contrôle de la qualité. Les modèles Excalibur sont couverts par une garantie à vie limitée. Cette garantie, offerte par FPI Fireplace Products International Ltd., est valide pour l'acheteur original et n'est pas transférable.

Garantie à vie limitée

La garantie à vie limitée couvre la chambre de combustion, l'échangeur de chaleur, le plateau et le corps du brûleur, les bûches, les panneaux de briques et les garnitures plaquées or contre tout défaut de fabrication pendant cinq (5) ans, pièces et main-d'œuvre*, à partir de la date d'achat. Seules les pièces sont couvertes par la suite.

La garantie à vie limitée couvre la vitre contre les bris thermiques, pendant cinq (5) ans, pièces et main-d'œuvre*, à partir de la date d'achat. Seules les pièces sont couvertes par la suite.

La garantie à vie limitée couvre le corps de l'appareil, les parements et les grilles en fonte contre les fissures et les déformations attribuables à un défaut de fabrication, pendant trois (3) ans, pièces et main-d'œuvre*, à partir de la date d'achat. Seules les pièces sont couvertes par la suite.

Finis spéciaux – Les finis « nickel brossé » et « cuivre antique » des portes et des pare-étincelles sont garantis un (1) an contre tout défaut de fabrication. Cependant, puisqu'il est normal d'observer des changements de couleur du fini attribuables aux variations thermiques, la présente garantie du fabricant ne s'applique pas aux changements de couleur ou aux marques (empreintes de doigts, etc.) pouvant apparaître après l'achat du produit. Elle ne couvre pas non plus les dommages occasionnés par l'utilisation de nettoyeurs abrasifs.

Les composantes électriques et mécaniques comme les ventilateurs, les interrupteurs, les fils, les thermodisques, les télécommandes, les régulateurs d'excès, les thermopiles, les thermocouples, les éléments de la veilleuse et les soupapes sont garantis un (1) an, pièces et main-d'œuvre, et deux (2) ans, pièces seulement, à partir de la date d'achat. Le remplacement des ventilateurs et des soupapes sous garantie constitue une réparation et n'entraîne pas de prolongement de la garantie. Les pièces de rechange, une fois installées, sont donc garanties douze (12) mois à partir de la date d'achat de l'appareil, mais au moins trois (3) mois à partir de leur date d'installation.

Les composantes des systèmes d'évacuation de FPI sont garanties trois (3) ans, pièces et main-d'œuvre*, à partir de la date d'achat.

Les composantes des systèmes de Simpson Dura-Vent (systèmes à évacuation directe) sont couvertes par la garantie de Simpson Dura-Vent Inc.

Les pièces de rechange achetées auprès de FPI après expiration de la garantie d'origine de l'appareil sont couvertes pendant 90 jours, sur preuve d'achat seulement. Toute pièce jugée défectueuse sera remplacée ou réparée à notre discrétion. Cette garantie ne couvre pas la main-d'œuvre.

Conditions :

Tout élément de l'appareil qui, selon nous, porte des traces de défectuosité, sera réparé ou remplacé, au choix de FPI, par l'intermédiaire d'un distributeur ou d'un représentant autorisé, à la condition que lui soit retournée la pièce remplacée sur demande, port payé.

Porcelaine/émaïl - Il est impossible de garantir ou d'offrir sur le marché un produit en porcelaine ou en émail qui soit parfait en tout point. Si le fini comporte des éclats, il est important de le signaler et de le faire examiner par un détaillant autorisé dans les trois jours suivant l'installation. Les réclamations faites après ce délai peuvent être refusées.

Chez FPI, il est courant de facturer au client des pièces de rechange dont le prix est supérieur à la pièce remplacée et de lui émettre ensuite un crédit si, après examen, celle-ci se révèle défectueuse en raison d'un défaut de fabrication.

Le distributeur autorisé est responsable de la réparation sur place des produits Regency. FPI ne sera pas tenue responsable des résultats ou des coûts de travaux exécutés par des distributeurs ou des réparateurs non autorisés.

À tout moment, FPI se réserve le droit d'inspecter la partie défectueuse du produit faisant l'objet d'une réclamation.

Les réclamations doivent être transmises à FPI par un distributeur autorisé et fournir tous les renseignements nécessaires, y compris le nom du client, la date d'achat, le modèle et le numéro de série de l'appareil, l'objet de la demande ainsi que la ou les pièces réclamées. Sans ces renseignements, la garantie ne sera pas valide.

Exclusions :

La présente garantie à vie limitée ne couvre pas la peinture, les joints ou les garnitures de portes.

En aucun moment, FPI ne sera tenue responsable de tout dommage indirect dont le coût excède le prix d'achat de l'appareil. FPI n'est soumise à aucune obligation d'améliorer ou de modifier un appareil déjà fabriqué. Aucune modification ni mise à jour ne seront donc effectuées sur un appareil, même si le modèle a évolué.

FPI ne sera pas tenue responsable des frais de déplacement pour les travaux d'entretien.

L'installation et les contraintes liées à l'environnement ne relèvent pas de la responsabilité du fabricant et ne sont donc pas couverts par les dispositions de la présente garantie.

Les braises, la laine minérale, les joints, les poignées de porte et la peinture ne sont pas couverts par les dispositions de la présente garantie.

Les appareils laissant voir des signes de négligence ou de mauvaise utilisation ne sont pas couverts par les dispositions de la présente garantie.

La présente garantie ne couvre pas les pièces ayant été modifiées ou transformées de quelque manière que ce soit, ou qui, selon nous, ont fait l'objet d'un usage abusif, d'une installation inadéquate ou de négligence ou sont défectueuses à la suite d'un accident, d'un écoulement ou d'un refoulement de cheminée provoqué par des conditions environnementales ou géographiques, d'une mauvaise ventilation, de dévoiements excessifs ou d'une pression d'air négative attribuable à un système mécanique comme un appareil de chauffage à air chaud, un ventilateur, une sècheuse, etc.

Les dégâts causés aux poêles et aux pièces de rechange pendant le transport sont soumis à une réclamation contre le transporteur de la part du revendeur et ne sont donc pas couverts par la présente garantie.

FPI ne sera pas tenue responsable des catastrophes naturelles ou des actes de terrorisme pouvant entraîner un mauvais fonctionnement de l'appareil.

Les problèmes de rendement attribuables à une erreur de l'utilisateur ne sont pas couverts par la présente garantie.

L'utilisation conjointe de produits fabriqués ou fournis par d'autres fabricants avec votre appareil, sans l'autorisation préalable de FPI, peut annuler la présente garantie.

Le fabricant n'est pas responsable des dommages occasionnés à l'intérieur ou à l'extérieur de l'appareil par la production de suie ou de carbone attribuable à une modification de l'appareil.

* Subvention en fonction de la grille des tarifs de main-d'œuvre préétablie par FPI.

Pour enregistrer votre appareil Regency en ligne, visitez le site

<http://www.regency-fire.com>

Raisons d'enregistrer votre produit en ligne dès aujourd'hui !

-
- **Afficher et modifier une liste de tous vos produits enregistrés.**
- **Demander la notification par courriel des mises à jour automatiques de nouveaux produits.**
- **Restez informé sur les promotions en cours, des événements et des offres spéciales sur les produits connexes.**

Installateur: Veuillez compléter l'information suivant

Adresse et nom de distributeur: _____

Installateur: _____

Téléphone #: _____

Date Installé: _____

No. de série: _____