



Foyer  
encastrable  
Classic™  
I2400M

Manuel d'installation et d'utilisation



[www.regency-fire.com](http://www.regency-fire.com)

MODÈLE : I2400M



*Installateur* : Merci de remplir la dernière page de ce manuel  
et de laisser le manuel au client.  
*Propriétaire* : Merci de conserver ce manuel pour référence ultérieure.

Merci d'avoir acheté un **PRODUIT DE FOYER REGENCY**.

La qualité de fabrication de chacun de nos produits vous procurera des années de fonctionnement sans problème. Pour toutes les questions sur ce produit auxquelles vous ne trouvez pas de réponse dans ce manuel, veuillez contacter le DÉTAILLANT REGENCY de votre région.

"Cet appareil de chauffage au bois est réglé de manière à brûler une quantité minimale de bois. Ce réglage ne doit jamais être modifié. La réglementation fédérale interdit de modifier cet appareil ou de le faire fonctionner si les consignes d'utilisation contenues dans le présent manuel ne sont pas respectées." Si vous ne respectez pas les directives de ce manuel, l'appareil pourrait dégager de la fumée ou du monoxyde de carbone dans la maison. Il est donc recommandé d'installer des détecteurs dans les endroits qui présentent des risques en matière d'émission de monoxyde de carbone, tels que la pièce où l'appareil est installé et fonctionne.

"Certifié conforme aux normes 2015 du **U.S. ENVIRONMENTAL PROTECTION AGENCY** en matière d'émission de particules de bois avec du bois d'essai normalisé (*crib wood*). Non approuvé pour les ventes effectuées après le 15 mai 2020."

Modèle Regency I2400 – 3,4 g /h

**REMARQUE SUR LA SÉCURITÉ** : Si ce poêle est mal installé, il présente un risque d'incendie. Pour votre sécurité, suivez les consignes d'installation et contactez les autorités compétentes de votre région en matière de bâtiment ou de prévention des incendies pour connaître les restrictions en vigueur et les exigences en matière d'inspection d'installations dans votre région.

"Le présent manuel décrit l'installation et le fonctionnement des poêles à bois Regency I2400. Cet appareil de chauffage au bois répond aux normes 2015 de l'U.S. Environmental Protection Agency en matière d'émission de particules de bois en ce qui a trait aux poêles à bois. Des essais effectués dans des conditions particulières ont révélé que cet appareil de chauffage au bois produit une chaleur thermique comprise entre 12 000 BTU/h et 36 800 BTU/h." Ces appareils ont été testés sur la série 5G et génèrent un rendement optimal lorsqu'ils sont alimentés avec du bois bien sec et installés dans les pièces de vie de la maison, là où la plus grande partie de la cheminée est placée à l'intérieur du bâtiment et entièrement recouverte d'une gaine."

"La réglementation fédérale interdit de faire fonctionner un tel appareil si les consignes d'utilisation contenues dans le présent manuel ne sont pas respectées ou si des pièces sont retirées de l'appareil." La réglementation fédérale interdit de faire fonctionner un tel appareil si les consignes d'utilisation contenues dans le présent manuel ne sont pas respectées.

**ATTENTION : BRÛLER UNIQUEMENT DU BOIS NON TRAITÉ. LA COMBUSTION DE TOUT AUTRE MATÉRIAU COMME LES AGENTS DE CONSERVATION DU BOIS, LES FEUILLES DE MÉTAL, LE CHARBON, LE PLASTIQUE, LES DÉCHETS, LE SOUFRE OU L'HUILE PEUT ENDOMMAGER L'APPAREIL.**

"Cet appareil de chauffage est conçu pour brûler uniquement du bois naturel. Il donne un rendement optimal avec des émissions minimales quand vous y brûlez du bois franc qui a été séché à l'air, au lieu de l'alimenter en bois mou, en bois vert ou en bois franc fraîchement coupé."

**NE PAS BRÛLER LES MATIÈRES SUIVANTES :**

- Bois traité
- Résidus de tonte ou déchets de jardin
- Fumier ou carcasses d'animaux
- Charbon
- Matériaux contenant du caoutchouc, y compris des pneus
- Bois de grève provenant d'eau salée ou autres matériaux saturés en eau salée
- Déchets
- Matériaux contenant du plastique
- Bois vert non séché
- Carton
- Déchets provenant de produits pétroliers, peintures, diluants à peinture ou produits d'asphalte
- Produits du papier, carton, contreplaqué ou panneaux de particules.
- Solvants
- Matériaux contenant de l'amiante
- Bien qu'il soit interdit de brûler les produits mentionnés plus haut, il est possible d'allumer un feu en utilisant des matériaux tels que le papier, le carton, la sciure de bois, la cire et toute autre substance nécessaire au démarrage d'un feu dans un appareil de chauffage au bois.
- Papier coloré
- Débris de construction ou de démolition
- Ordures
- Traverses de chemin de fer

La combustion de ces matériaux peut entraîner la production de vapeurs toxiques ou nuire au bon fonctionnement de l'appareil et produire de la fumée.

Consultez une autorité compétente (service du bâtiment de la municipalité, service incendie, bureau de prévention des incendies, etc.) avant l'installation d'un appareil de chauffage afin de déterminer si vous avez besoin ou non d'un permis.

Cet appareil de chauffage doit être relié à une cheminée préfabriquée homologuée adaptée à l'utilisation de combustibles solides et conforme aux normes ULC629 au Canada ou UL-103HT aux États-Unis, ou à une cheminée en maçonnerie homologuée dotée d'un chemisage.

Modèle I2400 testé et approuvé conformément aux normes ULC-S628 et UL1482.

**VEUILLEZ CONSERVER CES DIRECTIVES**



## ÉTIQUETTE DE SÉCURITÉ

Copie de l'étiquette de sécurité .....	4
----------------------------------------	---

## DIMENSIONS

Dimensions de l'appareil .....	5
--------------------------------	---

## CONSIGNES D'INSTALLATION

Avant d'installer votre encastrable .....	6
Caractéristiques de la cheminée .....	6
Dimensions minimales du foyer .....	6
Installation de l'encastrable .....	7
Trousse de raccordement de conduit en option.....	7
Dégagements des foyers en maçonnerie et préfabriqués .....	8
Comment déterminer qu'un autre matériau est acceptable pour la protection de plancher .....	8
Fixation du raccord de conduit de cheminée .....	9
Installation dans une cheminée en maçonnerie .....	9
Instructions détaillées pour une installation dans une cheminée préfabriquée.....	9
Installation du déflecteur de fumée en acier inoxydable .....	10
Installation de la façade et des garnitures .....	11
Installation du ventilateur .....	12
Protection de plancher.....	13
Assemblage des briques .....	13
Installation des déflecteurs et du conduit d'air secondaire.....	13
Poignée de porte .....	13
Réglage du tirage .....	13
Pare-étincelles .....	13

## CONSIGNES D'UTILISATION

Bois séché .....	14
Mises en garde et directives de sécurité .....	15
Premier allumage .....	15
Entreposage du bois.....	16
Retrait des cendres .....	16
Fonctionnement du ventilateur .....	16
Créosote .....	16

## ENTRETIEN

Entretien des portes argentées .....	17
Joint de la porte .....	17
Réglage du loquet .....	17
Nettoyage de la vitre.....	17
Remplacement de la vitre .....	17
Retrait de la vitre .....	17
Entretien annuel .....	17

## LISTE DES PIÈCES

Pièces principales & pièces en option .....	18
Façades .....	19
Panneaux de briques.....	20

## GARANTIE

Garantie à vie limitée.....	22-26
-----------------------------	-------

# étiquette de sécurité

## ÉTIQUETTE DE SÉCURITÉ PAR I2400M

Voici une copie de l'étiquette apposée sur chaque **poêle encastrable Regency** afin de vous permettre d'en examiner le contenu.

**REMARQUE :** Nous améliorons constamment les appareils Regency. Comparez cette copie avec l'étiquette apposée sur votre appareil. S'il existe une différence, fiez-vous à cette dernière.

**LISTED FACTORY BUILT FIREPLACE INSERT**  
UL 127  
UL 100  
UL 1000  
UL 1000  
UL 1000

**TESTED TO:** ULC-S628-30 / UL-1482 / UL-737  
REPORT NO. Z19-S-00-2

THE EXAMINER IS TO BE HELD AS THE STANDARD FOR PREPARATION OF THE PREPARATION & PROVIDED.

INSTALL AND USE ONLY IN ACCORDANCE WITH THE MANUFACTURER'S INSTALLATION AND OPERATING INSTRUCTIONS. INSTALL AND USE ONLY IN MASSACHUSETTS AND NEW ENGLAND.  
 INSTALLER ET UTILISER SELONS LES INSTRUCTIONS DU FABRICANT. INSTALLER ET UTILISER DANS UN Foyer de mACONNERIE ou PRÉFABRIQUÉ.  
 INSTALLER ET UTILISER SELONS LES INSTRUCTIONS DU FABRICANT. INSTALLER ET UTILISER DANS UN Foyer de mACONNERIE ou PRÉFABRIQUÉ.  
 VOTRE INSTALLATION ET VOUS.

INSTALLER ONLY IN ACCORDANCE WITH THE MANUFACTURER'S INSTALLATION AND OPERATING INSTRUCTIONS. INSTALL AND USE ONLY IN MASSACHUSETTS AND NEW ENGLAND.  
 INSTALLER ET UTILISER SELONS LES INSTRUCTIONS DU FABRICANT. INSTALLER ET UTILISER DANS UN Foyer de mACONNERIE ou PRÉFABRIQUÉ.  
 VOTRE INSTALLATION ET VOUS.

**DO NOT REMOVE THIS LABEL.**

**REGENCY**  
FIREFLAME PRODUCT

9-78-1792

**MINIMUM CLEARANCES TO COMBUSTIBLE MATERIALS (MEASURED FROM INSERT TOP)**

ADJACENT SIDE WALL TO TOP FACING SIDE FACING

A) 12 in / 203 mm  
 B) 20 in / 508 mm  
 C) 12 in / 203 mm  
 D) 8 in / 203 mm

Serial No. No. de série  
**246**

**COMPONENTS REQUIRED FOR INSTALLATION:** 5" (127mm) or 6" (152mm) STAINLESS STEEL LINER. OPTIONAL COMPONENT (AN 1400P): ELECTRICAL BURNING VOLTS 115, 240V, 15 AMP, SCREEN DOOR (RM-18) (SEE INSTRUCTIONS FOR INSTALLATION). **TO INSTALL: 1. READ INSTRUCTIONS FOR INSTALLATION. 2. READ THE FRONT OF APPLIANCE TO CONNECT WITH ANOTHER APPLIANCE. 3. DO NOT REMOVE BRICKS OR STONE FROM THE FRONT OF THE APPLIANCE. 4. MAKE SURE THE APPLIANCE IS FULLY CLOSED AND OPERATING PROPERLY. 5. MAKE SURE THE APPLIANCE IS FULLY CLOSED AND OPERATING PROPERLY. 6. MAKE SURE THE APPLIANCE IS FULLY CLOSED AND OPERATING PROPERLY. 7. MAKE SURE THE APPLIANCE IS FULLY CLOSED AND OPERATING PROPERLY. 8. MAKE SURE THE APPLIANCE IS FULLY CLOSED AND OPERATING PROPERLY. 9. MAKE SURE THE APPLIANCE IS FULLY CLOSED AND OPERATING PROPERLY. 10. MAKE SURE THE APPLIANCE IS FULLY CLOSED AND OPERATING PROPERLY.**

**COMPOSANTS NÉCESSAIRES POUR L'INSTALLATION:** 5" (127mm) ou 6" (152mm) conducteur en acier inoxydable. **ÉLÉMENTS EN OPTION (AN 1400P):** ÉLECTRIQUE BURNING VOLTS 115, 240V, 15 AMP, ÉCRAN PORTES (RM-18) (VOIR LES INSTRUCTIONS POUR L'INSTALLATION). **POUR INSTALLER: 1. LIRE LES INSTRUCTIONS POUR L'INSTALLATION. 2. LIRE LE DEVANT DE L'APPAREIL POUR LE CONNECTER A UN AUTRE APPAREIL. 3. NE PAS ENLEVER LES BRICKS OU LES PIERRES DU DEVANT DE L'APPAREIL. 4. FAIS SÛR QUE L'APPAREIL EST BIEN FERMÉ ET FONCTIONNE CORRECTEMENT. 5. FAIS SÛR QUE L'APPAREIL EST BIEN FERMÉ ET FONCTIONNE CORRECTEMENT. 6. FAIS SÛR QUE L'APPAREIL EST BIEN FERMÉ ET FONCTIONNE CORRECTEMENT. 7. FAIS SÛR QUE L'APPAREIL EST BIEN FERMÉ ET FONCTIONNE CORRECTEMENT. 8. FAIS SÛR QUE L'APPAREIL EST BIEN FERMÉ ET FONCTIONNE CORRECTEMENT. 9. FAIS SÛR QUE L'APPAREIL EST BIEN FERMÉ ET FONCTIONNE CORRECTEMENT. 10. FAIS SÛR QUE L'APPAREIL EST BIEN FERMÉ ET FONCTIONNE CORRECTEMENT.**

**CAUTION / ATTENTION**

**HOT WHILE IN OPERATION. DO NOT TOUCH. KEEP CHILDREN, CLOTHING AND FURNITURE AWAY. CONTACT MAY CAUSE SKIN BURNS. READ ABOVE INSTRUCTIONS.**

**CHAUD LORS DE FONCTIONNEMENT. NE PAS TOUCHER. GARDEZ LES ENFANTS, VÊTEMENTS ET MEUBLES AU LOIN. UN CONTACT AVEC LE FEU PEUT OCCASIONNER DES BRÛLURES. BRÛLURES CUTANÉES. LIRE CETTE ÉTIQUETTE.**

**MADE IN CANADA / FABRIQUÉ AU CANADA**  
 916-7196  
 REFURANCE PRODUCTS INTERNATIONAL LTD.  
 1801 KENTWORTH ST., DELTA, BC  
 (Duplicate Serial #) 246

**DATE OF MANUFACTURE**

2017  2018  2019  2020  2021

July Aug Sept Oct Nov Dec

# dimensions

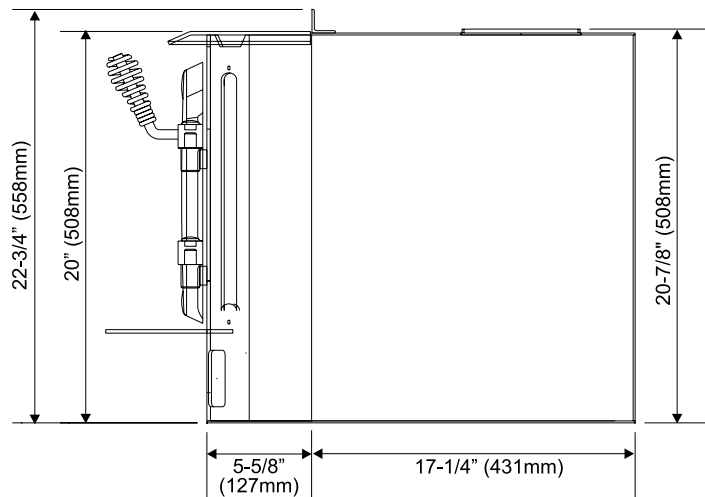
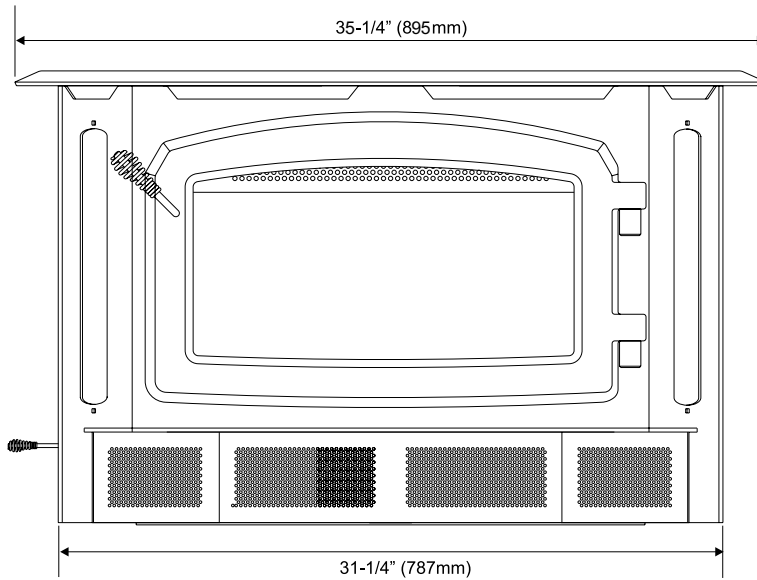
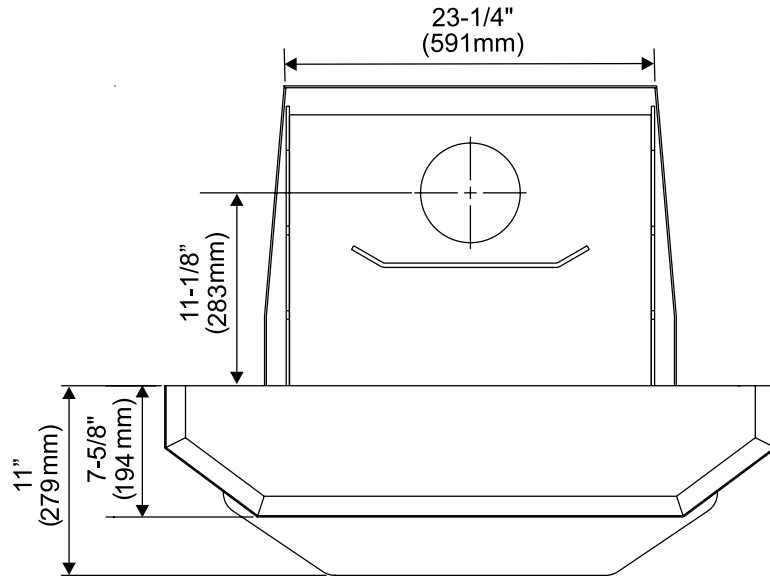

# consignes d'installation

Les encastrables Regency sont fabriqués avec des matériaux de la plus haute qualité et assemblés selon des procédures de contrôle de qualité des plus sévères, vous procurant ainsi des années de performance fiable et sans problème.

Il est essentiel de lire ce manuel au complet pour bien comprendre les procédures d'installation et d'utilisation. Plus vous comprendrez le fonctionnement de votre encastrable REGENCY, plus vous serez en mesure de vous assurer qu'il vous donne son plein rendement.

## AVANT D'INSTALLER VOTRE ENCASTRABLE

1) Veuillez lire le présent manuel au complet avant d'installer et d'utiliser votre nouvel encastrable au bois. Le non-respect des directives peut entraîner des dégâts matériels, des blessures ou s'avérer mortel. Procéder à l'installation et à l'utilisation de l'appareil conformément aux directives d'installation et d'utilisation du fabricant.

2) Vérifier les codes locaux du bâtiment (service d'inspection municipal). L'obtention d'un permis peut être requise avant de procéder à l'installation de l'encastrable. À noter que certaines règles ou codes locaux peuvent prévaloir sur certaines procédures détaillées dans ce manuel.

**AVERTISSEMENT : Une mauvaise installation constitue une des principales causes d'accident. Vérifier tous les codes locaux du bâtiment ainsi que les normes de sécurité avant d'installer l'appareil.**

3) Avisez votre compagnie d'assurance que vous prévoyez installer un foyer encastrable.

4) Cet encastrable est très lourd. Il requiert donc au moins deux personnes pour son déplacement sécuritaire. L'encastrable et la structure d'encadrement peuvent être sérieusement endommagés en cas de fausse manœuvre.

5) Si le contrôle du tirage du foyer existant est inaccessible une fois l'encastrable installé, il faut soit le retirer soit le maintenir en position ouverte.

6) Inspecter le foyer ainsi que la cheminée avant l'installation de l'encastrable pour s'assurer qu'il n'y a pas de fissures, de fragments de mortier ou d'autres dommages. Si des réparations sont nécessaires, elles doivent être complétées avant l'installation de l'encastrable. Ne pas enlever de briques ou de maçonnerie du foyer.

7) **Ne pas relier l'appareil à une cheminée desservant un autre appareil ni à un conduit de distribution d'air.**

## CARACTÉRISTIQUES DE LA CHEMINÉE

Avant l'installation, vérifier et faire ramoner le système de la cheminée. En cas de doute, demander les conseils d'un professionnel. L'encastrable Regency est conçu pour être installé dans un foyer en maçonnerie construit selon les normes "The standard for chimneys, fireplaces, vents and solid fuel burning appliance", N.F.P.A 211 ou selon les codes et règlements locaux.

L'appareil, lorsqu'il est installé, doit être mis à la terre en tout temps selon les codes ou règlements locaux, ou, en l'absence de tels codes, selon le National Electrical Code, ANSI/NFPA 70 aux États-Unis, ou le Canadian Electrical code, CSA C22.1 au Canada.

Les encastrables Regency sont conçus pour accueillir un conduit de 5,5 po (140 mm) ou 6 po (152 mm).

L'encastrable doit être connecté à une cheminée en maçonnerie homologuée ou une cheminée préfabriquée certifiée avec un connecteur de cheminée direct dans la première section de gaine de la cheminée. La taille de la cheminée ne doit pas être inférieure ni plus de 3 fois supérieure à la surface transversale de la buse de sortie de l'encastrable.

## Exigences pour une installation dans un foyer préfabriqué à combustible solide

1) Ce poêle encastrable, lorsqu'il est installé dans un foyer en maçonnerie fabriqué conformément à la norme ULC S628, doit être certifié conforme et répondre aux normes UL 1482 (États-Unis) et/ou ULC S628 (Canada).

2) S'il est installé dans un foyer préfabriqué, celui-ci doit être homologué UL 127 ou ULC S610.

3) Les dégagements définis selon les essais réalisés dans un foyer en maçonnerie sont également applicables à un foyer préfabriqué.

4) L'installation doit comprendre une cheminée pleine hauteur homologuée, dont le conduit intérieur haute température (2100 °F) répond à la norme UL 1777 (États-Unis) ou ULC S635 (Canada). Fixer ce conduit solidement à la sortie de l'appareil et au chapeau de la cheminée.

5) S'assurer de l'étanchéité de la cavité qui accueille la cheminée en appliquant notamment du scellant lors de l'installation de la façade et du registre (autour de la gaine de la cheminée).

6) Ne jamais modifier l'appareil, sauf dans les cas suivants :

a. Retrait de garnitures externes, dans la mesure où leur absence ne nuit pas au fonctionnement de l'appareil et où elles sont entreposées sur ou à l'intérieur du foyer pour être remises en place si l'encastrable est retiré.

b. Retrait du registre pour installer le conduit intérieur.

7) Ne pas bloquer la circulation d'air (c.-à-d. les conduits intérieurs en acier ou les conduits de circulation de chaleur en métal).

8) S'assurer qu'il est possible de retirer l'encastrable pour nettoyer le conduit de la cheminée.

9) Soutenir adéquatement les pièces de l'encastrable qui saillent à l'avant de l'appareil.

10) L'installateur doit apposer l'étiquette fournie à l'intérieur de la chambre de combustion du foyer dans lequel est encastré l'appareil.

**«MISE EN GARDE :** Ce foyer a été converti pour accueillir un poêle au bois encastrable seulement. Ne pas y brûler de bois ou de combustibles solides à moins de réinstaller les pièces d'origine et de le faire approuver de nouveau par les autorités compétentes.»

Pour qu'un encastrable à combustible solide soit homologué pour être utilisé dans des cheminées préfabriquées, les informations ci-dessus doivent être clairement formulées dans le manuel d'installation et les signalisations appropriées. L'approbation finale est soumise à l'autorité locale compétente.

## DIMENSIONS MINIMALES DU FOYER

L'ouverture du foyer doit répondre aux dimensions minimales suivantes :

Hauteur	21,5 po (546 mm)
Largeur	25 po (635 mm)
Profondeur	17 po (432 mm)

Deux types de façades sont offerts pour sceller l'ouverture du foyer :

<b>Standard</b>	<b>Grand format</b>
40 po L x 30 po H	48 po L x 33 po H

### Important :

Le ventilateur de cet appareil doit être éteint tant que la porte de chargement du combustible reste ouverte. Avant de remettre en marche le ventilateur, s'assurer qu'il n'y a pas de braises près du ventilateur, braises qui auraient pu tomber dans l'âtre lorsque la porte de chargement du combustible est ouverte. Une fois cette porte fermée, le ventilateur peut être rallumé.

## INSTALLATION DE L'ENCASTRABLE

L'encastrable est lourd et nécessite deux ou trois personnes pour être mis en place. L'encastrable peut être allégé si la porte en fonte est retirée : il suffit de l'ouvrir et de la dégager de ses charnières. S'assurer de protéger l'extension d'âtre à l'aide d'une couverture ou d'un rebut de tapis pendant l'installation.

### Grilles de convection

Les grilles de convection sont installées **avant** que l'appareil soit mis en place à l'intérieur de l'âtre.

Mettre en place la grille sur son côté intérieur et la fixer à l'aide des boulons, rondelles et écrous, fournis (2 de chaque côté), comme illustré ci-dessous.

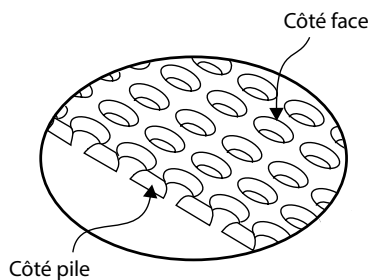

**Remarque :** La grille a un côté face et un côté pile. Les trous sur le côté face ont des bords ronds tandis que les trous du côté pile ont des bords plats.

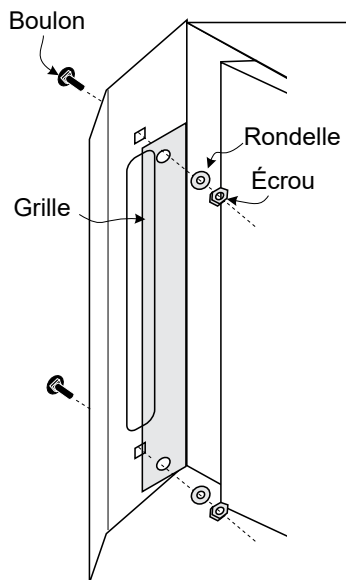

Encastrable vu de l'arrière

## TROUSSE DE RACCORDEMENT DE CONDUIT EN OPTION

L'adaptateur de conduit vertical (Pièce n°846-504), illustré ci-dessous, peut être utilisé pour créer un raccord sécuritaire entre le raccordement du conduit et la buse de l'encastrable. Les consignes d'installation détaillées sont comprises dans la trousse.

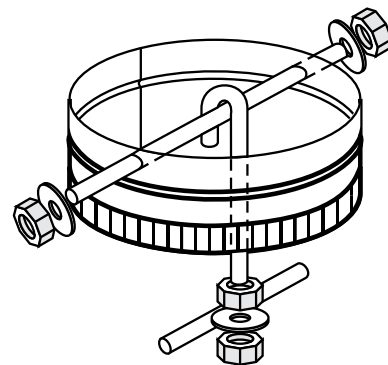

# consignes d'installation

## DÉGAGEMENTS DES FOYERS EN MAÇONNERIE ET PRÉFABRIQUÉS

Les dégagements minimaux requis par rapport aux matériaux combustibles pour une installation dans un foyer en maçonnerie ou préfabriqué sont indiqués ci-dessous :

Modèle	Mur latéral adjacent (vers le côté) <b>A</b>	Manteau ** <b>B</b>	Parement supérieur (vers le haut de l'appareil) <b>C</b>	Parement latéral (vers le côté de l'appareil) <b>D</b>	Prolongement minimal de l'âtre <b>E</b>	Prolongement minimal de l'âtre sur le côté <b>F</b>	Prolongement latéral minimal de l'âtre <b>G</b>	À partir du dessus de l'appareil <b>H</b>
<b>Encastrable affleurant - Format intermédiaire I2400</b>	11 po (280 mm)	20 po (508 mm)	12 po (305 mm)	8 po (203 mm)	18 po (457 mm)	1/2 po (13 mm)	8 po (203 mm)	20 po (508 mm)

Les parements latéraux et supérieur ont une épaisseur maximale de 1,5 po.

Le protecteur de plancher doit être non combustible, fait d'un matériau isolant d'une valeur R supérieure ou égale à 1,1.

\* Épaisseur de l'âtre de 0,5 po avec valeur  $k = 0,84$  po, valeur  $r$  supérieure à 0,6.

\*\* Un manteau en matériau non combustible peut être installé à une hauteur moindre si la structure d'encadrement du foyer est faite de montants métalliques recouverts d'un panneau non combustible.

\*\* Profondeur max. du manteau : 10 po (254 mm)

Lorsque l'appareil est à 3,5 po minimum au-dessus du plancher (mesure prise depuis le bas du poêle), il n'est pas nécessaire de poser un protecteur de plancher thermique. On posera par contre un revêtement standard résistant aux braises, fait d'un matériau non combustible, s'étendant sur 16 po (406 mm) aux États-Unis, sur 18 po (457 mm) au Canada, à l'avant de l'appareil et sur 8 po (203 mm) de chaque côté de l'appareil.

Si l'appareil n'est pas surélevé, le protecteur de plancher thermique requis doit être de 18 po (457 mm) aux États-Unis et au Canada.

Tout plancher combustible doit être protégé par un matériau non combustible (ex. métal, briques, pierres, panneaux de fibre minérale, etc.). Tout matériau organique (ex. plastique, produits à base de papier, etc.) est combustible et ne doit pas être utilisé. Le protecteur de plancher conseillé comprend une forme de désignation thermique telle que la valeur R (résistance thermique) ou le facteur k (conductivité thermique).



Schéma des dégagements pour l'installation

Les prolongements minimaux de l'âtre à l'avant (E) et sur les côtés (G) sont mesurés à partir de la porte de chargement du combustible.

## COMMENT DÉTERMINER QU'UN AUTRE MATÉRIAU EST ACCEPTABLE POUR LA PROTECTION DE PLANCHER

La protection de plancher spécifique à cette installation doit être faite d'un matériau de 3/8 po (18 mm) d'épaisseur avec un facteur Kelvin de 0,84.

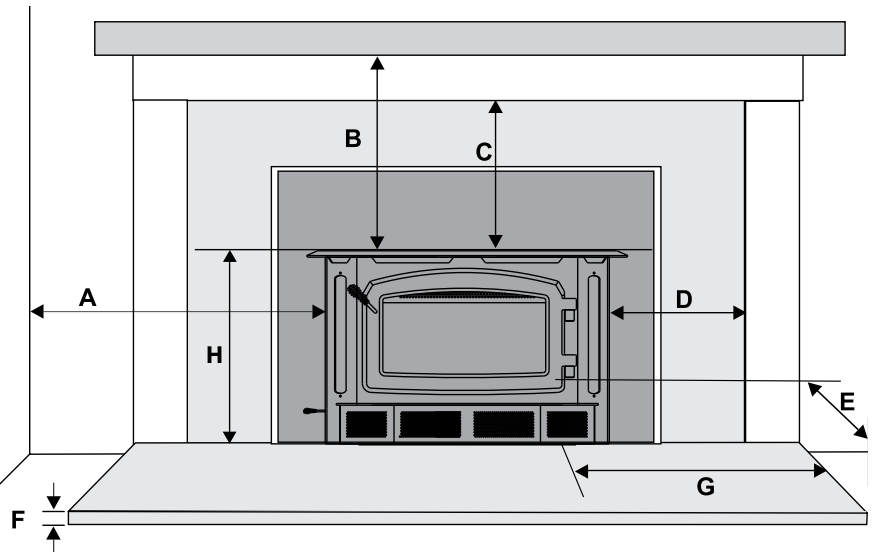
L'alternative proposée est une brique de 4 po (102 mm) d'un facteur C de 1,25 sur un panneau minéral de 1/8 po (3 mm) avec un facteur K de 0,29.

### Étape (a) :

Utiliser la formule ci-dessous pour convertir les spécifications du matériau en valeur R.  
 $R = 1/k \times T = 1/0,84 \times 0,75 = 0,893$ .

### Étape (b) :

Calculer R pour le système proposé.  
 Brique de 4 po de  $C = 1,25$ , donc  
 $R$  de la brique =  $1/C = 1/1,25 = 0,80$   
 Panneau minéral de 1/8 po de  $k = 0,29$ , donc  
 $R$  du panneau minéral =  $1/0,29 \times 0,125 = 0,431$   
 Total  $R = R$  de la brique +  $R$  du panneau =  
 $0,8 + 0,431 = 1,231$ .

### Étape (c) :

Comparer le système proposé R de 1,231 au R particulier de 0,893. Comme le système proposé R est supérieur à ce qui est requis, le système est acceptable.

### DÉFINITIONS

Conductibilité thermique :

$$C = \frac{\text{Btu}}{(h)(\text{pi}^2)(^{\circ}\text{F})} = \frac{W}{(\text{m}^2)(\text{K})}$$

Conductivité thermique :

$$k = \frac{(\text{Btu})(\text{inch})}{(h)(\text{pi}^3)(^{\circ}\text{F})} = \frac{W}{(\text{m})(\text{K})} = \frac{\text{Btu}}{(h)(\text{pi})(^{\circ}\text{F})}$$

Résistance thermique :

$$R = \frac{(\text{pi}^2)(h)(^{\circ}\text{F})}{\text{Btu}} = \frac{(\text{m}^2)(\text{K})}{W}$$



## FIXATION DU RACCORD DE CONDUIT DE CHEMINÉE

Le paquet comprend les pièces suivantes : 3 supports de fixation et 6 vis.

Ces fixations doivent être utilisées pour maintenir la gaine du conduit (non fournie) à l'encastrable et obtenir un raccordement. Les fixations sont vissées dans la partie supérieure de l'encastrable en utilisant les trous pré-perforés, puis vissées à la gaine du conduit.

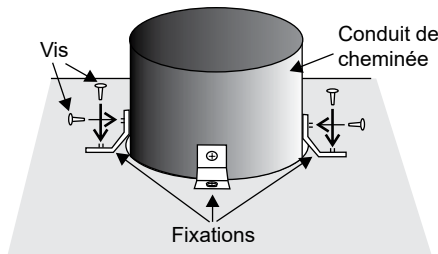

## INSTALLATION DANS UNE CHEMINÉE EN MAÇONNERIE

Installer l'encastrable conformément aux exigences de l'organisme local d'inspection. Même si une doublure de pleine longueur est préférable, les trois méthodes de raccordement suivantes sont acceptables dans la majorité des régions :

- 1) Le raccordement positif, avec une grande plaque de blocage et un conduit de connexion court.
- 2) Le raccordement direct, avec une plaque de blocage plus petite et un conduit de connexion courant jusqu'à la première tuile de chemisage.
- 3) Le conduit de pleine largeur, comprenant un conduit en acier inoxydable, rigide ou flexible, courant de la buse de sortie de l'encastrable au sommet de la cheminée.

Regency recommande vivement l'installation d'un conduit intérieur de pleine longueur pour une sécurité maximale et un rendement optimal. Votre détaillant devrait être en mesure de vous aider à choisir le système qui convient le mieux à votre installation.

**Remarque : L'installation d'une trappe de ramonage pourrait être requise par l'inspecteur en cas d'utilisation de la méthode de raccordement positif ou de raccordement direct.**

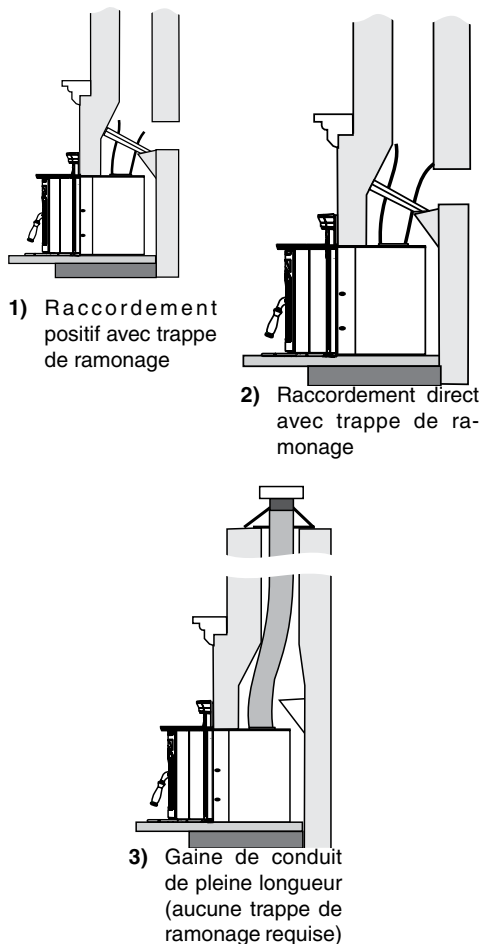

L'utilisation d'une des méthodes de raccordement mentionnées dans cette page permet non seulement d'augmenter le niveau de sécurité de l'encastrable en dirigeant les gaz chauds vers le haut du conduit, mais aussi permet d'accroître la performance de l'appareil et diminue la quantité de dépôts de créosote dans la cheminée.

En cas d'utilisation d'un conduit ou d'une gaine, l'encastrable peut mieux "respirer", créant ainsi un meilleur tirage. Un tirage plus efficace permet de diminuer les problèmes comme les difficultés d'allumage, le dégagement de fumée par la porte et l'encrassement de la vitre.

Le tirage est la force qui déplace l'air vers le haut depuis l'appareil à travers la cheminée. La puissance du tirage dans la cheminée dépend de la longueur de la cheminée, de la topographie locale, des obstructions à proximité de la cheminée et d'autres facteurs. Un tirage trop important peut entraîner l'augmentation excessive des températures dans le poêle et causer des dommages à l'appareil. Un feu incontrôlable ou une température trop élevée sont le signe d'un tirage excessif. Un tirage inadéquat peut causer un retour de fumée dans la pièce et boucher la cheminée. Un tirage inadéquat peut entraîner des fuites au niveau du poêle et des joints de raccordement de la cheminée. S'assurer que l'appareil de chauffage est installé loin du voisinage ou d'un vallon qui pourrait occasionner des nuisances ou rendre la qualité de l'air insalubre.

## INSTRUCTIONS DÉTAILLÉES POUR UNE INSTALLATION DANS UNE CHEMINÉE PRÉFABRIQUÉE

- 1) En cas d'installation dans un foyer préfabriqué, il est obligatoire d'installer une gaine flexible ou un conduit rigide pleine longueur en acier inoxydable à des fins de sécurité et de rendement. Lorsque la gaine ou le conduit est utilisé, l'encastrable peut mieux "respirer", créant ainsi un meilleur tirage. Un tirage plus efficace permet de diminuer les problèmes comme les difficultés d'allumage, le dégagement de fumée par la porte et l'encrassement de la vitre.
- 2) Pour mettre en place la gaine, retirer le capuchon de pluie existant du système de la cheminée. Dans la plupart de cas, le registre de cheminée doit également être enlevé pour permettre le passage de la gaine.
- 3) Habituellement, l'ouverture complète des pare-étincelles existants devrait laisser suffisamment d'espace pour l'installation de l'encastrable. Si ce n'est pas le cas, l'enlever et le ranger.
- 4) Si le plancher du foyer est au-dessous du niveau de l'ouverture du foyer, régler les boulons de l'encastrable pour le mettre à niveau. Si un calage supplémentaire s'avère nécessaire, utiliser des cales non combustibles en maçonnerie ou en acier.
- 5) Évaluer approximativement l'alignement de la gaine par rapport au trou de sortie d'évacuation sur l'encastrable pour vérifier si un coude est nécessaire. Si un coude est requis, utiliser l'adaptateur décalé fourni avec l'installation.
- 6) Après avoir effectué ces vérifications, glisser l'encastrable dans son emplacement après avoir d'abord mis en place et fixé la gaine à l'adaptateur décalé. (Réinstaller le capuchon de pluie pour finaliser l'installation.)

**REMARQUE : Se reporter à la section "Exigences en matière d'installation d'encastrables à combustible solide dans des cheminées préfabriquées".**

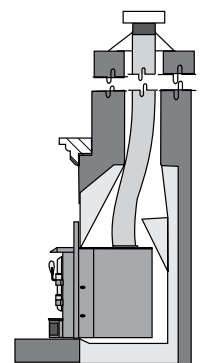

*Encastrables affleurants*

# consignes d'installation

## INSTALLATION DU DÉFLECTEUR DE FUMÉE EN ACIER INOXYDABLE

Le déflecteur de fumée en acier inoxydable est situé dans la partie supérieure avant de la chambre de combustion. Le déflecteur est maintenu en place par 2 boulons.

Avant le premier allumage, s'assurer que le déflecteur est correctement positionné et fixé à l'aide de 2 boulons serrés à la main.

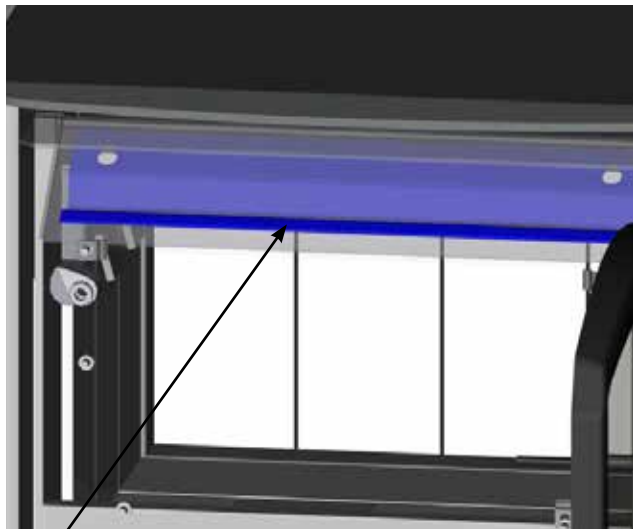

Déflecteur de fumée

Le déflecteur de fumée est installé par l'ouverture de la porte dans l'emplacement indiqué sur le schéma ci-dessous.

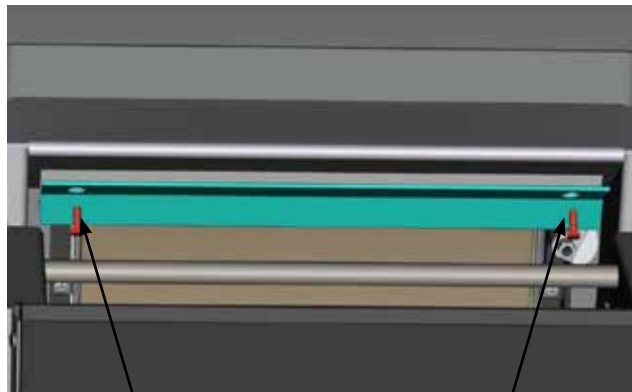

Déflecteur de fumée installé avec 2 boulons.

**Remarque :** Il s'agit d'une vue depuis l'arrière de l'appareil par la partie supérieure.

Pour remplacer le déflecteur, dévisser les deux boulons et faire glisser le déflecteur vers l'avant pour le dégager. Installer le nouveau déflecteur et le maintenir en serrant les boulons à la main. S'assurer que le déflecteur est bien en place avant de serrer les boulons.

**MISE EN GARDE :** L'utilisation de l'appareil sans une installation appropriée du déflecteur de fumée pourrait entraîner l'annulation de la garantie.



S'assurer que le déflecteur est bien en place de manière à ce que les boulons soient placés sur le haut du trou en forme de serrure avant de serrer les boulons.

## INSTALLATION DE LA FAÇADE ET DES GARNITURES

Avant de glisser l'encastrable dans son emplacement définitif et fixer le raccordement ou la doublure, les plaques du panneau latéral de la façade doivent être installées comme suit :

- 1) Faire glisser les écrous à ressort (fournis) par-dessus les encoches situées dans les panneaux latéraux de convection de l'encastrable (les écrous à ressort pourraient être serrés à l'aide d'une paire de tenailles pour les maintenir en place).
- 2) Visser les panneaux latéraux de la façade (pièce A sur le schéma ci-contre), un de chaque côté.
- 3) En utilisant le panneau supérieur (pièce B sur le schéma ci-contre) comme outil de mesure, vérifier que les panneaux latéraux sont placés dans un espace d'environ 1/4 po par rapport à la largeur totale. Si cet espace est supérieur, utiliser les rondelles fournies pour obtenir la largeur requise.
- 4) L'appareil peut désormais être mis dans son emplacement définitif et fixé au système de raccordement.
- 5) Une fois le raccordement effectué, installer les brides isolantes entre les façades de l'encastrable et l'avant de l'appareil. Le dessus de la façade peut alors être installé (avec une bride isolante à l'arrière) en alignant ses fixations avec le rebord supérieur situé sur les protections latérales et l'équerre située sur le dessus de l'encastrable. La garniture de la façade peut alors être installée au bord de la façade.

**Remarque :** Il peut être plus facile d'installer l'isolation, le dessus de la façade et la garniture de la façade si l'appareil est légèrement tiré vers l'avant. Si c'est le cas, veiller à ne pas déconnecter les raccordements en remettant l'appareil en place.

Une fois l'encastrable installé, vérifier une dernière fois que tous les dégagements entre l'appareil et les matériaux combustibles sont bien respectés, comme indiqué plus haut.

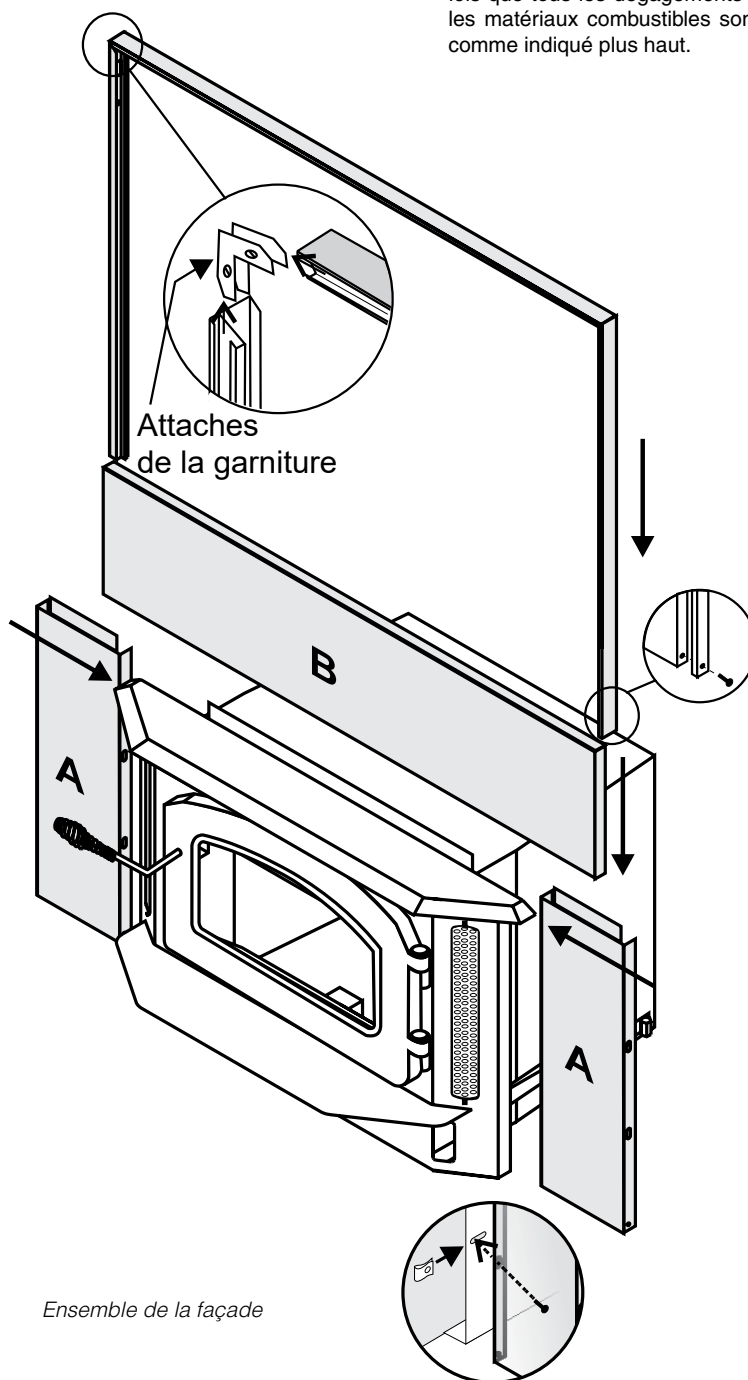

# consignes d'installation

## INSTALLATION DU VENTILATEUR

**Installateur :** Veuillez inscrire le numéro de série de l'appareil ici avant d'installer le ventilateur.

No. de série \_\_\_\_\_

Pour éviter d'endommager le ventilateur, celui-ci doit être installé uniquement une fois l'appareil en place. Pour le fixer, suivre les consignes fournies avec le ventilateur.

1. Aligner le support du ventilateur avec l'attache décalée sur la partie inférieure de la bavette à cendres.
2. Faire glisser les supports dans les attaches. La tension qui permet de maintenir les attaches en place peut être réglée en augmentant ou en diminuant l'espace de décalage des attaches.

3. **Le câble d'alimentation électrique ne doit pas être en contact avec une surface chaude.**

**NE PAS FAIRE PASSER LE CÂBLE D'ALIMENTATION DESSOUS OU À L'AVANT DE L'APPAREIL.**

4. Pousser la plaque du logo Regency dans les deux trous situés dans le coin inférieur avant gauche du ventilateur.

**Ne pas ALLUMER le ventilateur tant que l'encastrable n'a pas atteint sa température de fonctionnement ou attendre au moins 30 minutes après l'allumage du feu.**

**ATTENTION :** Répertorier tous les câbles et raccordements avant de les débrancher lors des contrôles d'entretien. Des erreurs de raccordement peuvent provoquer des dysfonctionnements et présenter un danger.

### AVERTISSEMENT : Procédures de mise à la terre

Cet appareil est équipé d'une prise de terre à trois broches pour une protection contre les chocs électriques. Cette prise doit être directement branchée à une prise à 3 fiches mise à la masse. Ne pas couper ni dévier le contact de mise à la terre de cette prise.

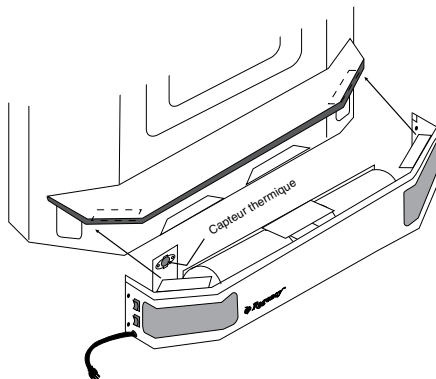

#### Important :

Le ventilateur de cet appareil doit être éteint tant que la porte de chargement du combustible reste ouverte. Avant de remettre en marche le ventilateur, s'assurer qu'il n'y a pas de braises près du ventilateur ou des braises qui auraient pu tomber dans l'âtre lorsque la porte de chargement du combustible est ouverte. Une fois cette porte fermée, le ventilateur peut être rallumé.



Schéma de câblage

## PROTECTION DE PLANCHER

S'assurer que la protection de plancher et l'âtre respectent les normes en matière de dégagements par rapport aux matériaux combustibles. L'extension d'âtre doit être en matériau non combustible.

## ASSEMBLAGES DES BRIQUES

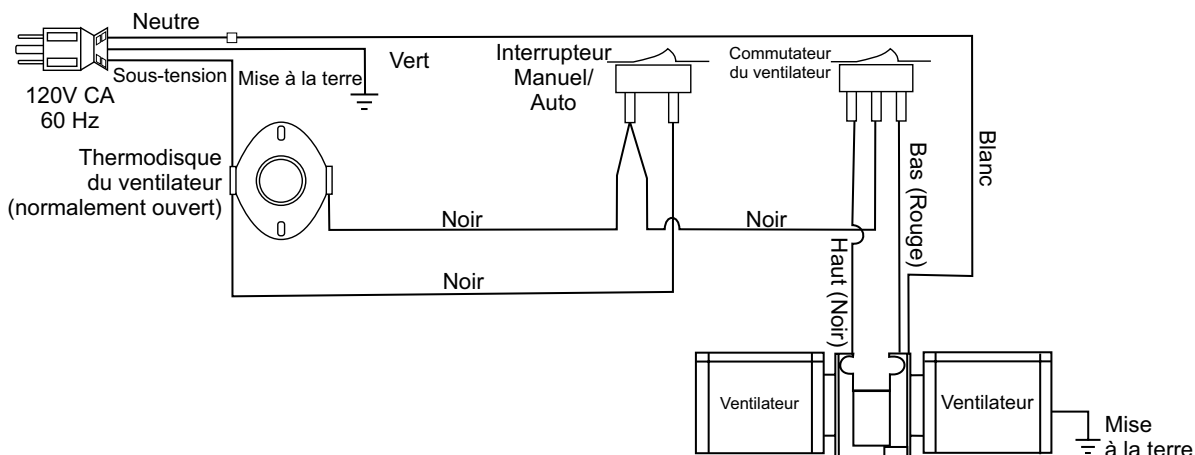
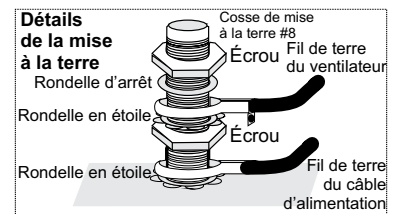
Les briques réfractaires sont incluses pour prolonger la durée de vie de votre poêle et diffuser la chaleur plus uniformément. Vérifier que toutes les briques réfractaires sont dans la bonne position et ne se sont pas déplacées durant le transport.

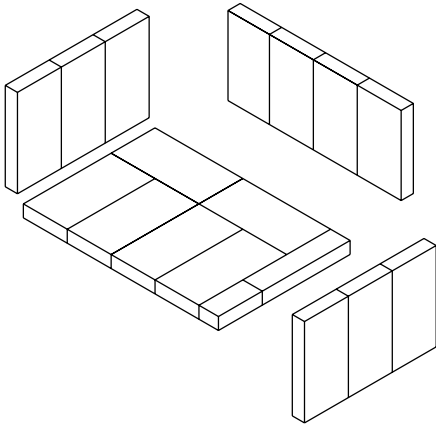

## INSTALLATION DES DÉFLECTEURS ET DU CONDUIT D'AIR SECONDAIRE

Les déflecteurs situés dans la partie supérieure de la chambre de combustion s'enlèvent pour faciliter le nettoyage de la cheminée. Avant de faire fonctionner l'appareil pour la première fois, s'assurer que les déflecteurs sont en place et bien positionnés afin d'éviter un écoulement ou un refoulement de la cheminée. Comme ils peuvent se déplacer en cas d'apport excessif de combustible dans la chambre de combustion, vérifier leur position régulièrement.

L'appareil est équipé de 2 plaques de déflecteurs sur le plancher de la chambre de combustion.

- 1) Si les 4 tubes d'air sont déjà installés, passer à l'étape 2). Sinon, suivre les présentes directives. Insérer chacun des tubes d'air dans les buses latérales. Placer l'encoche à droite et en veillant à ce que les orifices soient orientés vers la porte. Insérer l'extrémité d'un tube dans la buse de gauche, le plus profondément possible, puis insérer son autre extrémité dans la buse de droite de façon à le maintenir en place. Si le tube entre difficilement, utiliser une pince-étoupe ou des tenailles pour le maintenir solidement et l'enfoncer au moyen d'un marteau. Un ajustement serré l'empêchera de se déplacer pendant le fonctionnement de l'appareil. Il y a quatre tubes d'air pour les appareils de format intermédiaire.

- 2) Installer le déflecteur de gauche en le glissant par-dessus les tubes d'air et en le poussant jusqu'au fond de la chambre de combustion.

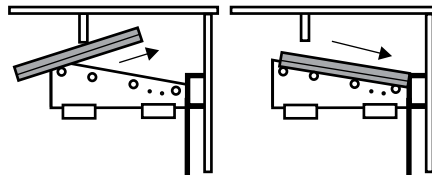

Vue latérale

- 3) Le soulever et le déposer sur la buse latérale afin de dégager suffisamment d'espace pour insérer le déflecteur de droite de la même façon, comme à l'étape 1) ci-contre. Le redéposer ensuite à plat sur les tubes d'air.

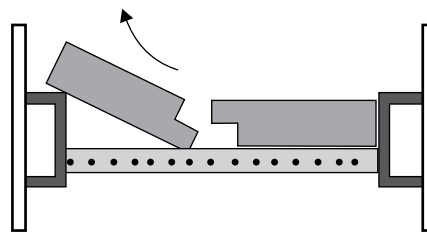

Vue de face

- 4) Important: Repousser les deux déflecteurs contre les parois latérales.

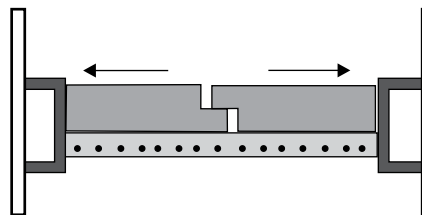

Vue de face

## POIGNÉE DE PORTE

Fixer la poignée à ressort en la tournant dans le sens antihoraire sur sa tige. S'assurer que la tige est insérée sur toute la longueur de la poignée à ressort.

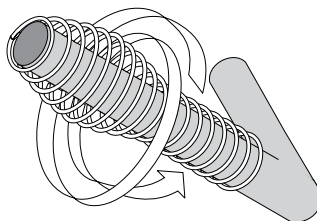

## RÉGLAGE DU TIRAGE

Avant de procéder au premier allumage, il est important de bien comprendre l'utilisation du régulateur de tirage. La tige du tirage est située sur la gauche de l'encastable et contrôle l'intensité du feu en augmentant ou diminuant la quantité d'air admise dans la chambre de combustion. Pour augmenter le tirage, la tirer pour ouvrir; pour le diminuer, la pousser pour fermer.

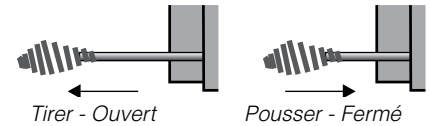

Outre son système d'air primaire et le nettoyage à l'air de la vitre, l'appareil dispose d'un système complet de tirage secondaire qui conduit l'air vers les canaux d'aspiration sur le dessus de la chambre de combustion, juste sous le déflecteur de cheminée.

**MISE EN GARDE : Allumer un feu sans savoir comment ou sans suivre les présentes directives peut causer des dommages importants et permanents à votre appareil et en annuler la garantie.**

## PARE-ÉTINCELLES

Depuis l'intérieur de la chambre de combustion, accrocher le pare-étincelles à droite de l'ouverture de la porte. Verrouiller en tournant la poignée.

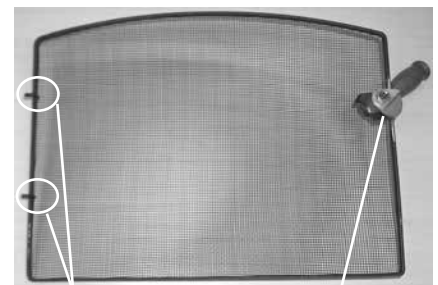

Crochets

Poignée de verrouillage

Vue arrière du pare-étincelles

**REMARQUE :** La poignée doit être placée à 10 heures quand elle est fermée pour éviter qu'elle chauffe et pour s'assurer que le pare-étincelles reste en place.



Poignée placée à 10 heures

# consignes d'utilisation

## BOIS SÉCHÉ

Que vous brûliez du bois dans un foyer, un poêle ou un encastrable, un bois de chauffage de bonne qualité est primordial pour assurer l'efficacité, la commodité et la sécurité de votre appareil.

Des bûches ou pièces de bois humides, ou dont la taille ou la forme ne conviennent pas à votre appareil au bois peuvent être source de frustrations, réduire l'efficacité de combustion et former des dépôts de créosote qui peuvent s'avérer dangereux et provoquer un incendie de cheminée. Une bonne planification, un séchage et un stockage adéquats du bois de chauffage sont essentiels pour un chauffage au bois efficace.

- Corder le bois dans des rangées séparées et à l'air libre, là où le soleil d'été peut le réchauffer et le vent le débarrasser de son humidité. Ne pas corder de bois humide ou trop serré, dans un lieu de stockage non ventilé.
- Ne pas laisser le bois de chauffage sur le sol pendant plus de quelques jours avant de le corder. La moisissure et la pourriture peuvent s'y installer rapidement.
- Corder le bois au-dessus du sol sur des poteaux, des traverses de bois ou des palettes.
- Le dessus de la pile peut être recouvert pour la protéger de la pluie, mais ne pas recouvrir les côtés.

Les bois plus mous (ex. pin, épinette et peuplier/tremble), s'ils sont coupés, fendus et bien cordés au début du printemps, seront prêts pour l'automne. Les bois très durs (ex. chêne et érable), surtout les gros morceaux, peuvent exiger une année entière pour sécher suffisamment. Le séchage peut prendre encore plus de temps dans un climat humide.

Il y a plusieurs moyens de savoir si le bois est assez sec pour brûler efficacement. Utiliser le plus d'indices possible pour déterminer si le bois de chauffage à acheter est sec. Voici quelques moyens pour vous aider à juger si un bois de chauffage est humide :

- Insérer les tiges de sonde d'un humidimètre au centre des morceaux de bûches fendues et sélectionner le type d'essence de bois. Idéalement, le taux d'humidité d'un bois séché doit être inférieur à 20%.
- Des fissures et des gerces aux extrémités des bûches peuvent indiquer que le bois est sec, mais ce n'est pas un indice fiable. Certains bois humides présentent des gerces et certains bois secs n'en ont pas.
- Le bois a tendance à foncer en séchant, passant d'une teinte blanche ou crème à une teinte grise ou jaune.
- Deux morceaux de bois sec cognés l'un contre l'autre sonnent creux, alors que les morceaux humides semblent massifs et produisent un bruit sourd.
- Le bois sec est beaucoup plus léger que le bois humide.
- Fendre un morceau de bois. Si la surface exposée est moite, le bois est trop humide pour brûler.

## MISES EN GARDE ET DIRECTIVES DE SÉCURITÉ

- 1) Ne jamais utiliser d'essence, de combustible à lampe, de kérosène, de liquide allume-feu ou tout autre liquide ou produit chimique de ce type pour allumer ou "rafraîchir" un feu dans l'encastrable. Garder ces liquides et combustibles inflammables à bonne distance du poêle lorsque celui-ci est en marche.
- 2) Garder la porte fermée pendant que l'appareil est en marche et veiller à ce que tous les joints d'étanchéité soient en bon état.
- 3) Ne pas brûler de grandes quantités de papier dans l'encastrable.
- 4) Si des détecteurs de fumée sont installés dans la pièce, éviter les refoulements de cheminée pour ne pas déclencher l'alarme inutilement.
- 5) **Ne pas surchauffer l'encastrable.** Si l'appareil monte à des températures trop élevées qui excèdent les caractéristiques de l'appareil, des dégâts irréversibles peuvent être causés à l'appareil de chauffage. Si l'encastrable ou son déflecteur commence à rougeoier, c'est que l'appareil surchauffe. Arrêter d'ajouter du combustible et fermer le régulateur de tirage. La surchauffe de l'appareil peut entraîner des dommages importants comme des déformations ou une corrosion prématurée de l'acier. Une surchauffe entraînera l'annulation de la garantie.
- 6) Ne pas laisser s'accumuler de créosote ou de suie dans le système de la cheminée. Inspecter et faire ramoner la cheminée à intervalles réguliers.
- 7) Le poêle Regency peut devenir très chaud. De graves brûlures peuvent survenir en touchant l'encastrable lorsqu'il est en marche. Avertir les enfants des risques de brûlures.
- 8) L'encastrable consomme de l'air lorsqu'il fonctionne. Fournir une ventilation adéquate avec un conduit d'air ou ouvrir une fenêtre lorsque l'encastrable est en marche.
- 9) Ne pas utiliser les grilles, les chenets ou tout autre dispositif pour supporter le combustible. Allumer le feu directement sur les briques.
- 10) Ouvrir complètement le régulateur de tirage pendant 10 à 15 secondes avant d'ouvrir lentement la porte pour réalimenter le feu.
- 11) Ne connecter l'appareil à aucun conduit de distribution d'air.
- 12) L'encastrable est conçu pour brûler uniquement du bois naturel sec. Ne pas brûler de contreplaqué, des retailles de bois, etc., qui peuvent surchauffer l'appareil rapidement. Une surchauffe excessive, si elle est prouvée, annulera la garantie de l'appareil. Par ailleurs, comme la plupart du bois de scierie est traité, de nombreuses régions interdisent la combustion. Éviter également de brûler du bois traité par des produits chimiques.

- 13) Ranger tout combustible à au moins 2 pieds (60 cm) de l'appareil.
- 14) Ne pas brûler de bois flotté, ce qui pourra corroder l'appareil et entraînera l'annulation de la garantie.
- 15) Ne pas faire fonctionner l'appareil si la vitre est brisée ou manquante. Ne pas faire fonctionner l'appareil si le joint d'étanchéité de la porte ou de la vitre est usé et ne remplit plus son rôle d'étanchéité.

Il est très important d'entretenir soigneusement l'encastrable, à savoir brûler du bois sec et conserver le poêle et le conduit de cheminée propres. Faire ramoner la cheminée avant la saison d'utilisation du poêle et si nécessaire au cours de la saison de chauffage car des dépôts de créosote peuvent se former rapidement. Les parties mobiles de l'encastrable ne nécessitent pas de lubrification.

### MISE EN GARDE

**Les poêles équipés de portes doivent fonctionner uniquement si les portes sont complètement fermées. Si les portes restent partiellement ouvertes, le gaz et la flamme peuvent s'échapper de l'ouverture du poêle, entraîner la formation de fumée et créer un risque d'incendie.**

**En cas d'utilisation de l'appareil avec les portes ouvertes, le pare-étincelles fourni par le fabricant doit être utilisé.**

## PREMIER ALLUMAGE

Une fois l'appareil installé et inspecté, il est prêt à être utilisé.

- 1) Ouvrir complètement le régulateur de tirage.
  - 2) Ouvrir la porte de la chambre de combustion et préparer un petit feu en utilisant du papier et du petit bois sec. Attendre quelques minutes qu'il y ait un bon tirage dans la cheminée, pour que le feu prenne. En laissant la porte légèrement ouverte, on accélère l'allumage du feu.
- ATTENTION : Ne jamais laisser le poêle sans surveillance lorsque la porte est ouverte. Cette procédure sert seulement à l'allumage du feu, car le poêle peut surchauffer si la porte est laissée ouverte trop longtemps.**
- 3) En gardant encore le tirage en position complètement ouverte, ajouter au feu deux ou trois bûches sèches. Avant de fermer la porte, former une tranchee dans le lit de braises, pour que l'air atteigne le fond de la chambre de combustion.

- 4) Après environ 15 à 20 minutes, lorsque le bois commence à bien brûler, réduire le tirage pour maintenir le feu à un régime de combustion modéré.

**AVERTISSEMENT : Ne jamais préparer de gros feu dans un foyer froid. Toujours réchauffer le foyer lentement !**

- 5) Une fois le lit de braises formé, réduire le régulateur du tirage pour utiliser le poêle à son mode le plus efficace.
- 6) Lors des premiers feux, garder le taux de combustion à un niveau modéré et éviter de faire un gros feu tant que le processus de cuisson n'est pas terminé. Ce n'est qu'ensuite que le poêle pourra être utilisé à son taux de tirage maximal, et ce, seulement après avoir préchauffé les parties métalliques.
- 7) Au cours des premiers jours d'utilisation, une odeur de peinture émanera de l'encastrable. Ceci est normal car la peinture résistante aux hautes températures est en train de sécher. Les fenêtres et/ou les portes doivent rester ouvertes pour assurer une ventilation adéquate pendant la durée de cette condition temporaire. L'utilisation du poêle à des températures très élevées au cours des premières utilisations peut endommager la peinture. Faire donc des feux à intensité modérée au cours des premiers jours.
- 8) Ne rien poser sur le dessus de l'encastrable pendant la période de "cuisson". Cela pourrait endommager le fini de la peinture.



*Comment allumer & entretenir un feu dans un poêle au bois.*

# entretien

- 9) Au cours des premiers jours, il pourra être plus difficile d'allumer un feu. Plus la brique réfractaire et la cheminée en maçonnerie s'assècheront (si applicable), plus la puissance du tirage augmentera.
- 10) Pour les foyers installés en haute altitude ou dans des cheminées en maçonnerie de mauvaise qualité, des problèmes de tirage peuvent survenir. Consulter un détaillant ou un maçon expérimenté pour apprendre comment augmenter le tirage.
- 11) Certains bruits de craquement et de claquement peuvent se faire entendre au cours du préchauffage de l'appareil. Ces bruits seront moins fréquents lorsque l'appareil aura atteint sa température de chauffe.
- 12) Avant d'ouvrir la porte pour ajouter du bois dans le poêle, ouvrir complètement le registre de dérivation pendant environ 10 à 15 secondes jusqu'à ce que la flamme soit rétablie. Cette mesure réduira le risque de formation de fumée.
- 13) Tous les appareils de combustion consomment de l'oxygène quand ils fonctionnent. Il est important de fournir au poêle une source d'air frais pendant la combustion. Pour ce faire, il suffit de laisser une fenêtre légèrement ouverte.

**ATTENTION : Si le caisson de l'appareil commence à rougeoyer, c'est que l'appareil surchauffe. Arrêter immédiatement d'alimenter le poêle en bois et fermer le régulateur de tirage jusqu'à la disparition complète du rougeoiement.**

- 14) Il n'est pas recommandé d'utiliser du bois vert ou humide pour alimenter le poêle. Si vous devez ajouter du bois vert ou humide, ouvrez complètement le régulateur de tirage jusqu'à ce que l'humidité soit absorbée par le feu intense. Après avoir éliminé toute l'humidité, le régulateur de tirage peut être ajusté pour maintenir le feu.
- 15) Si le poêle fonctionne à faible intensité, la porte doit être ouverte avec précaution. Après avoir ouvert le registre, entr'ouvrez la porte et laissez le feu s'ajuster avant d'ouvrir complètement la porte.
- 16) Les commandes du poêle ne doivent en aucun cas être modifiées pour intensifier le feu.

## ENTREPOSAGE DU BOIS

Entreposer le bois sous un abri, dans une remise par exemple, ou le couvrir d'une toile, d'un plastique, de papier goudronné, de feuilles de vieux contreplaqués, etc., car le bois non couvert peut s'imprégner d'eau de pluie ou de neige, retardant le processus de séchage.

## RETRAIT DES CENDRES

En cas d'utilisation constante du poêle, les cendres doivent être retirées aux 2 ou 3 jours. Le tiroir à cendres facilite le retrait des cendres. S'assurer que les cendres ne s'accumulent pas autour du boîtier d'air d'allumage situé à l'intérieur du caisson du poêle, sous la bavette de la porte de chargement.

### NE PAS LAISSER LES CENDRES S'ACCUMULER CONTRE LES PORTES DE CHARGEMENT !

Ne retirer les cendres que lorsque le feu est complètement éteint. Même éteint, il se peut qu'il reste quelques braises encore chaudes. Laisser toujours de 1 à 2 pouces de cendres sur le plancher de la chambre de combustion. Ceci facilitera l'allumage du feu et permettra au feu de brûler plus uniformément.

Les cendres doivent être placées dans un contenant métallique muni d'un couvercle étanche. Une fois fermé, le contenant peut être posé sur une surface non combustible ou sur le sol, à distance de toute matière combustible, en attendant de les disposer. Si les cendres sont enterrées ou dispersées, les laisser dans le contenant fermé jusqu'à leur refroidissement complet. Le contenant à cendres ne doit pas servir à d'autres déchets.

## FONCTIONNEMENT DU VENTILATEUR

Le ventilateur doit être mis en marche seulement si la tige du régulateur de tirage est **tirée vers l'extérieur à au moins 1/2 po de son ouverture complète**. Le ventilateur ne doit pas être mis en marche si la tige du régulateur de tirage est en position fermée (poussée vers l'intérieur). La position de fermeture complète correspond au régime de basse combustion.

Le ventilateur ne doit pas être allumé tant que le feu n'a pas brûlé pendant au moins 30 minutes et que l'appareil n'est pas suffisamment chaud. Après chaque chargement de bois, attendre ensuite 30 minutes avant de redémarrer le ventilateur.

Pour faire fonctionner le ventilateur en mode automatique, mettre l'interrupteur situé sur le côté du boîtier du ventilateur sur "Auto" et le second interrupteur sur "High" ou "Low" pour régler la vitesse du ventilateur. Le capteur de température automatique déclenche le ventilateur quand l'appareil a atteint sa température de fonctionnement et éteint le ventilateur une fois le feu éteint et l'appareil suffisamment refroidi.

Pour faire fonctionner le ventilateur en mode manuel, pousser le premier interrupteur sur "Man" et le second soit sur "High" soit sur "Low". Cette opération permet de contourner le capteur et d'obtenir un contrôle total du ventilateur. Il est toujours possible de passer à tout moment du mode "Auto" au mode "Manual" ou de "High" à "Low".

## CRÉOSOTE

Quand le bois brûle lentement, il s'en dégage du goudron et d'autres gaz organiques qui, combinés avec l'humidité, forment de la créosote. Les vapeurs de créosote se condensent alors dans le conduit de cheminée relativement froid d'un feu lent, des résidus de créosote s'accumulant dans la doublure de la cheminée. En brûlant, la créosote peut produire un feu extrêmement chaud.

### Retrait pour nettoyage

En général, il n'est pas nécessaire de sortir un appareil pour le nettoyer, surtout s'il a été bien installé. Advenant le cas, procéder avec soin pour ne pas endommager les pièces qui devront être remises en place. Dans la plupart des cas, le retrait des déflecteurs permet d'accéder à l'ensemble du système pour le nettoyer. Il suffit de réinstaller les déflecteurs après avoir terminé.

### MISE EN GARDE : Rappel en cas d'incendie de cheminée :

1. Fermer tous les régulateurs de tirage et de registre.
2. APPELER LES POMPIERS (SERVICE INCENDIE).

### Comment prévenir les dépôts de créosote et garder le poêle propre

- 1) Chauffer le poêle avec le régulateur de tirage complètement ouvert pendant 10-15 minutes tous les matins pendant la saison de chauffage.
- 2) Chauffer le poêle avec le régulateur de tirage complètement ouvert pendant 10-15 minutes à chaque fois que le feu est alimenté en bois frais. Cette opération permet au bois de parvenir plus rapidement à l'état de charbon et permet de brûler tous les gaz non brûlés qui pourraient éventuellement se déposer dans le système.
- 3) **Ne brûler que du bois sec !** Éviter de brûler du bois humide ou vert. Le bois sec doit avoir séché au moins pendant un an.
- 4) Un petit feu chaud est préférable à un gros feu couvant qui peut entraîner des dépôts de créosote dans le système.
- 5) La cheminée et le connecteur de cheminée doivent être inspectés au moins une fois tous les 2 mois pendant la saison de chauffage pour vérifier qu'il n'y a pas de dépôts de créosote.
- 6) **Faire nettoyer le système de cheminée et le poêle par un ramoneur compétent deux fois par an durant la première année d'utilisation et au moins une fois par an par la suite. Dès qu'un dépôt important de créosote s'accumule (3 mm/1/8 po ou plus), il doit être retiré pour réduire le risque d'un incendie de cheminée.**



## ENTRETIEN DES PORTES ARGENTÉES

La finition argent sur les portes nécessite peu d'entretien. Elles peuvent être nettoyées seulement à l'aide d'un chiffon humide. NE PAS utiliser de matériaux abrasifs ou de nettoyants chimiques qui pourraient endommager la finition et entraîner l'annulation de la garantie.

## JOINT DE LA PORTE

Si le joint de la porte doit être remplacé, on doit utiliser un joint d'étanchéité de 7/8 po de diamètre. Un adhésif pour joints haute température approprié est requis. L'ensemble de réparation du joint (Pièce n°846-570) est disponible auprès de votre détaillant Regency.

## RÉGLAGE DU LOQUET

Le loquet de la porte peut nécessiter un réglage car le joint de la porte se comprime après plusieurs feux. Le retrait de la rondelle d'écartement, illustré sur le schéma ci-dessous, permet de rapprocher le loquet du cadre de porte, assurant ainsi une meilleure étanchéité. Retirer et remplacer les écrous, la ou les rondelles d'écartement, comme illustré ci-dessous.

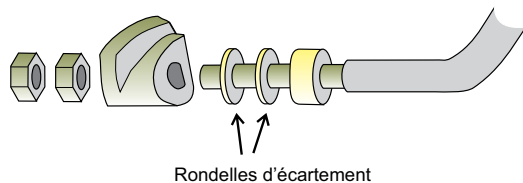

## NETTOYAGE DE LA VITRE

Nettoyer seulement la vitre lorsqu'elle est froide. Vous trouverez un nettoyant spécial chez votre détaillant si un chiffon doux humide ne suffit pas à retirer toutes les saletés.

## REPLACEMENT DE LA VITRE

Votre poêle Regency vient avec une vitre en céramique Neoceram de 5 mm d'épaisseur (Pièce n°846-304) résistant aux très hautes températures produites par l'appareil. Si la vitre se brise après un impact, acheter la vitre de rechange seulement auprès d'un détaillant Regency® agréé et suivre les consignes détaillées pour son remplacement.



Nettoyage & entretien du poêle au bois.

## RETRAIT DE LA VITRE

Laisser refroidir l'appareil avant d'enlever ou de remplacer une vitre. Enlever la porte de l'encastable et retirer le cadre de retenue de la vitre. Faire preuve de précaution en enlevant une vitre brisée pour éviter toute blessure.

En mettant en place la vitre de remplacement sur la porte, s'assurer que le joint de la vitre est scellé correctement à l'appareil. Remettre en place la moulure et la serrer fermement sans trop appuyer sur la vitre qui pourrait se briser. Ne pas utiliser de matériaux de remplacement. Si la vitre se brise, cesser d'utiliser l'appareil jusqu'à ce que celle-ci ait été remplacée.

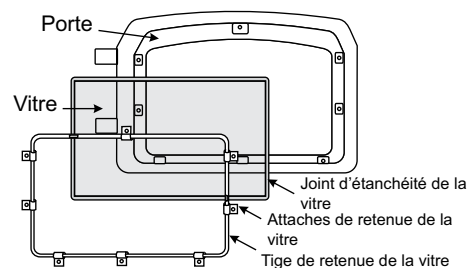

**AVERTISSEMENT : Éviter tout impact sur les portes vitrées : éviter de les faire claquer.**

### Entretien annuel

Entretien annuel	
Nettoyer complètement l'appareil	Une fois par an
Inspecter les tubes d'air, les déflecteurs et les briques	Remplacer toutes les pièces endommagées.
Ajuster les loquets et les verrous de la porte	S'il est impossible de rendre la porte plus étanche, remplacer le joint d'étanchéité de la porte. Réajuster le loquet une fois le joint installé.
Inspecter l'état et l'étanchéité des pièces suivantes : Joint d'étanchéité de la vitre Joint d'étanchéité de la porte	Effectuer le test de la feuille de papier (voir ci-dessous) - remplacer le joint si nécessaire.
Test de la feuille de papier	Tester le joint d'étanchéité de la porte de chargement avec un billet de banque : - Placer un billet de banque dans la zone scellée par le joint d'étanchéité de la porte du poêle lorsqu'il est froid – fermer la porte. - Essayer de retirer le billet en le tirant. - Le billet ne devrait pas se retirer facilement. Mais si c'est le cas, essayer d'ajuster le loquet de la porte. Si cela ne résout pas le problème, remplacer le joint d'étanchéité.
Vérifier et lubrifier les charnières et loquets de porte	Utiliser seulement un lubrifiant haute température antigrippant (par ex. Never Seez®)
Vérifier la présence de fissures dans les vitres	Remplacer si nécessaire
Nettoyer le moteur du ventilateur	Débrancher l'alimentation électrique. Retirer et nettoyer le ventilateur. <b>*NE PAS LUBRIFIER*</b>
Inspecter et nettoyer la cheminée	Nettoyage annuel effectué par un ramoneur professionnel (recommandé)

# liste des pièces

## PIÈCES PRINCIPALES & PIÈCES EN OPTION - MODÈLE I2400M

Pièce n°	Description	Pièce n°	Description	Pièce n°	Description
1)	850-151 Dispositif de la porte - Large Noir	142-917	Dispositif du ventilateur	42)	163-931 Grille de convection - Nickel (en option)
	850-153 Dispositif de la porte - Large Fini-tion argentée	24)	910-157/P Moteur du ventilateur 120 Volts		163-930 Grille de convection - Noire
2)	846-304 Vitre de rechange	25)	910-678 Câble d'alimentation 120 Volts	43)	* Écrou hexagonal 10-24 Zinc galvanisé
4)	936-243 Ruban joint adhésif 7/8 po	27)	910-142 Thermodisque du ventilateur	44)	* Rondelle plate #10
5)	846-920 Attaches/vis de retenue de la vitre (jeu de 8)	28)	910-140 Interrupteur vitesse ventilateur (3 positions) Hi/OFF/Low	45)	* Boulon de carrosserie noir 10-24 x 3/4 po
6)	* Vis 1/4-20 x 3/8 po	29)	910-138 Interrupteur Auto/Manual On/OFF	47)	846-102 Pare-étincelles
7)	948-172/P Moulure de la vitre - Grand format	30)	* Oeillet soulagement de traction		948-223 Logo Regency - Nickel
9)	846-973 Pièces de la poignée de porte	36)	033-953 Tube d'air 3/4 po (Qté:4)(à l'unité)	48)	820-482 Déflecteur de fumée Manuel
16)	846-570 Ensemble de joints de la porte	37)	020-957 Déflecteur (2/jeu)		
17)	948-079BN Capuchons à charnière - Nickel (à l'unité)				
19)	948-135 Poignée à ressort - Grand format Nickel				
20)	948-136 Poignée à ressort - Petit format Nickel				
23)	846-235 Ensemble de supports de conduit				

\*Non disponible en pièce de rechange.

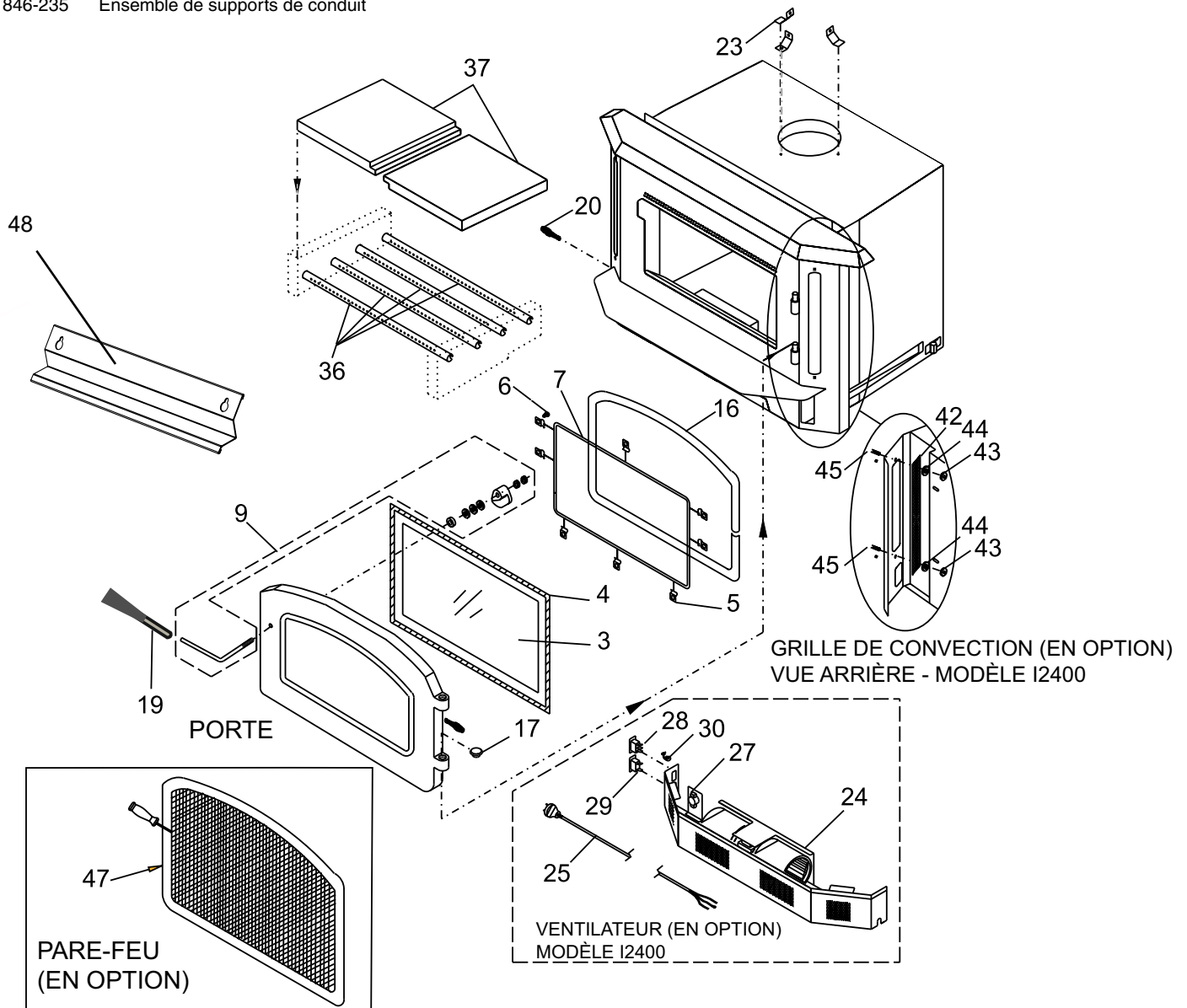

## FAÇADES - MODÈLE I2400M

Pièce n°	Description
140-911	Façade & jeu de garnitures - Standard
180-570	Garniture standard noire (jeu de 3)
285)*	Garniture standard de droite
286)*	Garniture supérieure standard
287)*	Garniture standard de gauche
288)*	Côté de la façade standard
289)*	Dessus de la façade standard
140-913	Façade & jeu de garnitures - Grand format
180-572	Garniture noire grand format (jeu de 3)
295)*	Garniture de droite grand format
296)*	Garniture supérieure grand format
297)*	Garniture de gauche grand format
298)*	Côté de la façade grand format
299)*	Dessus de la façade grand format

\*Non disponible en pièce de rechange.

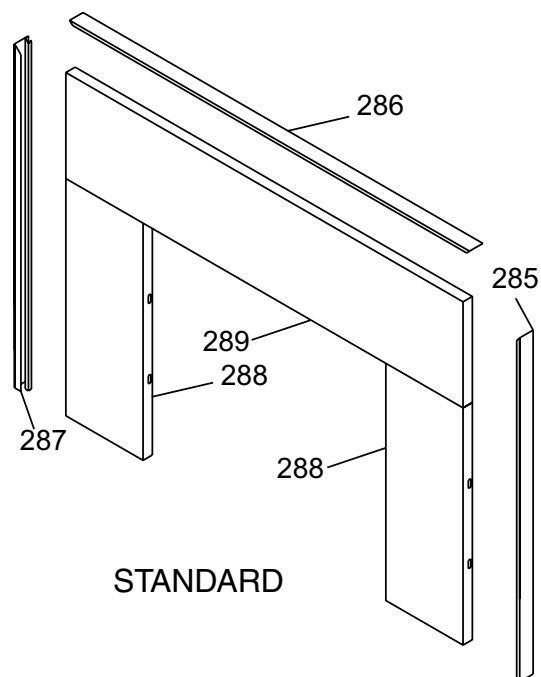
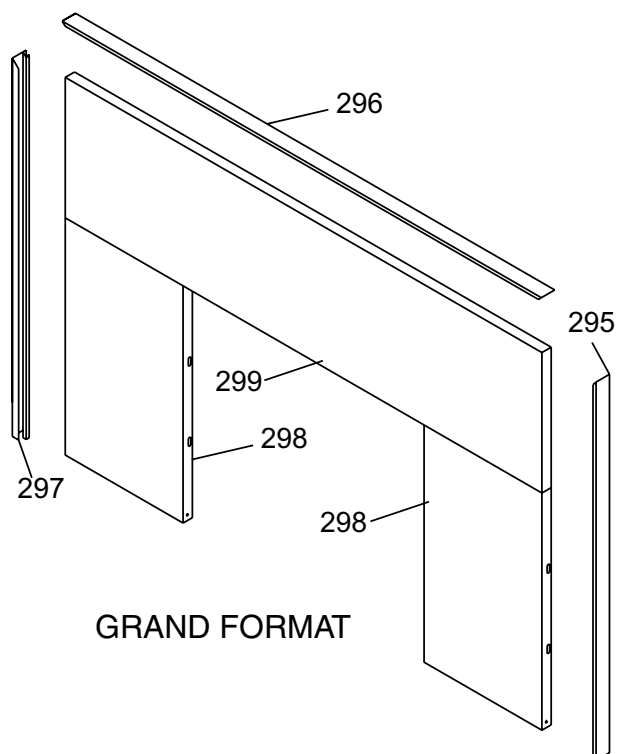

# liste des pièces

## PANNEAUX DE BRIQUES - MODÈLE I2400M

**Pièce n°**    **Description**  
180-960    Briques réfractaires - Jeu complet

- 70) 902-111    Brique standard taille complète : 1-1/4 po x 4-1/2 po x 9 po
- 75) \*        Brique partielle : 1-1/4 x 4-1/2 po x 2 po
- 76) \*        Brique partielle : 1-1/4 po x 2 po x 9 po

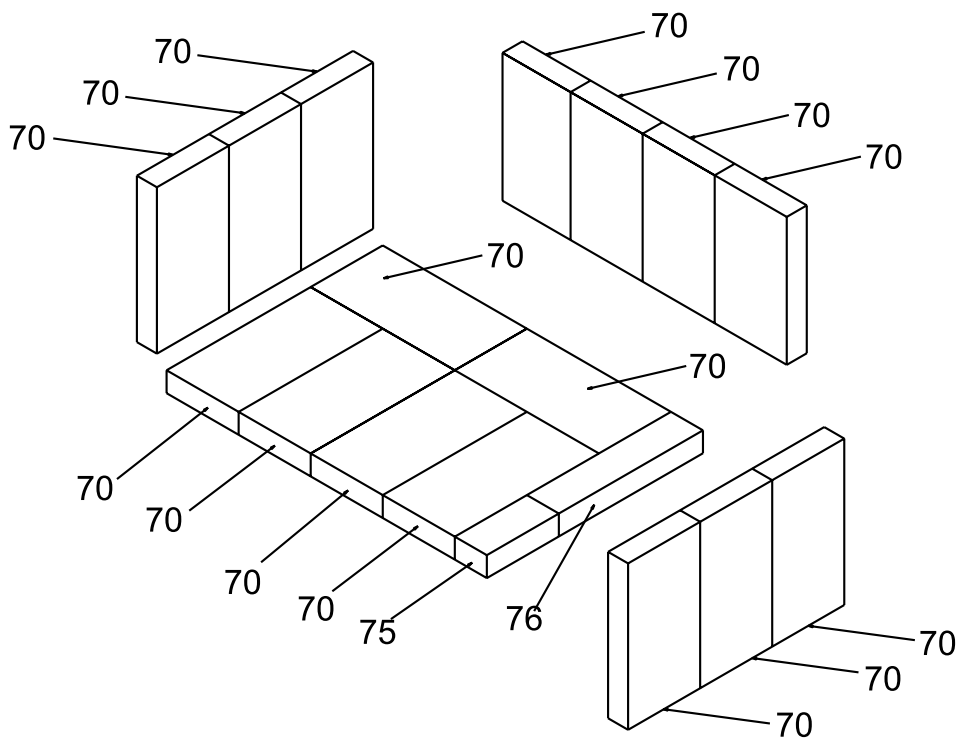



# garantie

## Garantie à Vie Limitée

La présente Garantie à Vie Limitée de FPI Fireplace Products International Ltée (pour les clients canadiens) et Fireplace Products U.S. Inc. (pour les clients américains) (désigné ci-après "FPI") couvre l'acheteur d'origine de ce foyer tant que l'appareil reste dans son emplacement d'origine et n'est pas déplacé. Les pièces et composants couverts par la présente Garantie limitée et les périodes de garantie sont indiqués dans le tableau ci-dessous.

Certaines conditions s'appliquent (voir-ci-dessous).

La présente garantie n'est en aucun cas transférable, modifiable ni négociable.

Foyers au bois	Garantie des pièces et composants					Garantie Main d'oeuvre
	Pièces garanties à vie	5 ans	2 ans	1 an	Garantie	(Années de garantie)
Pièces et composants sous garantie						
Chambre de combustion soudée en acier	✓					5
Composants en acier inoxydable : déflecteurs de fumée, écrans thermiques etc.	✓					3
Tuyaux d'air	✓					3
Diffuseur Airmate	✓					3
Ensemble poignées et loquets de porte, quincaillerie	✓					3
Vitre (bris thermique seulement)	✓					3
Façades en acier, boîtiers accessoires	✓					3
Dorures	✓					3
Tiroir à cendres, écrans thermiques, socle	✓					
Déflecteurs en acier, en céramique, déflecteurs de type C en vermiculite	✓					
Moulages : chambre de combustion, contours, portes, panneaux, etc.		✓				3
Composants électriques : ventilateur, câblage, interrupteurs, etc.			✓			2
Vitre - fissures				✓		1
Catalyseur de postcombustion					*10 ans prorata	
Évacuation/Cheminée				✓		1
Écrans de protection				✓		1

\* Voir les conditions spécifiques de la garantie concernant le catalyseur de postcombustion dans le présent manuel.

## Conditions :

La présente garantie couvre uniquement les vices de fabrication ou les défauts des composants assemblés à l'usine de FPI, sauf indication contraire énoncée dans la présente.

Toute pièce qui s'avère défectueuse pendant la période de garantie précisée plus haut sera réparée ou remplacée, au choix de FPI, par l'intermédiaire d'un distributeur accrédité, d'un détaillant ou d'un représentant désigné préautorisé, à la condition que la pièce défectueuse soit retournée au distributeur, au détaillant ou au représentant pour inspection, si requis par FPI. Par ailleurs, FPI peut, à sa discrétion, se décharger de toutes ses obligations en ce qui concerne la présente garantie en remboursant à l'acheteur d'origine le prix d'achat du produit une fois vérifié. Le prix d'achat doit être confirmé par la facture de vente originale.

**Le détaillant autorisé ou tout autre détaillant FPI autorisé est responsable, après approbation préalable de FPI, du diagnostic et de la réparation sur place concernant toute réclamation au titre de la présente garantie. En cas de négligence dans l'exécution des travaux, FPI n'est pas tenue responsable des réparations ni des coûts de fabrication de détaillants ou représentants qui n'ont pas été autorisés au préalable par FPI.**

À tout moment, FPI se réserve le droit d'inspecter le produit ou la pièce défectueuse faisant l'objet d'une réclamation avant d'honorer toute réclamation. Le refus de se soumettre à cette condition annulera la présente garantie.

Toutes les réclamations doivent transiger par le détaillant chargé de traiter la réclamation et doivent comprendre une copie de la facture de vente (preuve d'achat pour l'acheteur). Toute réclamation doit être complète et fournir des explications détaillées et les renseignements nécessaires à FPI pour être prise en compte et traitée. Toute réclamation incomplète peut être rejetée.

Les appareils sont sujets à une limite d'un seul remplacement au cours de la période de garantie. Le tuyau d'air et le déflecteur sont sujets à une limite d'un seul remplacement au cours de la période de garantie.

L'appareil doit être installé conformément aux directives du fabricant détaillées dans le manuel d'installation.

Tous les codes et règlements locaux et nationaux doivent être respectés.

Il est de la responsabilité de l'installateur de s'assurer que l'appareil fonctionne comme il se doit au moment de l'installation.

L'acheteur d'origine est responsable de l'entretien annuel de l'appareil, comme précisé dans le manuel de l'utilisateur. Comme indiqué ci-dessous, la garantie peut être annulée en cas de dommages causés par le manque d'entretien de l'appareil.

Les pièces de rechange/réparation achetées par le client à FPI après expiration de la garantie originale de l'appareil, ont une période de garantie de 90 jours, valable seulement avec la preuve d'achat. Toute pièce défectueuse sera réparée ou remplacée sans frais. La garantie ne couvre pas la main d'œuvre sur ces pièces.

## **Exclusions :**

Cette Garantie à Vie Limitée ne couvre pas (ni n'inclut) la peinture, la rouille ou la corrosion de tout type causée par un manque d'entretien ou une évacuation inadéquate, un approvisionnement insuffisant en air de combustion, l'utilisation de produits chimiques corrosifs (ex : chlore, sel, air, etc.), les briques réfractaires (fond, parois latérales ou base), le manque d'étanchéité des portes ou des vitres, ni tout autre système d'étanchéité installé en usine.

Cette Garantie à Vie Limitée ne s'applique pas aux problèmes de dysfonctionnement, d'avaries ou de performance de l'appareil causés par des conditions environnementales ou géographiques, des dommages d'origine chimique, un courant descendant, une mauvaise installation, une installation effectuée par un installateur non qualifié, des composants de cheminées inadaptés (y compris, mais non exclusivement, la taille ou le type de chapeau d'évacuation), une erreur de fonctionnement, un mauvais usage, un usage abusif, l'utilisation de carburants inappropriés (bois de corde trop humide, chutes de bois, bois ou débris de construction, copeaux, bois traité ou peint, métal ou feuille métallique, plastiques, ordures, solvants, carton, charbon ou produits dérivés de charbon, produits à base d'huile, papiers cirés, bûches préfabriquées compressées), un manque d'entretien régulier, des catastrophes naturelles, des intempéries tels que ouragans, tornades, tremblements de terre, inondations, des pannes de courant ou des actes de terrorisme ou de guerre.

FPI n'est soumise à aucune obligation d'améliorer ou de modifier un appareil déjà fabriqué (ex : aucune modification ni mise à jour ne sera effectuée sur un appareil existant même si les produits ont évolué).

La présente garantie ne couvre pas les frais de déplacement du détaillant pour réaliser un test de diagnostic ou des travaux de maintenance. Les coûts de main d'œuvre payés aux détaillants autorisés sont couverts par la présente garantie et les taux fixés à l'avance. Les détaillants peuvent charger le propriétaire pour les frais de transport et le temps supplémentaire.

# garantie

Un appareil qui montre des signes de négligence ou d'usage abusif n'est pas couvert par les termes de la présente garantie, ce qui pourrait entraîner l'annulation de cette garantie. Ceci inclut les appareils dont la chambre de combustion est rouillée ou corrodée et dont le mauvais état n'a pas été signalé dans les trois (3) mois suivant son installation/achat.

L'utilisation, malgré leur état, d'appareils endommagés ou qui présentent des problèmes connus de l'acheteur, pouvant aggraver les dommages entraînera l'annulation de la présente garantie.

L'altération du numéro de série sur l'appareil (effacement, retrait de l'étiquette ou numéro illisible) entraînera l'annulation de la présente garantie.

Des mouvements mineurs d'expansion et de contraction de l'acier sont normaux et ne sont donc pas couverts par la présente garantie.

FPI n'est pas responsable du retrait ou du remplacement des parements ou des finitions nécessaires à la réparation ou au remplacement d'un appareil.

Les dégâts causés aux produits ou aux pièces pendant leur transport ne sont pas couverts par la présente garantie.

L'utilisation conjointe de produits FPI avec des produits fabriqués ou fournis par d'autres fabricants, sans l'autorisation préalable de FPI, peut entraîner l'annulation de la présente garantie.

## **Limites de responsabilité :**

Le recours exclusif de l'acheteur d'origine par rapport à la présente garantie et la seule obligation de FPI à l'égard de cette garantie, expresse ou implicite, contractuelle ou délictuelle, se limitent à un remplacement, une réparation ou un remboursement, dans les conditions décrites ci-dessus. EN AUCUN CAS, FPI NE SERA TENUE RESPONSABLE AU TITRE DE LA PRÉSENTE GARANTIE DE TOUT DOMMAGE COMMERCIAL ACCIDENTEL OU NON ACCIDENTEL OU DE TOUT DOMMAGE CAUSÉ AU BIEN. DANS LA LIMITE AUTORISÉE PAR LA LOI APPLICABLE, FPI NE FOURNIT AUCUNE GARANTIE EXPRESSE AUTRE QUE LA PRÉSENTE GARANTIE SPÉCIFIÉE. LA DURÉE DE TOUTE GARANTIE IMPLICITE EST LIMITÉE À LA DURÉE DE LA GARANTIE EXPLICITE TEL QU'INDIQUÉ CI-DESSUS. SI LES GARANTIES IMPLICITES NE PEUVENT PAS ÊTRE EXCLUES, ALORS CES GARANTIES SONT LIMITÉES EN DURÉE À LA DURÉE DE LA PRÉSENTE GARANTIE.

Certains États aux États-Unis n'autorisent pas qu'une limite soit fixée à la durée d'une garantie implicite, ou autorisent l'exclusion ou la limitation des dommages directs ou indirects, de sorte que les limitations ou exclusions mentionnées ci-dessus peuvent ne pas vous concerner.

## **Comment bénéficiaire d'un service sous garantie :**

**Les clients doivent contacter leur détaillant autorisé pour obtenir un service sous garantie.** Si ce dernier ne peut pas fournir ce service, veuillez contacter FPI par courrier à l'adresse mentionnée ci-dessous. Merci d'inclure une brève description du problème ainsi que votre adresse, vos coordonnées téléphoniques et votre courriel. Un représentant vous contactera pour fixer un rendez-vous pour une inspection et/ou un service sous garantie.

### Garant Canada :

#### **FPI Fireplace Products International Ltd.**

6988 Venture St.  
Delta, British Columbia  
Canada, V4G 1H4

### Garant États-Unis :

#### **Fireplace Products U.S., Inc.**

PO Box 2189 PMB 125  
Blaine, WA  
United States, 98231

Ou contactez le Service à la Clientèle de Regency au 1-800-442-7432 (tél) / 604-946-4349 (fax)

## **Enregistrement du produit et service à la clientèle :**

Merci d'avoir choisi un foyer Regency. Regency fait partie des leaders mondiaux dans la conception, la fabrication et la commercialisation de produits de foyer. Pour vous offrir le meilleur service possible, nous vous invitons à compléter le formulaire d'enregistrement de votre produit sur : <http://www.regency-fire.com/Customer-Care/Warranty-Registration.aspx> dans les quatre-vingt-dix (90) jours suivant la date de votre achat.





### Enregistrement du produit et service à la clientèle :

Merci d'avoir choisi un foyer Regency. Regency fait partie des leaders mondiaux dans la conception, la fabrication et la commercialisation de produits de foyer. Pour vous offrir le meilleur service possible, nous vous invitons à compléter le formulaire d'enregistrement de votre produit sur notre site web sous Service à la Clientèle dans les quatre-vingt-dix (90) jours suivant la date de votre achat.

Pour les achats effectués au **CANADA** ou aux **ÉTATS-UNIS** :

<http://www.regency-fire.com/Customer-Care/Warranty-Registration.aspx>

Pour les achats effectués en AUSTRALIE :

<http://www.regency-fire.com.au/Customer-Care/Warranty-Registration.aspx>

Merci de compléter également le formulaire d'enregistrement de la garantie de votre produit de foyer Regency puis nous le retourner par courrier et/ou par fax pour permettre l'enregistrement de votre garantie. Il est important que vous nous fournissiez toutes les informations ci-dessous pour que nous puissions vous offrir le meilleur service possible.

### Formulaire d'enregistrement de la garantie (ou enregistrement en ligne à l'adresse web mentionnée ci-dessus)

<b>Informations sur la garantie</b>	
Numéro de série (obligatoire) :	
Date d'achat (obligatoire) (mm/dd/yyyy) :	
<b>Informations sur le produit</b>	
Type et modèle (obligatoire) :	
<b>Informations sur le détaillant</b>	
Nom du détaillant (obligatoire) :	
Adresse du détaillant :	
No de tél du détaillant :	
Installateur :	
Date d'installation (mm/dd/yyyy) :	
<b>Vos coordonnées (obligatoire)</b>	
Nom :	
Adresse :	
Téléphone :	
Courriel :	

Pour les achats au CANADA :

**FPI Fireplace Products  
International Ltd.**  
6988 Venture St.  
Delta, British Columbia  
Canada, V4G 1H4

Tél : 604-946-5155  
Fax : 604-946-4349

Pour les achats aux ÉTATS-UNIS :

**Fireplace Products U.S., Inc.**  
PO Box 2189 PMB 125  
Blaine, WA  
United States, 98231

Tél : 604-946-5155  
Fax : 604-946-4349

Pour les achats en AUSTRALIE :

**Fireplace Products Australia Pty Ltd**  
1 - 3 Conquest Way  
Hallam, VIC  
Australia, 3803

Tél : +61 3 9799 7277  
Fax : +61 3 97997822

Pour l'entretien de votre foyer, des astuces et des réponses aux questions les plus fréquentes, visitez la section Service à la Clientèle de notre site web. N'hésitez pas à contacter votre détaillant si vous avez des questions sur votre produit Regency.

**garantie**



***Installateur : Veuillez compléter les informations suivantes***

**Adresse et nom du détaillant :** \_\_\_\_\_

\_\_\_\_\_

**Installateur :** \_\_\_\_\_

**N° de téléphone :** \_\_\_\_\_

**Date d 'installation :** \_\_\_\_\_

**N° de série :** \_\_\_\_\_