



## Encastrables au bois Pro Series

### Guide d'installation et d'utilisation



[www.regency-fire.com](http://www.regency-fire.com)

**MODÈLES : Ci2700-1/Hi500-1**

Installateur : Merci de remplir la dernière page de ce manuel  
et de laisser le manuel au client.  
Propriétaire/Client : Merci de conserver ce manuel pour référence ultérieure.



Rapport n° 0219WN031S

## Merci d'avoir acheté un PRODUIT DE FOYER REGENCY.

La qualité de fabrication de chacun de nos produits vous procurera des années de fonctionnement sans problème. Pour toutes les questions sur ce produit auxquelles vous ne trouvez pas de réponse dans ce manuel, veuillez contacter le **DÉTAILLANT REGENCY** de votre région.

Gardez-vous au chaud avec nos POÊLES À BOIS REGENCY.

"Cet appareil de chauffage au bois est réglé de manière à brûler une quantité minimale de bois. Ce réglage ne doit jamais être modifié. La réglementation fédérale interdit de modifier cet appareil ou de le faire fonctionner si les consignes d'utilisation contenues dans le présent manuel ne sont pas respectées." Si vous ne respectez pas les directives de ce manuel, l'appareil pourrait dégager de la fumée ou du monoxyde de carbone dans la maison. Il est donc recommandé d'installer des détecteurs dans les endroits qui présentent des risques en matière d'émission de monoxyde de carbone, tels que la pièce où l'appareil est installé et fonctionne.

"Certifié conforme aux normes 2020 du U.S. ENVIRONMENTAL PROTECTION AGENCY en matière d'émission de particules de bois avec du bois d'essai normalisé (bois cordé)". Homologué selon la méthode 28R, E2780-10, E2515-11. Modèles Regency Ci2700-1 et Hi500-1 – 1,1 g /h.

**REMARQUE DE SÉCURITÉ :** Si ce poêle à bois n'est pas installé correctement, il existe un risque d'incendie. Pour votre sécurité, suivez les consignes d'installation, contactez les agents locaux du bâtiment ou du service incendie, ou l'autorité compétente ayant juridiction quant aux restrictions et exigences d'inspection des installations de votre région.

### L'Environmental Protection Agency exige le respect des consignes suivantes :

"Le présent manuel décrit l'installation et le fonctionnement des poêles à bois Regency Ci2700-1 et Hi500-1 équipés d'un catalyseur de postcombustion. Cet appareil de chauffage au bois répond aux normes 2020 de l'U.S. Environmental Protection Agency en matière d'émissions de particules de bois en ce qui a trait aux poêles à bois. Des essais effectués dans des conditions particulières ont révélé que cet appareil de chauffage au bois produit une chaleur thermique comprise entre 14 291 BTU/h et 27 168 BTU/h." Le rendement de l'appareil a été testé selon la méthode B415 déterminant les valeurs calorifiques minimale et maximale. Cet appareil génère un rendement optimal lorsqu'il est alimenté avec du bois bien sec et installé dans les pièces de vie de la maison, là où la plus grande partie de la cheminée est placée à l'intérieur du bâtiment et entièrement recouverte d'une gaine." Cet appareil de chauffage comprend un catalyseur de postcombustion qui nécessite d'être inspecté et remplacé régulièrement pour un fonctionnement optimal.

La performance du catalyseur ou sa durabilité n'ont pas été évaluées dans cette certification.

"Cet appareil de chauffage au bois comprend un catalyseur de postcombustion qui doit être régulièrement inspecté et remplacé pour un fonctionnement adéquat. La réglementation fédérale interdit de faire fonctionner un tel appareil si les consignes d'utilisation contenues dans le présent manuel ne sont pas respectées ou si le catalyseur est désactivé ou retiré de l'appareil."

**ATTENTION : BRÛLER UNIQUEMENT DU BOIS NON TRAITÉ. LA COMBUSTION DE TOUT AUTRE TYPE DE MATÉRIAUX COMME LES AGENTS DE CONSERVATION DU BOIS, LES FEUILLES DE MÉTAL, LE CHARBON, LE PLASTIQUE, LES DÉCHETS, LE SOUFFRE OU L'HUILE PEUT ENDOMMAGER L'APPAREIL.**

"Cet appareil de chauffage est conçu pour brûler uniquement du bois naturel. Il donne un rendement optimal avec des émissions minimales quand vous y brûlez du bois franc qui a été séché à l'air, au lieu de l'alimenter en bois mou, en bois vert ou en bois franc fraîchement coupé."

### NE PAS BRÛLER LES MATIÈRES SUIVANTES :

- Bois traité
- Résidus de tonte ou déchets de jardin
- Fumier ou carcasses d'animaux
- Charbon
- Matériaux contenant du caoutchouc, y compris des pneus
- Bois de grève provenant d'eau salée ou autres matériaux saturés en eau salée
- Déchets
- Matériaux contenant du plastique
- Bois vert non séché
- Carton
- Déchets provenant de produits pétroliers, peintures, diluants à peinture ou produits d'asphalte
- Produits du papier, carton, contreplaqué ou panneaux de particules.
- Solvants
- Matériaux contenant de l'amiante
- Bien qu'il soit interdit de brûler les produits mentionnés plus haut, il est possible d'allumer un feu en utilisant des matériaux tels que le papier, le carton, la sciure de bois, la cire et tout autre substance nécessaire au démarrage d'un feu dans un appareil de chauffage au bois.
- Papier coloré
- Débris de construction ou de démolition
- Briques organiques
- Traverses de chemin de fer
- Ordures

La combustion de ces matériaux peut entraîner la production de vapeurs toxiques ou nuire au bon fonctionnement de l'appareil et produire de la fumée.

**Consultez une autorité compétente (service du bâtiment de la municipalité, service incendie, bureau de prévention des incendies, etc.) avant l'installation d'un appareil de chauffage afin de déterminer si vous avez besoin ou non d'un permis.**

### ULC628-2022 - Canada

Cet encastrable doit être installé avec une doublure de cheminée continue de 5,5 ou 6 po de diamètre, s'étendant depuis l'encastrable jusqu'au sommet de la cheminée. La doublure de cheminée doit être conforme aux exigences de classe 3 de la norme CAN/ULS-S635 sur les systèmes de chemisage pour les ouvrages de maçonnerie existants ou les cheminées et les conduits d'évacuation préfabriqués ou aux exigences de la norme CAN/ULC-S640 sur systèmes de chemisage pour les nouvelles cheminées de maçonnerie.

### UL1482-2022 - États-Unis

Une cheminée conforme aux exigences sur les cheminées de type HT dans la norme concernant les cheminées, les appareils de chauffage résidentiels et les bâtiments construits en usine UL103 ou une doublure de cheminée en maçonnerie homologuée avec une doublure de conduit de cheminée. Cet encastrable doit être installé avec une doublure de cheminée continue de 5,5 ou 6 po de diamètre, s'étendant depuis l'encastrable jusqu'au sommet de la cheminée. Si cet appareil n'est pas correctement installé, un incendie peut se déclarer. Pour réduire le risque d'incendie, suivre les instructions d'installation. Contactez les autorités locales de construction ou de lutte contre les incendies pour connaître les restrictions et les exigences en matière d'installation dans votre région.

Modèles Ci2700-1/Hi500-1 testés et approuvés conformément aux normes CAN/ULC 628:2022 et UL 1482-2022.

## VEUILLEZ CONSERVER CES INSTRUCTIONS



Étiquette de sécurité .....	4
Emplacement de l'étiquette .....	4

## Dimensions du poêle.....5-8

Façade contemporaine.....	5
Façade en fonte standard et buse de dévoiement.....	6
Façade profilée.....	7
Façade en fonte grand format.....	7
Plaque de support standard.....	8
Plaque de support grand format.....	8

## Consignes d'installation.....9-29

Dégagements d'un foyer en maçonnerie ou d'un foyer préfabriqué.....	9
Choisir le bon revêtement de protection de plancher.....	9
Caractéristiques de l'encastrable au bois .....	9
Installation dans un foyer de maçonnerie .....	10
Avant d'installer votre encastrable .....	10
Caractéristiques de la cheminée .....	10
Tirage.....	10
Installation de l'encastrable .....	11-12
Contrôle numérique du catalyseur de postcombustion.....	13
Boulons de nivellement .....	14
Installation de la grille en fonte en option .....	15
Assemblage des briques .....	15
Installation de la plaque de support en option.....	16
Installation de la façade contemporaine.....	17-18
Installation de la façade profilée.....	19-20
Installation de la façade en fonte.....	21-22
Installation de la façade en fonte grand format.....	23-24
Installation du ventilateur en option.....	25-26
Poignée de porte amovible.....	27
Poignée de dérivation.....	27
Bois séché.....	28

## Consignes d'utilisation.....29-35

Consignes d'utilisation .....	29
Régulation du tirage.....	29
Premier allumage.....	29
Retrait des cendres.....	30

Fonctionnement du ventilateur.....	30
Créosote .....	30
Retrait pour nettoyage .....	30
Comment prévenir la formation de créosote et garder le poêle propre .....	30
Stockage du bois .....	31
Consignes de sécurité et mises en garde .....	31
Guide de dépannage .....	32
Catalyseur de postcombustion (Pièce n° 106-574).....	33
Retrait/remplacement du dispositif du catalyseur.....	34
Remplacement du joint d'étanchéité de la trappe du registre de dérivation.....	35-36

## Entretien.....36-40

Joint de la porte.....	36
Nettoyage de la vitre.....	36
Remplacement de la vitre.....	36
Retrait de la vitre.....	36
Entretien annuel.....	37
Retrait/installation du tube d'air secondaire.....	38
Réglage du loquet de la porte.....	38
Retrait/installation de la plaque supérieure du registre de dérivation en fonte .....	39
Fonctionnement du ventilateur en mode Auto.....	39
Ramonage du conduit de cheminée de haut en bas.....	40

## Liste des pièces.....41-43

Pièces principales.....	41-42
Agencement des briques.....	43

## Garantie.....44-50

Garantie à vie limitée.....	44-48
Garantie sur le catalyseur de postcombustion.....	49

## Recyclage .....50

**ATTENTION** : Pour éviter les brûlures ou les échardes, lors de l'ouverture/fermeture de la porte de chargement de combustible ou au moment d'ajouter du bois dans le feu, veiller à toujours porter des gants de protection appropriés pour protéger les mains de la chaleur émise par l'appareil.

# étiquette de sécurité

## ÉTIQUETTE DE SÉCURITÉ POUR MODÈLES CI2700-1/HI500-1

Voici une copie de l'étiquette qui accompagne chaque **encastrable au bois**. Nous en avons imprimé une copie pour vous permettre de l'examiner.

**REMARQUE :** Nous améliorons constamment les appareils Regency. Comparez cette copie avec l'étiquette apposée sur votre appareil. S'il existe une différence, fiez-vous à cette dernière.



Report # 0219WN0315

**LISTED MASONRY FIREPLACE INSERT**  
**CONSTRUITS EN USINE CHEMINÉE INSERT**  
**CERTIFIED FOR USE IN CANADA AND U.S.A.**  
**CERTIFIÉE POUR: CANADA AND U.S.A.**  
**MODEL/ MODÈLE: CI2700-1/HI500-1**  
**TESTED TO: CAN/ULC 628:2022 and UL 1482:2022**



**DO NOT REMOVE THIS LABEL**  
**NE PAS ENLEVER CETTE ÉTIQUETTE**

---

**U.S. ENVIRONMENTAL PROTECTION AGENCY CERTIFIED TO COMPLY WITH 2020 PARTICULATE EMISSION STANDARDS USING CRIB WOOD.™ TESTED TO METHOD 28R, E2780-10, E2515-11. MODEL REGENCY CI2700-1/HI500-1 - 1.1 G/HR. THIS WOOD HEATER NEEDS PERIODIC INSPECTION AND REPAIR FOR PROPER OPERATION. CONSULT THE OWNER'S MANUAL FOR FURTHER INFORMATION. IT IS AGAINST FEDERAL REGULATIONS TO OPERATE THIS WOOD HEATER IN A MANNER INCONSISTENT WITH THE OPERATING INSTRUCTIONS IN THE OWNER'S MANUAL. CERTIFIÉE CONFORMÉMENT AUX NORMES 2020 DU U.S. ENVIRONMENTAL PROTECTION AGENCY EN MATIÈRE D'ÉMISSION DE PARTICULES DE BOIS AVEC DU BOIS D'ESSAI NORMALISÉ (BOIS CORDÉ). HOMOLOGUÉ SELON LA MÉTHODE 28R, E2780-10, E2515-11. MODÈLE REGENCY CI2700-1/HI500-1 - 1,1 G/H. CET APPAREIL DE CHAUFFAGE AU BOIS DOIT ÊTRE INSPECTÉ PÉRIODIQUEMENT ET RÉPARÉ POUR FONCTIONNER CORRECTEMENT. CONSULTEZ LE MANUEL D'INSTALLATION POUR PLUS D'INFORMATION. LA RÉGLEMENTATION FÉDÉRALE INTERDIT DE FAIRE FONCTIONNER UN TEL APPAREIL SI LES CONSIGNES D'UTILISATION CONTENUES DANS LE PRÉSENT MANUEL NE SONT PAS RESPECTÉES.**

**INSTALL AND USE ONLY IN ACCORDANCE WITH THE MANUFACTURER'S INSTALLATION AND OPERATING INSTRUCTIONS. INSTALL AND USE ONLY IN MASONRY FIREPLACE. NOT TO BE INSTALLED IN A FACTORY-BUILT FIREPLACE. CONTACT LOCAL BUILDING OR FIRE OFFICIALS ABOUT RESTRICTIONS AND INSTALLATION INSPECTION IN YOUR AREA. INSTALLER ET UTILISER SELON LES INSTRUCTIONS DU FABRICANT. INSTALLER ET UTILISER DANS UN FOYER DE MAÇONNERIE. NE PAS INSTALLER DANS UNE CHEMINÉE PRÉFABRIQUÉE. APPELÉZ VOTRE INSPECTEUR DE BÂTIMENT OU LE DÉPARTAMENT D'INCENDIE LOCAL POUR LES CODES LOCAUX ET POUR INSPECTER VOTRE INSTALLATION ET FOYER.**

---

**MINIMUM CLEARANCES TO COMBUSTIBLE MATERIALS (MEASURED FROM TOP/SIDE DOOR)**  
**UN MINIMUM DE DÉGAGEMENT DE MATÉRIAUX COMBUSTIBLES (MESURÉE À PARTIR DU HAUT/PORTE LATÉRALE)**

<p><b>ADJACENT SIDEWALL / LATERAL ADJACENT A)</b> 12-3/16 in / 310 mm</p> <p><b>MANTLE / MANTEAU</b> B) 21-5/8 in / 549 mm</p> <p><b>TOP FACING/FACE SUPÉRIEUR</b> C) 14 in / 356 mm</p> <p><b>SIDE FACING / FACE CÔTÉ</b> D) 7-3/8 in / 187 mm</p>	<p><b>INSTALL ONLY ON A NON-COMBUSTIBLE HEARTH. COMBUSTIBLE FLOOR MUST BE PROTECTED BY NON-COMBUSTIBLE MATERIAL EXTENDING (E) 16IN/406MM (USA) 18IN/457MM (CANADA) TO FRONT MEASURED FROM FUEL DOOR OPENING AND (G) 8 IN / 205 MM TO SIDES.</b></p> <p><b>IN BOTH USA/CANADA, SIDE HEARTH PROTECTION TO BE MEASURED FROM SIDE OF DOOR. FLOOR PROTECTION NEEDS TO BE WITH R VALUE = 2.13</b></p> <p><b>INSTALLER SEULEMENT SUR UN ÂTRE DE MATÉRIAU NON COMBUSTIBLE. LE PLANCHER COMBUSTIBLE DOIT ÊTRE PROTÉGÉ PAR LE MATÉRIAU NON COMBUSTIBLE QUI S'ÉTEND SUR (E) 16 PO/406 MM (E-U) OU 18 PO/457 MM (CANADA) À L'AVANT À PARTIR DE LA PORTE DE CARBURANT ET (G) 8 PO/205 MM SUR LES CÔTÉS.</b></p> <p><b>AUX ÉTATS-UNIS ET AU CANADA, LA PROTECTION DE FOYER DE CÔTÉ ÉTRE MESURÉE À PARTIR CÔTÉ DE L'APPAREIL. PROTECTION DE PLANCHER DE VALEUR R = 2,13</b></p>
---	--

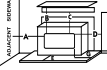

---

**COMPONENTS REQUIRED FOR INSTALLATION: 5.5" (140MM) OR 6" (152MM) STAINLESS STEEL LINER - LISTED TO: UL1777, ULCS635 OR ULCS640. OPTIONAL COMPONENT: FAN (PART# 106-917), ELECTRICAL RATING: VOLTS 115, 60 HZ, 8 AMPS, CONTEMPORARY FACEPLATE, CONTOUR FACEPLATE, CAST FACEPLATE, OFFSET FLUE COLLAR, OR BACKER PLATE. DANGER: RISK OF ELECTRIC SHOCK. DISCONNECT POWER BEFORE SERVICING UNIT. DO NOT ROUTE POWER CORD UNDER OR IN FRONT OF APPLIANCE. DO NOT CONNECT THIS UNIT TO A CHIMNEY FLUE SERVING ANOTHER APPLIANCE. DO NOT REMOVE BRICKS OR MORTAR IN MASONRY FIREPLACE. FOR USE WITH SOLID WOOD FUEL ONLY. DO NOT USE GRATE OR ELEVATE FIRE. BUILD WOOD FIRE DIRECTLY ON HEARTH. RISK OF SMOKE AND FLAME SPILLAGE. OPERATE ONLY WITH DOORS FULLY CLOSED. OPEN FEED DOOR TO FEED FUEL ONLY. REPLACE GLASS ONLY WITH CERAMIC GLASS (8MM). INSPECT AND CLEAN CHIMNEY FREQUENTLY. UNDER CERTAIN CONDITIONS OF USE CREOSOTE BUILDUP MAY OCCUR RAPIDLY. DO NOT OVERFIRE. IF INSERT GLOWS, YOU ARE OVER-FIRING. CAUTION: THE COMBUSTOR (PART #106-574) IS FRAGILE, HANDLE CAREFULLY. CAUTION: BURNING OF METAL FOILS, COAL, PLASTIC, GARBAGE, SULPHUR AND DIESEL OIL WILL RENDER THE CATALYST IN THE COMBUSTOR INACTIVE. THE PERFORMANCE OF THE CATALYTIC DEVICE OR ITS DURABILITY HAS NOT BEEN EVALUATED AS PART OF THE CERTIFICATION. CAUTION: HOT PARTS-DO NOT OPERATE WITH DOOR REMOVED. WARNING: THE ROOM HEATER SHALL NOT BE INSTALLED IN A FACTORY-BUILT FIREPLACE.**

**PIÈCES NÉCESSAIRES POUR L'INSTALLATION: CONDUITS EN ACIER INOXIDABLE DE 5,5 PO/140MM OU 6 PO/152 MM HOMOLOGUÉS SELON: UL1777, ULCS635 OU ULCS640. COMPOSANT FACULTATIF: VENTILATEUR (PIÈCE N°106-917). CARACTÉRISTIQUES ÉLECTRIQUES ASSOCIÉES: 115 V, 60 HZ, 8 A. FAÇADE CONTEMPORAINE, FAÇADE BISEAUTÉE, FAÇADE EN FONTE, BUSE DE CONDUIT DE CHEMINÉE COUDÉE OU PLAQUE DE FIXATION. ATTENTION: RISQUE DU CHOC ÉLECTRIQUE. AVANT DE L'ENTRETIEN, DÉBRANCHER L'APPAREIL. NE PLACEZ PAS LE CORDON D'ALIMENTATION EN FACE OU EN DESSOUS DE L'APPAREIL. NE PAS ENLEVER DE BRIQUES OU DE MORTIER D'UNE CHEMINÉE DE MAÇONNERIE. N'UTILISER QUE DU COMBUSTIBLE SOLIDE. REMPLACER LA VITRE SEULEMENT PAR DU VERRE EN NÉOCERAM. NE PAS SURÉLEVER LES BûCHES NI LES PLACER SUR DES GRILLES. LES DÉPOSER DIRECTEMENT SUR L'ÂTRE. RISQUE DE DÉGAGEMENT DE FUMÉE OU DE FLAMMES: TOUJOURS GARDER LES PORTES BIEN FERMÉES LORSQUE L'APPAREIL FONCTIONNE. OUVRIRE LA PORTE UNIQUEMENT POUR ALIMENTER LE FEU. INSPECTER ET NETTOYER FRÉQUEMMENT LA CHEMINÉE. SELON LE TYPE D'USAGE, LE CRÉOSOTE PEUT S'ACCUMULER RAPIDEMENT. NE PAS SURCHAUFFER. SI L'ENCASTRABLE SE MET À ROUIR, IL S'AGIT D'UNE SURCHAUFFE. AVERTISSEMENT: LE CATALYSEUR (PIÈCE N°106-574) EST FRAGILE ET DOIT ÊTRE MANIPULÉ SOIGNEUSEMENT. LA COMBUSTION DE PAPIER D'ALUMINIUM, DE CHARBON, DE PLASTIQUE, DE DÉCHETS, DE SOUFFRE OU D'ESSENCE DIESEL RENDRA LE CATALYSEUR INACTIF. NI LE RENDEMENT NI LA DURABILITÉ DU CATALYSEUR N'ONT ÉTÉ ÉVALUÉS DANS LE CADRE DU PROCESSUS D'HOMOLOGATION. REMARQUE: TEMPÉRATURES ÉLEVÉES. NE JAMAIS FAIRE FONCTIONNER L'APPAREIL SI LA PORTE VITRÉE N'EST PAS BIEN EN PLACE. AVERTISSEMENT: LE CHAUFFAGE DE LA PIÈCE NE DOIT PAS ÊTRE INSTALLÉ DANS UNE CHEMINÉE PRÉFABRIQUÉE.**

920-674



**CAUTION**

**HOT WHILE IN OPERATION DO NOT TOUCH. KEEP CHILDREN, CLOTHING AND FURNITURE AWAY. CONTACT MAY CAUSE SKIN BURNS. READ NAMEPLATE AND INSTRUCTIONS.**

---

**AVERTISSEMENT**

**CHAUD PENDANT LE FONCTIONNEMENT. NE PAS TOUCHER. GARDER LES ENFANTS, LES VÊTEMENTS ET LES MEUBLES À L'ÉCART. LE CONTACT AVEC LA PEAU PEUT OCCASIONNER DES BRÛLURES. LIRE LA PLAQUE SIGNALÉTIQUE ET LES INSTRUCTIONS.**

Manufactured By:  
**FIREPLACE PRODUCTS INTERNATIONAL LTD.**  
 6988 VENTURE ST., DELTA, BC V4G 1H4

Serial No./ No de série

592

(Duplicate Serial #) 592

**DATE OF MANUFACTURE**

Jan	Feb	Mar	Apr	May	June	July	Aug	Sept	Oct	Nov	Dec
<input type="checkbox"/>	<input type="checkbox"/>	<input type="checkbox"/>	<input type="checkbox"/>	<input type="checkbox"/>	<input type="checkbox"/>	<input type="checkbox"/>	<input type="checkbox"/>	<input type="checkbox"/>	<input type="checkbox"/>	<input type="checkbox"/>	<input type="checkbox"/>

2023 2024 2025 2026 2027

|  |  |  |  |  |  |  |  |  |  |

## EMPLACEMENT DE L'ÉTIQUETTE DE SÉCURITÉ



1. Si la façade profilée est installée, elle doit être retirée pour exposer l'étiquette.
2. Si la façade contemporaine ou en fonte est installée, le tiroir inférieur doit être ouvert pour exposer l'étiquette.
3. Si le dispositif du ventilateur est installé, il doit être retiré pour exposer l'étiquette.

## DIMENSIONS DU POÊLE - FAÇADE CONTEMPORAINE

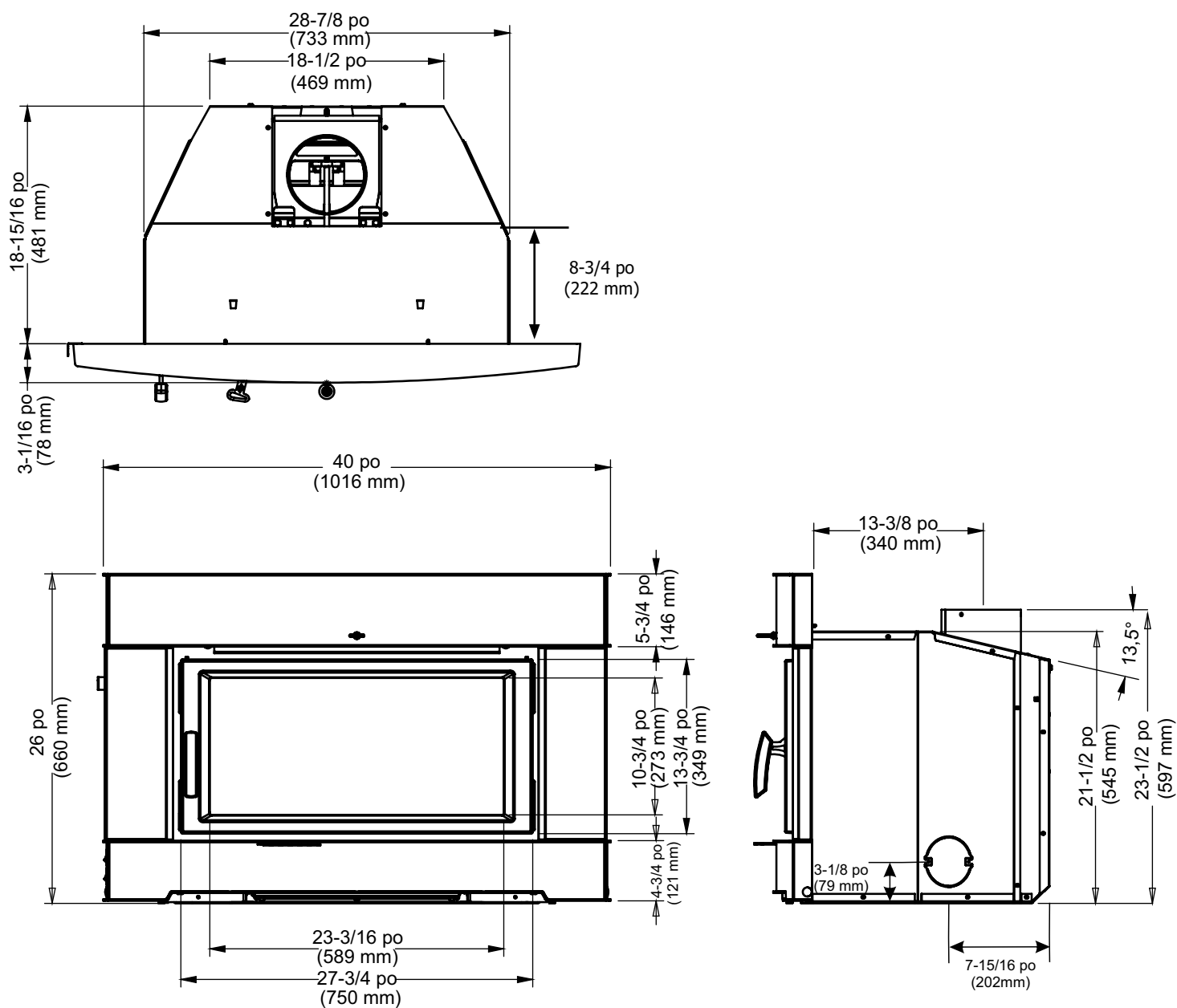

**LES PHOTOS/SCHÉMAS DE CE MANUEL SONT FOURNIS À TITRE ILLUSTRATIF SEULEMENT.  
LES CARACTÉRISTIQUES DE L'APPAREIL PEUVENT VARIER EN RAISON DE L'AMÉLIORATION CONSTANTE DES PRODUITS.**

# dimensions

## DIMENSIONS - FAÇADE EN FONTE STANDARD ET BUSE DE DÉVOIEMENT

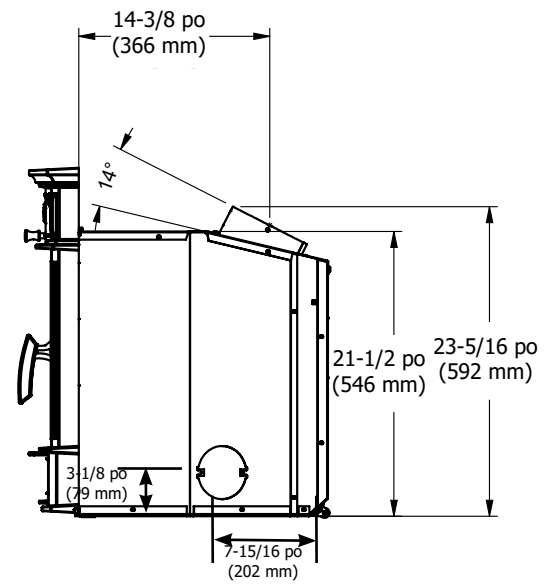
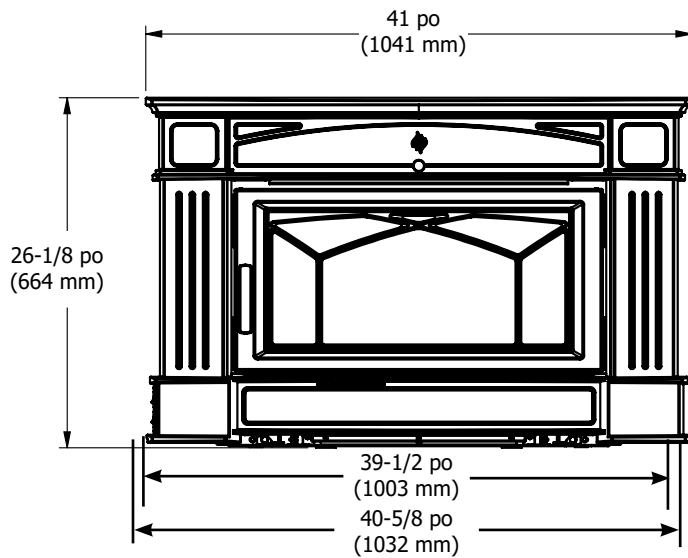
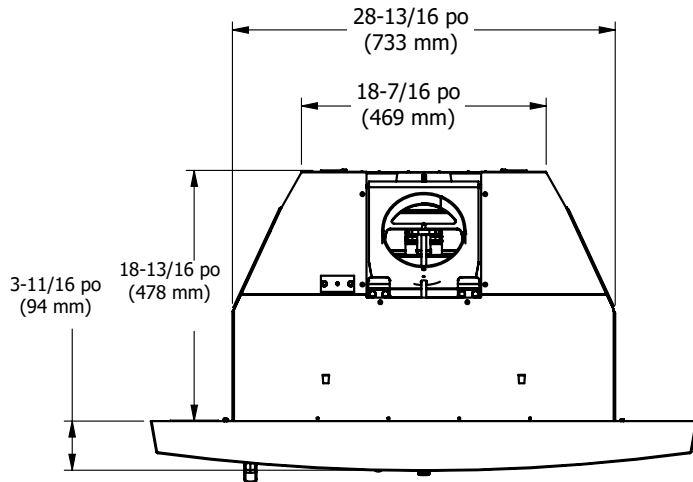

**DIMENSIONS - FAÇADE PROFILÉE**

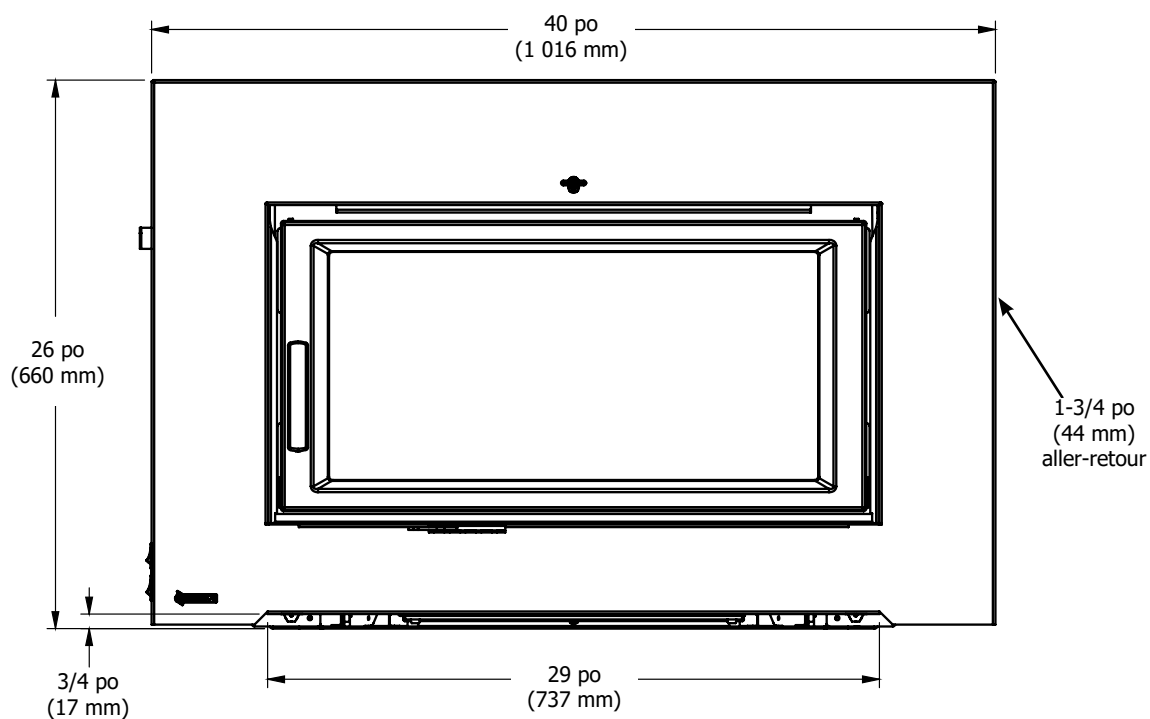

**DIMENSIONS - FAÇADE EN FONTE GRAND FORMAT**

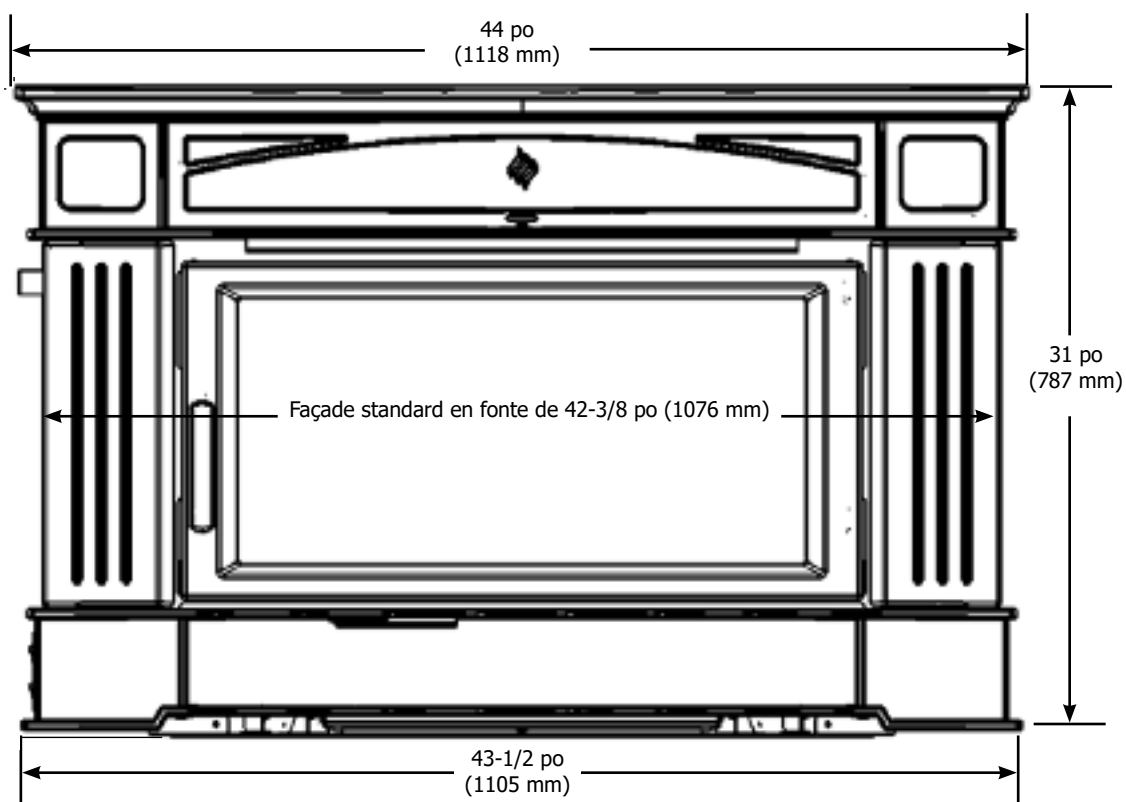

# dimensions

## DIMENSIONS - PLAQUE DE SUPPORT STANDARD

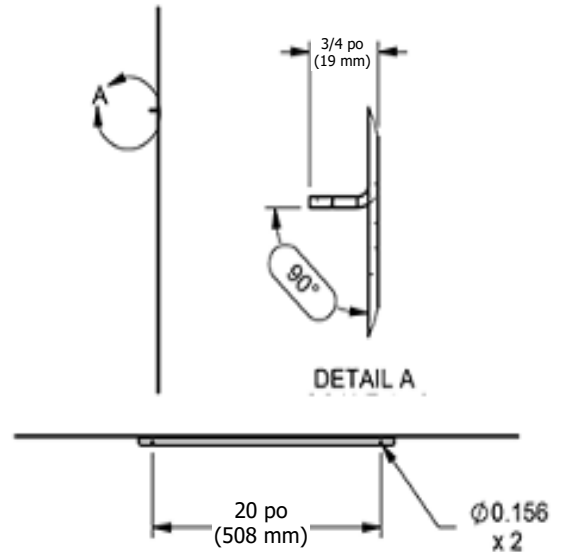
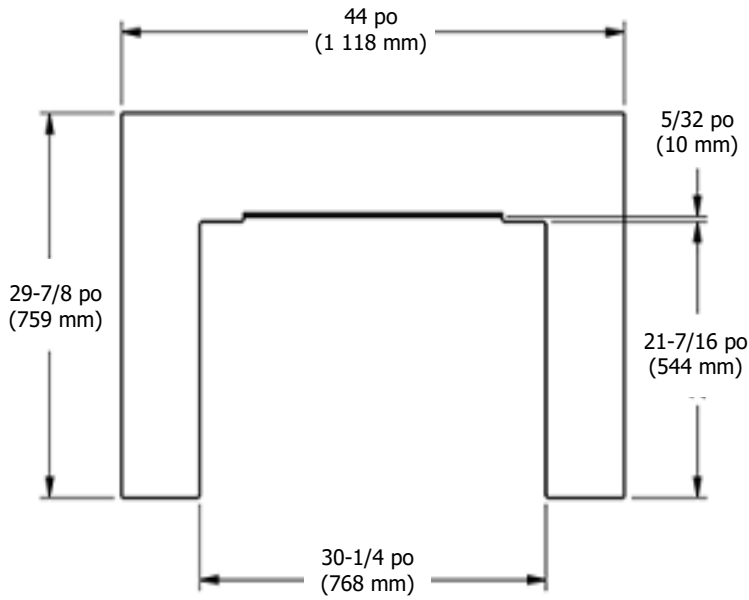

## DIMENSIONS - PLAQUE DE SUPPORT GRAND FORMAT

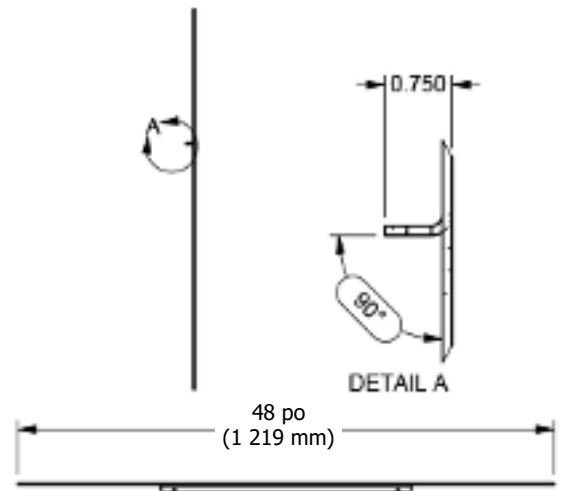
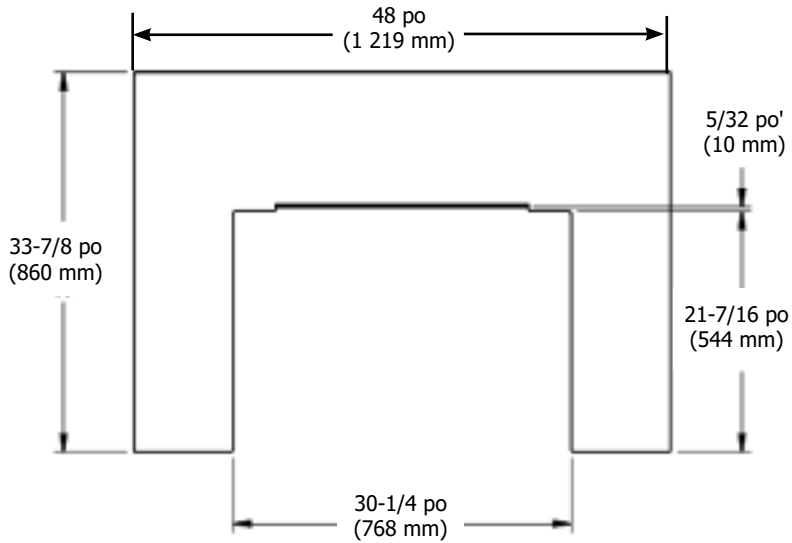



## DÉGAGEMENTS D'UN FOYER EN MAÇONNERIE OU D'UN FOYER PRÉFABRIQUÉ

Les dégagements minimaux à respecter aux matériaux combustibles lorsque l'appareil est installé dans un foyer en maçonnerie sont indiqués ci-dessous.

Modèles	**Mur latéral adjacent (vers le côté de la porte) A	Manteau ** (jusqu'au-dessus de la porte) B	Parement supérieur (jusqu'au-dessus de la porte) C	Parement Latéral (jusqu'au côté de la porte) D	Prolongement minimal de l'âtre* E	Prolongement minimal de l'âtre sur le côté (jusqu'au côté de la porte)* F	De la base de l'appareil jusqu'au-dessus de la porte (dimension de référence seulement) G	Largeur de la porte (dimension de référence seulement) H
<b>Ci2700-1/ Hi500-1</b>	12-3/16 po (310 mm)	21-5/8 po (549 mm)	14 po (356 mm)	7-3/8 po (187 mm)	États-Unis 16 po (406 mm) Canada 18 po (450 mm)	8 po (200 mm)	19-1/4 po (489 mm)	27-3/4 po (750 mm)
Mesures A,B,C,D prises à partir du dessus/côté de la porte								

Les parements latéraux & supérieur ont une épaisseur maximale de 1,5 po (38 mm).

Si la bordure du revêtement supérieur ou latéral dépasse de plus de 1-1/2 po (38 mm), suivre les dimensions du manteau (B)\*\* et du mur latéral adjacent (A) pour connaître les dégagements adéquats.

\* **Prolongement de l'âtre sur le côté mesuré à partir du côté de la porte (Canada/É.-U.).**

\* **Le prolongement de l'âtre doit avoir une valeur isolante R supérieure ou égale à 2,13 si l'appareil mesure jusqu'à 6,5 po (165 mm) (mesure prise de la partie inférieure de l'appareil).**

\*\* **Un manteau en matériau non combustible peut être installé à une distance moindre si la structure d'encadrement est faite de montants métalliques recouverts d'un panneau non combustible.**

\*\* **Profondeur max. du manteau = 10 po (254 mm)**

Lorsque l'appareil est à 6,5 po (165 mm) minimum au-dessus du plancher (mesure prise depuis le bas du poêle), il n'est pas nécessaire de poser un protecteur de plancher thermique. On posera par contre un revêtement standard résistant aux braises, fait d'un matériau non combustible, s'étendant sur 16 po (406 mm) à l'avant de l'appareil (aux États-Unis), sur 18 po (458 mm) au Canada et sur 8 po (203 mm) de chaque côté de l'appareil.

Toute protection du plancher doit être non combustible (c'est-à-dire en métal, briques, pierres, panneaux de fibre minérale, etc.). Tous les matériaux organiques (c'est-à-dire plastique, produits de bois ou de papier, etc.) sont combustibles et ne doivent pas être utilisés. La protection du plancher spécifié inclut une certaine forme de désignation thermique semblable à la valeur R (résistance thermique) ou au facteur k (conductivité thermique). Protection du plancher conforme à la norme UL1618.

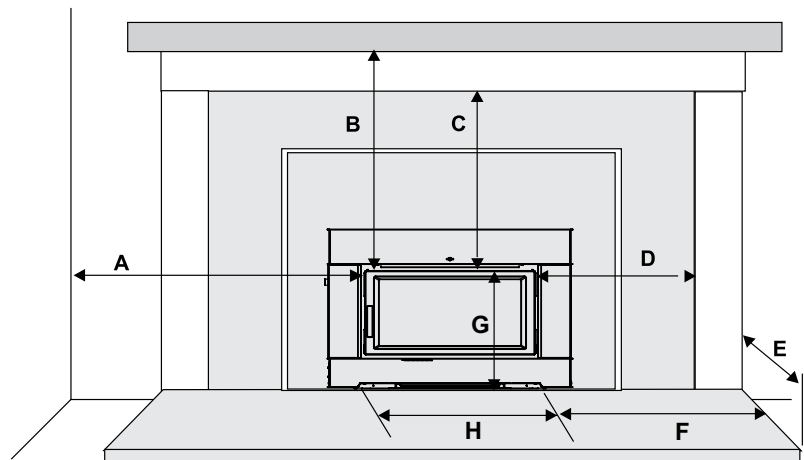

Dégagements de l'installation

**Pour le Canada et les États-Unis, les prolongements de l'âtre à l'avant (E) sont mesurés à partir de la porte de chargement. La mesure F (extension latérale minimale de l'âtre) est prise depuis le côté de la porte.**

## CHOISIR LE BON REVÊTEMENT DE PROTECTION DE PLANCHER

La protection de plancher spécifique à cette installation doit être faite d'un matériau de 3/8 po (18 mm) d'épaisseur avec un facteur Kelvin de 0,84.

L'alternative proposée est une brique de 4 po (102 mm) d'un facteur C de 1,25 sur un panneau minéral de 1/8 po (3 mm) avec un facteur K de 0,29.

### Étape (a) :

Utiliser la formule ci-dessous pour convertir les spécifications du matériau en valeur R.  
 $R = 1/k \times T = 1/0,84 \times 0,75 = 0,893.$

### Étape (b) :

Calculer R pour le système proposé.  
 Brique de 4 po de C = 1,25, donc R de la brique =  $1/C = 1/1,25 = 0,80$   
 Panneau minéral de 1/8 po de k = 0,29, donc R du panneau minéral =  $1/0,29 \times 0,125 = 0,431$   
 Total R = R de la brique + R du panneau =  $0,8 + 0,431 = 1,231.$

### Étape (c) :

Comparer le système proposé R de 1,231 au R particulier de 0,893. Comme le système proposé R est supérieur à ce qui est requis, le système est acceptable.

### DÉFINITIONS

#### Conductibilité thermique :

$$C = \frac{\text{Btu}}{(\text{hr})(\text{ft}^2)(^{\circ}\text{F})} = \frac{W}{(\text{m}^2)(\text{K})}$$

#### Conductivité thermique :

$$k = \frac{(\text{Btu})(\text{inch})}{(\text{hr})(\text{ft}^2)(^{\circ}\text{F})} = \frac{W}{(\text{m})(\text{K})} = \frac{\text{Btu}}{(\text{hr})(\text{ft})(^{\circ}\text{F})}$$

#### Résistance thermique :

$$R = \frac{(\text{ft}^2)(\text{hr})(^{\circ}\text{F})}{\text{Btu}} = \frac{(\text{m}^2)(\text{K})}{W}$$

## CARACTÉRISTIQUES DE L'ENCASTRABLE AU BOIS

L'ouverture du foyer doit correspondre aux dimensions minimales suivantes :

<b>Hauteur</b>	21-3/4 po (552 mm)
<b>Largeur</b>	29 po (737 mm)
<b>Profondeur</b>	19 po (483 mm)

# consignes d'installation

## INSTALLATION DANS UN FOYER EN MAÇONNERIE

Les encastrables Regency sont fabriqués avec des matériaux de la plus haute qualité et assemblés selon des procédures de contrôle de qualité des plus sévères afin de vous procurer des années de performance fiable et sans problème.

Veuillez lire attentivement le présent manuel pour bien comprendre les procédures d'installation et de fonctionnement de l'appareil. Le non-respect de ces directives peut entraîner des dommages matériels et corporels, voire s'avérer mortel. Plus vous comprendrez le fonctionnement de votre encastrable Regency, plus vous serez en mesure de vous assurer qu'il vous donne son plein rendement.

**AVERTISSEMENT : Le chauffage de la pièce ne peut pas être installé dans une cheminée préfabriquée.**

## AVANT D'INSTALLER VOTRE ENCASTRABLE

1) Lire les directives au complet avant d'installer et d'utiliser votre foyer encastrable. L'installation et l'utilisation doivent se faire seulement conformément aux consignes d'installation et d'utilisation fournies par le fabricant.

2) Vérifier les codes et règlements locaux auprès du service d'inspection municipal. Il sera peut-être nécessaire d'obtenir un **permis avant d'installer l'encastrable. À noter que certains codes et règlements locaux peuvent prévaloir sur certaines procédures détaillées dans ce manuel.**

**AVERTISSEMENT: Une installation négligente peut s'avérer dangereuse et non sécuritaire. Vérifier tous les codes et règlements locaux du bâtiment et ainsi que les normes de sécurité avant d'installer l'appareil.**

3) Aviser la compagnie d'assurance qu'un foyer encastrable doit être installé prochainement.

4) L'encastrable est lourd et nécessite au moins deux personnes pour être déplacé en toute sécurité. L'encastrable et la structure d'encadrement peuvent être sérieusement endommagés en cas de mauvaise manipulation.

5) Si le réglage du registre du foyer existant est inaccessible après l'installation de l'encastrable Regency, l'enlever ou le maintenir en position ouverte.

6) Inspecter le foyer et la cheminée avant d'installer l'encastrable pour s'assurer qu'ils ne comportent pas de fissures, de fragments de mortier ou d'autres dommages visibles. Si des réparations sont nécessaires, elles devront être réalisées avant l'installation de l'encastrable. Ne pas enlever les briques ou le mortier du foyer en maçonnerie.

7) **Ne pas raccorder l'encastrable à un conduit de cheminée desservant un autre appareil ou un conduit de distribution d'air.**

**Lorsqu'il est fait mention de l'installation ou du raccordement des foyers ou des cheminées en maçonnerie, la construction en maçonnerie doit être conforme aux codes et règlements.**

## CARACTÉRISTIQUES DE LA CHEMINÉE

Avant l'installation, vérifier et nettoyer à fond le système de la cheminée. En cas de doute sur sa condition, demander conseil à un professionnel. L'encastrable Regency est conçu pour être installé dans un foyer en maçonnerie construit selon les normes du "The Standard for Chimneys, Fireplaces, Vents, and Solid Fuel Burning Appliance", N.F.P.A. 211, du National Building Code of Canada (Code National du Bâtiment du Canada), ou de tous les autres codes et normes locales applicables.

Une fois installé, l'appareil doit être électriquement mis à la terre conformément aux codes et règlements locaux ou, en l'absence de tels règlements, au National Electrical Code, ANSI/NFPA 70 (États-Unis), ou au Canadian Electrical code, CSA C22.1.

Les encastrables Regency sont conçus pour un conduit de 5,5 po (140 mm) ou 6 po (152mm).

### ULC628-2022 - Canada

Cet encastrable doit être installé avec une doublure de cheminée continue de 5,5 ou 6 po de diamètre, s'étendant depuis l'encastrable jusqu'au sommet de la cheminée. La doublure de cheminée doit être conforme aux exigences de classe 3 de la norme CAN/ULS-S635 sur les systèmes de chemisage pour les ouvrages de maçonnerie existants ou les cheminées et les conduits d'évacuation préfabriqués ou aux exigences de la norme CAN/ULC-S640 sur systèmes de chemisage pour les nouvelles cheminées de maçonnerie.

### UL1482-2022 - États-Unis

Une cheminée conforme aux exigences sur les cheminées de type HT dans la norme concernant les cheminées, les appareils de chauffage résidentiels et les bâtiments construits en usine UL103 ou une doublure de cheminée en maçonnerie homologuée avec une doublure de conduit de cheminée. Cet encastrable doit être installé avec une doublure de cheminée continue de 5,5 ou 6 po de diamètre, s'étendant depuis l'encastrable jusqu'au sommet de la cheminée. Si cet appareil n'est pas correctement installé, un incendie peut se déclarer. Pour réduire le risque d'incendie, suivre les instructions d'installation. Contactez les autorités locales de construction ou de lutte contre les incendies pour connaître les restrictions et les exigences en matière d'installation dans votre région.

Hauteur de cheminée recommandée depuis la partie supérieure de la buse de cheminée : 15 pieds min. (4,6 mètres)

**Remarque : Si l'appareil a été modifié pour s'adapter à une doublure du foyer, l'installateur doit attacher la bride de métal à l'appareil à l'aide de vis ou de clous, dans un emplacement bien visible si l'encastrable doit être retiré. Une bride en métal est fournie avec cet encastrable au bois.**

### IMPORTANT:

#### Détecteurs de fumée et de gaz carbonique:

S'assurer que la maison comprend un détecteur de fumée et de gaz carbonique en état de fonctionnement, notamment près de chaque chambre à coucher. Un détecteur est recommandé dans la même pièce que l'appareil au bois pour davantage de sécurité. L'emplacement de deux détecteurs doit être choisi avec soin pour éviter de fausses alarmes lors du rechargement de l'appareil.

#### Extincteur d'incendie :

Un extincteur doit être installé dans la maison. Son emplacement doit être connu par les membres de la famille.

## TIRAGE

Le tirage est la force qui déplace l'air vers le haut depuis l'appareil à travers la cheminée. La puissance du tirage dans la cheminée dépend de la longueur de la cheminée, de la topographie locale, des obstructions à proximité de la cheminée et d'autres facteurs. Un tirage trop important peut entraîner l'augmentation excessive des températures dans le poêle et causer des dommages à l'appareil. Un feu incontrôlable ou une température trop élevée sont le signe d'un tirage excessif. Un tirage inadéquat peut causer un retour de fumée dans la pièce et boucher la cheminée. Un tirage inadéquat peut entraîner des fuites au niveau du poêle et des joints de raccordement de la cheminée. S'assurer que l'appareil de chauffage est installé loin du voisinage ou dans un vallon qui pourrait occasionner des nuisances ou rendre la qualité de l'air insalubre.

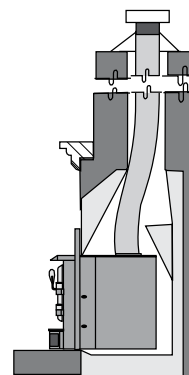

**Remarque :** Cet appareil comprend une vis située directement au-dessus de la tige du registre de dérivation, sur la buse, tel qu'illustré ci-dessous. Cette vis sert à empêcher le conduit ou l'adaptateur d'entrer en contact avec la tige du registre de dérivation. Ne pas l'enlever; elle doit demeurer en place en tout temps.

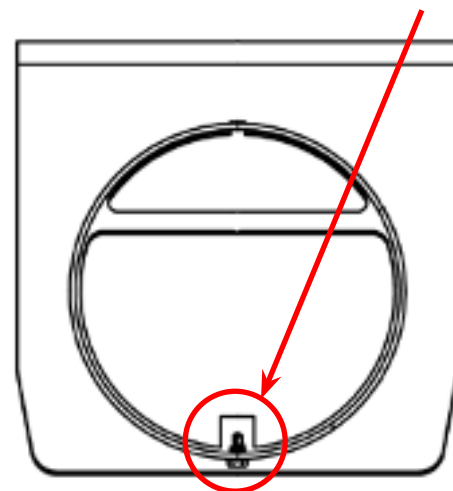

## INSTALLATION DE L'ENCASTRABLE

L'encastrable est très lourd et nécessite au moins deux personnes pour être déplacé en toute sécurité. L'encastrable peut être allégé si la porte en fonte est retirée : l'ouvrir et la soulever pour la dégager de ses charnières. S'assurer de protéger l'extension d'âtre avec une couverture épaisse ou une chute de tapis pendant l'installation. Évaluer l'ouverture minimale de la cavité. Si la hauteur de la cavité permet de procéder à l'installation sans enlever la buse, faire simplement glisser l'appareil dans son emplacement et placer le conduit dans la buse de l'appareil et le fixer.

**Si la cavité impose d'enlever la buse du conduit ou si l'adaptateur en option pour conduit de cheminée décalé est nécessaire, veuillez suivre les étapes ci-dessous.**

1. Retirer la porte, le kit d'installation avec le manuel, et les briques - voir les instructions dans le présent manuel.
2. Retirer la tige du registre de dérivation - la tourner dans le sens antihoraire.

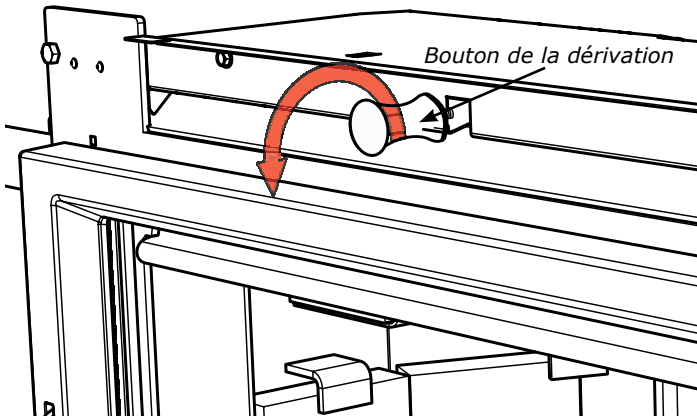

3. La tige du registre de dérivation a été enfilée dans une «fourchette» - accéder à la fourchette par le conduit de cheminée et la retirer en la faisant passer par l'avant de l'appareil.

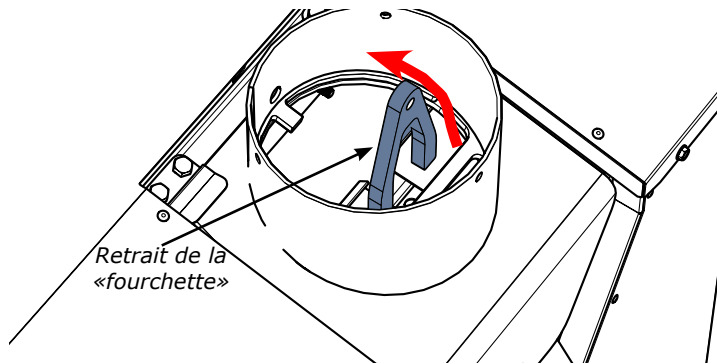

4. Depuis l'intérieur de la chambre de combustion - retirer le boulon de 7/16 po à l'arrière de la chambre de combustion pour enlever la buse.

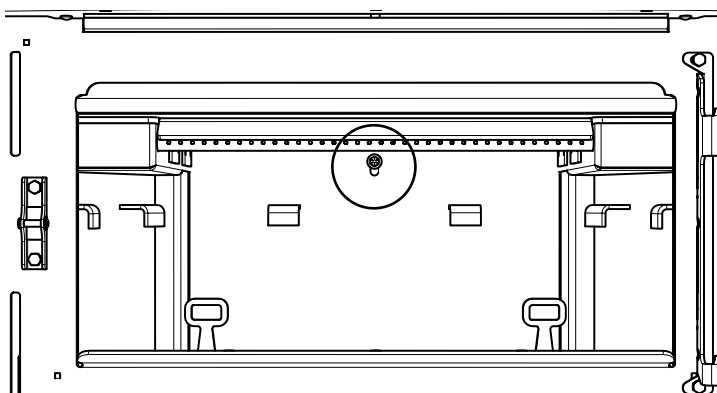

5. Installer le conduit de cheminée, fixer le connecteur de l'ensemble flexible à l'aide d'une courroie et de vis (s'assurer que les languettes du connecteur sont positionnées de sorte qu'elles ne bloquent pas la tige du registre de dérivation - sinon les enlever), fixer la buse à l'aide de deux vis ou plus au conduit de cheminée dans la cavité du foyer. Veiller à la positionner à la bonne hauteur et selon le bon angle pour être en mesure de fixer l'appareil.

6. Avant de faire glisser l'appareil dans son emplacement et d'attacher la buse - les pièces suivantes doivent être retirées pour en faciliter l'accès et permettre d'effectuer une connexion correcte.

- a) Écran d'air primaire
- b) Pare-flammes du catalyseur
- c) Catalyseur
- d) Écran supérieur - accessible par l'ouverture du catalyseur.
- e) Écran de protection inférieur

7. Glisser l'appareil dans son emplacement - s'assurer de le centrer par rapport à la buse.

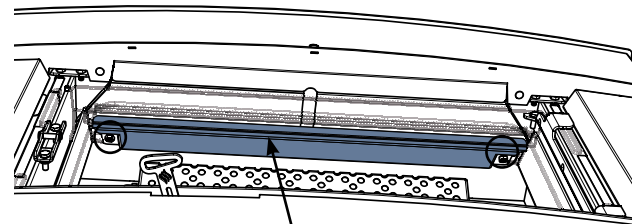

**A** - Écran d'air primaire - desserrer les 2 boulons de 7/16 po - le faire glisser vers l'avant pour le retirer.



**B**- Pare-flamme du catalyseur - Desserrer les 2 boulons de 7/16 po pour les enlever.  
**E**- Écran inférieur

## consignes d'installation

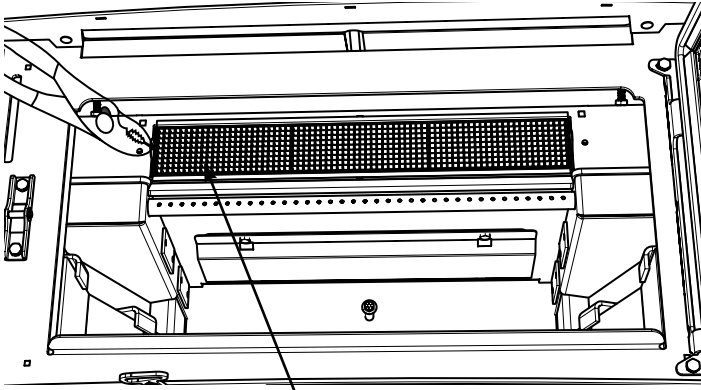

**C** - Catalyseur - enlever avec une pince  
Basculer vers le bas et l'avant pour en faciliter le retrait.

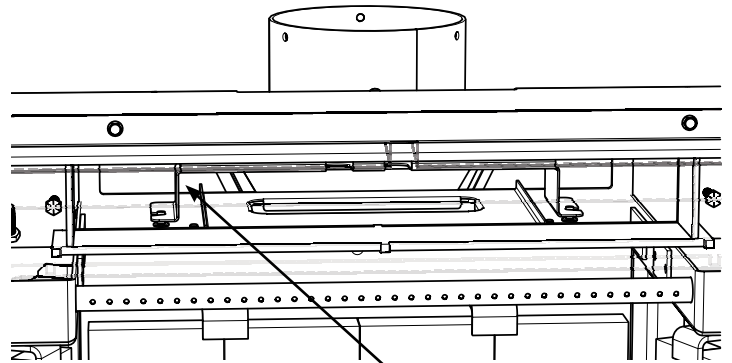

Écran supérieur - centrer entre les 2 attaches verticales

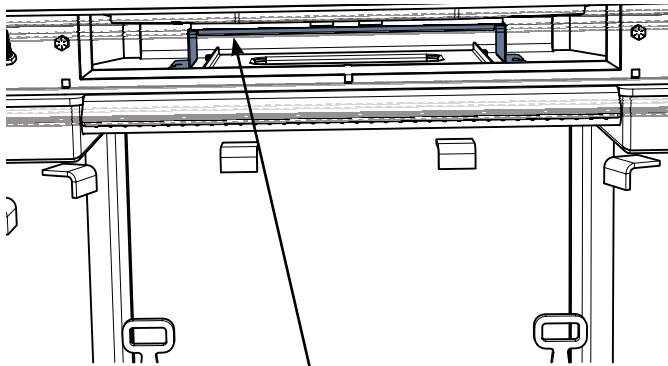

**D** - Écran supérieur - faire glisser vers l'avant et le soulever pour le retirer.

8. Depuis l'intérieur de l'appareil - accéder à la buse en passant par l'ouverture du registre de dérivation.  
Tirer la buse vers le bas et vers l'avant - Utiliser le crochet (outil fourni avec l'appareil) pour faciliter le retrait.  
Fixer à l'aide du boulon de 7/16 po (retiré à l'étape 4) tout en tirant la buse vers le bas pour s'assurer que la connexion est correcte. S'assurer que le boulon est bien serré et centré.
9. Réinstaller l'écran de protection supérieur retiré à l'étape 6e.  
S'assurer que l'écran supérieur est centré entre les 2 (deux) attaches verticales de l'avant vers l'arrière.  
Au moment de placer l'écran supérieur, localiser les broches verticales en les touchant. Lorsque les pièces de l'écran de protection sont en place - faire glisser vers l'arrière.
10. Remettre en place la «fourchette» (retirée à l'étape 4) sur la plaque du registre de dérivation. **S'assurer que la lettre "F" située sur la fourchette est à l'avant de l'appareil.** Passer par l'ouverture du catalyseur depuis l'intérieur de la chambre de combustion pour la réinstaller. La plaque du registre de dérivation peut nécessiter d'être centrée avant de passer à l'étape suivante.

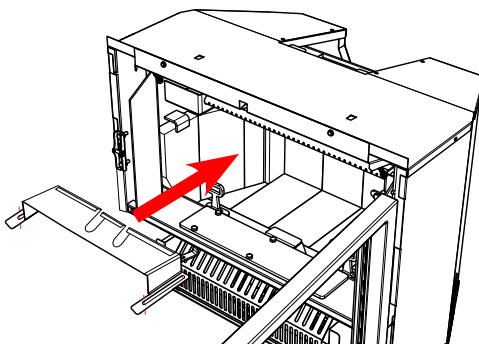

**E** - Écran supérieur - Orientation pour la réinstallation

11. Réinstaller la tige de dérivation à travers la buse et dans la «fourchette». S'assurer que la tige de dérivation est bien vissée. Tester la tige pour s'assurer que la connexion est bien effectuée et vérifier l'ouverture du registre de dérivation.
12. Réinstaller le catalyseur/le pare-flammes du catalyseur /l'écran d'air primaire/la protection de la doublure.
13. Réinstaller les doublures de briques et la porte (voir les consignes détaillées dans le présent manuel).
14. Centrer l'appareil et installer la façade (voir les consignes dans le présent manuel).
15. Installer le bouton de la dérivation sur la tige du registre de dérivation.

## CONTRÔLE NUMÉRIQUE DU CATALYSEUR DE POSTCOMBUSTION

Les modèles Ci2700-1/Hi500-1 sont équipés pour recevoir un appareil de mesure de la température pour le catalyseur. Merci de suivre les instructions ci-dessous pour l'installation de la sonde. Suivre les consignes d'utilisation de l'appareil de contrôle du catalyseur pour installer le produit et obtenir plus de détails.

3. Réinstaller la plaque retirée à l'étape 1 et insérer la sonde du thermomètre dans la plaque et dans l'orifice libre du boulon retiré à l'étape 2.

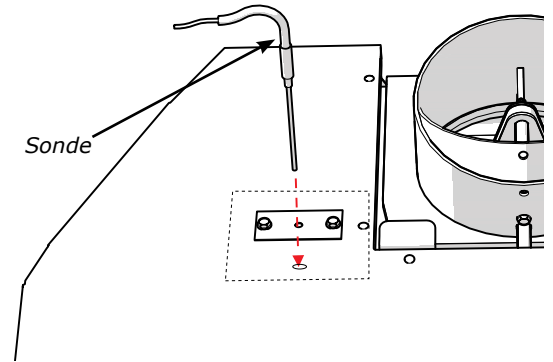
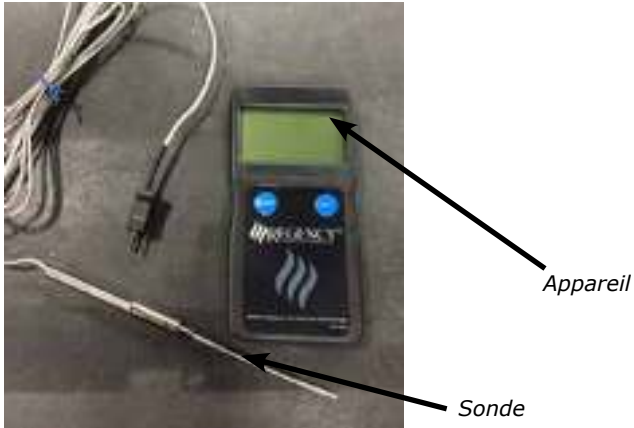

Installer la sonde de température

1. Retirer les deux (2) boulons sur le dessus de l'appareil pour retirer la plaque, comme illustré ci-dessous.

4. Terminer l'installation du modèle Ci2700-1/Hi500-1. S'assurer que le câble de la sonde de température est placé derrière la façade et sur le côté gauche de l'appareil. Brancher la sonde à l'appareil de mesure dans le dispositif de surveillance.

5. L'appareil de mesure peut être fixé à l'appareil (avec le velcro fourni) sur le support prévu à cet effet ou sur l'âtre à côté du foyer.

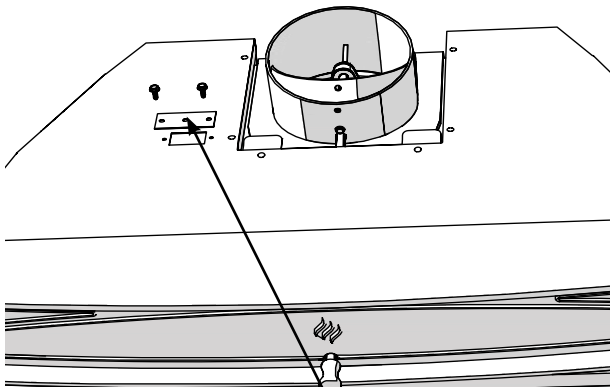

Retirer les 2 boulons pour retirer la plaque

2. Repérer, puis retirer le boulon de 7/16 po sous la pièce de métal.

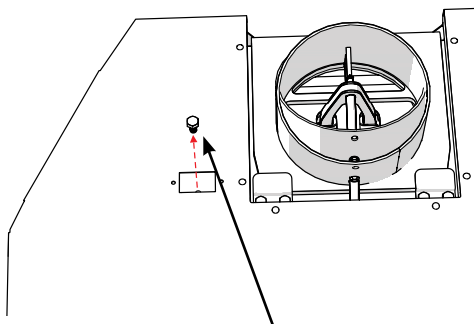

Retirer le boulon et le mettre de côté



Appareil monté sur support



Appareil monté sur l'âtre

**Important: La sonde de contrôle du catalyseur, fournie avec cet appareil, doit être installée avant de glisser l'appareil dans son emplacement final dans le foyer en maçonnerie ou préfabriqué.**

# consignes d'installation

## BOULONS DE NIVELLEMENT

1. Utiliser une clé de 9/16 po pour ajuster les boulons de nivellement avant situés à droite et à gauche de la chambre de combustion.

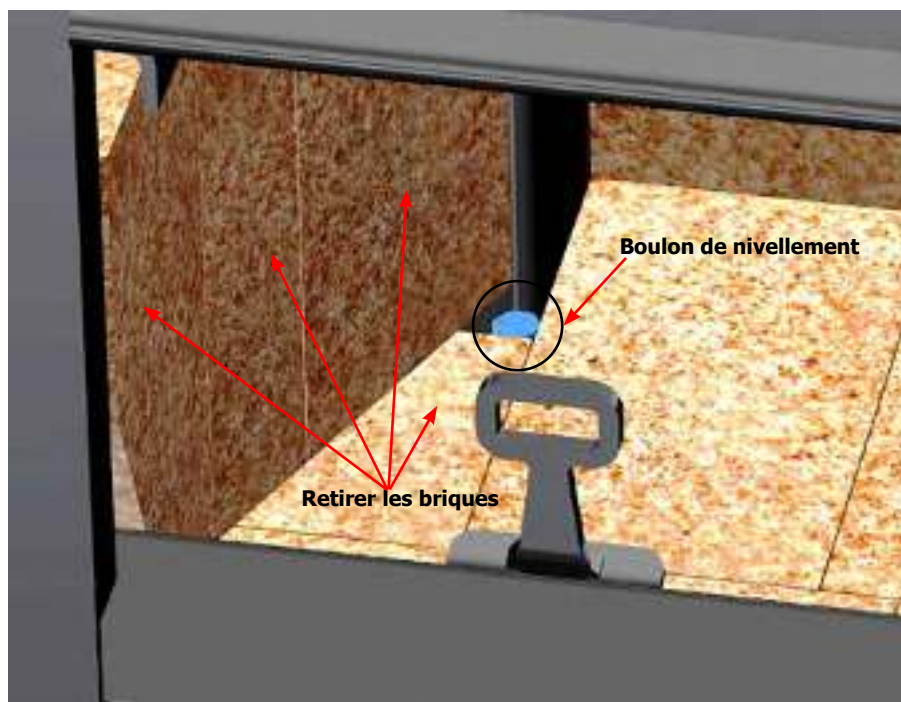
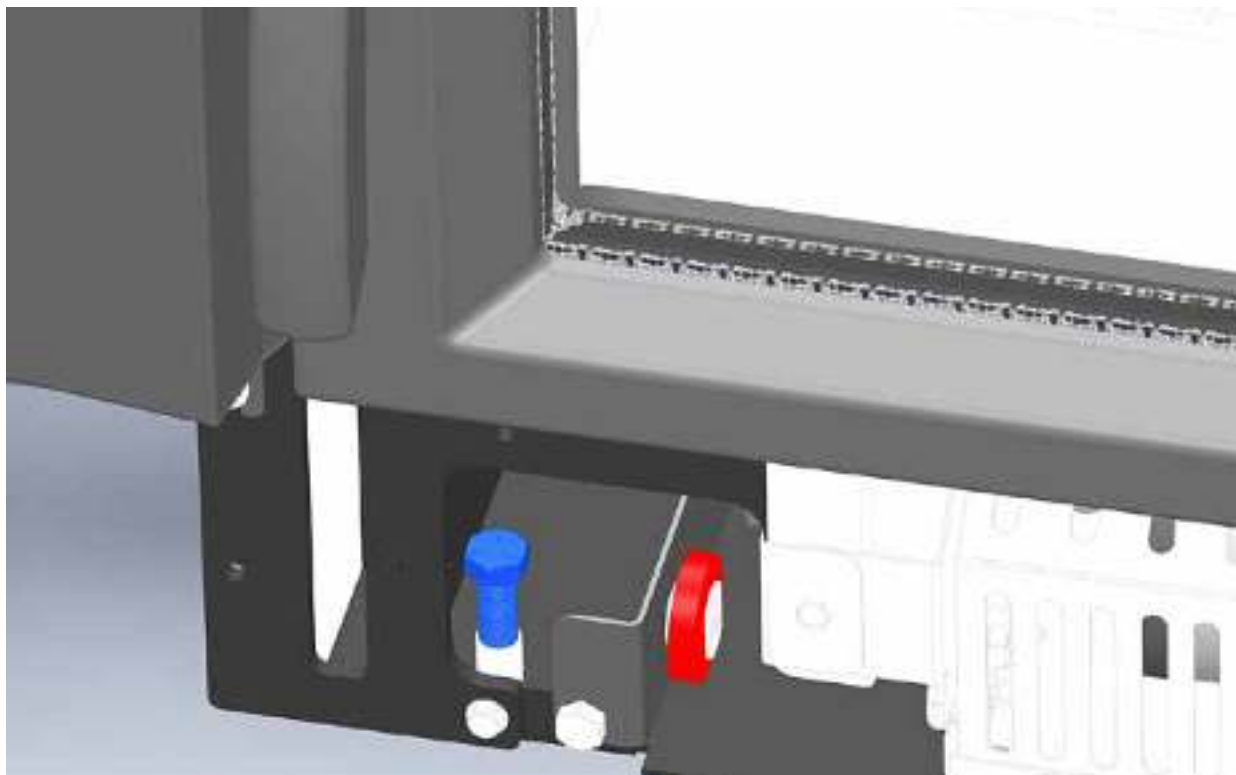

2. Retirer les trois briques latérales de chaque côté puis retirer la brique coupée située en bas ou sur le côté pour accéder aux boulons de nivellement arrière. Ajuster à l'aide d'une clé ou d'une douille de 9/16 po.

## INSTALLATION DE LA GRILLE EN FONTE EN OPTION

### RETRAIT DE LA VITRE POUR INSTALLER LA GRILLE EN FONTE DE LA PORTE EN OPTION

1. Pour retirer la vitre, enlever les 4 boulons de retenue (2 sur la partie supérieure et 2 sur la partie inférieure), tel qu'illustré sur le schéma ci-contre.
2. Retirer la vitre et le cadre d'étanchéité avec précaution (cadre d'étanchéité illustré sur le schéma).
3. Placer la grille dans la porte.
4. Remettre soigneusement la vitre en place et réinstaller le cadre d'étanchéité.
5. Réinstaller les 4 boulons de retenue retirés à l'étape 1. Ne pas trop les serrer.

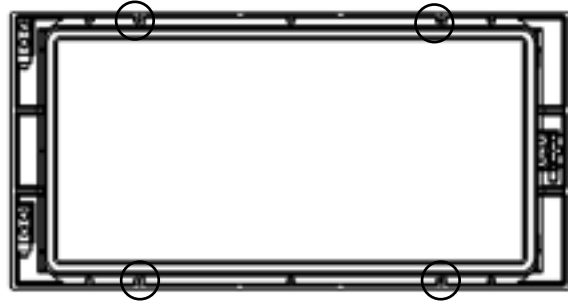

Retirer les 4 boulons

**Éviter tout impact sur les portes vitrées en les cognant ou en les faisant claquer.**

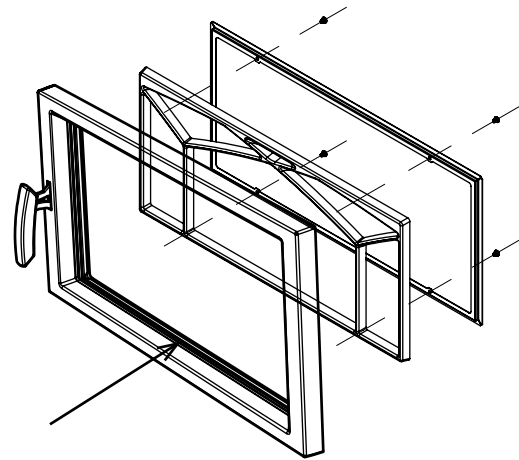

## ASSEMBLAGE DES BRIQUES

Les briques réfractaires fournies sont conçues pour prolonger la durée de vie de l'encastable et pour procurer une chaleur rayonnante uniforme. Retirer la feuille blanche Lytherm de l'encastable au bois et l'installer sur la base de la chambre de combustion avant d'installer les briques réfractaires. Installer toutes les briques réfractaires conformément au schéma et les placer dans la position appropriée. Ne pas utiliser de grille.

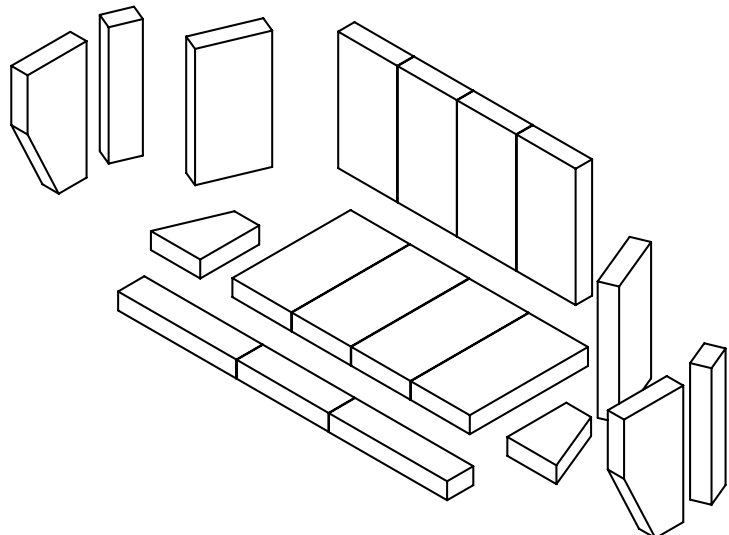

## INSTALLATION DE LA PLAQUE DE SUPPORT EN OPTION

Une plaque de support en option est disponible pour les modèles standard ou grand format.

1. Faire glisser la plaque de support sur l'appareil. Aligner le rebord sur la plaque de support avec le rebord de l'appareil, puis les fixer à l'aide de 2 vis en passant par en-dessous, comme illustré ci-dessous. Procéder à l'installation de la façade.



Schéma 4

Plaque de support complétée avec façade Hampton en option

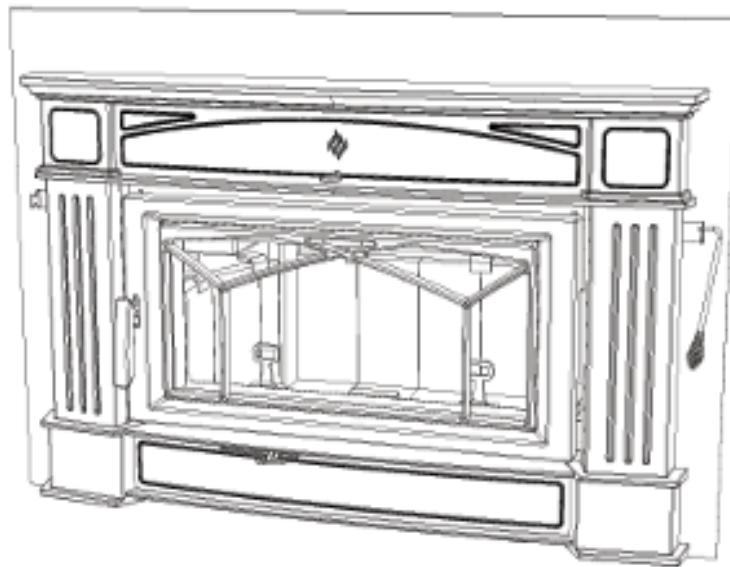
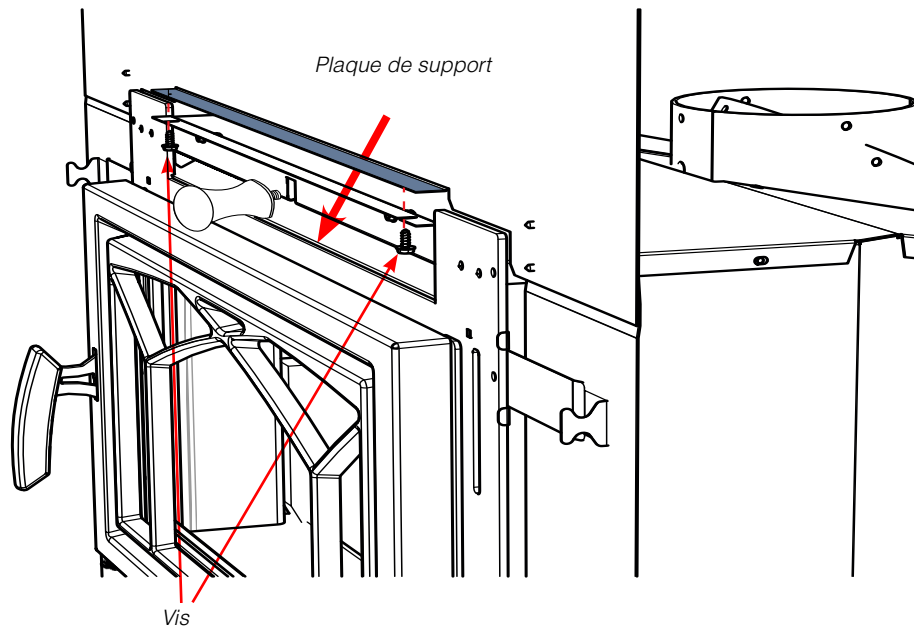

## INSTALLATION DE LA FAÇADE CONTEMPORAINE

Enlever la porte de l'appareil avant d'installer la façade.  
Retirer tout le contenu du paquet et l'étaler à plat.

**REMARQUE :** Les boulons peuvent être pré-installés sur l'appareil et devront être enlevés avant chaque étape de ces instructions. Il est donc bon d'avoir des boulons de rechange.

1. Installer le porte-poignée/outil à gauche de l'appareil à l'aide d'un boulon de 7/16 po, tel qu'illustré ci-dessous. (Remarque : la pièce se trouve dans le kit d'installation avec le manuel).

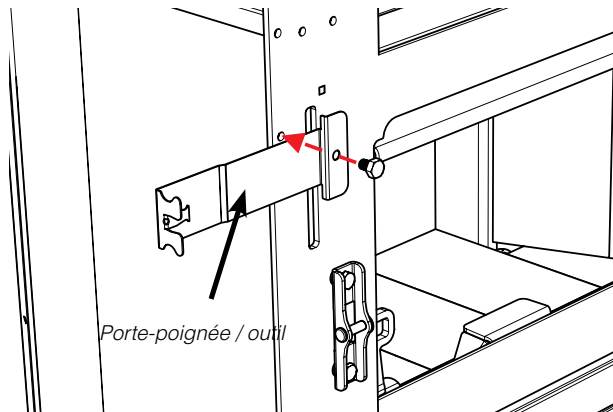

2. Installer les fixations supérieures de gauche et de droite à l'aide de quatre boulons de 7/16 po.

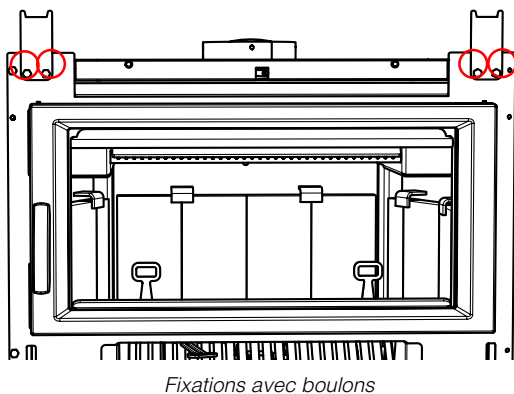

3. Installer les panneaux de la façade de gauche et de droite à l'aide de quatre boulons de 7/16 po.

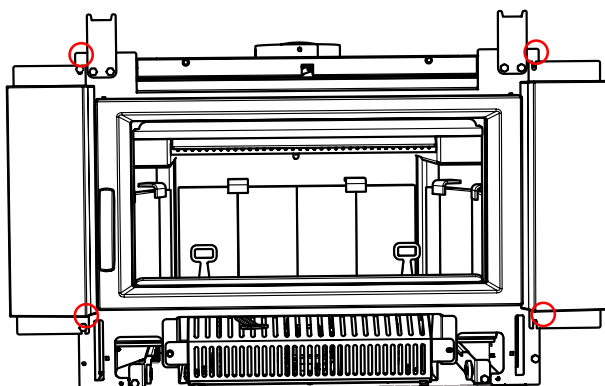

Panneaux latéraux de la façade installés à l'aide de boulons

4. Fixer les rails de gauche et de droite à l'arrière du panneau inférieur de la façade à l'aide de 4 boulons de 7/16 po. Pousser chaque rail vers le haut avant de les serrer.

**REMARQUE :** Les roues sur les rails doivent se trouver vers l'extérieur une fois installées.

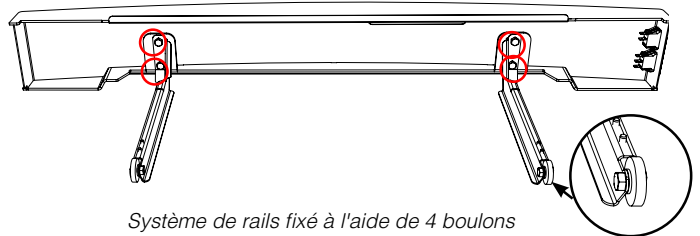

**REMARQUE :** La boîte contenant le ventilateur doit être installée avant de procéder à cette étape. Voir les consignes d'installation du ventilateur.

5. Retirer le bouton de la dérivation situé sur la tige du registre de dérivation en la tournant dans le sens antihoraire et tirer la tige du registre de dérivation vers l'avant en position ouverte. Ensuite, prendre le panneau supérieur de la façade et glisser doucement la tige du registre de dérivation dans le trou du panneau de la façade. Soulever doucement le panneau de la façade - le pousser pour l'engager dans les fixations installées à l'étape 1.

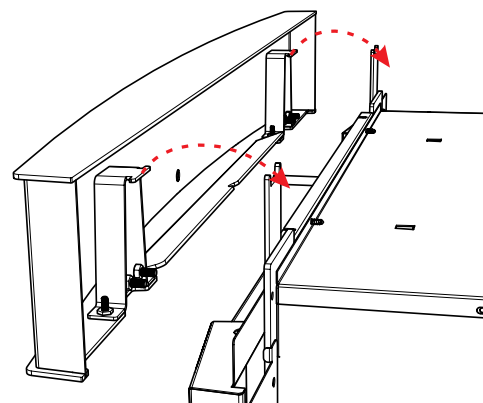
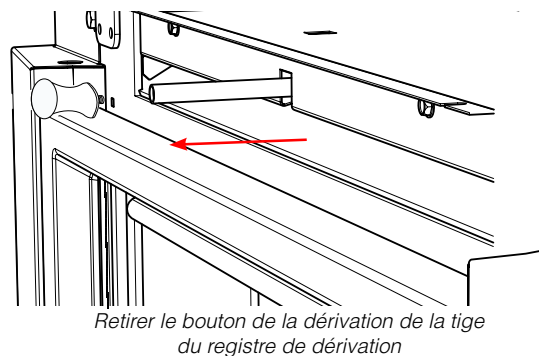

Vue arrière du panneau supérieur de la façade aligné avec les fixations installées à l'étape 1

## consignes d'installation

6. Appliquer le joint d'étanchéité autocollant plat sur la face de l'appareil, juste au-dessus de l'ouverture du ventilateur. Installer le joint/la protection de sorte à ce qu'il/elle soit aligné(e) avec le dessus de la trappe coulissante.

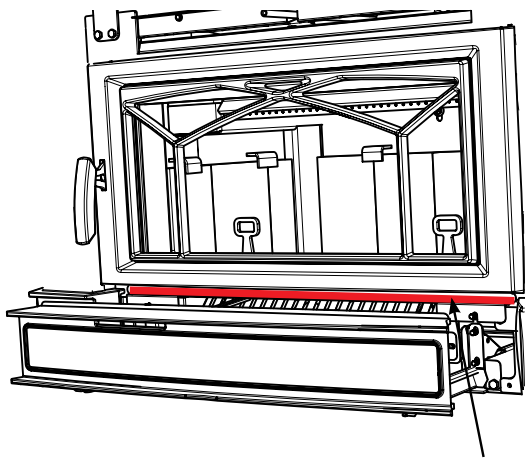

Joint d'étanchéité

8. Réinstaller le bouton de la dérivation ainsi que la porte.

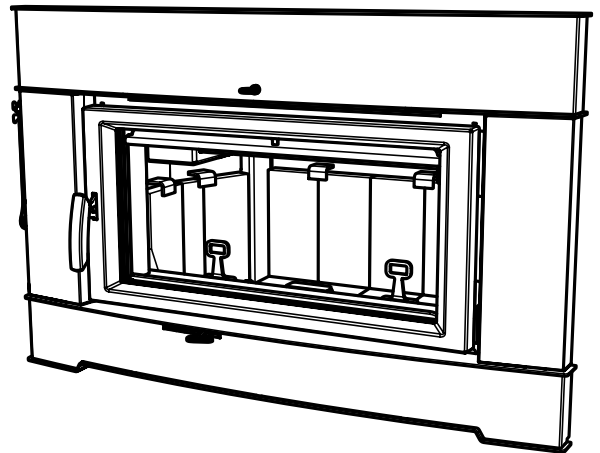

Installation finale

7. Une fois la porte fermée, prendre la façade inférieure et aligner les roues et les rails avec les rails situés sur l'appareil. Une fois alignés, les soulever pour les insérer dans le système de rails et les glisser dans leur emplacement.

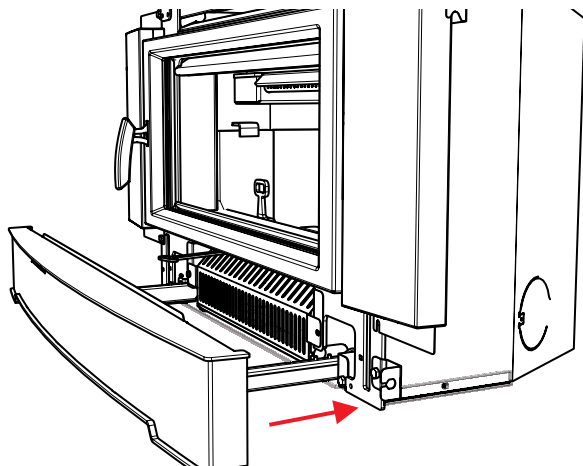

Système de rails

## INSTALLATION DE LA FAÇADE PROFILÉE

Enlever la porte de l'appareil avant de procéder à l'installation de la façade. Retirer tout le contenu du paquet et l'étaler à plat.

**REMARQUE :** Les boulons peuvent être préinstallés sur l'appareil et doivent être enlevés avant chaque étape ci-dessous. Il est donc bon d'avoir des boulons de rechange.

1. Installer le porte-poignée/outil à gauche de l'appareil à l'aide d'un boulon de 7/16 po comme illustré ci-dessous. (Remarque : la pièce se trouve dans le kit d'installation).

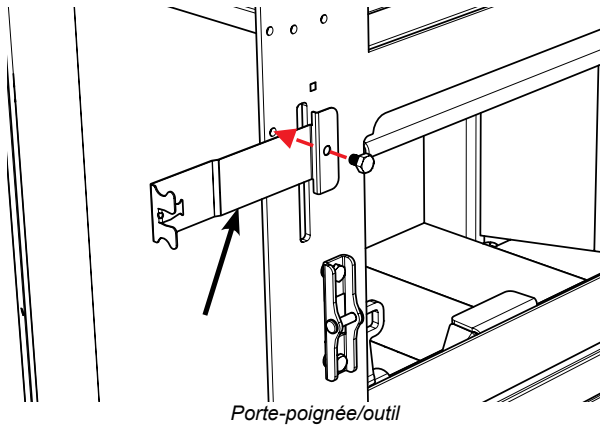

2. Installer les fixations supérieures de gauche et de droite à l'aide de quatre boulons de 7/16 po. Identifier l'orientation appropriée des fixations, comme illustré ci-dessous, avant l'installation.

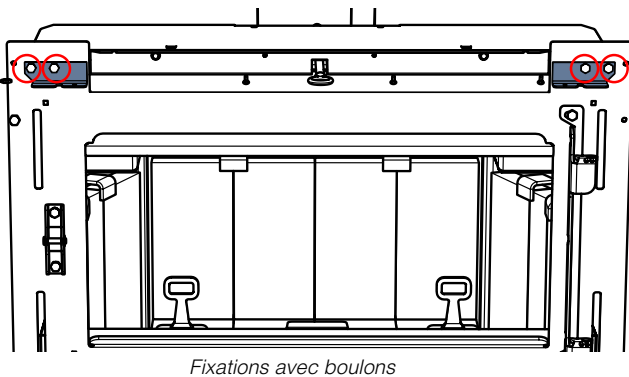

3. Retirer le bouton de la dérivation de la tige du registre de dérivation en la tournant dans le sens antihoraire - tirer la tige vers l'avant en position ouverte.

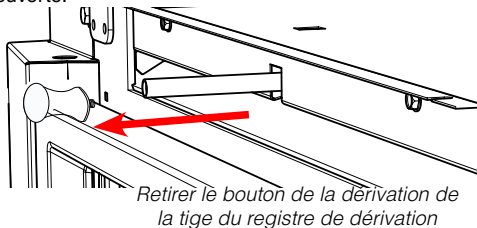

**REMARQUE :** Si un ventilateur est installé, le boîtier du ventilateur en option peut être installé à ce moment de l'installation. Voir les consignes d'installation du ventilateur pour plus de détails. Si le ventilateur n'est pas installé, passer à l'étape 6.

4. Retirer la plaque fictive située à gauche de la façade en dévissant les 2 vis qui la retiennent. Mettre les vis de côté pour les utiliser pour fixer l'interrupteur du ventilateur à l'étape 5.

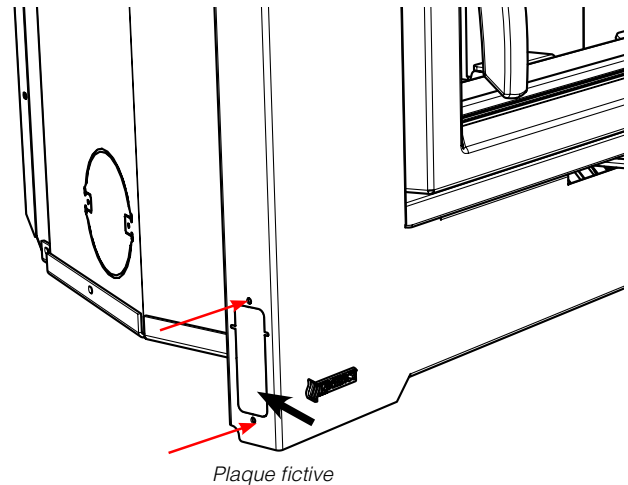

5. Une fois le boîtier en place, prendre le dispositif de l'interrupteur du ventilateur (attaché au faisceau de câbles du boîtier du ventilateur) et l'installer dans l'ouverture créée en retirant la plaque fictive. S'assurer que le dispositif de l'interrupteur du ventilateur est bien plaqué contre la façade et le fixer à l'aide des 2 vis retirées à l'étape 4.

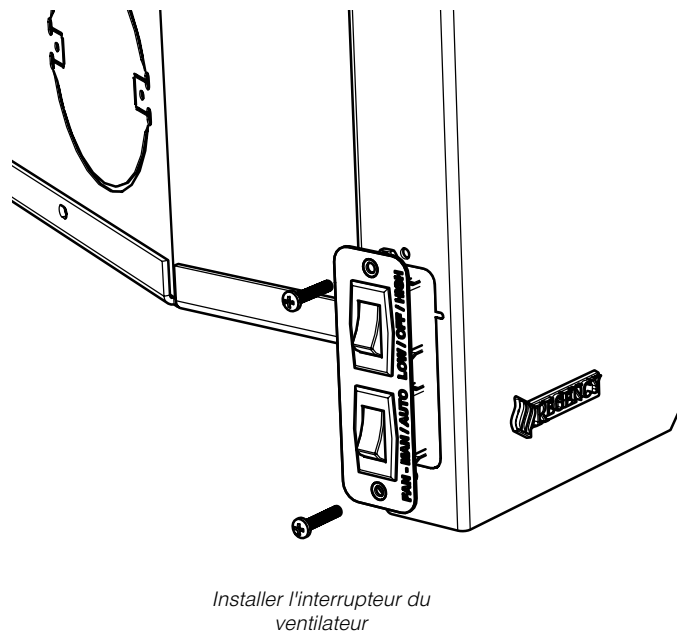

## consignes d'installation

6. Appliquer le joint d'étanchéité autocollant plat sur la face de l'appareil, juste au-dessus de l'ouverture du ventilateur. Installer le joint/la protection de sorte à ce qu'il/elle soit aligné(e) avec le dessus de la partie supérieure de la façade profilée.

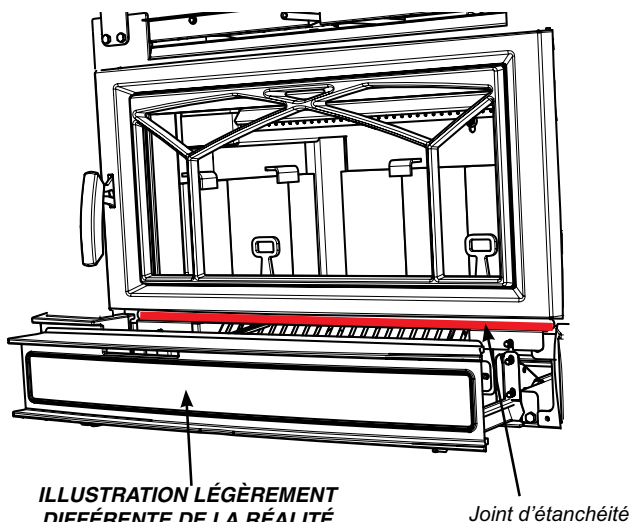

8. S'assurer que les boulons latéraux à gauche et à droite sur le dessus de la façade profilée sont espacés à intervalles réguliers. L'espacement de ces boulons est important pour s'assurer que la façade s'insère dans les fixations installées à l'étape 1.

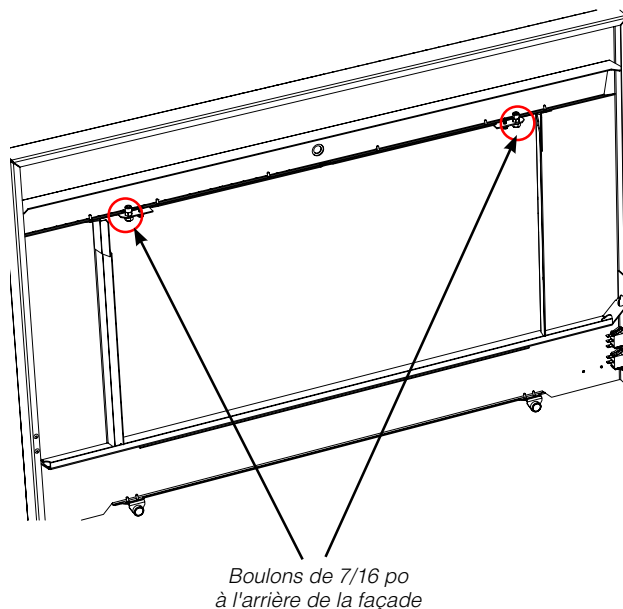

7. Faire doucement glisser la tige du registre de dérivation par le trou central situé sur la façade et guider la commande d'air primaire à travers l'encoche au bas de la façade. Pousser la façade vers l'appareil, en veillant à ce que les boulons de l'étape 2 s'insèrent dans les fixations installées à l'étape 1.

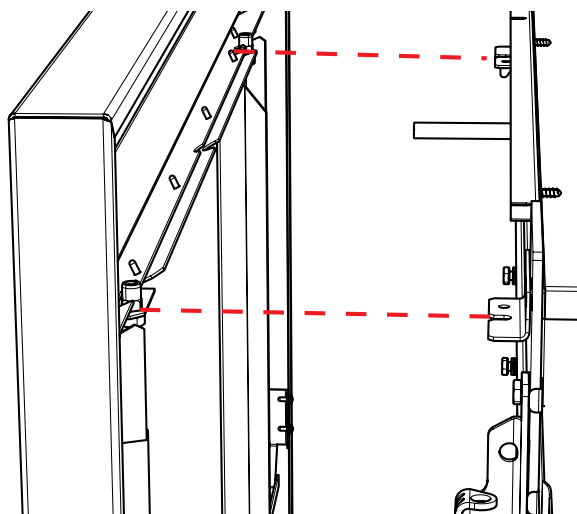

9. Serrer les boulons de 7/16 po à l'arrière de la façade plate.

10. Réinstaller le bouton de la dérivation et la porte.

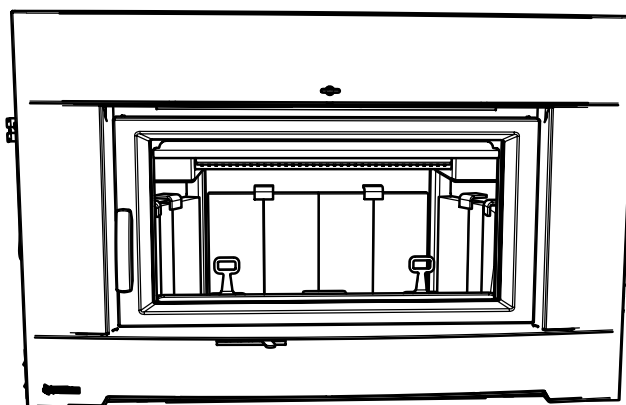

Installation finalisée

## INSTALLATION DE LA FAÇADE EN FONTE

Enlever la porte de l'appareil avant de procéder à l'installation de la façade. Retirer tout le contenu du paquet de la façade et l'étaler à plat.

1. Installer le porte-poignée/outil à gauche de l'appareil à l'aide d'un boulon de 7/16 po, tel qu'illustré ci-dessous. (Remarque : la pièce se trouve dans le kit d'installation avec le manuel).

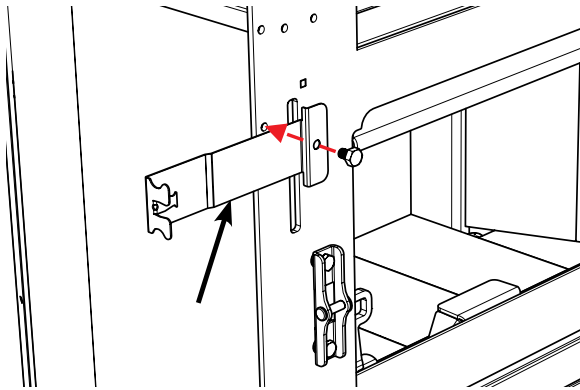

Porte-poignée/outil

2. Installer les fixations supérieures de gauche et de droite à l'aide de quatre boulons de 7/16 po, comme illustré ci-dessous.

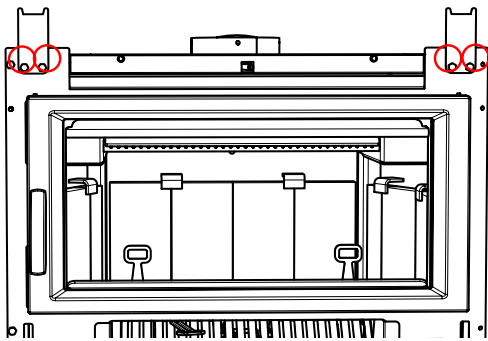

Fixations avec boulons

3. Voir l'étape 4 en cas d'installation de la façade en émail. Installer les deux fixations (fournies avec la façade) à l'arrière de chaque panneau latéral en utilisant quatre boulons de 7/16 po.

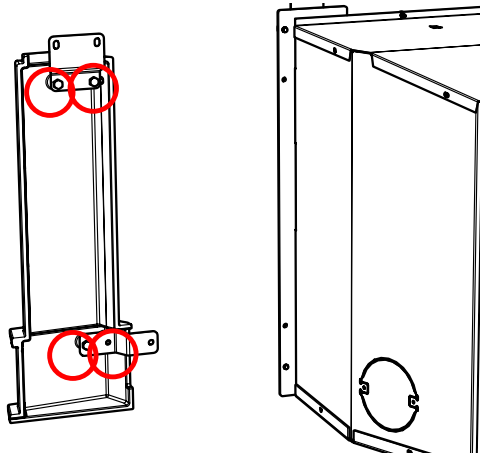
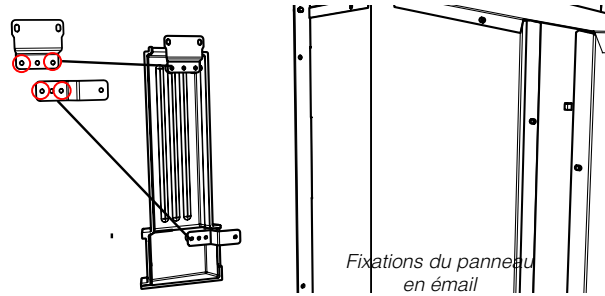

Illustration du panneau en fonte

4. Installer les deux fixations (fournies avec la façade) à l'arrière de chaque panneau latéral en utilisant quatre boulons de 7/16 po. Les fixations fournies ont trois trous : utiliser seulement les deux trous extérieurs pour l'installation, comme illustré dans l'encart ci-dessous.



Fixations du panneau en émail

5. Retirer les 4 boulons de 7/16 po aux emplacements indiqués ci-dessous et installer les panneaux de façade à gauche et à droite en utilisant les quatre boulons de 7/16 po.

**REMARQUE :** Le boîtier du ventilateur doit être installé avant cette étape. Voir les consignes d'installation du ventilateur.

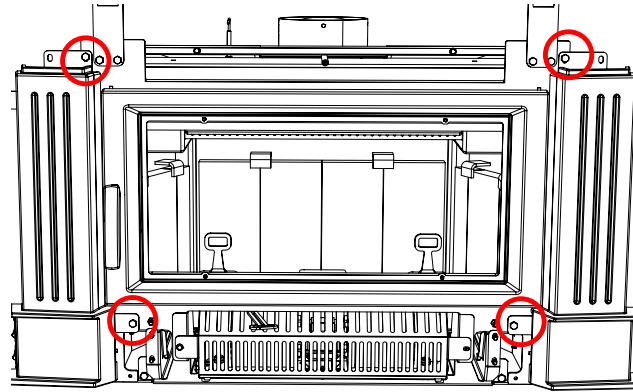

Installation des panneaux latéraux de façade à l'aide des boulons

6. Tirer la tige de dérivation vers l'avant en position ouverte puis retirer le bouton de la dérivation en la tournant dans le sens antihoraire. Installer le déflecteur du ventilateur sur l'appareil. S'il n'y a pas de trous pour les vis sur l'appareil, passer le déflecteur par la tige de dérivation et s'assurer que le déflecteur est de niveau. Le fixer à l'aide des 2 vis fournies dans les emplacements indiqués ci-dessous.

S'il y a des trous pour les vis sur l'appareil, aligner le déflecteur par rapport aux trous correspondants et le fixer à l'aide de 2 vis dans les emplacements indiqués ci-dessous.

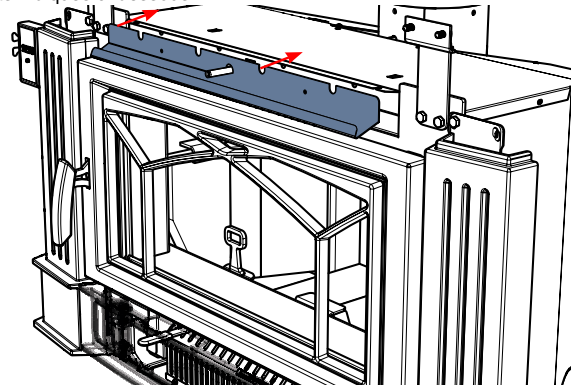

Emplacement des vis du déflecteur du ventilateur

# consignes d'installation

7. Réinstaller la porte de l'appareil (retirée à l'étape 1), fixer les rails latéraux de gauche et de droite à l'arrière du panneau inférieur de la façade en utilisant quatre boulons de 7/16 po. Pousser chaque rail vers le haut avant de les serrer. (Si nécessaire, les rails peuvent être légèrement pliés vers l'extérieur pour permettre une meilleure installation).

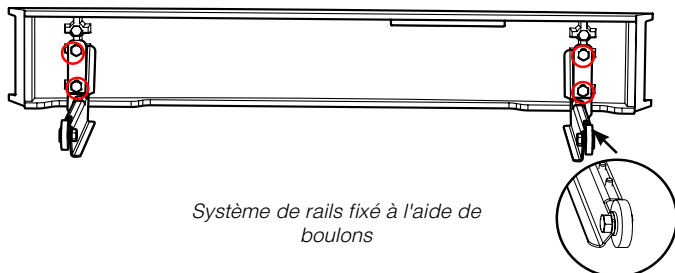

*Système de rails fixé à l'aide de boulons*

8. Appliquer le joint d'étanchéité autocollant plat (non illustré) sur la face de l'appareil, juste au-dessus de l'ouverture du ventilateur. Installer le joint/la protection de sorte qu'il/elle soit aligné(e) avec le dessus de la trappe coulissante. Avec la porte en position fermée, prendre la façade du bas et aligner les roues et les rails avec ceux de l'appareil. Une fois alignés, soulever l'ensemble pour l'insérer dans le système de rails et le mettre dans son emplacement.

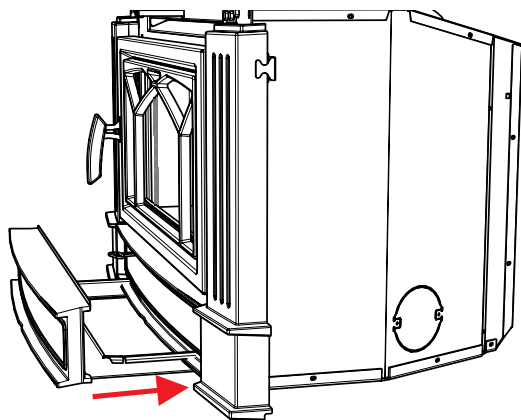

*Système de rails*

9. Appliquer le joint d'étanchéité autocollant pour protéger les surfaces en émail d'éventuelles rayures ou cassures. Prendre le panneau supérieur de la façade et glisser doucement la tige de dérivation par le trou situé dans le panneau de façade, manipuler avec précaution pour éviter d'ébrécher l'émail. Soulever légèrement le panneau de la façade. Le pousser vers l'arrière pour engager les fixations installées à l'étape 1.

*Joint d'étanchéité autocollant*

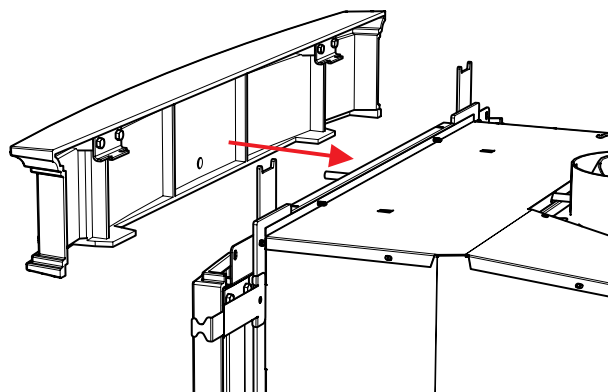
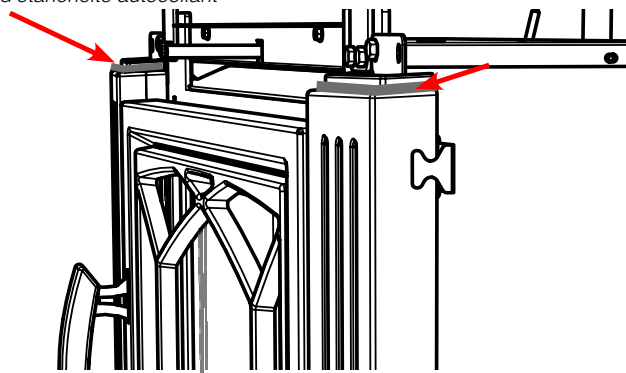

*Vue arrière du panneau supérieur de la façade quand il est aligné avec les fixations installées à l'étape 1*

10. Réinstaller le bouton de la dérivation et la porte.

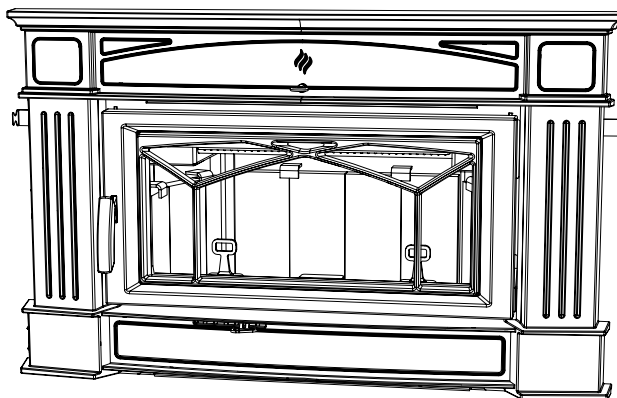

*Façade en fonte Hampton en option une fois finalisée*

- Remarque :** En cas d'installation d'une grille en fonte en option, suivre les consignes d'installation du présent manuel.

## INSTALLATION DE LA FAÇADE EN FONTE GRAND FORMAT

Enlever la porte de l'appareil avant de procéder à l'installation de la façade. Retirer tout le contenu du paquet de la façade et l'étaler à plat.

1. Retirer la bague et la tige du registre de dérivation en les tournant dans le sens antihoraire - les mettre de côté.

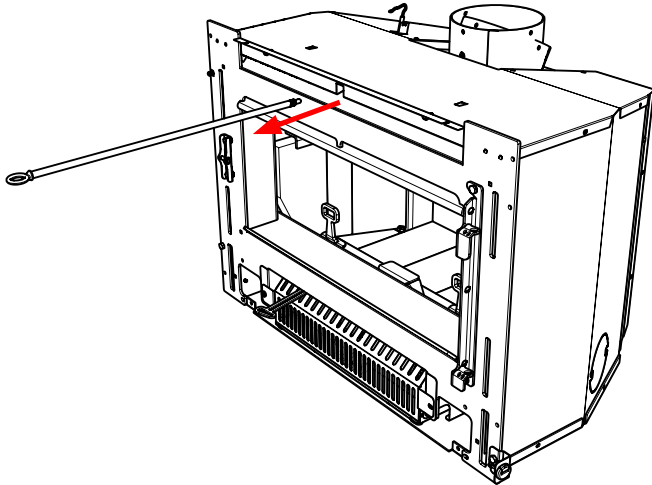

2. Installer le porte-poignée/outil (utiliser la pièce emballée avec la façade, et non celle avec le manuel) à gauche de l'appareil à l'aide d'un boulon de 7/16 po, comme indiqué ci-dessous. (Remarque : la pièce est emballée avec la façade grand format).

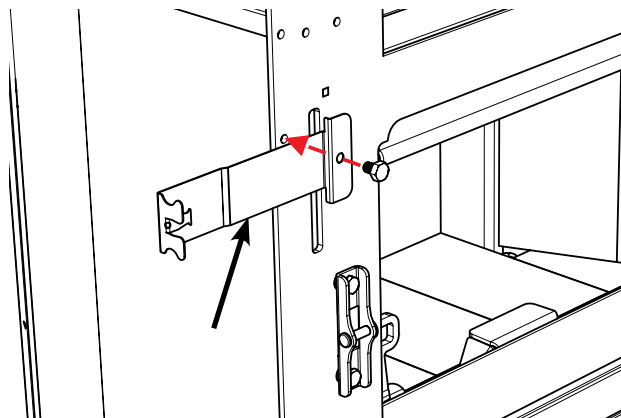

Porte-poignée/outil

3. Identifier les panneaux latéraux de gauche et de droite.

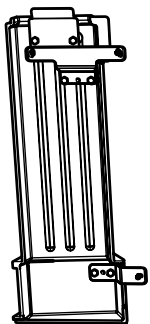

Face arrière du panneau de droite

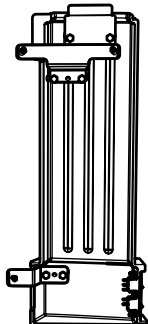

Face arrière du panneau de gauche

4. Retirer les 8 boulons de 7/16 po dans les emplacements indiqués ci-dessous et installer les panneaux de façade de gauche et de droite en utilisant quatre boulons de 7/16 po.

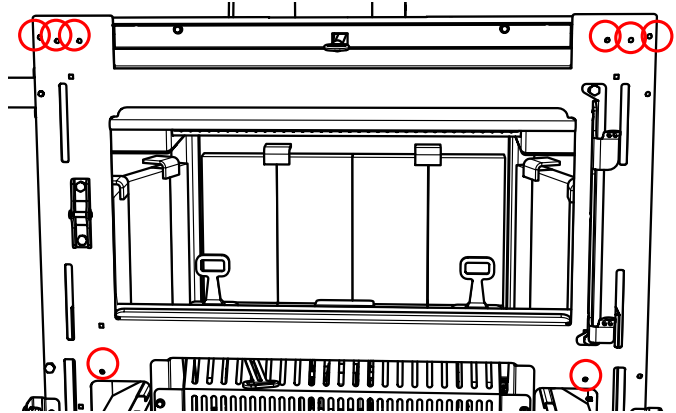

**REMARQUE :** Le boîtier du ventilateur doit être installé avant cette étape. Voir les consignes d'installation du ventilateur.

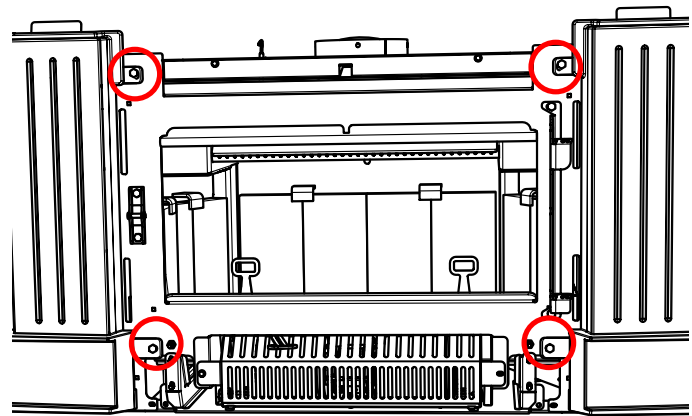

Installation des panneaux latéraux de façade à l'aide des boulons

5. Installer le déflecteur du ventilateur sur l'appareil. S'il n'y a pas de trous pour les vis sur l'appareil, aligner le déflecteur avec l'ouverture de la tige du registre de dérivation et s'assurer que le déflecteur est de niveau. Le fixer à l'aide des 2 vis fournies dans les emplacements indiqués ci-dessous. S'il y a déjà des trous pour les vis sur l'appareil, aligner le déflecteur par rapport aux trous correspondants et le fixer à l'aide de 2 vis dans les emplacements indiqués ci-dessous.

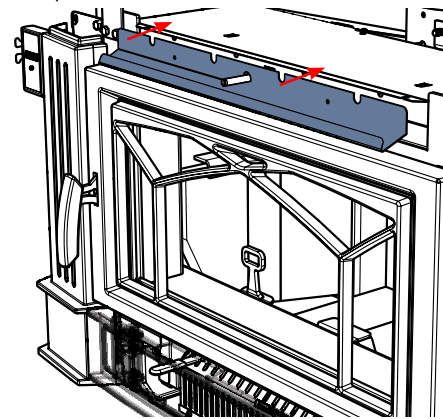

Emplacement des vis du déflecteur du ventilateur

## consignes d'installation

5. Réinstaller la porte de l'appareil (retirée à l'étape 1), fixer les rails latéraux de gauche et de droite à l'arrière du panneau inférieur de la façade en utilisant quatre boulons de 7/16 po. Pousser chaque rail vers le haut avant de les serrer. (Si nécessaire, les rails peuvent être légèrement pliés vers l'extérieur pour permettre une meilleure installation.)

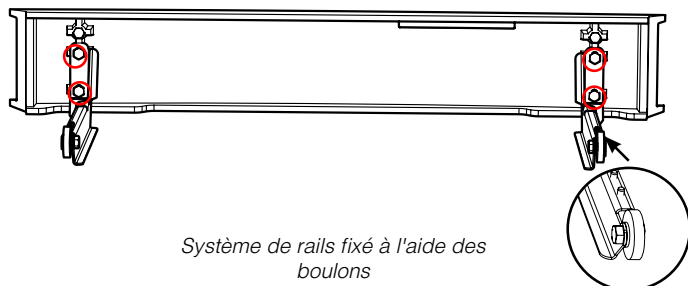

6. Appliquer le joint d'étanchéité autocollant plat (non illustré) sur la face de l'appareil, juste au-dessus de l'ouverture du ventilateur. Installer le joint/la protection de sorte qu'il/elle soit aligné(e) avec le dessus de la trappe coulissante. Avec la porte en position fermée, prendre la façade du bas et aligner les roues et les rails avec ceux de l'appareil. Une fois alignés, soulever l'ensemble pour l'insérer dans le système de rails et le mettre dans son emplacement.

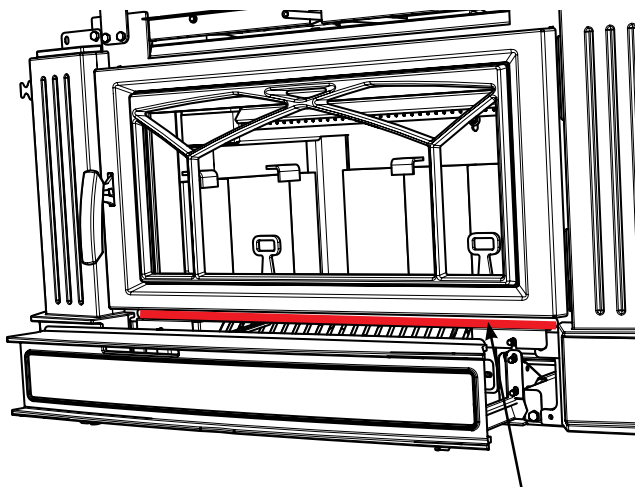

Joint d'étanchéité

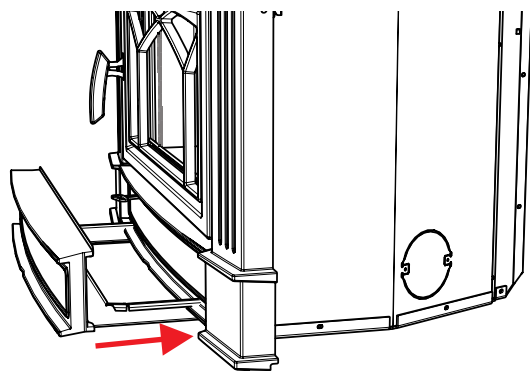

Système de rails

7. Appliquer le joint d'étanchéité autocollant pour protéger les surfaces en émail d'éventuelles rayures ou cassures. Prendre le panneau supérieur de la façade (attention car il est lourd) et l'insérer dans les fixations installées à l'étape 1.

Joint d'étanchéité autocollant

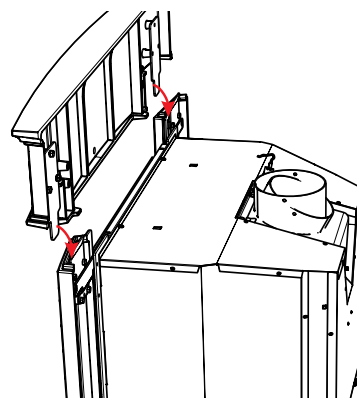
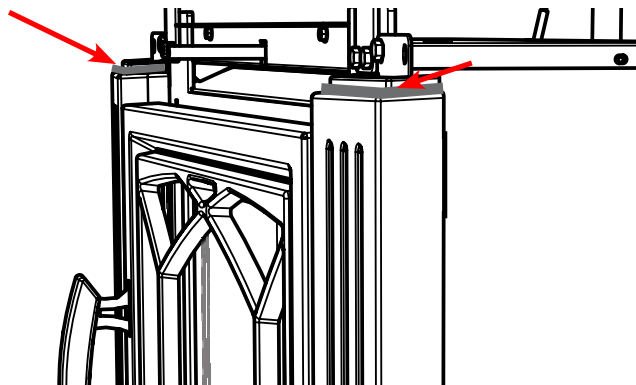

Vue arrière du panneau supérieur de la façade quand il est aligné avec les fixations situées sur les panneaux latéraux

8. Réinstaller la tige et le bouton de dérivation.

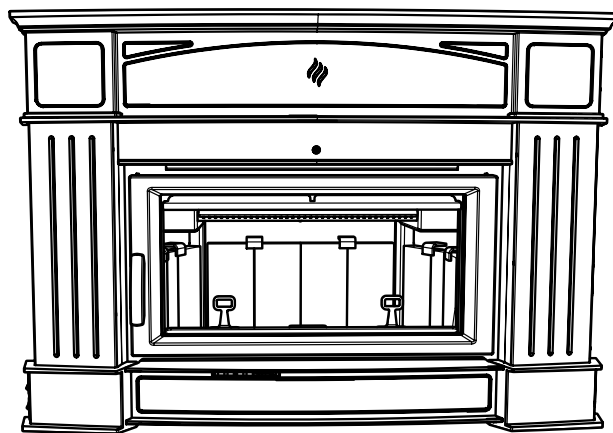

Installation de la façade en fonte grand format Hampton en option une fois finalisée

**Remarque :** En cas d'installation d'une grille en fonte en option, suivre les consignes d'installation du présent manuel.



## INSTALLATION DU VENTILATEUR EN OPTION

**Installateur :** Veuillez inscrire le numéro de série de l'appareil ici avant d'installer le ventilateur - le numéro de série ne sera plus visible après l'installation du ventilateur.

Numéro de série \_\_\_\_\_

Le ventilateur doit être seulement installé une fois l'appareil en place afin d'éviter d'endommager le ventilateur.

1. Retirer les 2 vis de 5/16 po depuis les emplacements indiqués ci-dessous—les mettre de côté pour une installation ultérieure.

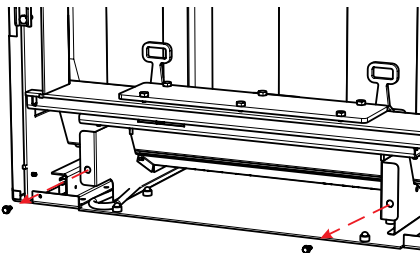

Retirer les 2 vis aux emplacements indiqués ci-dessus

2. Glisser complètement le boîtier du ventilateur dans son emplacement.

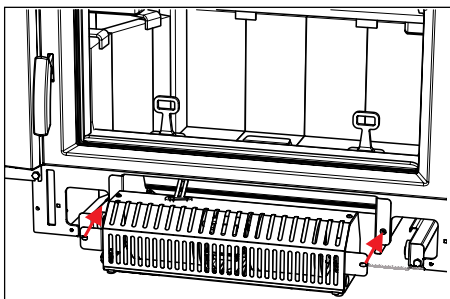

Aligner le boîtier du ventilateur avec les trous de vis

3. Aligner les trous de vis situés sur la fixation du harnais du ventilateur avec les trous situés sur la fixation de montage du boîtier du ventilateur sur les côtés droit et gauche.



4. Fixer le ventilateur à l'aide des deux (2) vis de 5/16 po retirées à l'étape 1.



Fixer le ventilateur à l'aide des 2 vis retirées à l'étape 1

5. Retirer le boulon de 7/16 po situé dans l'emplacement illustré ci-dessous.

\*\*Voir les consignes spécifiques d'installation de la façade pour plus de détails sur l'installation du dispositif de l'interrupteur du ventilateur.

6. Aligner la fixation anti-traction pré-réglée dans le coin inférieur droit de la façade et la fixer à l'aide du boulon de 7/16 po enlevé à l'étape 5.



Fixer le dispositif anti-traction pré-réglé

7. Retirer la prise fictive de la façade à installer en enlevant les 2 vis ainsi que les rondelles et les écrous. Mettre de côté la prise fictive mais conserver la quincaillerie. Installer le dispositif de l'interrupteur du ventilateur à l'aide de 2 vis ou utiliser les rondelles et les écrous de la façade en fonte pour abaisser le panneau inférieur avant de mettre en place la façade.

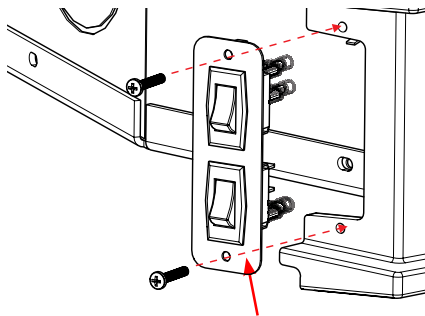

Dispositif de l'interrupteur du ventilateur

**REMARQUE :** Éviter de débrancher les câbles de l'interrupteur pendant l'installation.

8. Rentrer le câble d'alimentation électrique dans la partie inférieure droite de la façade, comme illustré ci-dessous.



Rentrer le câble électrique dans le côté droit de la façade

**Ne pas ALLUMER le ventilateur avant que l'encastrable ait atteint sa température de fonctionnement ou au moins 30 minutes après l'allumage.**

### Important :

Le ventilateur de cet appareil doit être éteint tant que la porte de chargement du combustible reste ouverte. Avant de remettre en marche le ventilateur, s'assurer qu'il n'y a pas de braises près du ventilateur, braises qui auraient pu tomber dans l'âtre lorsque la porte de chargement du combustible est ouverte. Une fois cette porte fermée, le ventilateur peut être rallumé.

# consignes d'installation

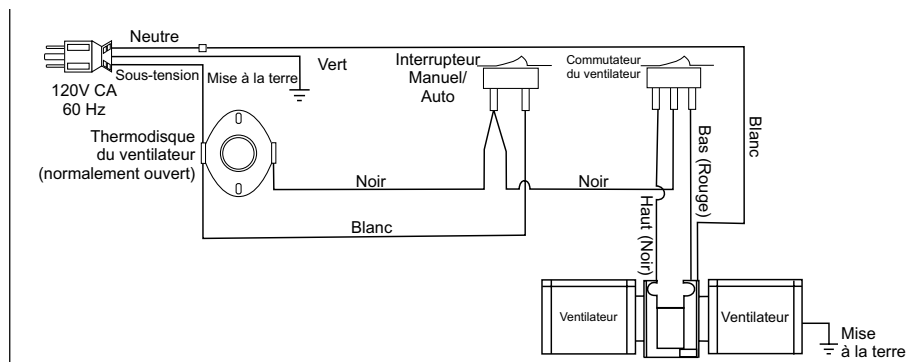

Shéma de câblage du ventilateur

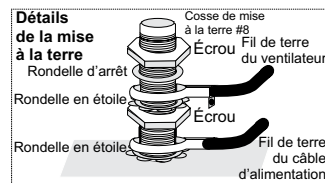

## AVERTISSEMENT Procédures de mise à la terre

Cet appareil est équipé d'une prise de terre à trois broches pour une protection contre les chocs électriques. Cette prise doit être directement branchée à une prise à 3 fiches mise à la masse. Ne pas couper ni dévier le contact de mise à la terre de cette prise.

**ATTENTION : Répertorier tous les câbles et raccords avant de les débrancher lors des contrôles d'entretien. Des erreurs de raccordement peuvent provoquer des dysfonctionnements et présenter un danger.**

### POIGNÉE DE PORTE AMOVIBLE

Les modèles Ci2700-1/Hi500-1 possèdent une poignée de porte amovible qui peut être stockée lorsqu'elle n'est pas utilisée. Toutes les façades ont un crochet de rangement sur le côté gauche qui peut recevoir la poignée.

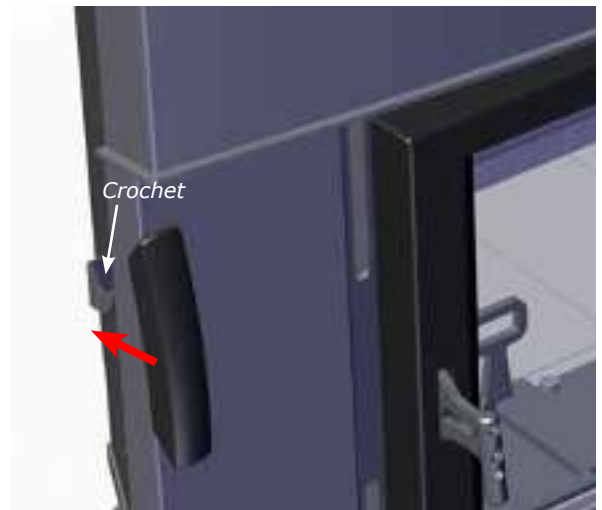

La poignée de porte, froide au toucher, est conçue pour être insérée par le bas puis vers le haut et enlevée lorsqu'elle n'est pas maintenue en place. Une fois en position, la porte peut être ouverte. Après utilisation, stocker la poignée de porte sur le crochet de stockage situé sur le côté gauche de la façade.

**AVERTISSEMENT : NE PAS UTILISER LA POIGNÉE AMOVIBLE CONFORMÉMENT AUX INSTRUCTIONS PEUT CAUSER DE GRAVES BRÛLURES.**

### POIGNÉE DE DÉRIVATION

Les modèles Ci2700-1/Hi500-1 sont équipés d'une poignée pour faire fonctionner le registre de dérivation. Cette poignée sert à ouvrir ou fermer la dérivation au moment de l'alimentation du foyer.



## BOIS SÉCHÉ

Que vous brûliez du bois dans un foyer, un poêle ou un encastrable, un bois de chauffage de bonne qualité est primordial pour assurer l'efficacité, la commodité et la sécurité de votre appareil.

Des bûches ou pièces de bois humides, ou dont la taille ou la forme ne convient pas à votre appareil au bois, peuvent être source de frustrations, réduire l'efficacité de combustion et former des dépôts de créosote qui peuvent s'avérer dangereux et provoquer un incendie de cheminée. Une bonne planification, un séchage et un stockage adéquats du bois de chauffage sont essentiels pour un chauffage au bois efficace.

- Corder le bois dans des rangées séparées et à l'air libre, là où le soleil d'été peut le réchauffer et le vent le débarrasser de son humidité. Ne pas corder de bois humide ou trop serré, dans un lieu de stockage non ventilé.
- Ne pas laisser le bois de chauffage sur le sol pendant plus de quelques jours avant de le corder. La moisissure et la pourriture peuvent s'y installer rapidement.
- Corder le bois au-dessus du sol sur des poteaux, des traverses de bois ou des palettes.
- Le dessus de la pile peut être recouvert pour la protéger de la pluie, mais ne pas recouvrir les côtés.

Les bois plus mous (ex. pin, épinette et peuplier/tremble), s'ils sont coupés, fendus et bien cordés au début du printemps, seront prêts pour l'automne. Les bois très durs (ex. chêne et érable), surtout les gros morceaux, peuvent exiger une année entière pour sécher suffisamment. Le séchage peut prendre encore plus de temps dans un climat humide.

Il y a plusieurs moyens de savoir si le bois est assez sec pour brûler efficacement. Utiliser le plus d'indices possible pour déterminer si le bois de chauffage à acheter est sec. Voici quelques moyens pour vous aider à juger si un bois de chauffage est humide :

- Insérer les tiges de sonde d'un humidimètre au centre des morceaux de bûches fendues et sélectionner le type d'essence de bois. Idéalement, le taux d'humidité d'un bois séché doit être inférieur à 20%.
- Des fissures et des gerces aux extrémités des bûches peuvent indiquer que le bois est sec, mais ce n'est pas un indice fiable. Certains bois humides présentent des gerces et certains bois secs n'en ont pas.
- Le bois a tendance à foncer en séchant, passant d'une teinte blanche ou crème à une teinte grise ou jaune.
- Deux morceaux de bois sec cognés l'un contre l'autre sonnent creux, alors que les morceaux humides semblent massifs et produisent un bruit sourd.
- Le bois sec est beaucoup plus léger que le bois humide.
- Fendre un morceau de bois. Si la surface exposée est moite, le bois est trop humide pour brûler.

## CONSIGNES D'UTILISATION

Une fois l'installation de l'appareil terminée et l'inspection effectuée par une autorité certifiée, l'appareil est maintenant prêt à être allumé. Avant d'allumer un premier feu, il est important de bien comprendre le fonctionnement du système de réglage du tirage.

### MISE EN GARDE

**Les poêles équipés de portes doivent fonctionner uniquement si les portes sont complètement fermées. Si les portes restent partiellement ouvertes, le gaz et la flamme peuvent s'échapper de l'ouverture du poêle, entraîner la formation de fumée et créer un risque d'incendie.**

## RÉGULATION DU TIRAGE

Les tirages, autant de l'air primaire que du nettoyage de l'air, sont régulés par le régulateur à glissière situé à gauche de l'appareil, sous la bavette (face au poêle). Pour augmenter le tirage, pousser le régulateur vers la gauche, et pour le diminuer, le tirer vers la droite. Les modèles Ci2700-1/Hi500-1 disposent d'un système de tirage secondaire qui assure un apport d'air de combustion continu au niveau des conduits d'admission, sur le dessus de la chambre de combustion, juste devant le catalyseur de postcombustion.

Le tirage a pour effet de favoriser l'ascension de la fumée et des gaz brûlés dans le conduit. Le tirage d'une cheminée dépend de sa hauteur, de l'environnement dans lequel elle est installée, des éléments qui peuvent l'obstruer et d'autres facteurs. Un tirage trop important peut faire surchauffer l'appareil et endommager le catalyseur de postcombustion. À l'inverse, un tirage faible peut enfumer la pièce et boucher la cheminée ou le catalyseur.

Vers l'intérieur - Fermé    Vers l'extérieur - Ouvert  
Contrôle de la dérivation du catalyseur

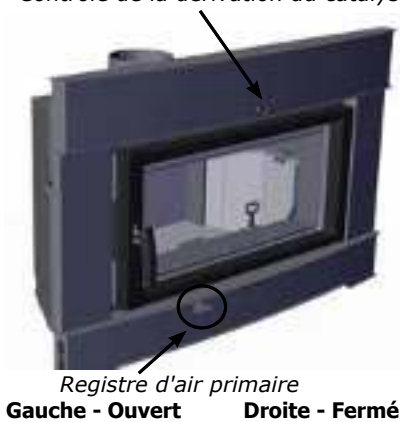

**MISE EN GARDE : Allumer un feu sans savoir comment ou sans suivre les présentes directives peut causer des dommages importants et permanents à votre appareil et en annuler la garantie.**

## PREMIER ALLUMAGE

Une fois l'appareil installé et inspecté, il est prêt à être utilisé.

**CET APPAREIL EST CONÇU POUR BRÛLER UNIQUEMENT DU BOIS DE CORDE SÉCHÉ. NE PAS BRÛLER DE CHARBON, DE BRIQUETTES NI TOUT AUTRE COMBUSTIBLE LISTÉ À LAPAGE 2. LE TAUX D'HUMIDITÉ DU BOIS DE CORDE SÉCHÉ DOIT ÊTRE DE MOINS DE 20 %.**

### PROCÉDURES DE DÉMARRAGE ET DE FONCTIONNEMENT

1. Les premiers jours, l'encastrable au bois émettra des odeurs de peinture en brûlant. Ceci est normal, car la peinture résistant aux hautes températures est en train de sécher. Laisser les fenêtres et les portes ouvertes pour assurer une ventilation adéquate tant que cette condition temporaire durera. L'utilisation de votre encastrable au bois à des températures très élevées, les premières fois, peut endommager la peinture. Faire des feux à un régime de combustion modéré et éviter de faire un gros feu au cours des premiers jours. Seulement après avoir fait 5 ou 6 feux modérés, l'encastrable au bois pourra être utilisé au réglage maximal, en veillant à préchauffer lentement les composants métalliques.

2. Ne rien placer sur le dessus de l'encastrable durant la période de séchage, car cela peut endommager la fini de la peinture.

3. Lors du démarrage du feu, s'assurer que la dérivation est complètement ouverte (poussée vers l'extérieur) et que le contrôle d'air est en position complètement ouverte (vers l'extrême gauche).

Pour allumer un bon feu, environ 10 à 11 lb de bois d'allumage seront nécessaires, réparties en trois lots de 3 à 4 lb chacun, avec des morceaux de 10 à 12 po de long et de 0,5 à 1 po de diamètre. Placer 5 à 6 morceaux de papier froissé au centre de la chambre de combustion et le premier lot de bois d'allumage sur le dessus, empilé de manière à permettre la circulation de l'air sur l'âtre en briques réfractaires (style tipi ou autre). **NE PAS UTILISER DE GRILLE POUR SURÉLEVER LE FEU.**

Allumer du papier journal froissé et laisser la porte entrouverte d'environ 1 po afin d'établir le feu et d'éviter que la fumée ne s'échappe. Garder la porte dans cette position pendant environ 4 minutes pour établir un bon feu. Une fois la porte fermée, fermer la dérivation.

4. Une fois que la majeure partie du bois d'allumage a brûlé mais qu'il y a encore des flammes, ajouter le deuxième lot de bois d'allumage. Lorsqu'un bon feu est établi, fermer la porte pour empêcher le catalyseur de refroidir.

**ATTENTION : Ne jamais laisser l'appareil sans surveillance si la porte est ouverte. Cette procédure est valable seulement pour le démarrage du feu, car l'appareil pourrait surchauffer si la porte reste ouverte trop longtemps.**

5. Une fois la flamme établie, ouvrir la porte et ajouter encore 2 lb de bois de corde de démarrage. Maintenir la porte légèrement entrouverte pendant 30 à 60 secondes pour entretenir la flamme, puis fermer la porte et la dérivation.

6. Après environ 20 minutes, lorsque le bois d'allumage a brûlé, ouvrir la porte et charger le dernier lot de bois d'allumage. Lorsque le bois d'allumage a brûlé à moitié, ajouter 9 à 10 gros morceaux de bois d'un diamètre de 1,5 à 3 po et d'une longueur d'environ 10-15 po, en les croisant, et les brûler pendant au moins une heure.

**REMARQUE :** Ces étapes sont essentielles pour assurer une bonne carbonisation et un bon lit de charbon de bois avant de charger plus de bois pour des feux à allure maximale, intermédiaire et minimale.

7. Une fois qu'un bon lit de charbon est établi et qu'il y a encore de bonnes flammes, ouvrir la porte et la dérivation, et ratisser les charbons pour créer un lit de charbon de bois uniforme. Charger 2 morceaux de bois de corde de 15 à 16 po de long à l'arrière, de gauche à droite, orientation est/ouest, et 2 ou 3 morceaux de 20 po de long à l'avant. Une fois le chargement effectué et les flammes bien établies, fermer la porte et la dérivation.

Brûler en position haute (commande d'air à l'extrême gauche en faisant face à l'appareil) pendant 10 à 15 minutes. Après ces 10 à 15 minutes, régler le contrôle d'air sur la position souhaitée. Après 20 minutes, le ventilateur peut être mis en marche.

Feu à allure maximale : contrôle d'air réglé à l'extrême gauche.

Feu à allure minimale : contrôle d'air réglé à l'extrême droite.

Feu bas à allure intermédiaire : Contrôle de l'air légèrement à gauche du réglage du feu minimal. Feu moyennement élevé : à environ 1 po du réglage d'air à allure minimale.

Pour les feux faibles et moyens, régler l'air progressivement jusqu'à la position souhaitée.

8. **IMPORTANT :** Le catalyseur de postcombustion commence à brûler les gaz lorsque la température à l'intérieur de l'appareil atteint entre 500°F et 700°F. Une fois le feu allumé, il est important de maintenir une allure de chauffe modérée à élevée pendant 30 minutes afin que le poêle, le catalyseur et le combustible atteignent une température de fonctionnement stable et adéquate. Bien que la température puisse atteindre 600°F en quelques minutes, si on laisse le feu s'éteindre, celle-ci peut baisser rapidement et entraîner l'arrêt du catalyseur de postcombustion. Ce dernier, une fois en marche, continue de fonctionner grâce à la chaleur qu'il génère en brûlant la fumée. Lorsqu'on ajoute du combustible ou qu'on rallume un feu, qu'il soit éteint ou incandescent, il est important de maintenir une allure de chauffe modérée à élevée pendant 10 minutes afin que le catalyseur atteigne une température de fonctionnement adéquate.

**AVERTISSEMENT : Ne jamais allumer un gros feu dans un foyer froid. Toujours réchauffer le poêle lentement!**

9. Au moment de réalimenter l'appareil, toujours ouvrir le registre de dérivation, et le registre d'air primaire, puis ajouter des bûches et attendre au moins 10 à 15 minutes avant de refermer le registre, et ce, afin de laisser le temps au catalyseur de baisser la température de l'appareil et à l'humidité du bois de s'évaporer. Cette opération réduira également la production de fumée (rejet) dans la pièce.

# consignes d'utilisation

10. Les premiers jours, le feu peut être plus difficile à allumer. Plus les briques réfractaires et le foyer en maçonnerie sècheront, plus le tirage sera efficace.
11. Pour les appareils installés à plus haute altitude, ou dans les cheminées de maçonnerie non standard, des problèmes de tirage peuvent survenir. Consulter un détaillant ou un maçon expérimenté, pour savoir comment améliorer le tirage.
12. Certains bruits de craquement et de claquement sont possibles lors des cycles de préchauffage. Ces bruits seront minimes lorsque le foyer aura atteint sa température.
13. Tous les appareils de combustion consomment de l'oxygène durant l'utilisation. Il est important de fournir au poêle une source d'air frais pendant la combustion. Pour ce faire, une fenêtre légèrement ouverte est suffisante. Si vous avez aussi un autre appareil dans votre maison, un retour de fumée peut être créé par votre encastrable Regency, créant un tirage descendant dans la cheminée. Si c'est le cas, ouvrir légèrement une fenêtre près du poêle.

**ATTENTION: Si le caisson de l'appareil ou toute pièce du connecteur de cheminée commence à rougeoyer, c'est que l'appareil surchauffe. Arrêter immédiatement d'alimenter le poêle en bois et fermer le régulateur de tirage jusqu'à la disparition complète du rougeoiement.**

14. Il n'est pas recommandé d'utiliser du bois vert ou humide pour alimenter le poêle. Si vous devez ajouter du bois vert ou humide, ouvrez complètement le régulateur de tirage jusqu'à ce que l'humidité soit absorbée par le feu intense. Après avoir éliminé toute l'humidité, le régulateur de tirage peut être ajusté pour maintenir le feu.
15. En cas de combustion du poêle sur un tirage bas, utiliser de prudence lors de l'ouverture de la porte. Après l'ouverture du registre, ouvrir légèrement la porte et laisser le feu s'ajuster avant d'ouvrir complètement la porte.
16. Les commandes de l'appareil ou l'alimentation en air ne doivent en aucun cas être modifiées pour intensifier le feu.
17. Si le poêle chauffe trop lentement ou si le réglage est trop bas, le poêle ne fonctionnera pas à son plein potentiel. Voici une règle simple à adopter : si la vitre est propre et que le thermostat catalytique est activé, alors la cheminée et la sortie du poêle sont propres. Faire chauffer suffisamment le poêle pour garder la vitre et le catalyseur de postcombustion propres et la cheminée et la sortie nécessiteront un entretien moins fréquent.

SURFACES CHAUDES LORSQUE L'APPAREIL EST EN MARCHÉ. GARDER LES ENFANTS, LES VÊTEMENTS ET LE MOBILIER À DISTANCE DE L'APPAREIL. TOUT CONTACT RISQUE DE CAUSER DES BRÛLURES.

## RETRAIT DES CENDRES

En cas d'utilisation constante du poêle, les cendres doivent être retirées aux 2 ou 3 jours. Veiller à empêcher l'accumulation de cendres autour du logement de l'air d'allumage situé à l'intérieur de la chambre de combustion, sous la bavette de la porte de chargement.

### NE PAS LAISSER LES CENDRES S'ACCUMULER AU NIVEAU DES PORTES DE CHARGEMENT.

Ne retirer les cendres que lorsque le feu est complètement éteint. Même éteint, il se peut qu'il reste quelques braises encore chaudes. Toujours laisser 1 à 2 pouces de cendres sur le plancher de la chambre de combustion. Ceci facilitera l'allumage et uniformisera la combustion du bois.

Les cendres doivent être placées dans un contenant métallique muni d'un couvercle étanche. Une fois fermé, le contenant peut être posé sur une surface non combustible ou sur le sol, à distance de toute matière combustible, en attendant de les disposer. Si les cendres sont enterrées ou dispersées, les laisser dans le contenant fermé jusqu'à leur refroidissement complet. Le contenant à cendres ne doit pas servir à d'autres déchets.

## FONCTIONNEMENT DU VENTILATEUR

Le ventilateur de l'appareil doit être mis en marche au moins 30 minutes après l'allumage d'un feu et seulement si le foyer est suffisamment chaud. De même, après chaque alimentation en combustible, le ventilateur doit être éteint au bout de 30 minutes. mutation de "Automatique" à "Manuel" ou "élevé" à "faible" peut être effectuée à tout moment.

Pour faire démarrer le ventilateur automatiquement, mettre l'interrupteur situé sur le côté du logement du ventilateur sur "AUTO", puis le second interrupteur sur "HIGH" (Haut) ou sur "LOW" (Bas) pour régler la vitesse du ventilateur. Le capteur de température automatique mettra en marche le ventilateur quand l'appareil aura atteint sa température de fonctionnement et éteindra le ventilateur une fois le feu éteint et l'appareil suffisamment refroidi.

Pour faire fonctionner le ventilateur manuellement, régler le premier interrupteur sur "MAN", puis le second sur "HIGH" (Haut) ou sur "LOW" (Bas) afin de désactiver le capteur et de commander le ventilateur manuellement. Il est possible de passer d'un mode à l'autre et d'une vitesse à l'autre en tout temps.

Pour les combustions faibles et moyennes, faire fonctionner le ventilateur à faible vitesse et pour les combustions moyennes et fortes, faire fonctionner le ventilateur à grande vitesse.

Pour optimiser l'efficacité et la performance de l'appareil, faire fonctionner le ventilateur à bas régime lorsque le contrôle d'air n'est pas ouvert à plus de 1/4 de son réglage le plus bas. Voir les consignes du contrôle du tirage pour le fonctionnement du contrôle d'air. Lorsque l'appareil est froid, il est important de nettoyer l'intérieur et le pourtour du ventilateur. Toujours s'assurer que les surfaces de l'âtre sont propres et que les cendres, les débris, etc. ne sont pas ramenés vers le bas de la façade. Toujours enlever les débris de l'appareil en les brossant sans les pousser vers l'avant.

## CRÉOSOTE

Quand le bois brûle lentement, il produit du goudron et d'autres gaz organiques qui se combinent à l'humidité pour former la créosote. Les vapeurs de créosote se condensent dans la cheminée

relativement froide d'un feu lent, causant ainsi l'accumulation de résidus de créosote sur la doublure de cheminée. En brûlant, cette créosote peut produire un feu extrêmement chaud.

Pour les appareils de chauffage au bois, se référer à la section sur la formation et le retrait de la créosote accumulée dans le conduit de raccordement et la cheminée "Créosote - Formation et Retrait". La fréquence d'inspection spécifiée ("une fois tous les deux mois") peut être plus courte selon les options du fabricant ou de la marque de distributeur.

La cheminée et le conduit de raccordement devraient être inspectés à tous les deux mois pendant la saison de chauffage afin de déceler toute accumulation de créosote. Le cas échéant, nettoyer la créosote pour réduire les risques d'incendie.

## RETRAIT POUR NETTOYAGE

Le retrait de l'encastrable à des fins de nettoyage n'est pas habituellement requis si l'installation a été effectuée correctement. Dans le cas où le retrait de l'appareil est nécessaire, s'assurer de ne pas endommager les pièces nécessaires à la réinstallation. Dans la plupart des cas, le retrait puis la remise en place du système du déflecteur devrait permettre d'avoir un accès suffisant pour effectuer le nettoyage

### ATTENTION : Point à retenir en cas d'incendie :

1. Fermer tous les régulateurs de tirage et de registre.
2. APPELER LES POMPIERS (SERVICE INCENDIE).

## COMMENT PRÉVENIR LA FORMATION DE CRÉOSOTE ET GARDER LE POÊLE PROPRE

1. Chauffer l'encastrable avec le régulateur de tirage grand ouvert durant environ 45 minutes à chaque matin durant la saison de chauffage. Cette opération empêche les dépôts de créosote dans le système de chauffage.
2. Chauffer l'encastrable avec le régulateur de tirage grand ouvert durant environ 10 à 15 minutes à chaque fois que vous brûlez du bois frais. Ceci permet au bois de parvenir plus rapidement à l'état de charbon de bois et de brûler tous les gaz non brûlés qui, autrement, peuvent se déposer dans le système.
3. **Brûler uniquement du bois sec !** Éviter de brûler du bois vert ou humide. Pour être bien sec, le bois doit sécher au moins un an.
4. Un petit feu chaud est préférable à un gros feu couvant (fumant) qui peut créer des dépôts de créosote dans le système.
5. La cheminée doit être inspectée au moins deux fois par mois durant la saison de chauffage, pour déterminer si des dépôts de créosote se sont formés.
6. **Faire nettoyer le poêle et le système de cheminée par un ramoneur compétent deux fois par année durant la première année d'utilisation et au moins une fois par an par la suite. Dès qu'un dépôt de créosote important s'accumule (1/8 po / 3 mm ou plus), le poêle et le système doivent être ramonés pour réduire le risque d'incendie de cheminée.**

## STOCKAGE DU BOIS

Entreposer le bois sous un abri, par exemple dans une remise, ou le recouvrir d'une toile, d'un plastique, de papier goudronné, de vieux contreplaqués (ou autres), car le bois non couvert peut absorber l'eau provenant de la pluie ou de la neige, retardant ainsi le processus de séchage.

## CONSIGNES DE SÉCURITÉ & MISES EN GARDE

### ATTENTION : NE PAS UTILISER DE PRODUITS CHIMIQUES LIQUIDES POUR ALLUMER UN FEU.

- ATTENTION** : Ne jamais utiliser d'essence, de combustible à lampe, de kérosène, de liquide allume-feu ou tout autre liquide de ce type pour allumer ou "rafraîchir" un feu dans l'appareil de chauffage. Garder ces liquides et combustibles inflammables à bonne distance du poêle lorsque celui-ci est en marche.
- Garder la porte fermée pendant que l'appareil est en marche et veiller à ce que tous les joints d'étanchéité soient en bon état.
- Ne pas brûler de grandes quantités de papier ni de déchets. Ne jamais brûler de liquides inflammables comme de l'essence, du naphtha ou de l'huile de moteur dans le poêle.
- Si des détecteurs de fumée sont installés dans la pièce, éviter que de la fumée ne se dégage du poêle pour ne pas déclencher une fausse alerte.
- Ne pas surchauffer l'appareil. Si le connecteur de la cheminée, le déflecteur ou le dessus du poêle commence à rougeoier, c'est que l'appareil surchauffe. Arrêter d'ajouter du combustible et fermer le régulateur de tirage. La surchauffe de l'appareil peut entraîner des dommages importants comme des déformations ou une corrosion prématurée de l'acier. Une surchauffe entraînera l'annulation de la garantie.
- Ne pas laisser s'accumuler de créosote ou de suie dans le système de la cheminée. Inspecter et faire ramoner la cheminée à intervalles réguliers. Le non-respect de ces consignes peut entraîner un grave incendie de cheminée.
- Le poêle Regency peut être très chaud. De graves brûlures peuvent survenir en touchant toute surface radiante de ce poêle lorsqu'il est en marche. Garder les enfants, les vêtements et le mobilier à distance du poêle. Avertir les enfants des risques de brûlures.
- Le poêle consomme de l'air lorsqu'il fonctionne. Fournir une ventilation adéquate avec un conduit d'air ou ouvrir une fenêtre lorsque le poêle est en marche.
- Ne pas connecter cet appareil à un conduit de cheminée desservant un autre appareil.
- Ne pas utiliser de grilles ni de chenets ou d'autres objets pour supporter le bois. Faire brûler le bois directement sur les briques.
- Ouvrir complètement le régulateur de tirage pendant 10 à 15 secondes avant d'ouvrir lentement la porte pour réalimenter le feu.
- Ne connecter l'appareil à aucun conduit de distribution d'air.
- L'appareil de chauffage est conçu pour brûler uniquement du bois naturel. Il donne un rendement optimal avec des émissions minimales quand vous y brûlez du bois franc qui a été séché à l'air, au lieu de l'alimenter en bois mou, en bois vert ou en bois franc fraîchement coupé.
- Ne pas stocker de combustible à moins de 2 pieds du poêle. Ne pas laisser de bois, papier, mobilier, rideaux ou autres combustibles près de l'appareil.
- ATTENTION** : Ne pas faire fonctionner lorsque le catalyseur est craqué, brisé, bouché, ou vitré.

**IMPORTANT : Il est contraire à la réglementation fédérale de faire fonctionner ce poêle à bois d'une manière non conforme aux instructions d'utilisation de ce manuel, ou si l'élément catalytique est désactivé ou retiré.**

- Les commandes de l'appareil ou des canaux d'alimentation en air ne doivent pas être modifiés pour augmenter le feu pour quelque raison que ce soit.
- Si le poêle chauffe trop lentement ou si le réglage est trop bas, le poêle ne fonctionnera pas à son plein potentiel. Voici une règle simple à adopter : si la vitre est propre et que le thermostat catalytique est activé, alors la cheminée et le système d'évacuation sont propres. Faire chauffer suffisamment le poêle pour garder la vitre et le catalyseur de postcombustion propres et la cheminée et la sortie nécessiteront un entretien moins fréquent.

### NE PAS BRÛLER LES MATIÈRES SUIVANTES :

- Bois traité
- Charbon
- Déchets
- Carton
- Solvants
- Papier coloré
- Ordures
- Bois de grève provenant d'eau salée
- Pièces de bois coupées, contreplaqué ou panneaux de particules

La combustion de bois traité, de déchets, de solvants, de papier coloré ou d'ordures peut entraîner la production de vapeurs toxiques et endommager ou nuire au bon fonctionnement du catalyseur de postcombustion. La combustion de charbon, de carton ou de papier en vrac peut entraîner la production de suie ou de larges flocons de résidus carbonés ou de cendres volantes qui peuvent former une couche sur le catalyseur, provoquant un refoulement de fumée dans la pièce et rendant le catalyseur inefficace.

**NE PAS BRÛLER DE DÉCHETS OU DE LIQUIDES INFLAMMABLES COMME DE L'ESSENCE, DU NAPHTHA OU DE L'HUILE DE MOTEUR. CERTAINS COMBUSTIBLES PEUVENT PRODUIRE DU MONOXYDE DE CARBONE ET SONT TRÈS NOCIFS.**

**ATTENTION : NE PAS CONNECTER NI UTILISER AVEC UNE SECTION DE CONDUIT DE DISTRIBUTION D'AIR SANS UNE HOMOLOGATION SPÉCIFIQUE POUR UNE TELLE INSTALLATION.**

## Guide de dépannage

PROBLÈME	CAUSES POSSIBLES	SOLUTION
Substrat granuleux	Choc thermique extrême Utilisation de bois humide comme combustible Tirage trop élevé	Ouvrir le registre de dérivation pour contourner le catalyseur de post-combustion lorsque le poêle est en marche. Utiliser du bois sec. Ne pas excéder 0,06 po de tirant. Installer un registre réglable manuellement ainsi qu'un indicateur de tirage ou une soupape barométrique.
Accumulation ou dépôt de cendres volantes	Température d'allumage du catalyseur de postcombustion non maintenue	Laisser refroidir le catalyseur et le nettoyer doucement à l'aide d'un aspirateur ou d'une brosse à poils souples.
Obturation du catalyseur par des cendres volantes	Utilisation de combustibles produisant beaucoup de résidus carbonés et de cendres volantes Fermeture trop hâtive du registre de dérivation	Ne pas brûler de carton, papier d'emballage ou déchets. Suivre les procédures d'allumage.
Fissuration due à la chaleur	Températures inégales, projection de flammes et pics de chaleur	Remplacer le catalyseur de postcombustion en cas de chute de pièces importantes due aux fissures.
Craquements mécaniques	Catalyseur malmené ou maltraité Distorsion du support du catalyseur	Manipuler le catalyseur avec précaution. Le remplacer si nécessaire. Remplacer le catalyseur si des pièces importantes sont endommagées. Remplacer également toute pièce du poêle déformée.
Obturation (créosote)	Combustion de bois humide ou enduit de brai Utilisation d'une grande quantité de bois de petit diamètre alors que le catalyseur de postcombustion est ouvert, mais non allumé	Utiliser du bois sec. S'assurer que le catalyseur est amorcé avant de fermer le registre de dérivation. Pour brûler une accumulation de suie ou de créosote, ouvrir partiellement le catalyseur puis le remettre en position partiellement fermée une fois obtenu un feu ardent.
Masquage (suie)	Température d'allumage du catalyseur de postcombustion non maintenue  La combustion du charbon provoque une substance à base de soufre qui recouvre le catalyseur	Mettre le catalyseur en position partiellement ouverte après un feu très chaud a été allumé pour brûler l'accumulation de suie.  Revenir à la combustion de bois et allumer le catalyseur pendant une heure pour faire augmenter la température.



## CATALYSEUR DE POSTCOMBUSTION (PIÈCE N° 106-574)

### ALLUMAGE ET ENTRETIEN DE L'ÉCLAIRAGE DU CATALYSEUR :

Les températures du poêle et les gaz qui entrent dans le catalyseur doivent atteindre entre 500°F et 700°F pour permettre au catalyseur de démarrer. Lors de l'allumage d'un feu dans un poêle froid, maintenir un taux de combustion moyen à élevé pendant 30 minutes. Cette opération permet de stabiliser le poêle, le catalyseur et le combustible à des températures correctes de fonctionnement. Même s'il est possible d'atteindre des températures de 600°F en quelques minutes, après l'allumage du feu, le feu peut également s'éteindre et mourir très rapidement, ce qui peut entraîner l'arrêt du catalyseur. Une fois que le catalyseur se met en marche, la chaleur produite par la combustion de la fumée permet de le maintenir allumé. Au moment d'alimenter le feu et de raviver le feu refroidi ou un feu avec du bois en l'état de charbon de bois, faire fonctionner le poêle à un régime de combustion modéré à élevé pendant environ 10 minutes pour s'assurer que le catalyseur atteint sa température normale d'utilisation.

**VÉRIFICATION DU CATALYSEUR :** Il est important de surveiller périodiquement le fonctionnement du catalyseur de postcombustion pour s'assurer qu'il fonctionne correctement et pour déterminer quand il doit être remplacé. Si le catalyseur ne fonctionne pas, cela entraîne une diminution du rendement du chauffage et une augmentation de la production de créosote et d'émissions. Voici une liste d'éléments qui doivent être vérifiés sur une base périodique :

- Le catalyseur doit être inspecté visuellement au moins trois fois pendant la saison de chauffage pour déceler toute détérioration apparente. Il n'est pas recommandé de retirer le catalyseur, sauf si une inspection plus détaillée est nécessaire en raison d'une diminution de sa performance. Si aucune de ces conditions n'est remplie, se reporter à la section sur le dépannage dans le présent manuel.
- Un catalyseur de bonne qualité a une durée de vie d'environ 12 000 heures. Il devrait donc durer de cinq à dix ans, selon la durée de la saison de chauffage et la fréquence à laquelle l'appareil est utilisé. Un entretien adéquat augmentera son efficacité et préviendra de nombreux problèmes. Inspecter le catalyseur de l'appareil avant chaque saison de chauffage, de même que pendant celle-ci si le rendement de l'appareil change.
- Ce chauffage catalytique est équipé d'une sonde de température pour contrôler le fonctionnement du catalyseur. Les catalyseurs qui fonctionnent bien maintiennent en général des températures supérieures à 500°F et atteignent même des températures de plus de 1000°F. Si la température du catalyseur n'est pas comprise dans cette tranche, se reporter à la section de dépannage du catalyseur dans le présent manuel.
- Pour savoir si le catalyseur de postcombustion fonctionne, comparer la quantité de fumée qui sort de la cheminée lorsque la fumée passe à travers le catalyseur et que celui-ci a atteint sa température de fonctionnement, à la quantité de fumée qui sort de la cheminée lorsque le registre de dérivation est ouvert (pour contourner le catalyseur).

**Étape 1 :** Allumer le poêle en respectant les consignes du présent manuel.

**Étape 2 :** Lorsque la fumée passe à travers le catalyseur (registre de dérivation fermé), aller à l'extérieur du bâtiment pour observer les émissions qui s'échappent de la cheminée.

**Étape 3 :** Enclencher le mécanisme de dérivation et mettre le registre de dérivation en position ouverte. Une nouvelle fois, observer les émissions qui s'échappent de la cheminée. Une quantité bien plus importante de fumée devrait alors s'échapper lorsque le registre de dérivation est ouvert (pour contourner le catalyseur). Attention de ne pas confondre fumée et vapeur.

**POUR UN TIRAGE ADÉQUAT :** Le tirage a pour effet de favoriser l'ascension de la fumée et des gaz brûlés dans le conduit. La puissance de tirage d'une cheminée dépend de sa hauteur, de l'environnement dans lequel elle est installée, des éléments qui peuvent l'obstruer et d'autres facteurs. Un tirage trop important peut faire surchauffer l'appareil et endommager le catalyseur de postcombustion. À l'inverse, un tirage faible peut enfumer la pièce et boucher la cheminée ou le catalyseur.

### NETTOYAGE DU CATALYSEUR DE POSTCOMBUSTION :

Méthode n°1
Nettoyer les cellules de la grille du catalyseur à l'aide d'un aspirateur. <b>Ne jamais utiliser d'air sous pression</b> pour ne pas endommager les parois des cellules. Au besoin, utiliser un cure-pipe ou un coton-tige pour déboucher les cellules.
Méthode n°2
Si les cellules sont recouvertes de cendres volantes, les dépoussiérer doucement à l'aide d'un pinceau ou d'une brosse à poils souples. Ne pas utiliser de produits ou d'outils abrasifs pour nettoyer le catalyseur.
Méthode n°3
Normalement, le catalyseur de postcombustion nécessite peu ou pas d'entretien. En fait, les températures qu'il génère sont si élevées qu'il est pratiquement autonettoyant. Toutefois, advenant l'accumulation de suie ou de créosote sur le catalyseur, ouvrir le registre de dérivation et allumer un feu ardent pour brûler cette accumulation. Une fois le feu bien allumé, refermer à moitié le registre de dérivation et laisser le feu brûler de 30 à 60 minutes en laissant le registre dans cette position. <b>Ne jamais utiliser de solvants de dégraissage pour nettoyer le catalyseur.</b> Avant chaque saison de chauffage, inspecter le catalyseur de postcombustion et le nettoyer au besoin. Inspecter également les conduits et nettoyer toute accumulation de créosote.
Des conduits propres aident à prévenir les risques d'incendie.

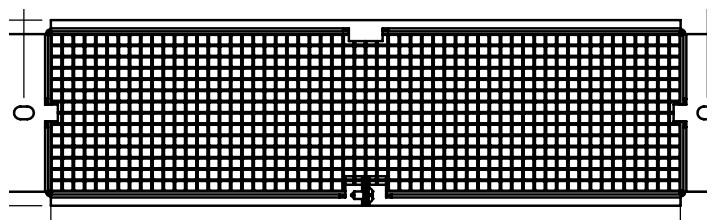

# consignes d'utilisation

## RETRAIT / REMPLACEMENT DU DISPOSITIF DU CATALYSEUR

Voici la procédure à suivre pour vérifier ou remplacer le catalyseur de post-combustion :

1. Laisser le feu s'éteindre et attendre que l'appareil soit refroidi.
2. Ouvrir la porte et desserrer les deux boulons de 7/16 po - voir illustration ci-dessous.

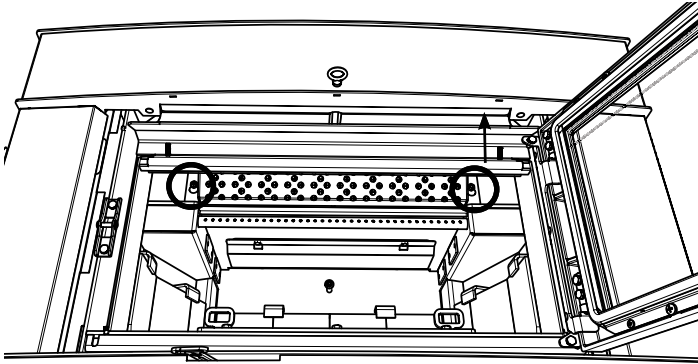

3. Glisser doucement le pare-flammes vers le haut dans le trou de vis puis le tirer vers l'avant et l'abaisser.
4. À l'aide d'une paire de pinces, tirer doucement sur chaque extrémité de la plaque de façon à dégager le catalyseur et à le sortir de l'appareil par la porte.

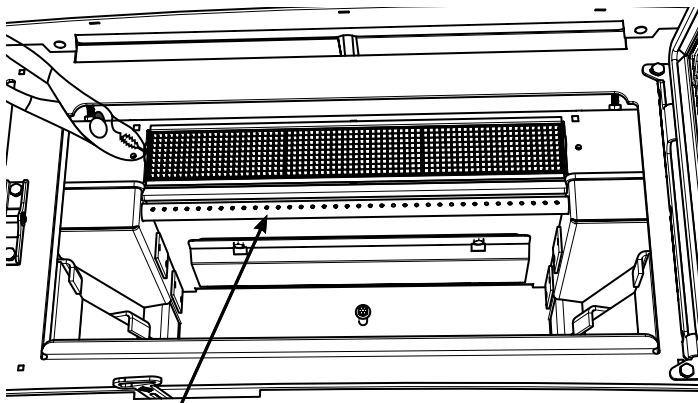

Tube à air des modèles CI2700/  
HI500

**REMARQUE :** Pour remplacer le joint d'étanchéité de la trappe du registre de dérivation (voir page suivante), enlever le couvercle de la trappe à cette étape-ci car elle est facile d'accès, puis suivre les étapes données à la section «Remplacement du joint d'étanchéité de la trappe du registre de dérivation».

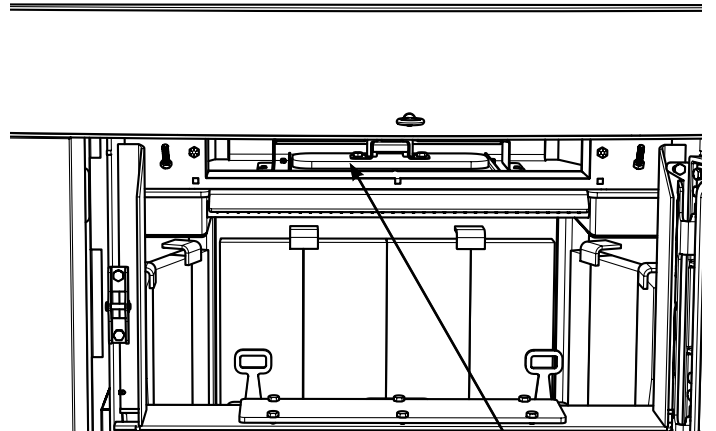

Couvercle de la trappe du registre  
de dérivation

### POUR REMPLACER LE CATALYSEUR DE POSTCOMBUSTION :

Commencer par nettoyer les zones entourant le catalyseur et le registre de dérivation à l'aide d'un aspirateur.

Soulever le nouveau catalyseur à son emplacement, de façon à ce que ses rebords en acier inoxydable, de chaque côté, soient orientés vers l'appareil. Le catalyseur devrait glisser facilement dans son emplacement. Au besoin, appuyer légèrement sur le dessus, au centre, en le poussant doucement, mais le plus possible vers le fond de l'appareil.

Remettre en place le pare-flammes, tel qu'illustré ci-dessous.

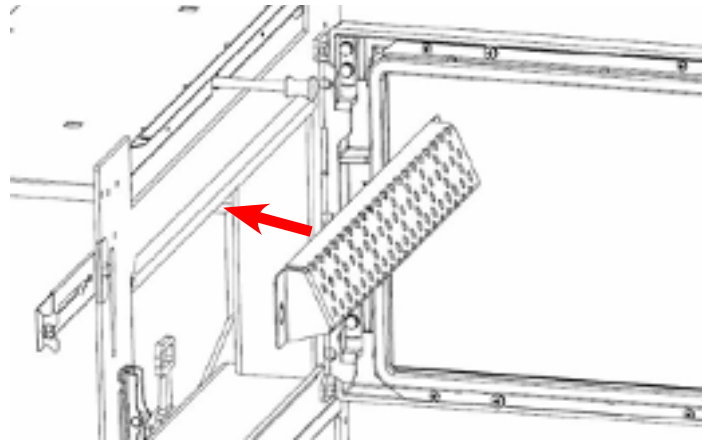

Pour réinstaller le pare-flammes, aligner ses trous en forme de fentes de serrure sur les boulons et le faire reposer sur ces derniers. Visser les boulons pour bien les AJUSTER, sans trop serrer. Lorsqu'il est bien installé – côté mince en bas et côté plus épais en haut – le pare-flammes crée un angle d'environ 45 degrés.

**REMARQUE :** Pour vous procurer un catalyseur de rechange, communiquez avec Applied Ceramics ou votre détaillant Regency.

**NE PAS UTILISER L'APPAREIL SANS CATALYSEUR OU SI CELUI-CI NE FONCTIONNE PAS.**

## REPLACEMENT DU JOINT D'ÉTANCHÉITÉ DE LA TRAPPE DU REGISTRE DE DÉRIVATION

1. Retirer la tige de dérivation - la tourner dans le sens antihoraire.

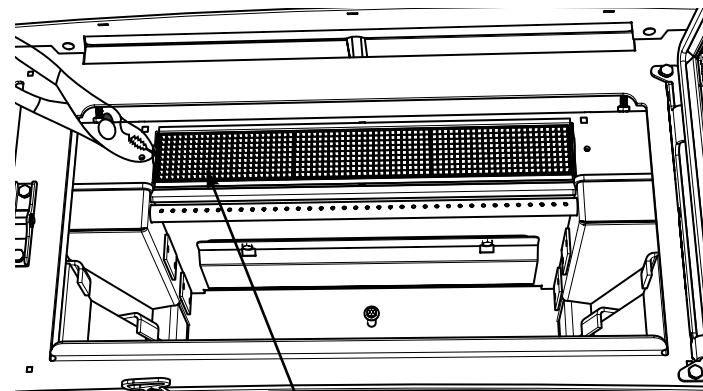
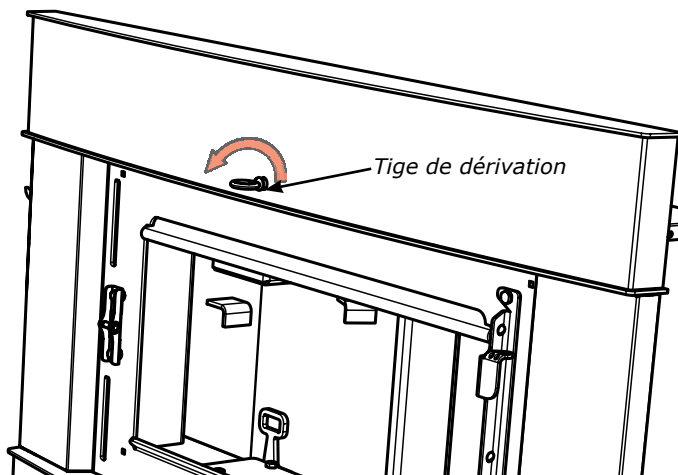

**D - Catalyseur** - Le retirer à l'aide de pinces. L'incliner vers le bas puis vers l'avant pour faciliter son retrait.

2. Les pièces suivantes doivent être enlevées pour faciliter l'accès au joint et permettre d'effectuer une connexion correcte.

- a) Écran d'air primaire
- b) Pare-flammes du catalyseur
- c) Catalyseur
- d) Écran supérieur

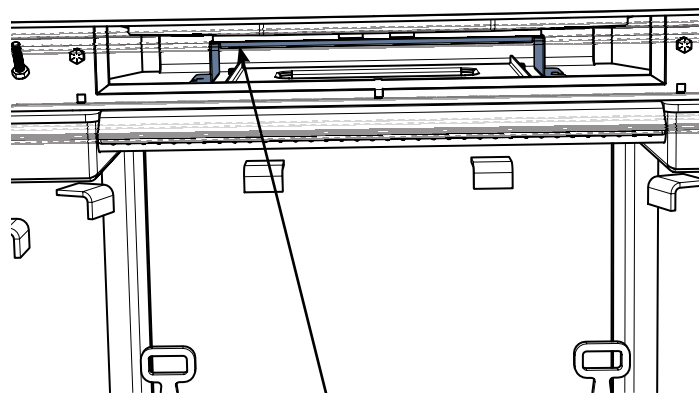

**E - Écran supérieur** - Le faire glisser vers l'avant et le soulever pour le retirer.

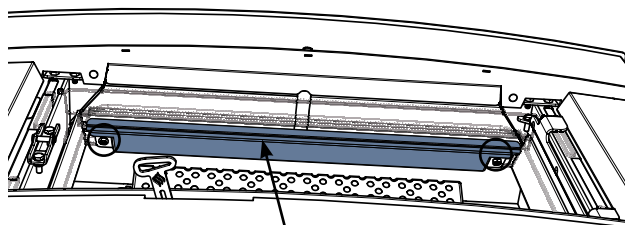

**A - Écran d'air primaire** - Desserrer les 2 boulons de 7/16 po - le glisser vers l'avant pour le retirer.

3. Soulever la plaque du registre de dérivation, retirer le joint du registre de dérivation et le remplacer par un nouveau.

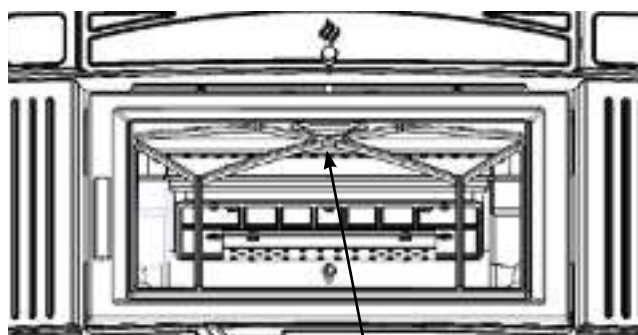

**B - Pare-flammes du catalyseur** - Desserrer les 2 boulons de 7/16 po pour le retirer.

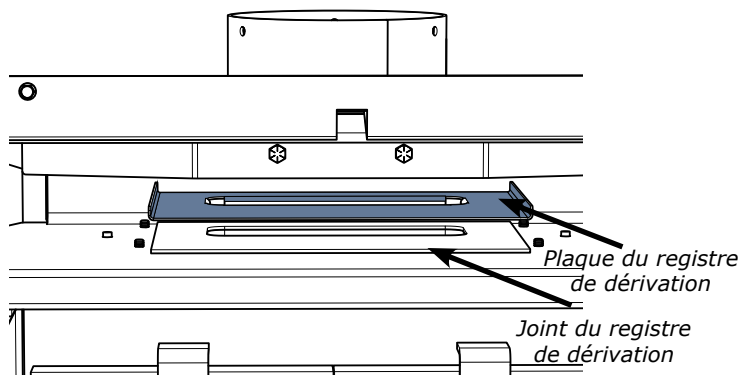

## entretien

- Réinstaller la plaque du registre de dérivation.
- Réinstaller l'écran supérieur retiré à l'étape 2d. S'assurer que l'écran supérieur est centré entre les 2 (deux) attaches verticales en procédant de l'avant vers l'arrière. En mettant en place l'écran supérieur, localiser les attaches verticales en les touchant. Lorsque les pièces de l'écran sont en place, le glisser vers le fond.

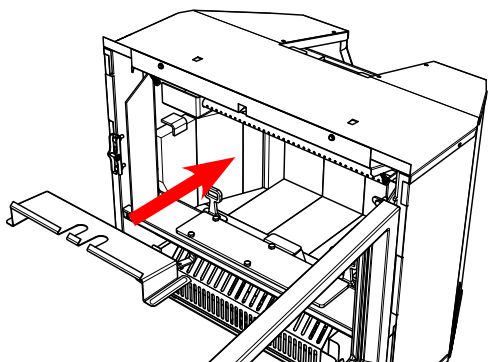

E - Écran supérieur - Orientation pour le réinstaller

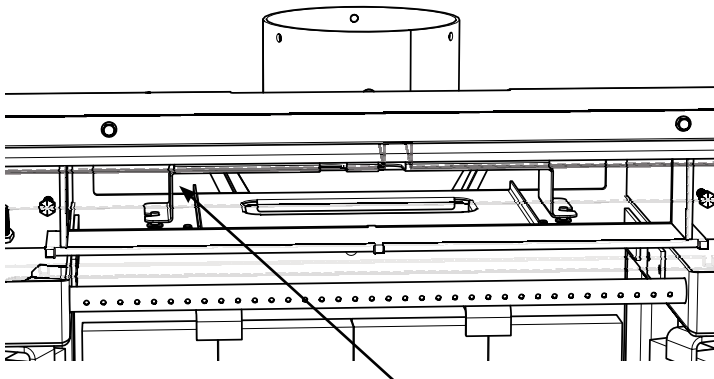

Écran supérieur - le centrer entre les 2 attaches verticales

- Réinstaller l'écran de la chambre de combustion/de la flamme, l'écran d'air primaire et la tige de dérivation.

### JOINT DE LA PORTE

Si le joint de la porte doit être remplacé, utiliser un joint d'étanchéité de 7/8 po (22 mm) de diamètre. Un adhésif pour joints haute température approprié est exigé. Une trousse de réparation du joint (pièce n° 846-530) est disponible auprès de votre détaillant local Regency.



Nettoyage et entretien de votre poêle au bois

### NETTOYAGE DE LA VITRE

Nettoyer la vitre seulement lorsqu'elle a refroidi. Votre détaillant local peut vous proposer un nettoyant à vitres spécial si l'application d'eau claire avec un chiffon doux ne suffit pas à enlever les dépôts. Le nettoyage régulier de la vitre empêchera l'accumulation de carbone et permettra de profiter davantage de la beauté du feu.

**ATTENTION :** Ne pas allumer un feu trop près de la vitre.

#### MISES EN GARDE :

- Ne pas utiliser de nettoyants abrasifs.
- Ne pas nettoyer la vitre lorsqu'elle est chaude.
- Ne pas faire fonctionner l'appareil si la vitre est brisée.

### REMPACEMENT DE LA VITRE

Votre poêle à bois Regency est équipé d'une vitre en Neoceram (verre vitro-céramique) de 5 mm (Pièce n° 940-420/P) résistant aux hautes températures produites par ce poêle. En cas de bris de la vitre par impact, acheter une vitre de rechange à un détaillant autorisé Regency seulement et suivre les instructions détaillées pour la remplacer.

**AVERTISSEMENT :** Ne pas utiliser de matériaux de remplacement.

### RETRAIT DE LA VITRE

Laisser refroidir l'appareil avant d'enlever ou de remplacer une vitre. Enlever la porte de l'encastable et retirer le cadre de retenue de la vitre. Faire preuve de précaution en enlevant une vitre brisée pour éviter toute blessure.

En mettant en place la vitre de remplacement sur la porte, s'assurer que le joint de la vitre est scellée correctement à l'appareil. Remettre en place la moulure et la serrer fermement sans trop appuyer sur la vitre qui pourrait se briser. Ne pas utiliser de matériaux de remplacement. Si la vitre se brise, cesser d'utiliser l'appareil jusqu'à ce que celle-ci ait été remplacée.

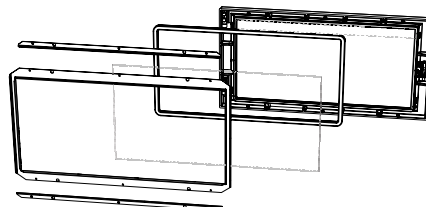

**AVERTISSEMENT :** Éviter tout impact sur les portes vitrées : éviter de les faire claquer.

<b>Entretien annuel</b>	
Nettoyer complètement l'appareil	Une fois par an
Inspecter les tubes d'air, le catalyseur de postcombustion et les briques	Remplacer toutes les pièces endommagées.
Ajuster les loquets et les verrous de la porte	S'il est impossible de rendre la porte plus étanche, remplacer le joint d'étanchéité de la porte. Réajuster le loquet une fois le joint installé.
Inspecter l'état et l'étanchéité des pièces suivantes : Joint d'étanchéité de la vitre Joint d'étanchéité de la porte Joint d'étanchéité de la porte de dérivation	Effectuer le test de la feuille de papier (voir ci-dessous) - remplacer le joint si nécessaire.
Test de la feuille de papier	Tester le joint d'étanchéité de la porte de chargement et de la porte de dérivation avec un billet de banque : - Placer un billet de banque dans la zone scellée par le joint d'étanchéité de la porte du poêle lorsqu'il est froid – fermer la porte. - Essayer de retirer le billet en le tirant. - Le billet ne devrait pas se retirer facilement, mais si c'est le cas, essayer d'ajuster le loquet de la porte (porte de chargement seulement). Si cela ne résout pas le problème, remplacer le joint d'étanchéité, le joint d'étanchéité de la porte de dérivation, ou les deux.
Vérifier et lubrifier les charnières et loquets de porte	Utiliser seulement un lubrifiant haute température antigrippant (par ex. Never Seize®)
Vérifier la présence de fissures dans les vitres	Remplacer si nécessaire
Nettoyer le moteur du ventilateur	Débrancher l'alimentation électrique. Retirer et nettoyer le ventilateur. <b>*NE PAS LUBRIFIER*</b>
Inspecter et nettoyer la cheminée	Nettoyage annuel effectué par un ramoneur professionnel (recommandé)
Sonde du thermostat	La sonde du thermostat insérée dans l'ouverture au-dessus de l'encastrable doit être nettoyée au moins une fois par an. Utiliser un papier abrasif 220 pour nettoyer la sonde. Il existe 2 moyens d'accéder à la sonde : - en retirant le catalyseur pour exposer la sonde. - en retirant la façade. Néanmoins, un dégagement au-dessus de l'encastrable doit être respecté pour retirer la sonde depuis le dessus de l'appareil. Voir consignes détaillées dans le présent manuel.

## REMARQUE : Ramonage de la cheminée

Lors du nettoyage du système de la cheminée, la plaque de protection inférieure en acier inoxydable située sous la porte de dérivation doit être enlevée pour faciliter l'opération. Le catalyseur doit également être retiré pour être nettoyé en même temps, en suivant les étapes énumérées dans le présent manuel. La dérivation doit être complètement retirée de l'appareil pour que de la créosote ne tombe pas sur le plancher de la chambre de combustion. Il est vivement recommandé de faire appel à un professionnel pour réaliser ce ramonage. Il disposera de tout l'équipement nécessaire, comme une brosse de longueur adéquate et un aspirateur spécifique conçu pour aspirer les fines particules.

## IMPORTANT :

Avant d'essayer de desserrer ou d'enlever une vis ou un boulon à l'intérieur d'un poêle à bois, d'un encastrable au bois ou d'un foyer préfabriqué dans lequel il y a eu un feu, il est vivement recommandé de vaporiser généreusement la vis ou le boulon avec une huile pénétrante de bonne qualité, qui ne contient pas de propriétés inflammables. Laisser le produit agir, puis taper ou secouer la vis ou le boulon pour le desserrer avant d'essayer de le retirer. Pour de meilleurs résultats, suivre les instructions fournies avec l'huile pénétrante.

## RETRAIT / INSTALLATION DU TUBE D'AIR SECONDAIRE

1. Laisser le poêle s'éteindre puis refroidir jusqu'à ce qu'il soit froid au toucher.
2. Ouvrir la porte du poêle pour accéder au tube d'air secondaire.

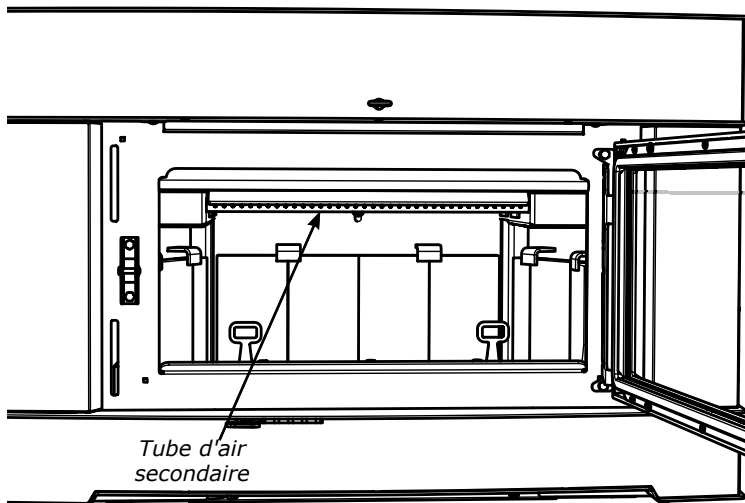

3. À l'aide d'une pince-étau, saisir fermement le tube d'air secondaire. Frapper sur la pince avec un marteau, de droite à gauche, afin de dégager et d'enlever le tube d'air.

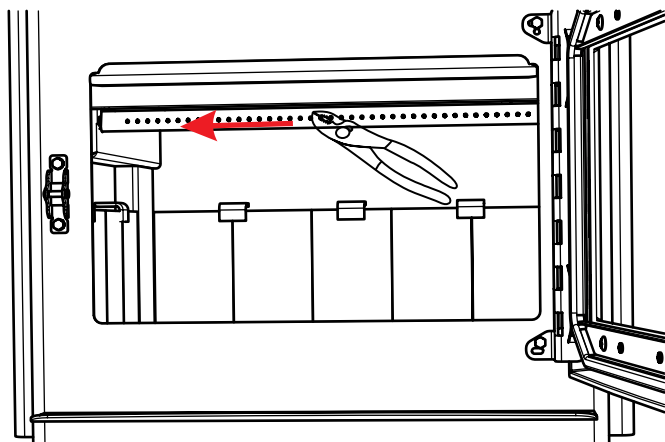

4. Pour réinstaller le tube d'air ou le remplacer, commencer par insérer son extrémité gauche dans la buse latérale gauche. Aligner ensuite l'encoche de l'extrémité droite du tube avec la languette de la buse latérale droite. Saisir fermement le centre du tube à l'aide d'une pince-étau puis frapper sur la pince avec un marteau, de gauche à droite, jusqu'à ce que le tube soit bien inséré dans la buse de droite.

## RÉGLAGE DU LOQUET DE LA PORTE

Après l'allumage de quelques feux, le loquet de la porte peut nécessiter d'être réglé pour une meilleure étanchéité puisque le joint de la porte se compresse. Le retrait d'une cale, comme illustré ci-dessous, permet de rapprocher le loquet de l'encadrement de porte, pour créer une meilleure étanchéité.

Pour retirer une cale, dévisser les 2 boulons pour créer un dégagement derrière le loquet. Placer un tournevis dans la fente de la cale et la dégager. Resserrer les boulons.

Remarque : Conserver les cales - elles pourraient s'avérer utiles au moment de remplacer le joint d'étanchéité.

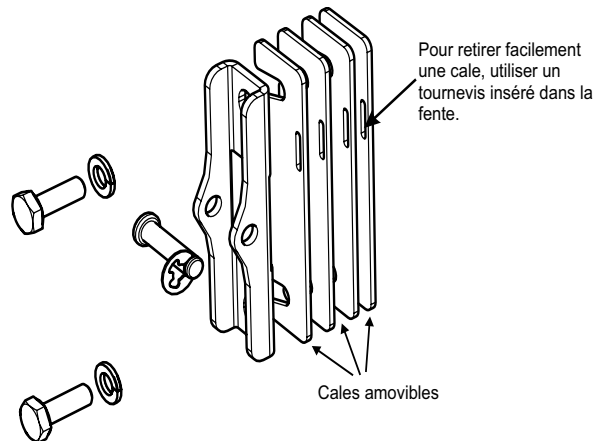

## RETRAIT / INSTALLATION DE LA PLAQUE SUPÉRIEURE DU REGISTRE DE DÉRIVATION EN FONTE

### IMPORTANT :

Retirer la plaque supérieure de dérivation en fonte uniquement si elle est endommagée ou fissurée. NE PAS l'enlever pour d'autres raisons. L'entretien de l'appareil peut être effectué sans qu'il soit nécessaire de retirer la plaque supérieure de dérivation.

Avant de tenter de desserrer ou de retirer une vis ou un boulon à l'intérieur d'un poêle, d'un encastrable ou d'un foyer préfabriqué au bois dans lequel un feu a été allumé, nous vous recommandons vivement de vaporiser généreusement la vis ou le boulon avec une huile pénétrante de bonne qualité, qui ne contient pas de propriétés inflammables. Laisser agir, puis tapoter ou secouer la vis ou le boulon pour le desserrer avant d'essayer de le retirer. Pour de meilleurs résultats, suivre les instructions fournies avec l'huile pénétrante.

1. Laisser le poêle s'éteindre puis refroidir jusqu'à ce qu'il soit froid au toucher.
2. Ouvrir la porte du poêle pour accéder au tube d'air secondaire.
3. Retirer le tube d'air secondaire (voir page précédente).
4. Retirer les 2 boulons situés dans les emplacements indiqués ci-dessous et retirer la bavette de retenue avant en acier inoxydable.

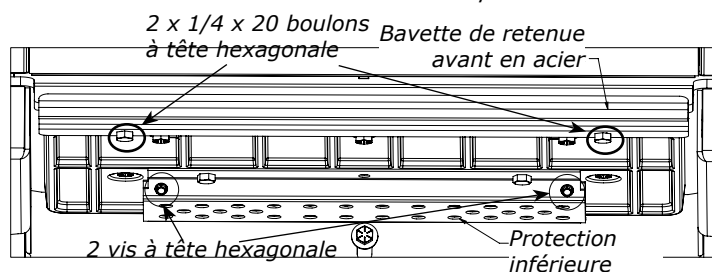

Vue intérieure du dessus du poêle

5. Retirer les 2 vis qui maintiennent la protection inférieure. Faire glisser la protection pour la retirer.
6. 8 boulons fixent la plaque supérieure de la dérivation en fonte au plafond du poêle.  
Avant de retirer les boulons qui maintiennent la dérivation en fonte, ajouter un appui de 2 X 12-1/4 po 2 x 4 pour soutenir la pièce. La dérivation en fonte pèse 30 livres - **NE PAS RETIRER** les boulons sur la dérivation en supportant le poids pour éviter tout dommage et toute blessure.
7. Retirer la plaque supérieure de la dérivation et la remplacer.
8. Refaire les étapes pour réinstaller la dérivation.

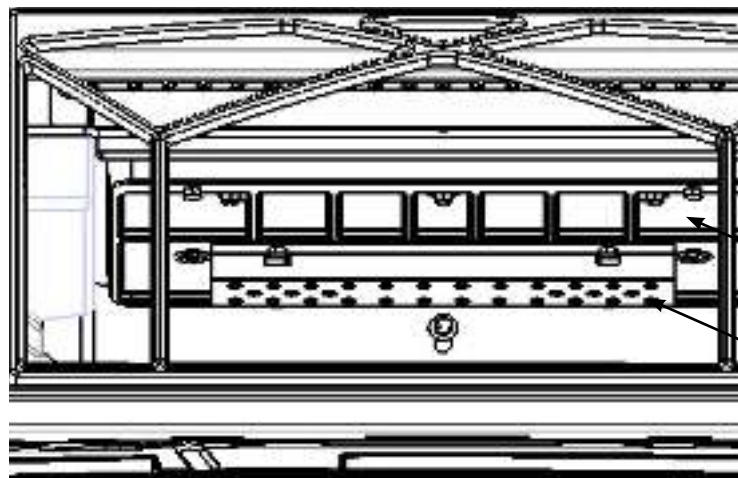

Vue intérieure du dessus du poêle

## FONCTIONNEMENT DU VENTILATEUR EN MODE AUTO

Si le ventilateur ne s'allume pas en mode Auto, voir les causes possibles et solutions listées ci-dessous :

### Causes possibles :

- Le registre de dérivation est ouvert
- Il s'agit d'un appareil neuf ou du premier feu de la saison
- Aucun lit de braises dans le foyer (braises ou charbons ardents, = ne pas confondre avec des cendres)
- Le registre d'air primaire est réglé sur Bas (position à l'extrême droite)
- Il n'y a que quelques petites bûches dans le feu ou le feu est presque éteint
- Problèmes ou défaillances mécaniques

### Solutions :

- Fermer la dérivation lorsque l'appareil a atteint sa température optimale
- Bâtir un lit de braises de quelques pouces de haut
- Placer le registre sur la position moyenne ou élevée (au milieu ou à l'extrême gauche)
- Ajouter quelques bûches dans le feu
- Consulter votre détaillant agréé

**REMARQUE :** La température affichée sur le moniteur du catalyseur n'a rien à voir avec la température d'activation en mode Auto sur le ventilateur.

Le détecteur thermique automatique de cet appareil est situé à la base de la chambre de combustion. Si la température adéquate n'est pas détectée à cet endroit, le ventilateur ne s'allumera pas. Il est primordial d'élever la température pour atteindre la température de fonctionnement pour activer le catalyseur. La plaque de dérivation peut être fermée pour contenir la chaleur à l'intérieur de la chambre de combustion.

## RAMONAGE DU CONDUIT DE CHEMINÉE DE HAUT EN BAS

Remarque : Le système de cheminée sur cet appareil ne peut pas être ramoné depuis le bas.

**IMPORTANT :** Il est impératif que la zone située autour de l'extérieur du foyer encastrable soit protégée à l'aide de couvertures ou de bâches pour éviter que de la créosote et des cendres ne tombent sur le plancher fini.

1. Retirer le déflecteur d'air primaire.

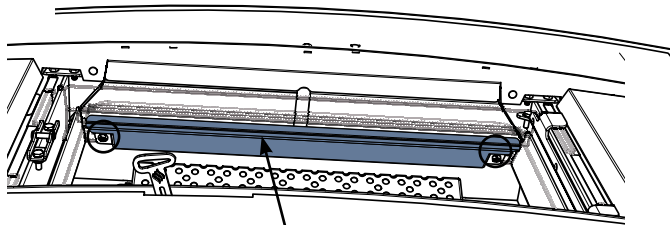

*Primary Air Shield - loosen 2 x 7/16" bolts - slide forward to remove.*

2. Retirer le pare-flammes du catalyseur.

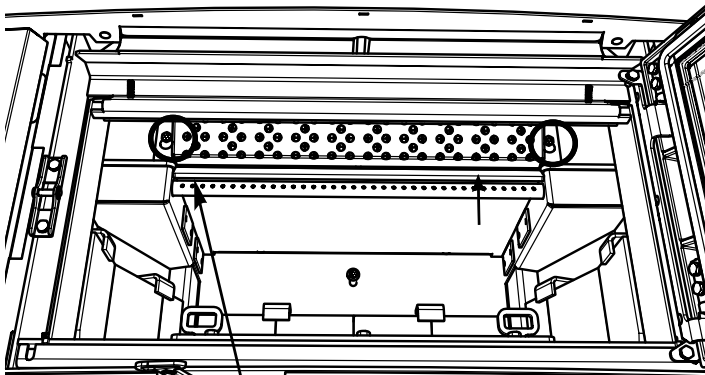

*Pare-flammes du catalyseur - desserrer les 2 boulons de 7/16 po pour les retirer.*

3. Retirer le catalyseur de postcombustion.

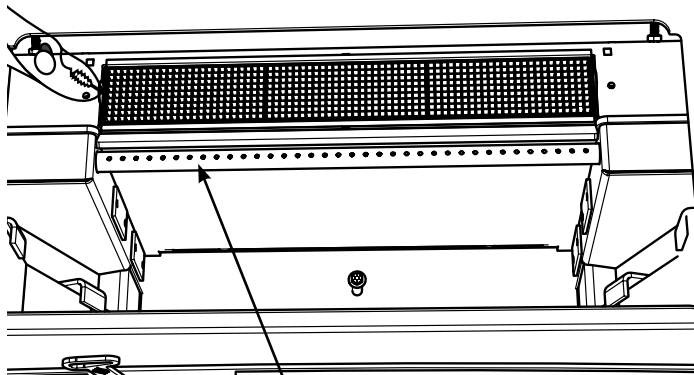

*Catalyseur - le retirer avec des tenailles, l'incliner vers l'avant pour faciliter le retrait.*

4. Fermer la porte de l'encastrable et la tige de dérivation et ramoner le conduit du haut de la cheminée vers le bas dans la zone de dérivation.
5. Après avoir laissé les débris se déposer, ouvrir lentement la porte pour éviter tout débordement. À l'aide d'un aspirateur à cendres et de rallonges, nettoyer la zone située derrière le catalyseur et la zone de dérivation.

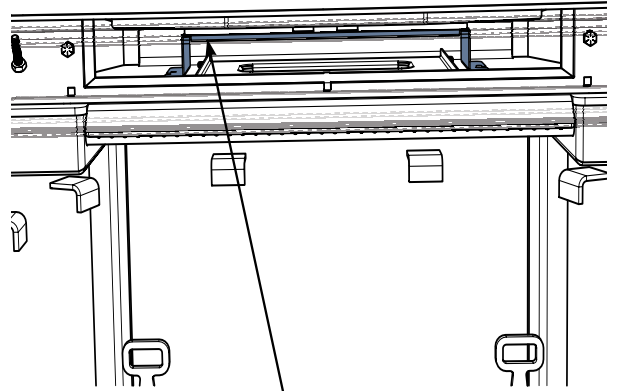

6. Vérifier que la dérivation se déplace librement après avoir nettoyé la zone. Procéder à un nettoyage supplémentaire et effectuer les réglages nécessaires.
7. Refaire les étapes 1 à 3 dans cet ordre pour réinstaller le catalyseur, le pare-flammes du catalyseur et le déflecteur d'air primaire.



## PIÈCES PRINCIPALES

	Pièce n°	Description
2	106-517	Ensemble dessus du poêle
3	106-917	Dispositif du ventilateur
4	106-525	Ensemble panneau arrière
5	106-038	Écran extérieur - gauche
6	106-520	Porte en fonte noire
*	106-565	Porte en fonte de couleur brun Timberline
7	106-039	Écran extérieur - droite
8	106-518	Ensemble porte-poignée/porte-outils - standard
*	106-542	Ensemble porte-poignée/porte-outils - grand format
9	106-912	Façade contemporaine
*	106-910	Façade profilée
*	106-921	Façade en fonte standard - Noir
*	106-925	Façade en fonte standard -Brun Timberline
*	106-941	Façade en fonte - Grand format noir
*	106-945	Façade en fonte - Grand format brun Timberline
*	106-931	Grille en fonte - Noir
*	106-935	Grille en fonte - Brun Timberline
*	106-956	Plaque de support standard
*	106-958	Plaque de support grand format
10	156-241	Poignée en fonte
11	156-514	Ensemble de la poignée
*	106-541/P	Pièces d'alignement (pour la partie arrière du loquet de porte)
12	106-561	Ensemble du loquet
12A	106-131F	Cales du loquet de la porte 106-131F (unité)
13	106-043	Chenets (à l'unité)
13A	106-042	Support de chenet (à l'unité)
14	106-016	Tige du registre de dérivation
15	106-122B	Bouton du registre de dérivation (Noir mat)
	106-122MJE	Bouton du registre de dérivation (Brun Timberline)

	Pièce n°	Description
16	106-516	Ensemble de la buse de cheminée
17	106-062	Fourchette
18	106-136	Défecteur en acier inoxydable
19	106-575	Écran de protection inférieur
20	106-574	Catalyseur de postcombustion
*	106-546	Système de rails contemporains - gauche
*	106-547	Système de rails contemporains - Droite
*	911-185	Appareil de mesure (thermomètre) numérique du catalyseur de postcombustion
24	911-186	Sonde du thermomètre numérique du catalyseur
*	106-955	Adaptateur de conduit de cheminée décalé
26	106-351	Plaque supérieure du registre de dérivation en fonte
27	106-018	Joint d'étanchéité supérieur de dérivation
*	910-138	Interrupteur Auto/manuel
*	910-140	Interrupteur du ventilateur Hi/Off/Low (Haut/Éteint/Bas)
	106-536	Dispositif complet interrupteur du ventilateur
*	910-142	Thermodisque du ventilateur
*	910-157/P	Moteur du ventilateur seulement
*	940-420/P	Vitre de remplacement (joint d'étanchéité inclus)
*	846-682	7/8" Window Adhesive Gasket Tape (12') (936-243)
*	106-003	Défecteur en acier inoxydable
29	106-095	Écran d'air primaire
30	106-144	Pare-flammes du catalyseur
*	106-060	Écran des flammes supérieur
*	106-129	Outil du registre de dérivation
34	033-953	Tube d'air secondaire
35	106-133	Support de charnière de la porte
*	106-020	Joint d'étanchéité plancher de la chambre de combustion
	920-673	Manuel
* Pièces non illustrées		

# liste des pièces

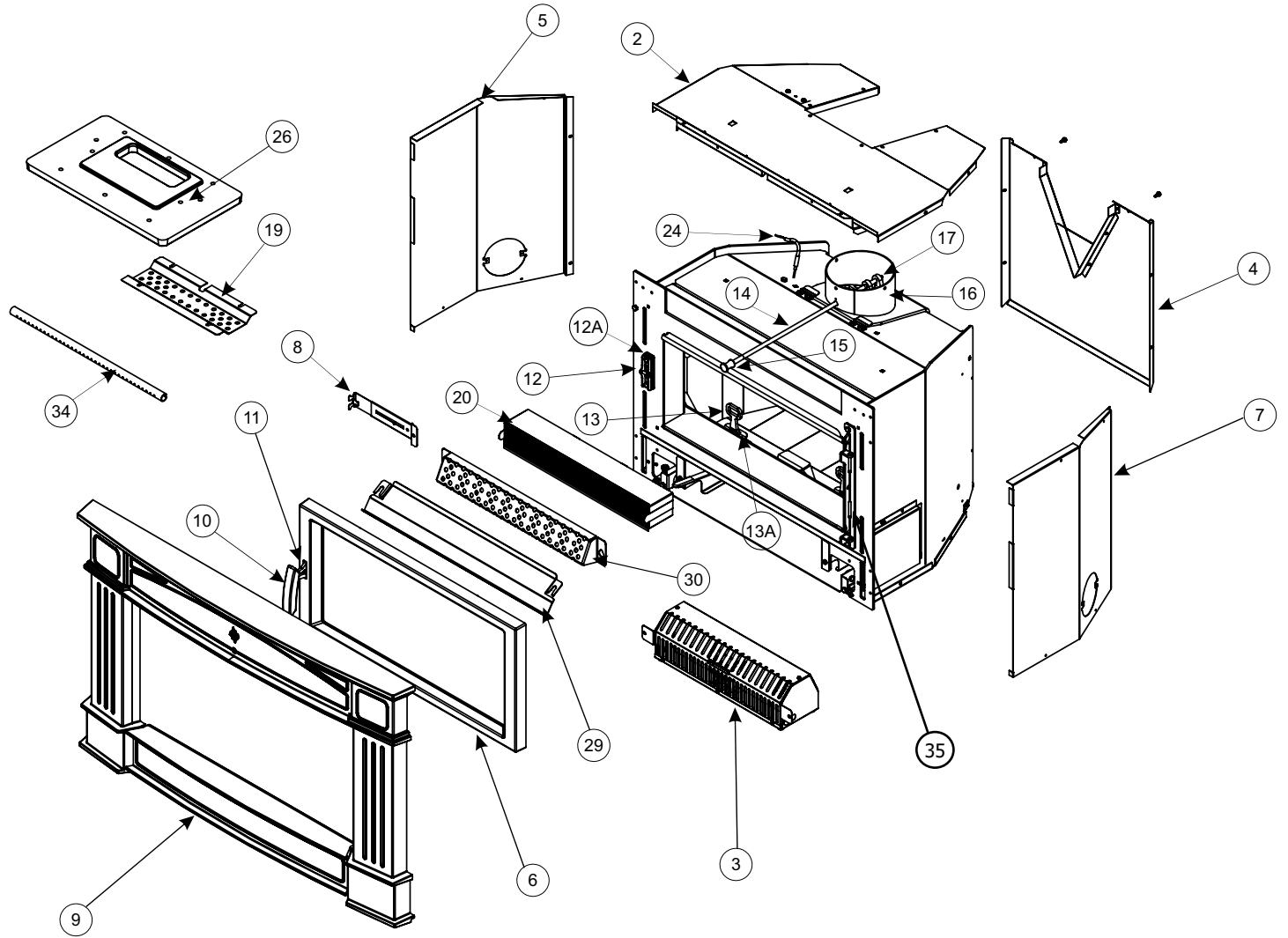

## AGENCEMENT DES BRIQUES

106-960 Jeu de briques - Complet

Briques réfractaires		
#	Dimension	Quantité
1	Brique standard 4-1/2 po x 9 po	10
2	Brique réfractaire	2
3	Brique réfractaire	2
4	Brique 2 po x 9 po	4
5	Brique 2 po x 7 po	1

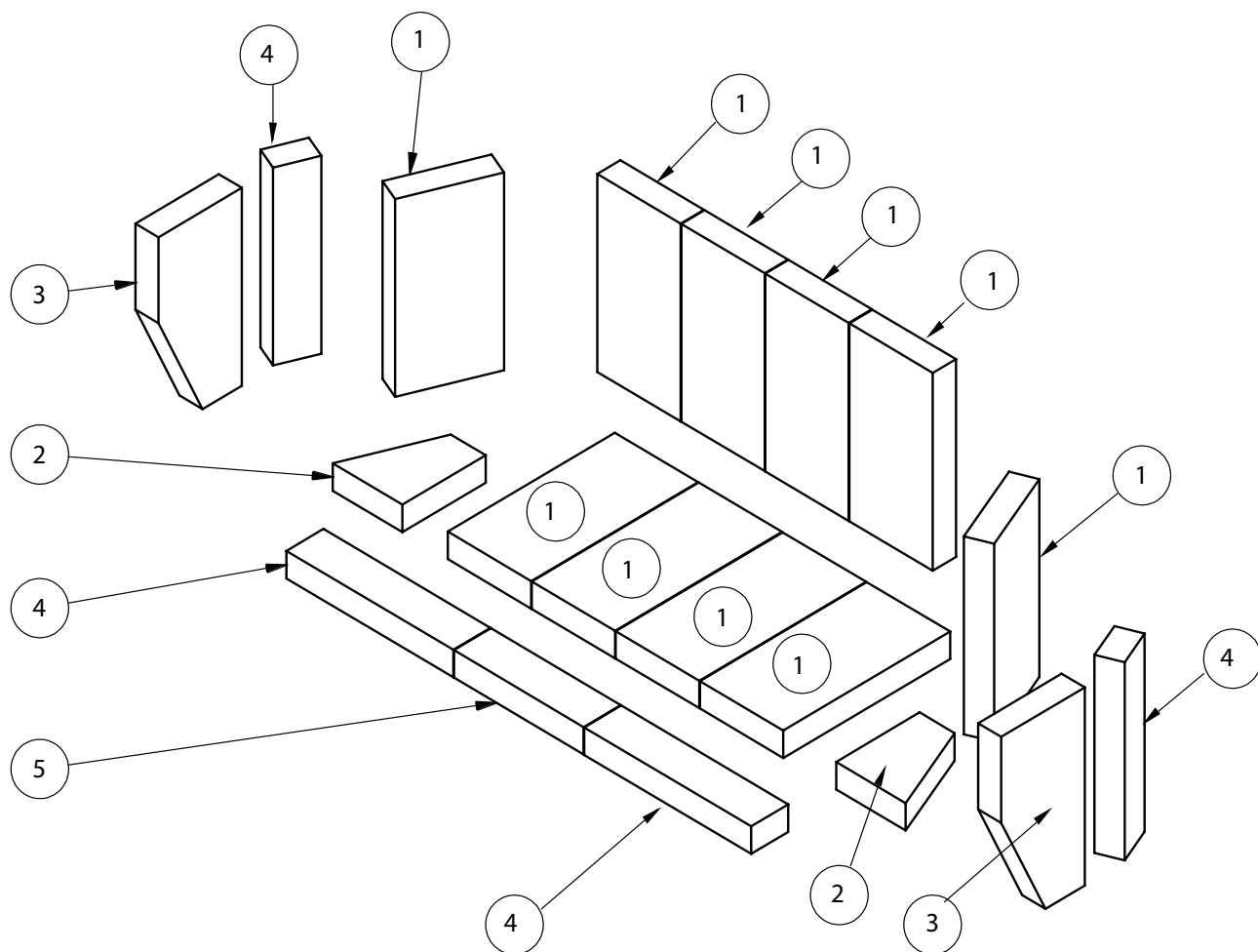

# garantie

## Garantie à Vie Limitée

La présente garantie à vie limitée de FPI Fireplace Products International Ltée (pour les clients canadiens) et Fireplace Products U.S. Inc. (pour les clients américains) (désigné ci-après "FPI") couvre l'acheteur d'origine de cet appareil tant qu'il reste dans son emplacement d'origine et n'est pas déplacé. Les pièces et composants couverts par la présente garantie limitée et les périodes de garantie sont indiqués dans le tableau ci-dessous.

Dans ce document, l'appareil désigne un encastrable au bois d'intérieur ou un poêle autoportant à bois d'intérieur.

**Cet appareil a été certifié et approuvé pour être utilisé seulement à l'intérieur.**

**Remarque : Cette garantie ne s'applique pas aux modèles Ri50 et CF780. Consultez la garantie des modèles Ri50 et CF780 pour plus de détails.**

Cette garantie à vie limitée commence le jour où l'appareil a été acheté.

**La présente garantie n'est en aucun cas transférable, modifiable ni négociable.**

Appareils au bois d'intérieur	Garantie des pièces et composants					Garantie Main d'œuvre subventionnée***
	Garantie à vie limitée	5 ans	2 ans	1 an	Garantie	(Années de garantie)
Pièces et composants sous garantie						
Chambre de combustion soudée en acier	✓					5
Composants en acier inoxydable : déflecteurs de fumée, écrans thermiques etc.	✓					3
Tubes d'air	✓					3
Diffuseur Airmate	✓					3
Ensemble poignées et loquets de porte, quincaillerie	✓					3
Vitre (bris thermique seulement)	✓					3
Façades en acier, boîtiers accessoires	✓					3
Placage	✓					3
Tiroir à cendres, écrans thermiques, socle	✓					0
Déflecteurs en acier, en céramique, déflecteurs de type C en vermiculite	✓					0
Moultures : chambre de combustion, contours, portes, panneaux, etc.		✓				3
Composants électriques : ventilateur, câblage, interrupteurs, moniteurs catalytiques, sondes, etc.			✓			2
Vitre (fissures)				✓		1
Catalyseur de postcombustion					** 10 ans prorata	0
Évacuation/Cheminée				✓		1
Écrans de protection				✓		1

\*\* Voir les conditions spécifiques de la garantie concernant le catalyseur de postcombustion dans le présent manuel.

**Remarque :** La couverture de la garantie indiquée ci-dessus peut ne pas être applicable puisque les composants et les options varient selon l'appareil acheté.

### Conditions :

La présente garantie couvre uniquement les vices de fabrication ou les défauts des composants assemblés à l'usine de FPI, sauf indication contraire énoncée dans la présente.

**\*\*\* Cette garantie ne couvre pas les frais de déplacement, le kilométrage, le carburant ni les péages du détaillant pour les travaux de diagnostic ou d'entretien. Tous les frais de main-d'œuvre payés aux détaillants agréés sont des frais subventionnés et prédéterminés. Les détaillants peuvent vous facturer les frais de déplacement et le temps supplémentaire au-delà de cette subvention.**

Toute pièce qui s'avère défectueuse pendant la période de garantie précisée plus haut sera réparée ou remplacée, au choix de FPI, par l'intermédiaire d'un distributeur accrédité, d'un détaillant ou d'un représentant désigné préautorisé, à la condition que la pièce défectueuse soit retournée au distributeur, au détaillant ou au représentant pour inspection, si requis par FPI. Par ailleurs, FPI peut,

à sa discrétion, se décharger de toutes ses obligations en ce qui concerne la présente garantie en remboursant à l'acheteur d'origine le prix d'achat du produit une fois vérifié. Le prix d'achat doit être confirmé par la facture de vente originale.

**Le détaillant autorisé ou tout autre détaillant FPI autorisé est responsable, après approbation préalable de FPI, du diagnostic et de la réparation sur place concernant toute réclamation au titre de la présente garantie. En cas de négligence dans l'exécution des travaux, FPI n'est pas tenue responsable des réparations ni des coûts de fabrication de détaillants ou représentants qui n'ont pas été autorisés au préalable par FPI.**

À tout moment, FPI se réserve le droit d'inspecter le produit ou la pièce défectueuse faisant l'objet d'une réclamation et signalé sur place ou à l'endroit où il a été déposé, avant de traiter ou d'honorer toute réclamation. Le refus de se soumettre à cette condition annulera la présente garantie.

Toutes les réclamations doivent transiger par le détaillant chargé de traiter la réclamation et doivent comprendre une copie de la facture de vente (preuve d'achat pour l'acheteur). Toute réclamation doit être complète et fournir des explications détaillées et les renseignements nécessaires à FPI pour être prise en compte et traitée. **Toute réclamation incomplète peut être rejetée.**

**Les appareils sont sujets à une limite d'un seul remplacement au cours de la période de garantie. Le tube d'air et le déflecteur sont sujets à une limite d'un seul remplacement au cours de la période de garantie.**

L'appareil doit être installé conformément aux directives du fabricant détaillées dans le manuel d'installation. Tous les codes et règlements locaux et nationaux doivent être respectés.

Il est de la responsabilité de l'installateur de s'assurer que l'appareil fonctionne comme il se doit au moment de l'installation.

L'acheteur d'origine est responsable de l'entretien annuel de l'appareil, comme précisé dans le manuel de l'utilisateur. Comme indiqué ci-dessous, la garantie peut être annulée en cas de dommages causés par le manque d'entretien de l'appareil.

Pièces achetées : Les pièces de rechange ou de réparation achetées par le client à FPI après expiration de la garantie originale de l'appareil, ont une période de garantie de **90 jours** à partir de la date d'achat, valable seulement avec la preuve d'achat. Toute pièce défectueuse sera réparée ou remplacée sans frais. La garantie ne couvre pas la main d'œuvre sur ces pièces.

Si des dégâts ont été constatés pendant le transport, qu'ils soient extérieurs ou intérieurs, le détaillant doit en être informé dans les trois jours. Toutes les réclamations relatives à des dommages doivent être soumises par le détaillant qui s'occupe de la réclamation, avec une copie de facture de vente (preuve d'achat). Toutes les réclamations doivent être complètes et fournir toutes les explications détaillées demandées par FPI pour être prises en compte lors de l'évaluation. **Les demandes incomplètes peuvent être rejetées.**

Comme il s'agit d'une garantie à vie limitée, si l'appareil doit être remplacé, l'appareil acheté ne sera peut-être pas remplacé par un appareil de même modèle. Dans ce cas, FPI remplace votre appareil par un appareil similaire au moment du remplacement selon les termes de la présente garantie à vie limitée, mais **UNIQUEMENT** dans le cas où une pièce couverte par ladite garantie s'avère défectueuse. Veuillez vous référer au tableau de la première page de la présente garantie pour connaître les pièces couvertes. Les changements dans les produits peuvent être liés à la discontinuité de l'appareil d'origine, à des changements dans les exigences réglementaires, à l'évolution des produits, etc. qui sont hors du contrôle de FPI. **La présente garantie à vie limitée ne couvre pas les frais d'installation, ni les frais associés aux changements des dégagements requis pour l'appareil de remplacement, les protections de plancher, les manteaux, les matériaux de revêtement ou de façade tels que l'encadrement, les murs finalisés en cloison sèche, en bois, avec des panneaux non combustibles, avec de la céramique, des briques, des pierres, du marbre, etc., les systèmes de ventilation ou de cheminée, ou les pièces du système de cheminée.**

S'il n'est pas possible d'effectuer le remplacement approprié, FPI remboursera **50 %** du prix d'achat de l'appareil et de tous les accessoires FPI applicables (façades, panneaux de briques, éléments décoratifs, etc.) achetés au moment de la vente. **En aucun cas, FPI ne remboursera une quelconque partie du prix d'achat ou les coûts associés à d'autres pièces, y compris, mais sans s'y limiter, l'installation d'un nouvel Appareil, les changements de dégagements requis pour un nouvel Appareil, les plaques de foyer, les manteaux, les matériaux de revêtement ou de façade tels que l'encadrement, les murs finalisés en cloison sèche, en bois, avec des panneaux non combustibles, avec de la céramique, des briques, des pierres, du marbre, etc., les systèmes de ventilation ou de cheminée, ou les pièces du système de cheminée. Une copie du reçu ou de la facture de vente sera nécessaire pour valider le prix d'achat.**

#### **Exclusions :**

Cette garantie à vie limitée ne couvre pas (ni n'inclut) la peinture, la rouille ou la corrosion de tout type causée par : un manque d'entretien ou une évacuation inadéquate, un approvisionnement insuffisant en air de combustion, ou l'utilisation de produits chimiques corrosifs (ex : chlore, sel, air, etc.), les briques réfractaires (fond, parois latérales ou base), le manque d'étanchéité des portes ou des vitres, les briques de plancher en vermiculite, les assemblages de chenets ou les leviers du registre de la cheminée, ni tout autre système d'étanchéité installé en usine, les piles.

Cette garantie à vie limitée ne s'applique pas aux problèmes de dysfonctionnement, d'avaries ou de performance de l'appareil causés par des conditions environnementales ou géographiques, des dommages d'origine chimique, un courant descendant, une mauvaise installation, une installation effectuée par un installateur non qualifié, des composants de cheminées inadaptés (y compris, mais non exclusivement, la taille ou le type de chapeau d'évacuation), une erreur de fonctionnement, un mauvais usage,

# garantie

---

un usage abusif, l'utilisation de carburants inappropriés (bois de corde trop humide, chutes de bois, bois ou débris de construction, copeaux, bois traité ou peint, métal ou feuille métallique, plastiques, ordures, solvants, carton, charbon ou produits dérivés de charbon, produits à base d'huile, papiers cirés, bûches préfabriquées compressées, bois séché au four), un manque d'entretien régulier, des catastrophes naturelles, des intempéries tels que ouragans, tornades, tremblements de terre, inondations, des pannes de courant ou des actes de terrorisme ou de guerre.

FPI n'est soumise à aucune obligation d'améliorer ou de modifier un appareil déjà fabriqué (ex : aucune modification ni mise à jour ne sera effectuée sur un appareil existant même si les produits ont évolué).

Un appareil qui montre des signes de négligence ou d'usage abusif n'est pas couvert par les termes de la présente garantie, ce qui pourrait entraîner l'annulation de cette garantie. Ceci inclut les appareils dont la chambre de combustion est rouillée ou corrodée et dont l'état de rouille ou de corrosion n'a pas été signalé dans les **trois (3)** mois suivant son installation ou son achat.

L'utilisation, malgré leur état, d'appareils endommagés ou qui présentent des problèmes connus de l'acheteur, pouvant aggraver les dommages entraînera l'annulation de la présente garantie.

L'altération du numéro de série sur l'appareil (effacement, retrait de l'étiquette ou numéro illisible) entraînera l'annulation de la présente garantie.

Des mouvements mineurs d'expansion et de contraction de l'acier sont normaux et ne sont donc pas couverts par la présente garantie.

Les dégâts causés aux produits ou aux pièces pendant leur transport ne sont pas couverts par la présente garantie.

L'utilisation conjointe de produits FPI avec des produits fabriqués ou fournis par d'autres fabricants, sans l'autorisation préalable de FPI, peut entraîner l'annulation de la présente garantie.

## Limites de responsabilité :

Le recours exclusif de l'acheteur d'origine par rapport à la présente garantie et la seule obligation de FPI à l'égard de cette garantie à vie limitée, expresse ou implicite, contractuelle ou délictuelle, se limitent à un remplacement, une réparation ou un remboursement, dans les conditions décrites ci-dessus. EN AUCUN CAS, FPI NE SERA TENUE RESPONSABLE AU TITRE DE LA PRÉSENTE GARANTIE DE TOUT DOMMAGE COMMERCIAL ACCIDENTEL OU NON ACCIDENTEL OU DE TOUT DOMMAGE CAUSÉ AU BIEN. DANS LA LIMITE AUTORISÉE PAR LA LOI APPLICABLE, FPI NE FOURNIT AUCUNE GARANTIE EXPRESSE AUTRE QUE LA PRÉSENTE GARANTIE SPÉCIFIÉE. LA DURÉE DE TOUTE GARANTIE IMPLICITE EST LIMITÉE À LA DURÉE DE LA GARANTIE EXPLICITE TEL QU'INDIQUÉ CI-DESSUS. SI LES GARANTIES IMPLICITES NE PEUVENT PAS ÊTRE EXCLUES, ELLES SONT ALORS LIMITÉES EN DURÉE À LA DURÉE DE LA PRÉSENTE GARANTIE.

Certains États aux États-Unis n'autorisent pas qu'une limite soit fixée à la durée d'une garantie implicite, ou autorisent l'exclusion ou la limitation des dommages directs ou indirects, de sorte que les limitations ou exclusions mentionnées ci-dessus peuvent ne pas vous concerner.

Les clients situés à l'extérieur des États-Unis doivent consulter les codes et règlements locaux, provinciaux ou nationaux qui s'appliquent pour connaître les conditions particulières qui peuvent s'ajouter à la présente garantie.

## Comment bénéficier d'un service sous garantie :

Les clients doivent contacter leur détaillant autorisé pour obtenir un service sous garantie. Si ce dernier ne peut pas fournir ce service, veuillez contacter FPI par courrier à l'adresse mentionnée ci-dessous. Merci d'inclure une brève description du problème ainsi que votre adresse, vos coordonnées téléphoniques et votre courriel. Un représentant vous contactera pour fixer un rendez-vous pour une inspection ou un service sous garantie.

### Garant Canada :

**FPI Fireplace Products International Ltd.**  
6988 Venture St.  
Delta, British Columbia  
Canada, V4G 1H4

### Garant États-Unis :

**Fireplace Products U.S., Inc.**  
PO Box 2189 PMB 125  
Blaine, WA  
United States, 98231

Ou contactez le Service à la Clientèle de Regency au 1-800-442-7432 (tél.) / 604-946-4349 (téléc.) / [customerservice@regency-fire.com](mailto:customerservice@regency-fire.com) (courriel)

## Enregistrement du produit et service à la clientèle :

Merci d'avoir choisi un foyer Regency. Regency fait partie des chefs de file mondiaux dans la conception, la fabrication et la commercialisation de produits de foyer. Pour vous offrir le meilleur service possible, nous vous invitons à compléter le formulaire d'enregistrement de votre produit à l'adresse <http://www.regency-fire.com/Customer-Care/Warranty-Registration.aspx> dans les **quatre-vingt-dix (90)** jours suivant la date de votre achat.



### Enregistrement du produit et service à la clientèle :

Merci d'avoir choisi un foyer Regency. Regency fait partie des leaders mondiaux dans la conception, la fabrication et la commercialisation de produits de foyer. Pour vous offrir le meilleur service possible, nous vous invitons à compléter le formulaire d'enregistrement de votre produit sur notre site web sous Service à la Clientèle dans les quatre-vingt-dix (90) jours suivant la date de votre achat.

Pour les achats effectués au **CANADA** ou aux **ÉTATS-UNIS** :

<http://www.regency-fire.com/Customer-Care/Warranty-Registration.aspx>

Pour les achats effectués en AUSTRALIE :

<http://www.regency-fire.com.au/Customer-Care/Warranty-Registration.aspx>

Merci de compléter également le formulaire d'enregistrement de la garantie de votre produit de foyer Regency puis nous le retourner par courrier et/ou par fax pour permettre l'enregistrement de votre garantie. Il est important que vous nous fournissiez toutes les informations ci-dessous pour que nous puissions vous offrir le meilleur service possible.

### Formulaire d'enregistrement de la garantie (ou enregistrement en ligne à l'adresse web mentionnée ci-dessus)

<b>Informations sur la garantie</b>	
Numéro de série (obligatoire) :	
Date d'achat (obligatoire) (mm/dd/yyyy) :	
<b>Informations sur le produit</b>	
Type et modèle (obligatoire) :	
<b>Informations sur le détaillant</b>	
Nom du détaillant (obligatoire) :	
Adresse du détaillant :	
No de tél du détaillant :	
Installateur :	
Date d'installation (mm/dd/yyyy) :	
<b>Vos coordonnées (obligatoire)</b>	
Nom :	
Adresse :	
Téléphone :	
Courriel :	

Pour les achats au CANADA :

**FPI Fireplace Products  
International Ltd.**  
6988 Venture St.  
Delta, British Columbia  
Canada, V4G 1H4

Tél : 604-946-5155  
Télec. : 1-866-393-2806

Pour les achats aux ÉTATS-UNIS :

**Fireplace Products U.S., Inc.**  
PO Box 2189 PMB 125  
Blaine, WA  
United States, 98231

Tél : 604-946-5155  
Télec. : 1-866-393-2806

Pour les achats en AUSTRALIE :

**Fireplace Products Australia Pty  
Ltd**  
99 Colemans Road  
Dandenong South, Vic.  
Australia, 3175

Tél : +61 3 9799 7277  
Télec. : +61 3 9799 7822

Pour l'entretien de votre foyer, des astuces et des réponses aux questions les plus fréquentes, visitez la section Service à la Clientèle de notre site web. N'hésitez pas à contacter votre détaillant si vous avez des questions sur votre produit Regency.

# garantie

---



## GARANTIE SUR LES PIÈCES SEULEMENT DU CATALYSEUR DE POSTCOMBUSTION

### INFORMATION IMPORTANTE SUR LA GARANTIE DU CATALYSEUR DE POSTCOMBUSTION En vigueur à partir du 1<sup>er</sup> mars 2019

Toutes les réclamations concernant le catalyseur de postcombustion doivent être remplies directement **par le client** avec le détaillant Regency agréé.

FPI/Regency ne traite pas les demandes de réclamation directement avec les clients.

Veillez suivre les consignes ci-dessous pour faire valoir la garantie sur le catalyseur de postcombustion. Pour en savoir plus sur l'entretien et la réparation du catalyseur, rendez-vous sur notre site web [www.firecatcombustors.com](http://www.firecatcombustors.com).

Avant la date mentionnée ci-dessus, la garantie originale souscrite au moment de l'achat de l'appareil reste en vigueur.

- (1) Couverture de **10 ans** de la part de Regency – et non pas du fournisseur du catalyseur de postcombustion.
- (2) Toutes les réclamations doivent être effectuées par l'intermédiaire du détaillant auprès duquel l'appareil a été acheté.
- (3) Le remplacement sans frais d'un (1) catalyseur au cours d'une période de **dix (10) ans**.
- (4) Le second remplacement à 50 % de rabais sur le prix de détail\* pendant la même période de **dix (10) ans**.
- (5) Les remplacements suivants ou après expiration de la période de **dix (10) ans** au prix au détail\*.
- (6) Le catalyseur de postcombustion ne doit pas être manipulé brutalement ni alimenté par des combustibles non adaptés.
- (7) Toutes les réclamations doivent être accompagnées par des photos nettes du catalyseur de postcombustion montrant tous les dommages ainsi que le système de ventilation interne en place à partir du poêle.

Le client est responsable du retrait du catalyseur et de tout entretien nécessaire, car aucune indemnité n'est assignée aux frais de main d'oeuvre. Cette garantie est une garantie exclusive REGENCY® et REGENCY® exclut toute garantie expresse ou implicite sur le catalyseur de postcombustion, y compris toute garantie de qualité marchande et d'adéquation à un usage particulier.

LA GARANTIE SUR LE CATALYSUER DE POSTCOMBUSTION S'APPLIQUE SUR LES PIÈCES SEULEMENT. LES COÛTS DE MAIN D'OEUVRE NE SONT PAS INCLUS DANS CETTE GARANTIE.

Toutes les réclamations au titre de la garantie doivent être envoyées à : Regency Fireplace Products  
Par l'intermédiaire d'un détaillant Regency agréé

\* Prix sujets à changement.

Regency se réserve le droit de rejeter toute demande s'il s'avère que le dommage résulte d'une mauvaise utilisation, d'une mauvaise manipulation ou d'un nettoyage mal effectué.

**CYCLE DE VIE DU PRODUIT :**

En recyclant vos appareils usagés, vous détournez les déchets des décharges locales et vous contribuez à la protection de l'environnement. Vous réduisez également les besoins en matières premières pour la fabrication de nouveaux produits. Contactez votre municipalité pour connaître les services de recyclage des appareils, les programmes de recyclage locaux ou les services d'enlèvement des appareils afin de vous assurer que les composants et l'emballage de vos appareils Regency sont correctement recyclés.



***Installateur : Veuillez compléter les informations suivantes***

**Adresse et nom du détaillant :** \_\_\_\_\_

\_\_\_\_\_

**Installateur :** \_\_\_\_\_

**N° de téléphone :** \_\_\_\_\_

**Date d'installation :** \_\_\_\_\_

**N° de série :** \_\_\_\_\_