



**P33E-5**

**Foyer à évent direct à dégagement zéro**

**Guide d'installation  
et d'utilisation**



MODELS: P33E-NG5 Gaz Naturel P33E-LP5 Propane

**AVERTISSEMENT:**

Assurez-vous de bien suivre les instructions dans cette notice pour réduire au minimum le risque d'incendie ou d'explosion ou pour éviter tout dommage matériel, toute blessure ou la mort.

**POUR VOTRE SÉCURITÉ**

Ne pas entreposer ni utiliser d'essence ni d'autres vapeurs ou liquides dans la voisinage de cet appareil ou de tout autre appareil.

L'installation et l'entretien doivent être assurés par un installateur ou un service d'entretien qualifié ou le fournisseur de gaz.

Testé par:



**POUR VOTRE SÉCURITÉ**

Que faire si vous sentez une odeur de gaz:

- Ne pas tenter d'allumer d'appareil.
- Ne touchez à aucun interrupteur. Ne pas vous servir des téléphones se trouvant dans le bâtiment où vous vous trouvez.
- Appelez immédiatement votre fournisseur de gaz depuis un voisin. Suivez les instructions du fournisseur.
- Si vous ne pouvez rejoindre le fournisseur de gaz, appelez le service des incendies.

INSTALLATEUR: Laissez cette notice avec l'appareil.  
CONSOMMATEUR: Conservez cette notice pour consultation ultérieure.

## Au Nouveau Propriétaire:

Félicitations!

Vous êtes le propriétaire d'un appareil au gaz fabriqué par Fireplace Products International Ltée. La série des foyers et poêles a gaz fabriqués à la main par Fireplace Products International Ltée. a été conçue pour vous procurer toute la chaleur et le charme d'un poêle au bois, au simple toucher de l'interrupteur. Les modèles sont homologués par Warnock Hersey pour la sécurité et l'efficacité. Comme notre marque de commerce y est apposée, ce produit vous procurera économie, confort et sécurité et ce à l'abri des ennuis pour les années à suivre. S'il vous plait, prenez un instant pour vous familiariser avec ces instructions et les particularités de votre appareil Fireplace Products International Ltée.



# AVERTISSEMENT



Une surface vitrée chaude peut cause des brûlures.

Laisser refroidir la surface vitrée avant d'y toucher.

Ne permettez jamais à un enfant de toucher la surface vitrée.



NATIONAL FIREPLACE INSTITUTE  
**NFI**  
CERTIFIED  
www.nficertified.org

We recommend that our products be installed and serviced by professionals who are certified in the U.S. by the National Fireplace Institute® (NFI) or in Canada by Wood Energy Technical Training (WETT).



Wood Energy  
Technical Training  
www.wettinc.ca



## INFORMATION POUR UNE MAISON PRÉFABRIQUÉE OU MOBILE APRÈS PREMIER ACHAT

Ce produit Regency<sup>MD</sup> a été vérifié et approuvé par Warnock Hersey/Intertek comme foyer mural à évacuation directe conformément aux normes suivantes : Foyer au gaz à évacuation ANSI Z21.88-2009 • CSA-2.33-2009 et foyer au gaz conforme aux normes de haute altitude CAN/CGA-2.17-M91.

Cet appareil d'évacuation directe doit être installé selon les instructions du fabricant et conformément à la norme Manufactured Home Construction and Safety Standard, Title 24 CFR, Part 3280 ou les Standard of Fire Safety Criteria for Manufactured Home Installations, Sites, and Communities ANSI/NFPA 501A, où la norme CAN/CSA Z240 Série MM, Maisons mobiles au Canada.

Installer l'appareil selon les conformément aux instructions du fabricant et les codes ou règlements locaux, ou, en l'absence de tels règlements, selon les codes d'installation ANSI Z223.1, National Fuel Gas Code ou CSA-B149.1 en vigueur et les codes National Electrical Code ANSI/NFPA 70 aux États-Unis, et les codes d'installation de gaz CAN/CGA B149 et les codes Canadian Electrical Code CSA C22.1 au Canada.

Ce foyer doit être raccordé électriquement et mis à la terre conformément aux codes locaux. En l'absence de codes locaux, utilisez la version courante du code électrique canadien CSA C22.1 au Canada ou le ANSI/NFPA 70-1996 national electrical code aux États-Unis.

**Cet appareil homologué pour les maisons mobiles et préfabriquées possède des éléments de fixation.**

**Cet appareil Regency<sup>MD</sup>, conçu pour les maisons mobiles et préfabriquées, est muni d'une tige de mise à la masse spéciale no 8, à laquelle vient se rattacher un fil de cuivre de calibre 18 relié à la masse.**

**Cet appareil peut être installé dans une maison préfabriquée ou mobile déjà installée à demeure si les règlement locaux le permettent.**

**Cet appareil doit être utilisé uniquement avec le type de gaz indiqué sur la plaque signalétique. Cet appareil ne peut être converti à d'autre gaz, sauf si une trousse de conversion est utilisée.**

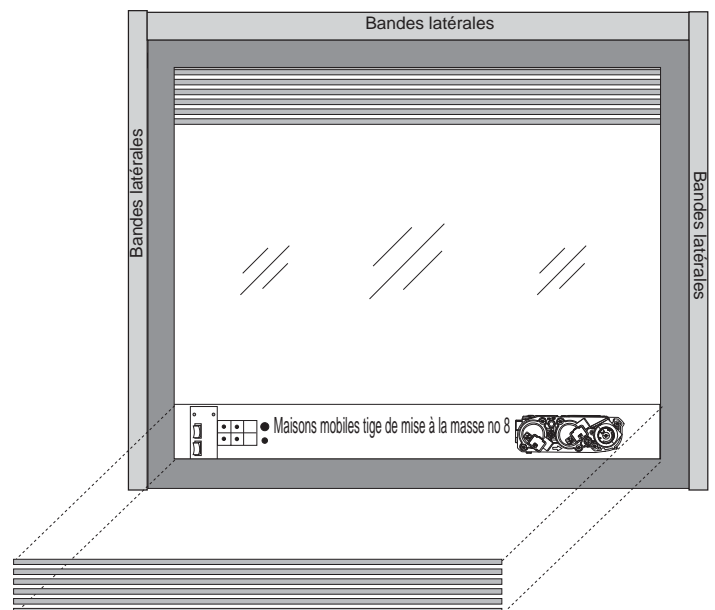

# TABLE DES MATIÈRES

L'étiquette de sécurité.....	5	Consigne D'allumage .....	52
Message Important avant de débiter.....	6	Instructions d'Utilisation.....	53
Informations de sécurité générale .....	6	Instructions d'allumage.....	53
Exigences supplémentaires pour maisons mobiles et préfabriquées.....	6	Instructions d'arrêt.....	53
Aide-mémoire pour l'installation .....	7	Premier feu.....	53
Choisir l'emplacement de votre foyer .....	7	Réglage du débit d'air .....	53
Dimensions du Foyer.....	8	Instructions D'Entretien .....	54
Dimensions du Foyer.....	8	Entretien .....	54
Avec FaÇade Contemporaine .....	8	Pour le Système .....	54
Manteaux de foyer en matériau combustible.....	10	D'Event .....	54
Dégagement aux pattes de manteau .....	11	Pièce en or plaqué.....	54
Avec La Vitre Plat ou Vitre En Saillie.....	11	Bruits émis .....	54
Dégagement aux pattes de manteau .....	11	Lorsque L'appareil est en marche .....	54
Avec la Façade Contemporaine .....	11	Joint d'étanchéité de vitre.....	55
d et Finition Avec Vitre Plat, Pare-Étincelles, ou Vitre En Saillie .....	12	Remplacement de la vitre.....	55
Dimensions De Charpente avec La FaÇade Contempo- raire.....	13	Retrait de la soupape .....	56
Charpente et Finition Avec Façade Contemporaine....	14	Installation De La Soupape .....	56
Assemblage de l'appareil avant installation.....	15	Main Assembly .....	57
Introduction de Système d'évacuation.....	15	Burner & Log Assembly.....	59
Emplacements de Sortie d'évacuation .....	16	Flush Front & Grilles d'aération.....	60
Système D'évacuation de Conduit Flexible .....	17	Garantie.....	63
Procédures d'installation .....	18		
Système D'évacuation de Conduit Rigide .....	19		
4" x 6-5/8" Rigid Pipe Cross Reference Chart.....	20		
Options d'évacuation - sortie verticale.....	22		
Système D'évacuation de Conduit Rigide & Flexible ..24			
Sortie verticale avec conduit flexible parallèle .....	28		
Options d'évacuation - sortie verticale.....	29		
Avec conduit flexible parallèle pour .....	29		
Les maisons résidentielles et préfabriquées .....	29		
dans les cheminées de maçonnerie.....	29		
Installation Avec Évacuation Horizontale.....	30		
Installation avec évacuation verticale.....	31		
Installation de La ConDUite De Gaz .....	31		
Ajustement du pilote.....	32		
Installations À Hautes Altitude .....	32		
Description De la Soupape SIT 886 NOVA .....	32		
Panneaux De Brique .....	35		
ENsemble De Bûches .....	35		
Porte Plate.....	36		
Garniture de Vitre Plate .....	36		
Grilles D'AÉration PLat.....	41		
Grilles d'aération En Saillie.....	42		
Façade pare-étincelles & cadrage.....	43		
Installation Du Cadre de Montage et .....	45		
de la façade contemporaine .....	45		
Thermostat mural .....	49		
Contrôle à distance.....	49		
Interrupteur mural.....	49		
Schéma de montage .....	50		
Installation d'un ventilateur en option .....	51		

## L'ÉTIQUETTE DE SÉCURITÉ

Voici une copie de l'étiquette apposée sur chaque foyer au gaz à ventilation directe P33E-4 afin de vous permettre d'en examiner le contenu. Cette étiquette de sécurité se trouve à l'intérieur de la base de l'appareil, à l'avant, et est visible lorsque la grille d'aération inférieure est ouverte.

**REMARQUE:** Nous améliorons constamment nos produits Regency<sup>MD</sup>. Comparez cette copie avec l'étiquette apposée sur votre appareil. S'il existe une différence, fiez-vous à cette dernière.

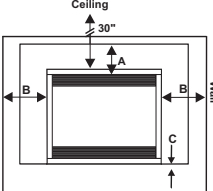
		<p><b>Listed:</b> VENTED GAS FIREPLACE HEATER / FOYER AU GAZ À ÉVACUATION <b>Certified for/Certifiée pour:</b> CANADA and U.S.A. <b>Tested to:</b> CAN/CGA-2.17-M91(R2009) <b>Conforms to:</b> ANSI Z21.88-2009 <b>Certified to:</b> CSA 2.33-2009</p>	<p><b>DO NOT REMOVE THIS LABEL / NE PAS ENLEVER CETTE ÉTIQUETTE</b></p> <p><b>REGENCY<sup>®</sup></b> FIREPLACE PRODUCTS</p> <p>Serial No./ No de serie 358</p> <p><b>MAY BE INSTALLED IN MANUFACTURED (MOBILE) HOMES AFTER FIRST SALE</b></p>																																							
<p><b>Model/Modèle:</b> P33E-NG5</p>	<p><b>NATURAL GAS: Model P33E-NG5</b></p> <table border="0"> <tr> <td>Minimum supply pressure</td> <td>5" WC</td> <td>(1.25 kPa)</td> <td>Pression d'alimentation minimum</td> </tr> <tr> <td>Manifold pressure high</td> <td>3.5" WC</td> <td>(0.87 kPa)</td> <td>Pression a la tubulure d'échappement élevée</td> </tr> <tr> <td>Manifold pressure low</td> <td>1.6" WC</td> <td>(0.39 kPa)</td> <td>Pression a la tubulure d'échappement basse</td> </tr> <tr> <td>Orifice size</td> <td># 44</td> <td>DMS</td> <td>Grandeur de l'injecteur</td> </tr> <tr> <td>Minimum input</td> <td>14,000</td> <td>Btu/h (4.10 kW)</td> <td>Débit Calorifique minimum selon l'altitude</td> </tr> <tr> <td>Maximum input</td> <td>20,000</td> <td>Btu/h (5.86 kW)</td> <td>Débit Calorifique maximum selon l'altitude</td> </tr> <tr> <td>Altitude</td> <td>0-4500</td> <td>ft/pi (0-1372 m)</td> <td></td> </tr> </table> <p>Model P33E-NG5 convertible to 17,500 Btu for Altitude 0- 4500ft/pi (For use with Faceplate)</p> <table border="0"> <tr> <td>Orifice size</td> <td># 47</td> <td>DMS</td> <td>Grandeur de l'injecteur</td> </tr> <tr> <td>Maximum input</td> <td>17,500</td> <td>Btu/h (5.13 kW)</td> <td>Débit Calorifique maximum selon l'altitude</td> </tr> <tr> <td>Minimum input</td> <td>9,800</td> <td>Btu/h (2.87 kW)</td> <td>Débit Calorifique minimum selon l'altitude</td> </tr> </table>	Minimum supply pressure	5" WC	(1.25 kPa)	Pression d'alimentation minimum	Manifold pressure high	3.5" WC	(0.87 kPa)	Pression a la tubulure d'échappement élevée	Manifold pressure low	1.6" WC	(0.39 kPa)	Pression a la tubulure d'échappement basse	Orifice size	# 44	DMS	Grandeur de l'injecteur	Minimum input	14,000	Btu/h (4.10 kW)	Débit Calorifique minimum selon l'altitude	Maximum input	20,000	Btu/h (5.86 kW)	Débit Calorifique maximum selon l'altitude	Altitude	0-4500	ft/pi (0-1372 m)		Orifice size	# 47	DMS	Grandeur de l'injecteur	Maximum input	17,500	Btu/h (5.13 kW)	Débit Calorifique maximum selon l'altitude	Minimum input	9,800	Btu/h (2.87 kW)	Débit Calorifique minimum selon l'altitude	<p><b>Minimum Clearances to Combustibles</b> Degagement Minimum De Materiaux Combustibles</p>  <p><b>0" Clearance to combustibles from:</b> Top, sides, bottom and rear of unit</p> <p><b>Mantel Clearances from Top:</b> A) Min. 7" (177mm)</p> <p><b>Side Wall Clearance from Side Facing with Flush or Bay Front</b> B) 7.5" (191mm)</p> <p><b>Clearance to finished floor from Base:</b> C) Min 1" (26mm) w/Faceplate</p> <p>Min 0" (0mm) All Other Applications</p> <p><b>Alcove Clearances for Flush Louvers:</b> Max. Depth 36" (914mm) Min. Width 48" (1219mm) Min. Height 59" (1499mm)</p> <p>Minimum clearance of Vent Terminal to Outside Corner &amp; Inside Corner: 6"/150mm</p> <p>Horizontal Terminations require the use of the <b>AstroCap<sup>™</sup></b> (Part # 946-523)</p> <p><b>DOOR SEAL: Please check that the door is properly sealed</b></p>
	Minimum supply pressure	5" WC	(1.25 kPa)	Pression d'alimentation minimum																																						
Manifold pressure high	3.5" WC	(0.87 kPa)	Pression a la tubulure d'échappement élevée																																							
Manifold pressure low	1.6" WC	(0.39 kPa)	Pression a la tubulure d'échappement basse																																							
Orifice size	# 44	DMS	Grandeur de l'injecteur																																							
Minimum input	14,000	Btu/h (4.10 kW)	Débit Calorifique minimum selon l'altitude																																							
Maximum input	20,000	Btu/h (5.86 kW)	Débit Calorifique maximum selon l'altitude																																							
Altitude	0-4500	ft/pi (0-1372 m)																																								
Orifice size	# 47	DMS	Grandeur de l'injecteur																																							
Maximum input	17,500	Btu/h (5.13 kW)	Débit Calorifique maximum selon l'altitude																																							
Minimum input	9,800	Btu/h (2.87 kW)	Débit Calorifique minimum selon l'altitude																																							
<p><b>Model/Modèle:</b> P33E-LP5</p> <p><b>PROPANE: Model P33E-LP5</b></p> <table border="0"> <tr> <td>Minimum supply pressure</td> <td>11" WC</td> <td>(2.73 kPa)</td> <td>Pression d'alimentation minimum</td> </tr> <tr> <td>Manifold pressure high</td> <td>10" WC</td> <td>(2.49 kPa)</td> <td>Pression a la tubulure d'échappement élevée</td> </tr> <tr> <td>Manifold pressure low</td> <td>6.4" WC</td> <td>(1.59 kPa)</td> <td>Pression a la tubulure d'échappement basse</td> </tr> <tr> <td>Orifice size</td> <td># 55</td> <td>DMS</td> <td>Grandeur de l'injecteur</td> </tr> <tr> <td>Minimum input</td> <td>15,500</td> <td>Btu/h (4.54 kW)</td> <td>Débit Calorifique minimum selon l'altitude</td> </tr> <tr> <td>Maximum input</td> <td>19,500</td> <td>Btu/h (5.71 kW)</td> <td>Débit Calorifique maximum selon l'altitude</td> </tr> <tr> <td>Altitude</td> <td>0-4500</td> <td>ft/pi (0-1372 m)</td> <td></td> </tr> </table> <p>Model P33E-LP5 convertible to 17,500 Btu for Altitude 0- 4500ft/pi (For use with Faceplate)</p> <table border="0"> <tr> <td>Orifice size</td> <td># 56</td> <td>DMS</td> <td>Grandeur de l'injecteur</td> </tr> <tr> <td>Maximum input</td> <td>15,500</td> <td>Btu/h (4.54 kW)</td> <td>Débit Calorifique maximum selon l'altitude</td> </tr> <tr> <td>Minimum input</td> <td>9,000</td> <td>Btu/h (2.64 kW)</td> <td>Débit Calorifique minimum selon l'altitude</td> </tr> </table>	Minimum supply pressure	11" WC	(2.73 kPa)	Pression d'alimentation minimum	Manifold pressure high	10" WC	(2.49 kPa)	Pression a la tubulure d'échappement élevée	Manifold pressure low	6.4" WC	(1.59 kPa)	Pression a la tubulure d'échappement basse	Orifice size	# 55	DMS	Grandeur de l'injecteur	Minimum input	15,500	Btu/h (4.54 kW)	Débit Calorifique minimum selon l'altitude	Maximum input	19,500	Btu/h (5.71 kW)	Débit Calorifique maximum selon l'altitude	Altitude	0-4500	ft/pi (0-1372 m)		Orifice size	# 56	DMS	Grandeur de l'injecteur	Maximum input	15,500	Btu/h (4.54 kW)	Débit Calorifique maximum selon l'altitude	Minimum input	9,000	Btu/h (2.64 kW)	Débit Calorifique minimum selon l'altitude		
Minimum supply pressure	11" WC	(2.73 kPa)	Pression d'alimentation minimum																																							
Manifold pressure high	10" WC	(2.49 kPa)	Pression a la tubulure d'échappement élevée																																							
Manifold pressure low	6.4" WC	(1.59 kPa)	Pression a la tubulure d'échappement basse																																							
Orifice size	# 55	DMS	Grandeur de l'injecteur																																							
Minimum input	15,500	Btu/h (4.54 kW)	Débit Calorifique minimum selon l'altitude																																							
Maximum input	19,500	Btu/h (5.71 kW)	Débit Calorifique maximum selon l'altitude																																							
Altitude	0-4500	ft/pi (0-1372 m)																																								
Orifice size	# 56	DMS	Grandeur de l'injecteur																																							
Maximum input	15,500	Btu/h (4.54 kW)	Débit Calorifique maximum selon l'altitude																																							
Minimum input	9,000	Btu/h (2.64 kW)	Débit Calorifique minimum selon l'altitude																																							
<p>This appliance must be installed in accordance with local codes, if any; if none, follow the National Fuel Gas Code, ANSI Z223.1, or Natural Gas and Propane Installation Code, CSA B149.1. This appliance must be installed in accordance with the Standard CAN/CSA Z240 MH, Mobile Housing, in Canada, or with the Manufactured Home Construction and Safety Standard, Title 24 CFR, Part 3280, in the United States, or when such a standard is not applicable, ANSI/NCSB/CSA A225.1/NFPA 501A, Manufactured Home Installations Standard or ANSI A119.2 ou NFPA 501C Standard for Recreational Vehicles This appliance is only for use with the type of gas indicated on the rating plate and may be installed in an aftermarket, permanently located, manufactured (mobile) home where not prohibited by local codes. See owner's manual for details. Fan (Part # 432-917) LP conversion kit # 434-972</p> <p>Installer l'appareil selon les codes ou règlements locaux, ou, en l'absence de tels règlements, selon les codes d'installation ANSI Z223.1, National Fuel Gas Code ou CSA-B149.1 en vigueur. Installer l'appareil selon la norme CAN/CSA-Z240, Série MM, Maison mobiles ou CAN/CSA-Z240 VC, Véhicules de camping, ou la norme 24 CFR Part 3280, Manufactured Home Construction and Safety Standard. Si ces normes ne sont pas pertinentes, utilisez la norme ANSI/NCSB/CSA A225.1/NFPA 501A, Manufactured Home Installations Standard, ou ANSI A119.2 ou NFPA 501C Standard for Recreational Vehicles. Cet appareil doit être utilisé uniquement avec le type de gaz indiqué sur la plaque signalétique. Cet appareil peut être installé dans une maison préfabriquée ou mobile (E.-U. seulement) installée à demeure si les règlements locaux le permettent. Voir la notice de l'utilisateur pour plus de renseignements. Cet appareil ne peut pas être utilisé avec d'autres gaz sauf si une trousse de conversion certifiée est fournie. <b>This vented gas fireplace heater is not for use with air filters. Ne pas utiliser de filtre à air avec ce foyer au gaz à évacuation.</b> Electrical supply / Électrique 115VAC, 1.13A, 60Hz. For use with glass doors certified with the appliance only Pour utilisation uniquement avec les portes en verre certifiées avec l'appareil</p> <p><b>VENTED GAS FIREPLACE HEATER - NOT FOR USE WITH SOLID FUELS.</b> <b>FOYER AU GAZ À ÉVACUATION - NE PAS UTILISER AVEC DUCOMBUSTIBLE SOLIDE.</b></p> <p>FPI Fireplace Products International Ltd. Delta, BC, Canada Made in Canada / Fabrique au Canada 919-257</p>																																										

## MESSAGE IMPORTANT CONSERVER PRÉCIEUSEMENT CES INSTRUCTIONS

Le P33E-NG4 ou P33E-LP4 foyer à event direct doit être installé en respectant ces directives. Veuillez lire attentivement les présentes directives avant de procéder. Consultez les autorités responsables pour savoir si vous devez vous procurer un permis au préalable. L'installateur doit s'assurer que l'appareil est installé conformément aux directives du fabricant et aux codes en vigueur.

## AVANT DE DÉBUTER

Une installation et une opération sécuritaires de cet appareil nécessitent du bon sens, toutefois, le Canadian Safety Standards et l'ANSI Standards nous demandent de vous fournir certaines informations:

**L'installation et la réparation devrait être confiées à un technicien qualifié. L'appareil devrait faire l'objet d'une inspection par un technicien professionnel avant d'être utilisé et au moins une fois l'an par la suite. Des nettoyages plus fréquents peuvent être nécessaires si les tapis, la literie, et cetera produisent une quantité importante de poussière. Il est essentiel que les compartiments abritant les commandes, les brûleurs et les conduits de circulation d'air de l'appareil soient tenus propres.**

**En raison des températures élevées, l'appareil devrait être installé dans un endroit où il y a peu de circulation et loin du mobilier et des tentures.**

**AVERTISSEMENT: Ne pas installer cet appareil correctement annulera votre garantie et pourra causer un incendie.**

Pour les régulations pour l'État de Massachusetts référez à notre notice en anglais pour les détails complets.

**Les enfants et les adultes devraient être informés des dangers que posent les températures de surface élevées et se tenir à distance afin d'éviter des brûlures ou que leurs vêtements ne s'enflamment.**

**Les jeunes enfants devraient être surveillés étroitement lorsqu'ils se trouvent dans la même pièce que l'appareil.**

**On ne devrait pas placer de vêtements ni d'autres matières inflammables sur l'appareil ni à proximité.**

## INFORMATIONS DE SÉCURITÉ GÉNÉRALE

- 1) L'installation de cet appareil doit être conforme aux codes locaux ou, en leur absence, au Code Canadien ou National du Gaz, CAN1-B149 ou ANSI-223.1.
- 2) Une fois installé, l'appareil doit être mis à la masse selon les codes locaux, ou en leur absence avec le Code National d'Électricité, ANSI/NFPA 70 ou le Code Canadien d'Électricité CSA C22.1.
- 3) Consultez les instructions générales de construction et d'assemblage.
- 4) Cet appareil doit être correctement raccordé à un système d'évacuation et terminé à l'extérieur de l'enveloppe du bâtiment. Ne jamais évacuer à l'intérieur du bâtiment. Installer le système d'évacuation en conformément aux instructions du fabricant.
- 5) Inspectez le système d'évent annuellement afin de s'assurer qu'il n'est pas obstrué ou détérioré.
- 6) La sortie d'évacuation à l'extérieur ne seront pas enfoncées dans un mur ou dans le bardage.

- 7) Toute les vitres retirées pour l'entretien doivent être remplacées avant d'utiliser l'appareil.
- 8) Afin de prévenir les blessures, ne pas confier le fonctionnement de l'appareil à une personne qui n'est pas familière avec se dernier.
- 9) Portez des gants et des lunettes de sécurité au moment d'effectuer l'entretien.
- 10) Avant de percer les murs et le plafond pour installer des conduits d'évacuation, repérer le filage électrique.
- 11) Ne modifiez cet appareil sous aucune circonstance. Les pièces retirées pour l'entretien doivent être remplacées avant d'utiliser l'appareil.
- 12) L'installation et les réparations de cet appareil doivent être confiés à un technicien qualifié. Un professionnel devrait effectuer une inspection de cet appareil annuellement. Prenez l'habitude de faire inspecter tous vos appareils au gaz annuellement.

13) Ne pas heurter la vitre de la porte.

14) Ne jamais brûler ou utiliser de combustible solide (bois, papier, carton, charbon, etc.) dans cet appareil.

15) L'espace autour de l'appareil doit être dégagé et on ne pas y retrouver de matières combustibles, (gaz et autres liquides et vapeurs inflammables).

La combustibles utilisés pour les appareils à gaz, au bois et au mazout de même que le produit de leur combustion contiennent de produits chimiques que l'État de la Californie considère comme cancérigène et responsables d'anomalies congénitales et d'autres pathologies du système reproductif.

## EXIGENCES SUPPLÉMENTAIRES POUR MAISONS MOBILES ET PRÉFABRIQUÉES

- 1) S'assurer de ne pas affaiblir ni couper des éléments structuraux lors de l'installation.
- 2) Tout appareil doit être relié à la terre avec d'une tige de mise à la masse spéciale no 8 fourni. Consulter la section « Schéma de montage ».

## AIDE-MÉMOIRE POUR L'INSTALLATION

- 1) Choisir l'emplacement de l'appareil.
  - a) Emplacement  
(consulter la section « Choisir l'emplacement de l'appareil »)
  - b) Dégagement aux matériaux combustibles  
(consulter la section « Dégagements »)
  - c) Dégagement de manteaux  
(consulter la section « Manteaux en matériau combustible »)
  - d) Exigences de charpente et finition  
(consulter la section « charpente et finition »)
  - e) Exigences d'évacuation  
(consulter la section « Système d'évacuation »)
- 2) Assembler le support de parement supérieur et les bandes de clouage latérales (consulter la section « Assemblage de l'appareil avant installation »). **REMARQUE :** Effectuer cette étape avant d'installer l'appareil.
- 3) Installer le système d'évacuation (consulter la section « Système d'évacuation »).
- 4) Procéder au raccordement électrique de l'appareil et le brancher au système d'alimentation en gaz. Vérifier le bon fonctionnement de la veilleuse, conformément au schéma fourni (consulter les sections « Installation du système d'alimentation en gaz » et « Réglage de la veilleuse »).  
  
Installer le système de conversion au propane au besoin (consulter la section « Conversion du gaz naturel au propane liquide »).
- 5) Insérer quatre piles AA dans le bloc-piles.
- 6) Installer les caractéristiques standard et optionnelles. Consulter les sections suivantes :
  - a. Panneaux de brique
  - b. Ensemble de bûches
  - c. Vitre plat
  - d. Garniture de porte plat
  - f. Vitre en Saillie
  - g. Garniture de porte en saillie
  - h. Grilles d'aération plat
  - i. Grilles d'aération en saillie
  - j. Pare-étincelles
  - k. Façade Contemporaine
  - l. Télécommande ou Commutateur mural Optionnel
  - m. Interrupteur Mural Optionnel
  - n. Ventilateur Optionnel
- 7) Faire une dernière vérification.

Avant de quitter le domicile du client, s'assurer que l'appareil s'allume correctement et lui en expliquer le fonctionnement en détail.

**Cette dernière vérification comprend les étapes suivantes:**

- 1) Chronométrer l'appareil afin de s'assurer, après 15 minutes de fonctionnement, que l'allure de chauffe est adéquate (telle qu'inscrite sur l'étiquette de sécurité).

- 2) Au besoin, régler l'entrée d'air primaire pour éviter que les flammes ne produisent de carbone. Faire fonctionner l'appareil de 15 à 20 minutes au préalable pour laisser le temps aux flammes de se stabiliser.

**AVERTISSEMENT: Le fabricant n'est pas responsable des dommages occasionnés par la production de suie ou de carbone à la suite d'une modification de l'appareil.**

## CHOISIR L'EMPLACEMENT DE VOTRE FOYER

- 1) Avant d'installer cet appareil, il faut d'abord s'assurer de respecter les différents dégagements indiqués dans le présent document.
- 2) Prévoir assez d'espace pour l'entretien et la réparation.
- 3) Installer l'appareil sur une surface plate, solide et uniforme (p. ex. bois, métal, béton). L'appareil peut être posé à même le sol ou, pour un effet visuel plus saisissant, sur une plate-forme. Si le sol est recouvert de tapis, de linoléum ou de tout autre matériau combustible autre que le bois, glisser un panneau de bois ou de métal sous l'appareil, de la même dimension que celui-ci.
- 4) L'appareil peut être encastré ou encadré. Voir les illustrations A, B, C et D ainsi que le schéma 1 ci-dessous.
  - A) Adossé au mur
  - B) Adossé au mur, en coin
  - C) Encastré dans un mur ou une alcôve
  - D) En coin
- 5) Cet appareil est homologué pour être installé dans une chambre à coucher lorsque muni du Thermostat Millivolt homologué. Certaines municipalités peuvent avoir des exigences supplémentaires, consultez les codes locaux avant de procéder à l'installation.
- 6) Ce foyer au gaz à évacuation directe peut être installé dans une alcôve, à la condition de respecter les dégagements précisés à la section « Dégagements ».
- 7) Avant de procéder à l'installation, il est recommandé de dresser un plan sur papier de l'installation voulue, à partir des mesures exactes des dégagements et des revêtements de protection du sol, et de le faire examiner par un inspecteur, un détaillant ou un installateur qualifié.

*Remarque: La section « Emplacements des sorties de ventilation extérieure » précise les exigences relatives aux sorties de ventilation.*



## Système de conduits Kit #946-556

Le système de conduits **Heat Wave** augmente l'efficacité de votre foyer en diffusant l'air chaud du foyer dans toute la maison.

Il est possible d'installer jusqu'à deux systèmes sur le même foyer.

**Remarque importante:** Les deux systèmes ne peuvent fonctionner en même temps, tout comme les ventilateurs internes.



Schéma 1

## DIMENSIONS DU FOYER



## DIMENSIONS DU FOYER AVEC FAÇADE CONTEMPORAINE

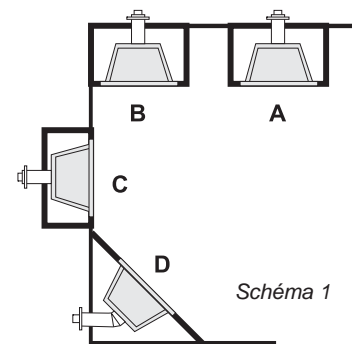
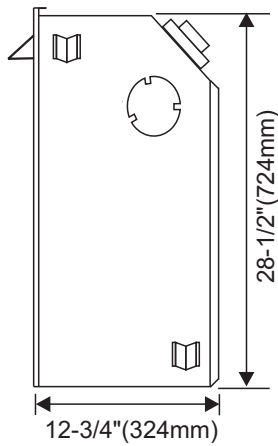
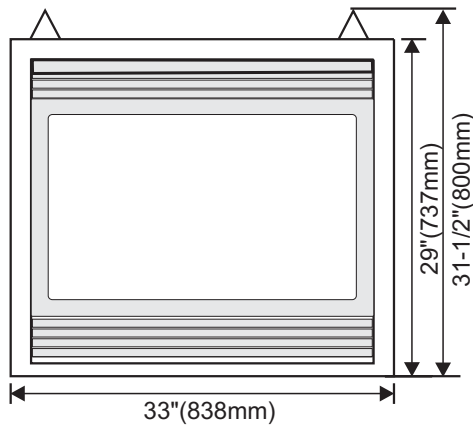
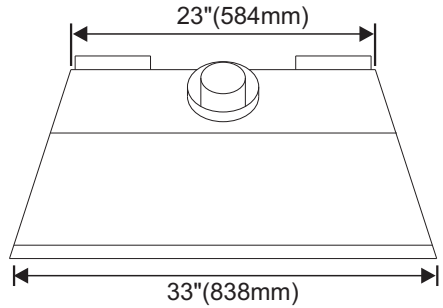
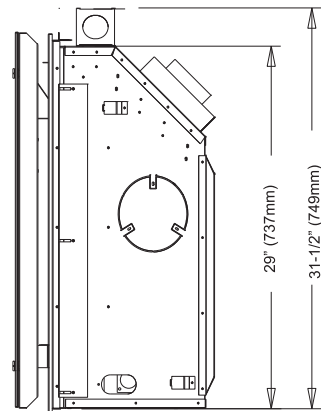
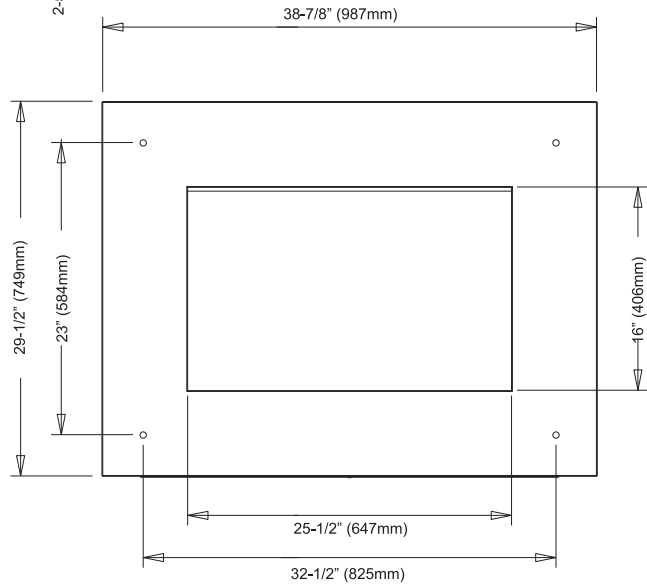
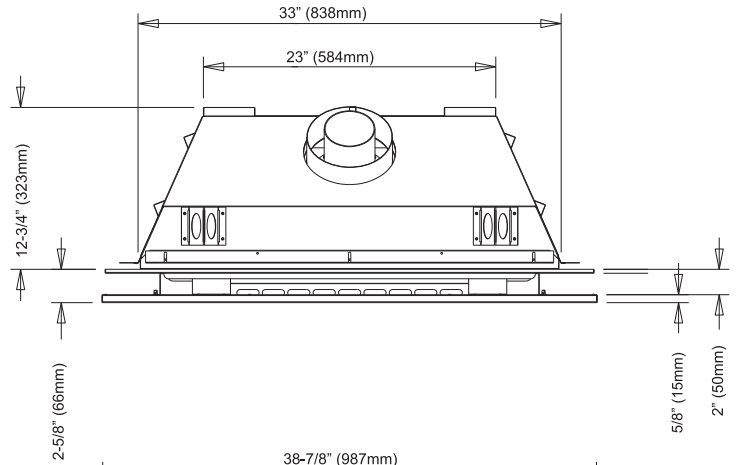



## Dégagements Pour Vitre Plat ou Vitre en Saillie

Les dégagements ci-dessous indique les distance minimale sauf indication contraire.

**Le non-respect des dégagements obligatoires (espaces vides) des matériaux combustibles représente l'une des principales causes des feux de cheminée. Il est donc primordial d'installer le foyer et le système de ventilation conformément aux présentes directives.**

**Dégagements aux matériaux combustibles from:**

Arrière	0"	(0mm)
Côté	0"	(0mm)
Plancher	0"	(0mm)

REMARQUE: Les dégagements minimal du plancher doivent être respectés entre le dessus du foyer et le tapis, du linoléum ou de tout autre matériau combustible.

Dégagement minimum entre le dessus du foyer et:

Manteau*	min. 7"	(177mm)
Plafond	30"	(762mm)

Dégagement au mur du côté

**Vitre Plat ou en Saillie 7-1/2" (191mm)**

Dégagements d'alcôve:

Profondeur Max.	36"	(914mm)
Largeur Min.	48"	(1219mm)
Hauteur Min.	59"	(1499mm)

\* voir les dégagement de manteau.

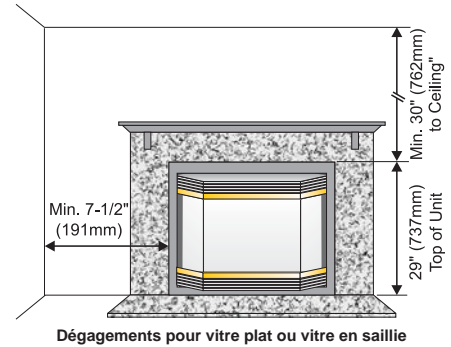

Dégagements pour vitre plat ou vitre en saillie

### ATTENTION

Le non-respect des dégagements obligatoires des matériaux combustibles représente l'une des principales causes des feux de cheminée.

## Dégagements Pour Façade Contemporaine

Les dégagements ci-dessous indique les distance minimale sauf indication contraire.

**Le non-respect des dégagements obligatoires (espaces vides) des matériaux combustibles représente l'une des principales causes des feux de cheminée. Il est donc primordial d'installer le foyer et le système de ventilation conformément aux présentes directives.**

### Exigences à respecter :

Le dessus, l'arrière et les côtés du foyer sont délimités par des dispositifs d'espacement. **NE PAS** encastrez les extrémités en métal de ces dispositifs dans des matériaux combustibles.

### ATTENTION

Mise en garde: Le non respect de ces modifications accroît grandement les risques d'incendie. Il est donc primordial d'installer le foyer et le système de ventilation conformément aux présentes directives.

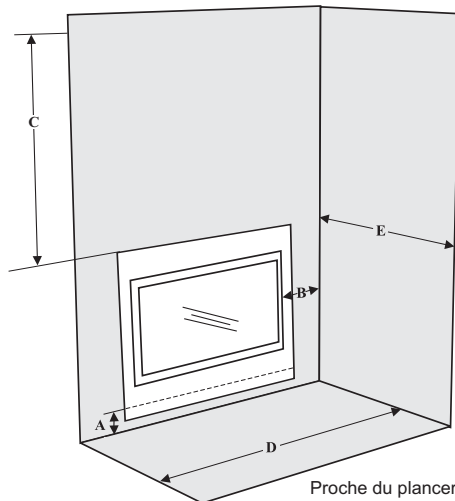

Proche du plancher

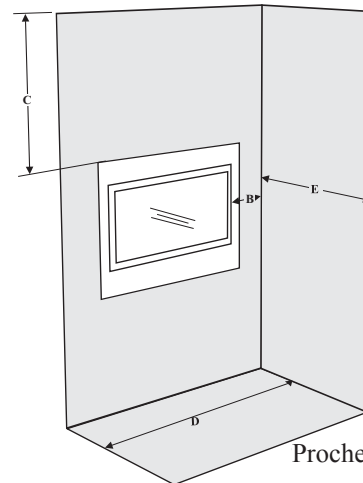

Proche du plafond

\*REMARQUE: Tous les mesures sont pris à partir du dessus ou du côtés du foyer, et pas du façade.

Dégagement:	Dimension	Mesurer à partir du:	Dégagements d'évent aux matériaux combustibles	
A: * Dégagement au plancher (min.)	1" (25mm)	Dessous du foyer	Horizontale - Dessus	2-1/2"
B: *Mur du Côté	7-1/2" (241mm)	Côté du foyer	Horizontale - Côtés	1-1/2"
C: *Plafond (chambre ou/ et alcôve)	30" (889mm)	Dessus du foyer	Horizontale - l'Arrière	1-1/2"
D: Largeur du Alcove	48" (1219mm)	Mur du côté au mur du côté (Minimum)	Verticale (évent flexible)	1-1/2"
E: Profondeur du Alcove	36" (914mm)	Avant au paroi du fond (Maximum)	Verticale (évent rigide)	1-1/4"

## MANTEAUX DE FOYER EN MATÉRIAU COMBUSTIBLE

Comme ce foyer émet une chaleur extrême, il est essentiel d'installer son manteau conformément aux dégagements prescrits. Le schéma ci-dessous indique les dégagements à respecter entre le dessus du foyer et un manteau en matériau combustible.

Remarque : Un manteau en matériau incombustible peut être installé à une distance moindre si la charpente du foyer est faite de poteaux métalliques recouverts d'un matériau incombustible.

Échelle du dessin 1:6 (1 pouce = 6 pouces). Le manteau peut être installé dans l'espace ombragé ou au-dessus de celui-ci, d'après les mesures données par cette échelle.

Remarque : S'assurer que la peinture qui recouvre le manteau et le parement du foyer est résistante à la chaleur. Dans le cas contraire, elle pourrait subir des décolorations.

Le schéma ci-dessous indique les dégagements à respecter entre le dessus du foyer et un manteau en matériau combustible.

**Dégagement de manteau avec la vitre plat, les pare-étincelles ou la vitre en saillie**

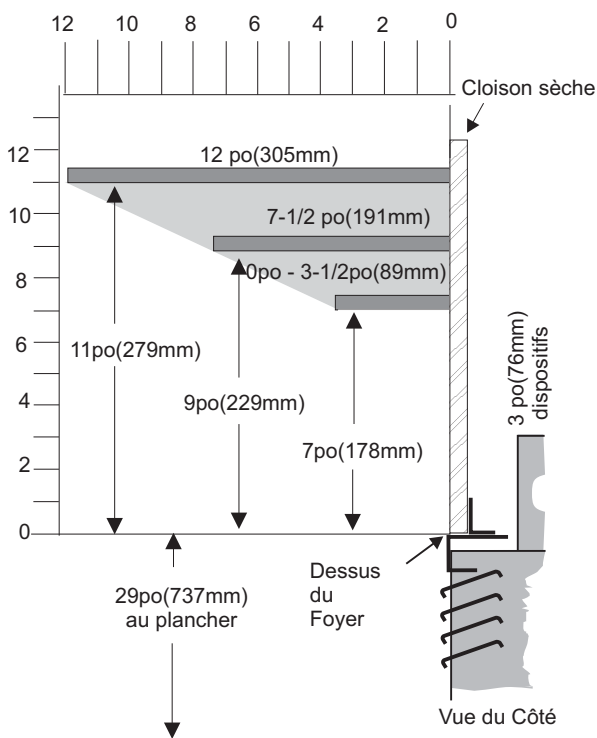

**Dégagement de manteau avec la façade contemporaine**

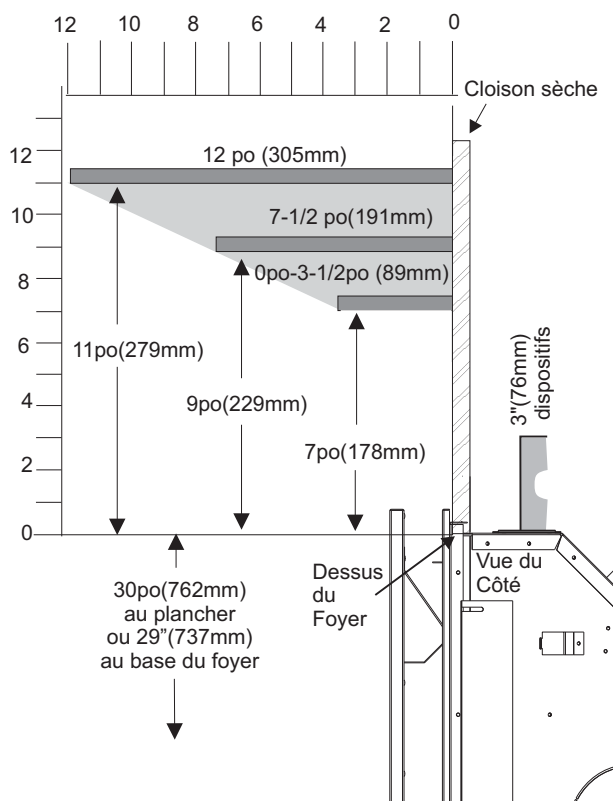

## DÉGAGEMENT AUX PATTES DE MANTEAU AVEC LA VITRE PLAT OU VITRE EN SAILLIE

Le schéma ci-dessous indique les dégagements à respecter entre le côté du foyer et les pattes de manteau:

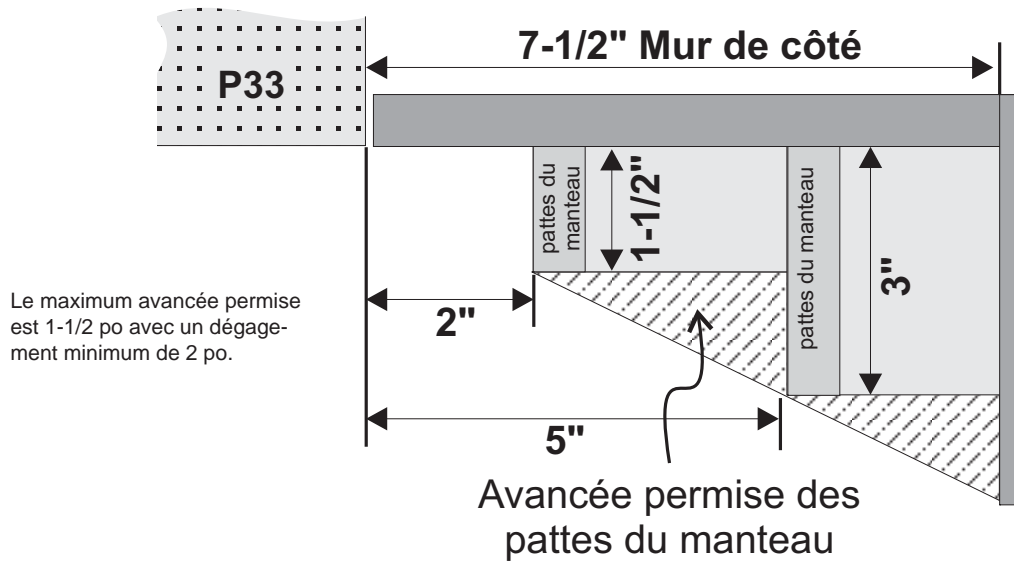

## DÉGAGEMENT AUX PATTES DE MANTEAU AVEC LA FAÇADE CONTEMPORAINE

Le schéma ci-dessous indique les dégagements à respecter entre le côté du foyer et les pattes de manteau:

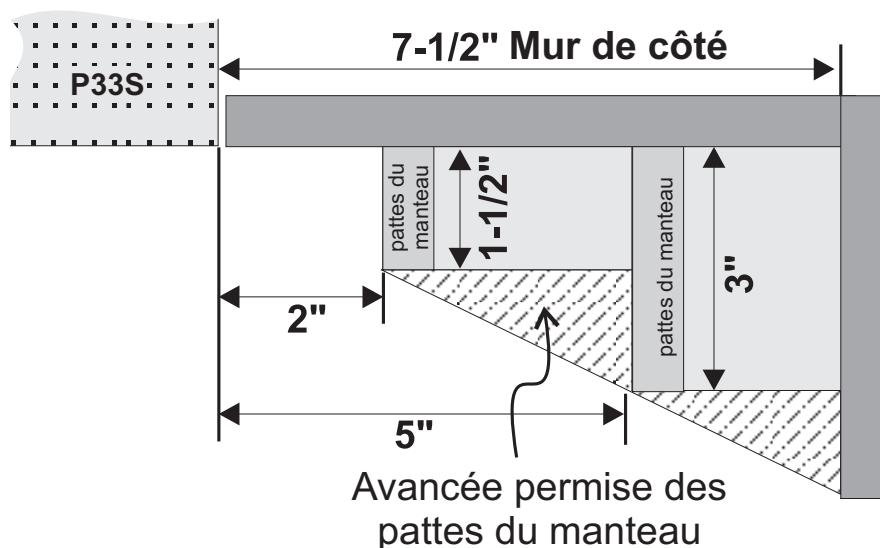

## D ET FINITION AVEC VITRE PLAT, PARE-ÉTINCELLES, OU VITRE EN SAILLIE

- Déterminer l'épaisseur totale des matériaux qui composeront le parement (p. ex., cloison sèche plus céramique) afin de s'assurer que, une fois fini, celui-ci arrive à égalité avec la façade du foyer. Cette épaisseur peut varier de 1/2 po (13 mm) à 1 1/4 po (32 mm).

Le support de parement supérieur, les bandes de clouage latérales et les deux dispositifs d'espacement doivent être positionnés et fixés correctement à l'appareil avant sa mise en place. (Consulter la section « Assemblage de l'appareil avant installation »).

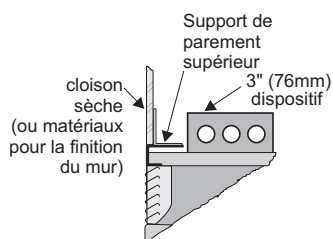

- Monter la charpente qui accueillera l'appareil.

### Évacuation verticaux ou Évacuation horizontaux avec une sortie verticale

#### Pour conduit rigide & flexible

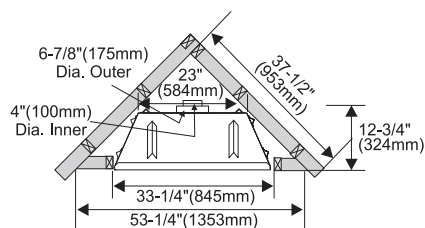
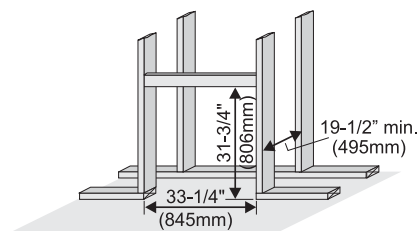

**REMARQUE:** Pour installation dans un coin extérieur, le dégagement à partir d'un coin extérieur entre l'évent et le coin extérieur est 6" (15cm) avec l'extrémité de conduit d'évacuation horizontale **AstroCap** ou 12" (30cm) avec tous les autres extrémité de conduit d'évacuation horizontale homologués.

**REMARQUE:** Le montage de la charpente ne se fait pas de la même façon si le foyer comporte une façade contemporaine. Consulter la section « Charpente » du présent manuel.

### Évacuation horizontaux

#### Pour conduit rigide

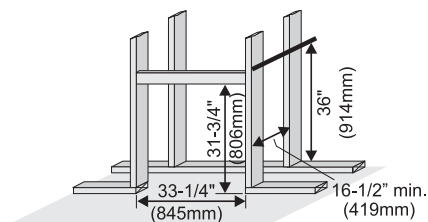

#### Pour conduit flexible

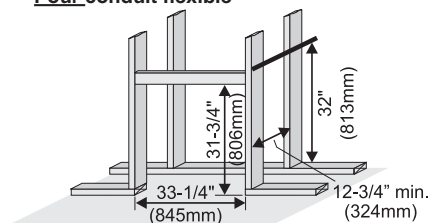

#### Pour conduit rigide & flexible

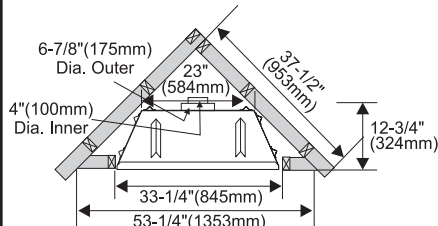

**REMARQUE:** Pour installation dans un coin extérieur, le dégagement à partir d'un coin extérieur entre l'évent et le coin extérieur est 6" (15cm) avec l'extrémité de conduit d'évacuation horizontale **AstroCap** ou 12" (30cm) avec tous les autres extrémité de conduit d'évacuation horizontale homologués.

- Pour une installation sur un mur extérieur, isoler l'enceinte du foyer avec les mêmes matériaux que ceux utilisés pour l'ensemble de la maison, puis poser un pare-vapeur et des cloisons sèches conformément aux codes locaux (ne pas isoler le foyer).

- Prévoir une distance d'au moins 30 po (762 mm) entre l'appareil et le plafond.

- Les matériaux combustibles installés sur les côtés et sur le dessus de l'appareil doivent être recouverts de céramique, de brique, de pierre ou de tout autre matériau de finition incombustible approprié.

**REMARQUE:** Il n'est pas nécessaire d'encastrier l'appareil au complet. Comme il n'y a aucune distance minimale à respecter entre les dispositifs d'espacement et les matériaux combustibles, ces derniers peuvent reposer directement sur eux. Il faut par contre respecter les dégagements prescrits entre l'évent et les matéri-

### Dégagements minimum avec le conduit rigides

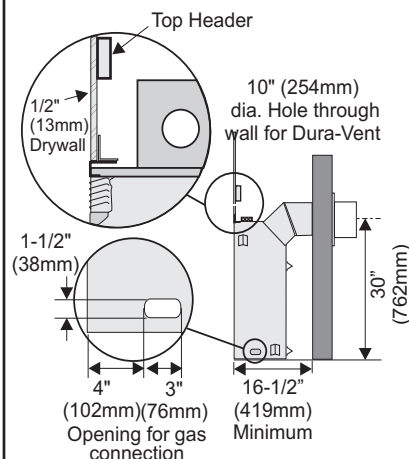

### Dégagements minimum avec le conduit flexible

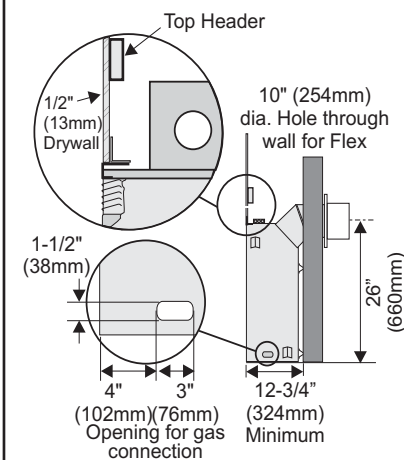

aux combustibles, selon qu'on installe un chapeau flexible ou rigide (consulter la section « Dégagements »).

- Prévoir une charpente en acier lorsqu'il est impossible de respecter un dégagement d'au moins 1 1/2 po (38 mm) entre l'évent et des matériaux combustibles.

**Heat Wave**

Le montage de la charpente ne se fait pas de la même façon si le foyer comporte Le système de conduits Heat Wave. Consulter le manuel du Heat Wave pour tous les détails.

## DIMENSIONS DE CHARPENTE AVEC LA FAÇADE CONTEMPORAINE

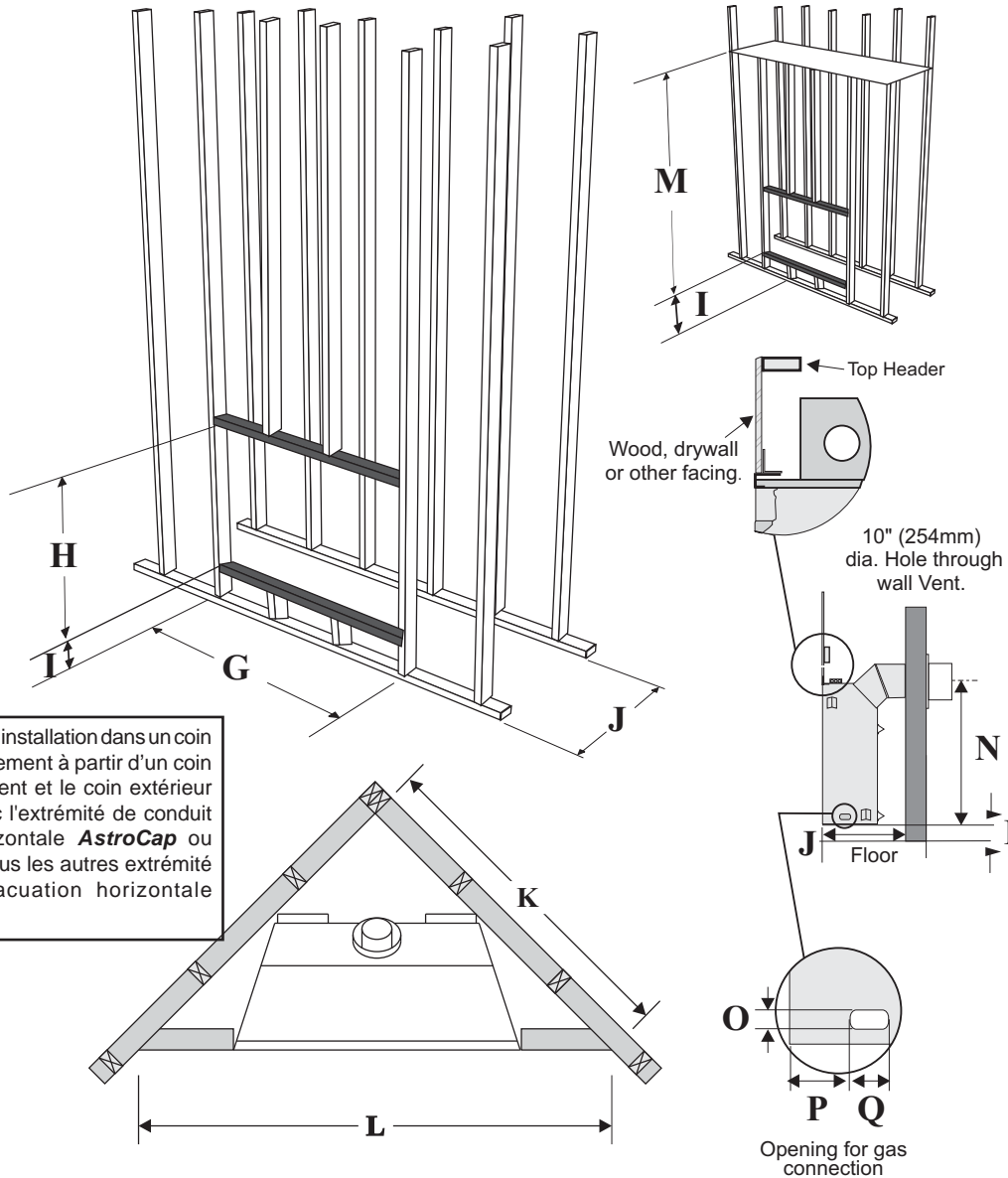

**REMARQUE:** Pour installation dans un coin extérieur, le dégagement à partir d'un coin extérieur entre l'évent et le coin extérieur est 6" (15cm) avec l'extrémité de conduit d'évacuation horizontale **AstroCap** ou 12" (30cm) avec tous les autres extrémité de conduit d'évacuation horizontale homologués.

Dimensions de Charpente	Description	P33E-4	
G	Largeur du charpente	33-1/4" (845mm)	
H	Hauteur du charpente *	31-3/4" (806mm)	
I	Surélever du plancher	1" (25mm) Min.	
J	Profondeur	19-1/2" (495mm) <i>Vertical Rise</i>	
	Verticale	16-1/2" (419mm) <i>Rigide / 12-3/4" (324mm) Flexible</i>	
	Horizontale		
K	Longueur d'un mur en coin	37-1/2" (953mm)	
L	Largeur d'un mur en coin	53-1/4" (1353mm)	
M	Plafond chasse encadrée*	36" (914mm) <i>Rigide</i>	32" (812mm) <i>Flexible</i>
N	Hauteur de la ligne mediane*	30" (762mm) <i>Rigide</i>	26" (660mm) <i>Flexible</i>
O	Hauteur du raccordement de gaz*	1 1/2" (38mm)	
P	Profondeur du raccordement de gaz*	4" (102mm)	

\* Mesurer du plancher de l'appareil.

## CHARPENTE ET FINITION AVEC FAÇADE CONTEMPORAINE

- 1) Déterminer l'épaisseur totale des matériaux qui composeront le parement (p. ex., cloison sèche plus céramique) afin de s'assurer que, une fois fini, celui-ci arrive à égalité avec la façade du foyer. Cette épaisseur peut varier de ½ po (13 mm) à 1 ¼ po (32 mm).
- 4) Les matériaux combustibles installés sur les côtés et sur le dessus de l'appareil doivent être recouverts de céramique, de brique, de pierre ou de tout autre matériau de finition incombustible approprié.

**REMARQUE:** S'assurer que le parement ne dépasse pas de l'appareil pour ne pas nuire à l'installation d'accessoires optionnels, comme une façade de style contemporain.

Le support de parement supérieur, les bandes de clouage latérales et les deux dispositifs d'espacement doivent être positionnés et fixés correctement à l'appareil avant sa mise en place. (Consulter la section « Assemblage de l'appareil avant installation »).

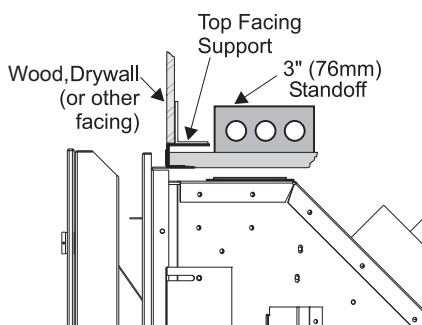

- 2) Monter la charpente qui accueillera l'appareil.

**REMARQUE:** Avant de construire la structure pour accueillir l'appareil, prévoir suffisamment d'espace pour les conduites de gaz.

- 3) Pour une installation sur un mur extérieur, isoler l'enceinte du foyer avec les mêmes matériaux que ceux utilisés pour l'ensemble de la maison, puis poser un pare-vapeur et des cloisons sèches conformément aux codes locaux (ne pas isoler le foyer).

**ATTENTION:** Si l'appareil est installé sur un mur extérieur, isoler ce mur à l'intérieur et y poser un pare-vapeur afin d'éviter d'éventuels problèmes de fonctionnement et de rendement, notamment, mais sans s'y limiter, des problèmes de condensation excessive sur les portes vitrées, un débit de flammes irrégulier, l'émission de carbone, des flammes bleues, etc. Ces problèmes ne sont pas causés par un produit défectueux.

**REMARQUE:** Il n'est pas nécessaire d'encastrer l'appareil au complet. Comme il n'y a aucune distance minimale à respecter entre les dispositifs d'espacement et les matériaux combustibles, ces derniers peuvent reposer directement sur eux. Il faut par contre respecter les dégagements prescrits entre l'événement et les matériaux combustibles, selon qu'on installe un chapeau flexible ou rigide (consulter la section « Dégagements »).

- 5) Prévoir une charpente en acier lorsqu'il est impossible de respecter un dégagement d'au moins 1 ½ po (38 mm) entre l'événement et des matériaux combustibles.



### Important:

Si vous utilisez la façade contemporaine avec le foyer de gaz P33E-NG4/P33E-LP4, remplacer l'orifice de brûleur (NG/LP fournis) et apposer l'autocollant (aussi fourni avec ce trousse) au-dessus du numéro de série.

**REMARQUE:** Le montage de la charpente ne se fait pas de la même façon si le foyer comporte une façade contemporaine. Consulter la section « Charpente et façade » du présent manuel.

**REMARQUE:** Lorsque vous utilisez le façade contemporaine, le foyer doit être surélevé d'un pouce.

	NG	LP
orifice de brûleur:	no 44	no 54
nouvel orifice de brûleur:	no 47	no 56

**Mise en garde :** Le non respect de ces modifications accroît grandement les risques d'incendie.

## ASSEMBLAGE DE L'APPAREIL AVANT INSTALLATION

Le support de parement supérieur, les bandes de clouage latérales et les deux dispositifs d'espacement doivent être positionnés et fixés correctement à l'appareil avant sa mise en place.

### Assemblage des dispositifs d'espacement

Les dispositifs d'espacement sont livrés à plat. Ils doivent être relevés et pliés pour leur donner une forme adéquate.

- 1) Pour ce faire, dévisser les dispositifs fixés sur le dessus du foyer.
- 2) Pour leur donner la bonne forme, plier chacun des dispositifs le long des lignes, jusqu'à ce que les trous de vis pré-perforés sur les dispositifs et le dessus du foyer soient alignés.
- 3) Fixer fermement chacun des dispositifs au foyer à l'aide de quatre vis.

**REMARQUE:** Visser les dispositifs le plus près possible du bord du foyer.

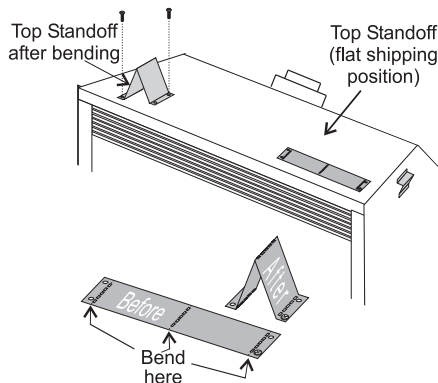

### Support de parement supérieur et bandes de clouage latérales

Déterminer l'épaisseur totale des matériaux qui composeront le parement (p. ex., cloison sèche plus céramique) afin de s'assurer qu'il arrive, une fois fini, à égalité avec la façade du foyer. Cette épaisseur peut varier de ½ po (13 mm) à 1 ¼ po (32 mm).

Le support de parement supérieur et les bandes de clouage latérales peuvent être fixés au foyer à trois différents endroits, selon l'épaisseur du parement.

- 1) Fixer le support de parement supérieur au foyer à l'aide des trois vis fournies à cet effet, en les vissant dans les trois trous pré-perforés sur le dessus de l'appareil. Régler le support selon l'épaisseur du parement.
- 2) Fixer les bandes de clouage latérales au foyer à l'aide des trois vis fournies à cet effet, en les vissant dans les trois trous pré-perforés sur les côtés de l'appareil. Régler les bandes selon l'épaisseur du parement.

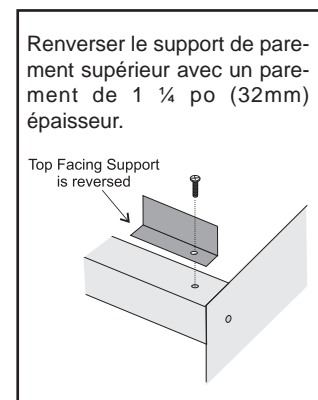
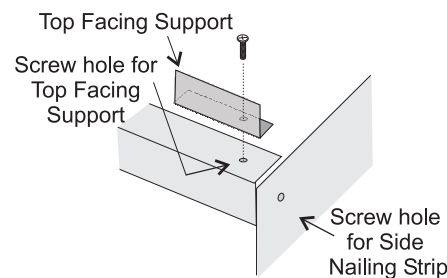
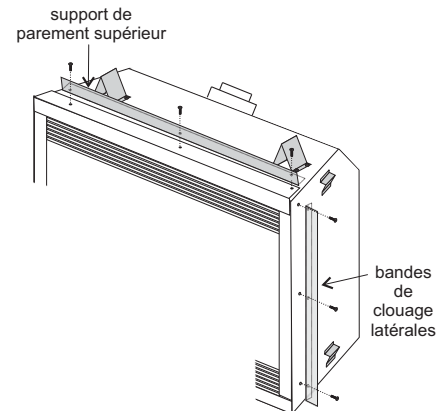

## INTRODUCTION DE SYSTÈME D'ÉVACUATION

Le modèle P33E-4 est doté du système coaxial à technologie de « conduits équilibrés », dont les conduits intérieurs évacuent les produits de combustion à l'extérieur, alors que les conduits extérieurs tirent l'air comburant de l'extérieur vers la chambre de combustion. On évite ainsi les pertes de chaleur occasionnées par l'aspiration et la combustion de l'air provenant de l'intérieur de la maison.

Cinq systèmes d'évacuation sont homologués pour le foyer P33E-4 : le système de conduits flexibles à évacuation directe de Regency<sup>MD</sup>, pour les sorties horizontales seulement, et les systèmes Dura-Vent de Simpson, Direct Temp de Selkirk, Direct Vent d'Amerivent et Secure Vent de Security pour les sorties horizontales et verticales (consulter la section « Système d'évacuation » pour en savoir davantage à ce sujet).

**REMARQUE:** Ne jamais relier ces conduits à d'autres appareils.

Les conduits d'un foyer au gaz et du système d'évacuation doivent être dirigés directement vers l'extérieur de la maison et ne doivent jamais être reliés à une cheminée destinée à un autre appareil fonctionnant au gaz ou au moyen d'un combustible solide. Chaque appareil au gaz à évacuation directe doit posséder son propre système d'évacuation. Il est interdit d'utiliser un même système d'évacuation pour plusieurs appareils (consulter la section « Système d'évacuation à conduits rigides » pour en savoir davantage sur les exigences et les exceptions à ce sujet).

**REMARQUE:** Avant de découper le trou de la sortie d'évacuation extérieure, s'assurer que l'emplacement respecte les exigences dans les deux cas.

## EMPLACEMENTS DE SORTIE D'ÉVACUATION

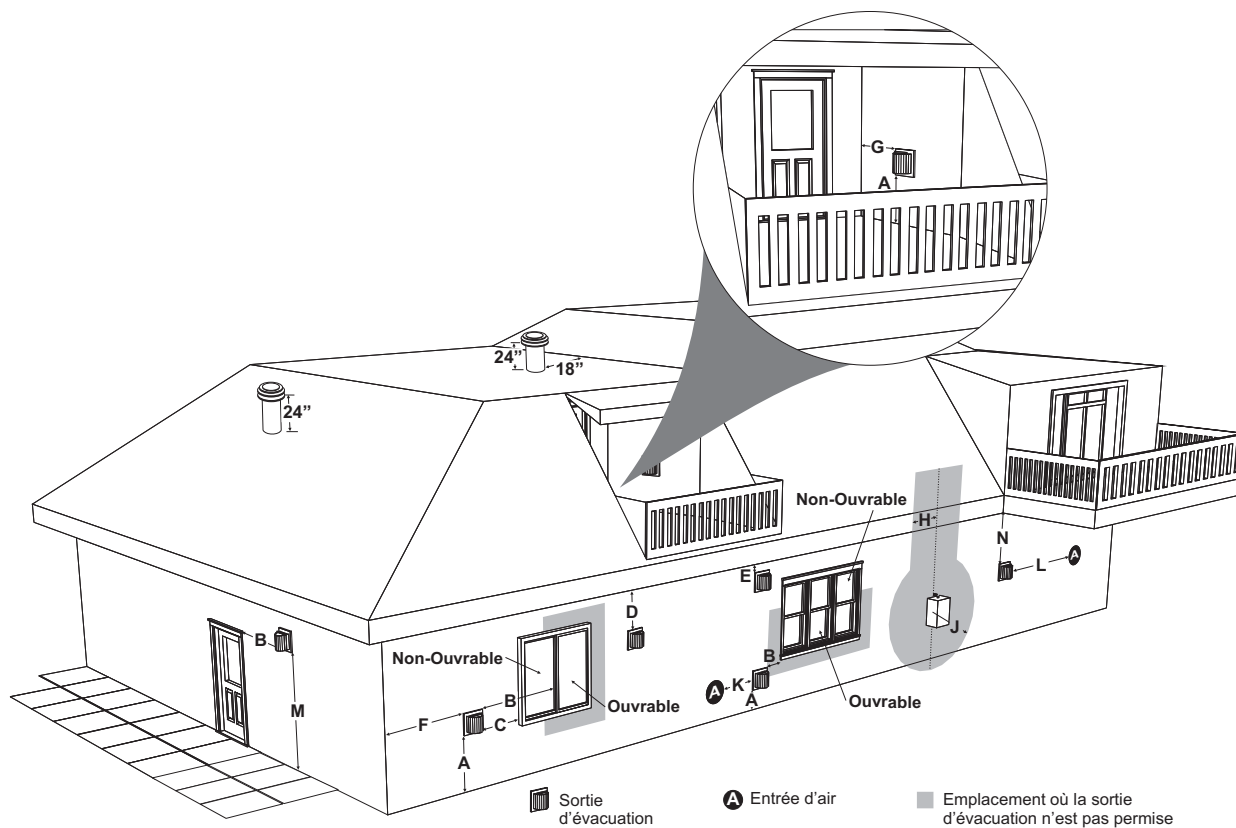

	DÉGAGEMENTS MINIMUM	Canada <sup>1</sup>	USA <sup>2</sup>
A	Dégagement au-dessus d'une pente, véranda, porche, terrasse surélevée ou hotte	12"(30cm)	12"(30cm)
B	Dégagement à partir d'une fenêtre ou d'une porte ouvrable	12"(30cm)	9" (23cm)
C	Dégagement à partir d'une fenêtre non-ouvrable	*	*
D	Dégagement vertical entre un espace ventilé en surplomb (ex. toit) et la sortie d'évacuation, située endessous, sur une largeur de 61 cm (2 pi) de l'axe central de la sortie (vérifiez avec les codes locaux)	18"(46cm)	18"(46cm)
E	Dégagement à partir d'un espace non-ventilé en surplomb	15"(38cm)	15"(38cm)
F	Dégagement à partir d'un coin extérieur: avec l'extrémité de conduit d'évacuation <b>AstroCap</b> .	6"(15cm)	6"(15cm)
	Dégagement à partir d'un coin extérieur: avec tous les autres extrémités de conduit d'évacuation homologués.	12"(30cm)	12"(30cm)
G	Dégagement à partir d'un coin intérieur: avec l'extrémité de conduit d'évacuation <b>AstroCap</b>	6"(15cm)	6"(15cm)
	Dégagement à partir d'un coin intérieur: avec tous les autres extrémités de conduit d'évacuation homologués.	12"(30cm)	12"(30cm)
H	Dégagement horizontal à partir de l'axe central du compteur/régulateur	36"(90cm) <sup>a</sup>	*
J	Dégagement à partir de la sortie d'air vicié du régulateur	36"(90cm)	*
K	Dégagement à partir d'une entrée d'air non mécanisée de l'immeuble ou d'une entrée d'air comburant de tout autre appareil	12"(30cm)	9" (23cm)
L	Dégagement à partir d'une entrée d'air mécanisée	72"(1.8m)	36"(90cm) <sup>b</sup>
M	Dégagement au-dessus d'un trottoir pavé ou d'une entrée pavée pour véhicules situés sur un lieu public.	84"(2.1m) <sup>†</sup>	*
N	Dégagement sous une véranda, porche, terrasse surélevée ou balcon	12"(30cm) <sup>‡</sup>	*

<sup>1</sup> Selon le code d'installation du gaz naturel et du propane CAN/CGA-B149.

<sup>2</sup> Selon le code ANSI Z223.1/NFPA 54, National Fuel Gas Code

Une sortie d'évacuation ne doit pas être installée directement au-dessus d'un trottoir pavé ou d'une entrée pavée pour véhicules situés entre deux résidences familiales pour l'utilisation des deux habitations.

† Permis uniquement si la véranda, porche, terrasse surélevée ou balcon est entièrement ouvert sur un minimum de deux côtés sous le plancher.

\* Dégagement conforme aux codes d'installation locaux et aux exigences du fournisseur de gaz.

<sup>a</sup> 3 pieds (91cm) situé à moins de 15 pieds (4.5m) au-dessus du compteur/régulateur

<sup>b</sup> 3 pieds (91cm) au-dessus - si situé à moins de 10 pieds (3m) horizontale



## SYSTÈME D'ÉVACUATION DE CONDUIT FLEXIBLE *Sortie Horizontale Seulement*

Selon les essais réalisés par Warnock Hersey/Intertek, ce système d'évacuation, jumelé au foyer au gaz à évacuation directe P33E-4, répond aux normes des systèmes de chauffage à évacuation directe. L'emplacement du chapeau d'extrémité doit respecter les exigences prévues à la section « Emplacements des sorties d'évacuation extérieure ».

L'ensemble d'extrémité de conduits flexibles à évacuation directe de Regency<sup>MD</sup> (pièce no 946-513) comprend tout ce qu'il faut pour installer un évent direct d'une longueur maximale de 2 pieds au modèle P33E-4. Lorsque l'installation nécessite un évent de plus de 2 pieds (0,6 m), mais de moins de 10 pieds (3,0 m), utiliser l'ensemble no 946-515 (4 pieds) ou l'ensemble no 946-516 (10 pieds) ou consulter la section « Systèmes d'évacuation à conduits rigides » pour connaître d'autres options d'évacuation.

- 1) 6-7/8" dia. conduit flexible
- 2) 4" dia. conduit flexible
- 3) espaceur
- 4) fourreau
- 5) Chapeau d'extrémité **AstroCap**
- 6) vis
- 7) Mill Pac
- 8) vis plaqués
- 9) no 8 vis x 1-1/2" drill point, acier inoxydable brossé (4)

**Remarques:**

- 1) Les conduits intérieurs devraient être continus, sans joint ni ligne de soudure.
- 2) N'utiliser que des conduits flexibles Regency<sup>MD</sup> pour ce genre d'installation.

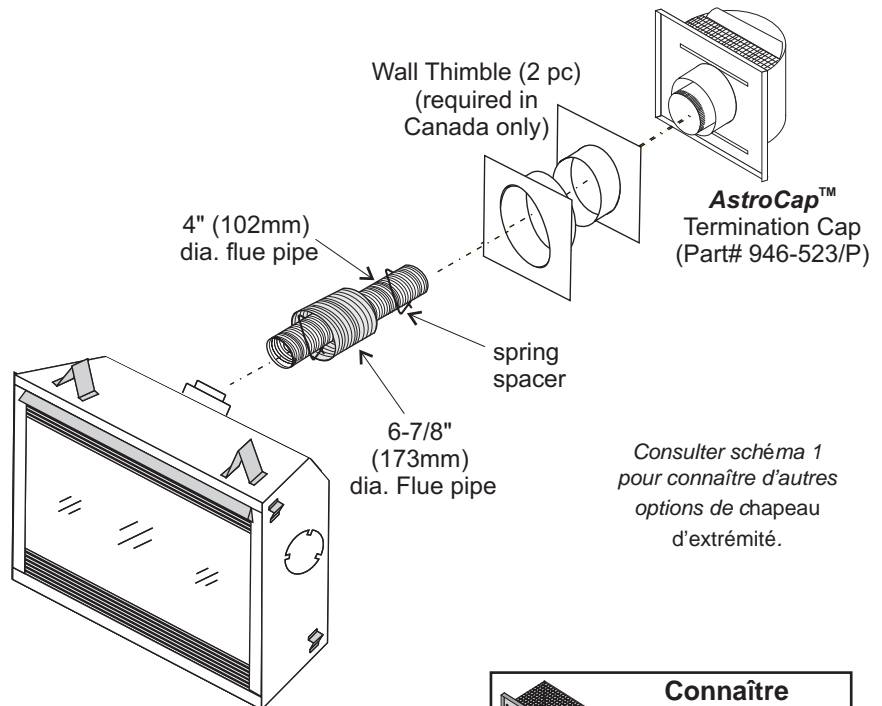

Consulter schéma 1 pour connaître d'autres options de chapeau d'extrémité.

### LE CENTRE DU CONDUIT RIGIDE MINIMUM

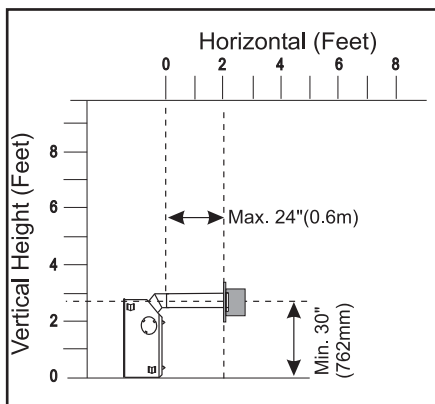

### LE CENTRE DU CONDUIT FLEX MINIMUM

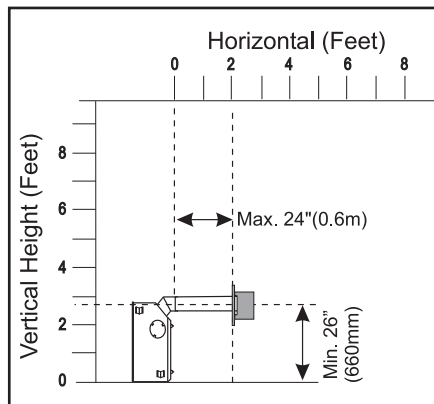

**REMARQUE:** Lorsque vous utilisez le façade contemporaine, le foyer doit être surélevé d'un pouce.

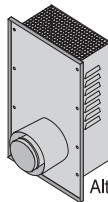

**Connaître d'autres options de chapeau d'extrémité de sortie horizontale.**

Alternate:  
Horizontal  
Riser Vent  
Terminal  
Part# 640-530/P

Schéma 1

**Au besoin, selon l'endroit où doit être installé le chapeau d'extrémité à l'extérieur, remplacer le chapeau d'extrémité AstroCap par un chapeau d'extrémité pour système d'évacuation verticale FPI ou par un chapeau d'extrémité de tube d'aspiration Dura-Vent pour solin.**

## PROCÉDURES D'INSTALLATION du système de conduits flexibles à évacuation directe de Regency<sup>MD</sup>

- 1) Placer l'appareil dans la charpente en laissant de l'espace pour les conduites de gaz (de préférence à droite) et pour les branchements électriques (à gauche, puisque c'est là que se trouve le boîtier de raccordement). Déterminer l'emplacement des conduits d'évacuation et en marquer le centre sur le mur. Y découper un cercle de 10 po de diamètre (254 mm).

**REMARQUE: Pour rendre l'installation plus esthétique, nous vous recommandons de monter un cadre autour de la sortie pour y fixer le chapeau d'extrémité.**

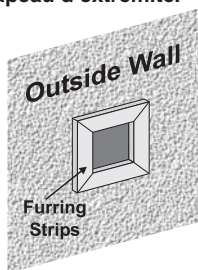

**REMARQUE: Un dégagement minimal aux matériaux combustibles de 2-1/2" (64mm) au-dessus et 1-1/2" (38mm) horizontal au-dessous et sur les côtés de l'évent doit être maintenu sur toutes les courses horizontales. Un dégagement minimal de 1" (25mm) doit être maintenu à l'évacuation. We recommend framing a 10" (254mm) x 10" (254mm) (inside dimensions) hole to give structural rigidity for mounting the termination.**

**REMARQUE: Lorsque le chapeau d'extrémité est installé au mur, utiliser des cales (fourrures) pour ne pas qu'il soit encastré dans le parement.**

- 2) Mettre le foyer au niveau et le fixer à la charpente en y clouant ou en y vissant les bandes latérales.
- 3) Assembler le conduit d'évacuation flexible au foyer en appliquant du scellant Mill Pac sur le collier interne de 4 po (102 mm) de la sortie et en insérant celui-ci d'au moins 1 3/8 po (35 mm) dans le conduit de 4 po (102 mm). Fixer le tout à l'aide de trois vis (percer des trous au préalable pour vous faciliter la tâche). Appliquer ensuite du scellant Mill Pac ou à base de silicone haute température sur le rebord interne du conduit flexible de 6 7/8 po (175 mm) et le glisser sur le collier externe de 6 7/8 po de la sortie, en recouvrant celui-ci d'au moins 1 3/8 po (35 mm). Fixer le tout à l'aide de trois vis.
- 4) Séparer les deux moitiés du manchon d'emboîtement mural. Fixer solidement la

\*Pour installation dans un coin extérieur, le dégagement à partir d'un coin extérieur entre l'évent et le coin extérieur est 6" (15cm) avec l'extrémité de conduit d'évacuation horizontale **AstroCap** ou 12" (30cm) avec tous les autres extrémité de conduit d'évacuation horizontale homologués. Consultez le schéma "F" dans la section "Emplacements de Sortie d'évacuation"

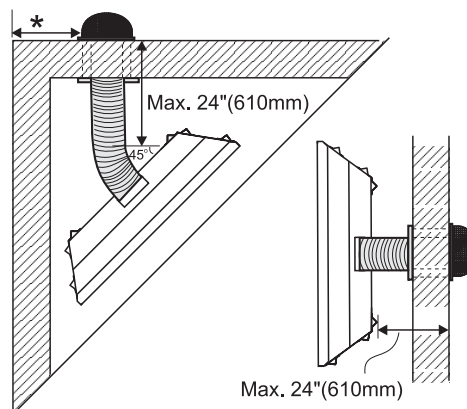

Dégagement d'évent minimum et maximum

moitié munie de languettes au mur extérieur, en positionnant les languettes en haut et en bas. Fixer l'autre moitié au mur intérieur. Ces deux pièces s'emboîtent et glissent l'une dans l'autre pour s'adapter à des murs de 4 po ou de 6 po d'épaisseur. Les conduits intérieurs doivent recouvrir les colliers d'au moins 1 3/8 po (35 mm).

- 5) Insérer le conduit intérieur et le chapeau d'extrémité dans le manchon d'emboîtement. Placer le chapeau face vers le haut (se fier aux marques) pour lui donner la bonne inclinaison et assurer un drainage adéquat. Fixer le chapeau d'extrémité au mur extérieur au moyen des quatre vis fournies.
- 6) Tirer suffisamment sur les conduits de 4 po (102 mm) et de 6 7/8 po (175 mm) pour qu'ils viennent recouvrir la buse du foyer.

- 7) Appliquer du scellant Mill Pac sur le collier interne du foyer et le recouvrir du conduit intérieur de 4 po (102 mm). Fixer le tout à l'aide des trois vis fournies.
- 8) Procéder de la même façon pour le conduit de 6 7/8 po (175 mm).
- 9) Terminer en appliquant un joint de silicone entre le manchon d'emboîtement et le chapeau d'extrémité ainsi qu'autour de celui-ci, le long du mur, pour prévenir les infiltrations d'eau.

**IMPORTANT :** Éviter d'installer une sortie aux endroits exposés aux fortes accumulations de neige ou de glace. Après une chute de neige, inspecter la sortie et la déneiger pour éviter l'obstruction du système d'évacuation. Si l'on utilise une souffleuse, s'assurer de ne pas projeter de neige en direction de la sortie.

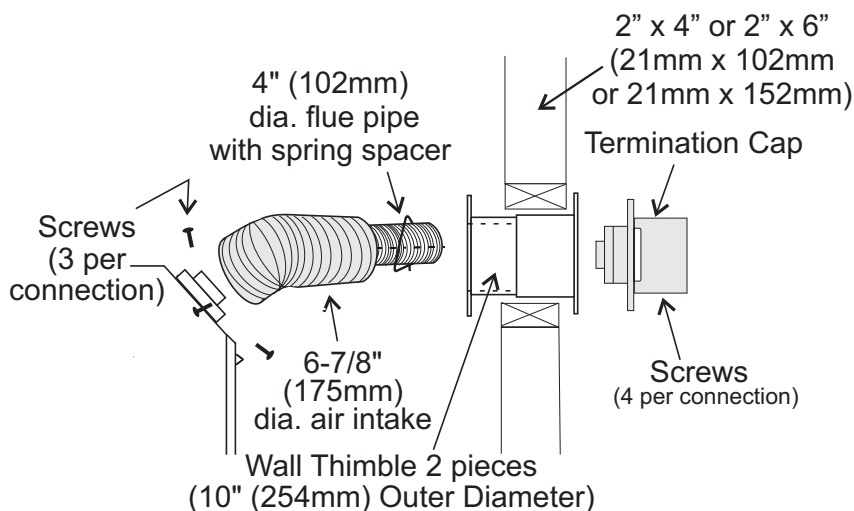

## SYSTÈME D'ÉVACUATION DE CONDUIT RIGIDE *Sortie Horizontale ou Verticale*

Les composants minimum exigés pour une sortie horizontale sont:

- 1 Chapeau d'extrémité **AstroCap**
- 1 Coude 45°
- 1 Adaptateur pour conduit rigide
- 1 Fourreau
- 1 Longueur du conduit pour l'épaisseur du mur (voir le Schémame ci-dessous)

Si le revêtement extérieur n'est pas en vinyle, remplacer les dispositifs d'espacement par des cales (fourrures) pour niveler la surface sur laquelle viendra se fixer la sortie d'évacuation extérieure et ainsi éviter qu'elle se retrouve encastrée dans le parement.

Si le revêtement (obligatoirement de vinyle) nécessite l'utilisation de dispositifs d'espacement, mesurer la surface du mur extérieur sans revêtement et y ajouter 2 pouces.

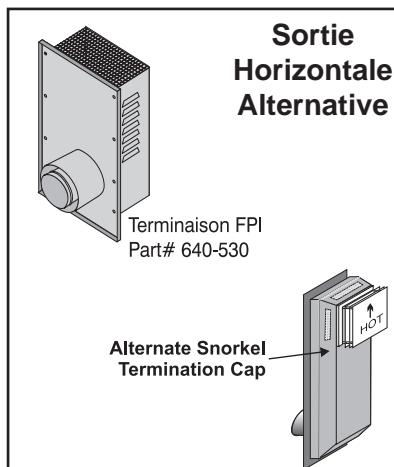
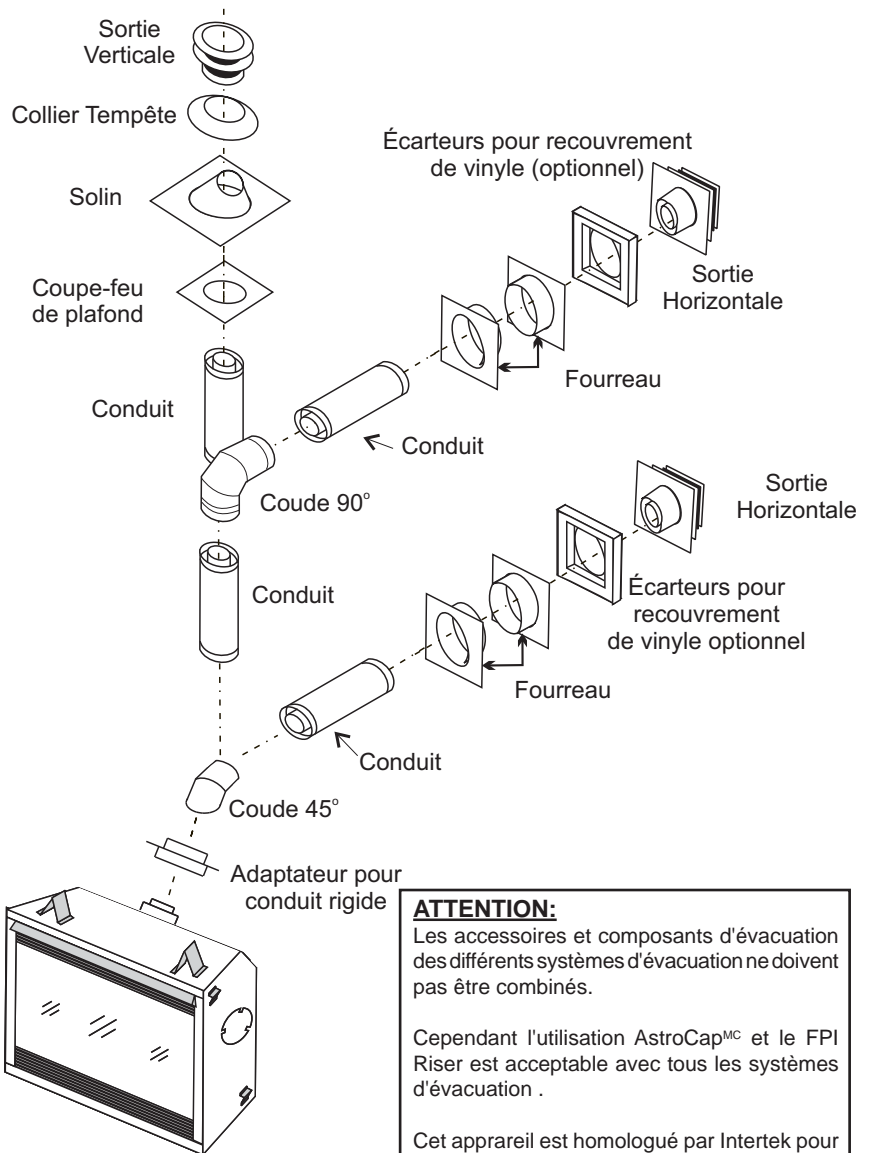

**ATTENTION:**  
Les accessoires et composants d'évacuation des différents systèmes d'évacuation ne doivent pas être combinés.

Cependant l'utilisation AstroCap<sup>MC</sup> et le FPI Riser est acceptable avec tous les systèmes d'évacuation .

Cet appareil est homologué par Intertek pour les installations avec un adaptateur pour conduit rigide conjointement avec les suivant système d'évacuation; Duravent Direct-Vent, Selkirk Direct-Temp, Ameri Vent Direct venting et Security Secure Vent systems. Utilisation de ces système d'évacuation avec adaptateur pour conduit rigide est considérée acceptable et n'affecte pas la liste de composants de Warnock Hersey/Intertek.

**Trois vis doivent être utilisées pour fixer le conduit rigide a l'adaptateur pour toutes les installations n'utilisant pas le Simpson DuraVent**

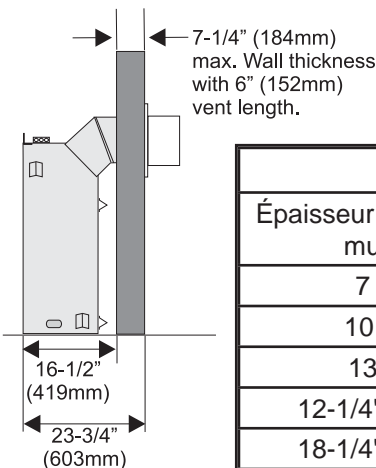

Épaisseur du mur	
Épaisseur maximale du mur (po)	Longueur du conduit requis (po)
7 - 1/4"	6"
10 - 1/4"	9"
13 - 1/4"	12"
12-1/4" - 15-7/8"	11" - 14-5/8" adjustable
18-1/4" - 25-1/4"	11" - 14-5/8" adjustable

Le FPI AstroCap<sup>MC</sup> et le FPI Riser Vent terminal sont homologués pour les installations avec les suivant systèmes d'évacuation; FPI, Simpson Dura-Vent<sup>®</sup> Direct Vent Pro, American Metal Products Ameri Vent Direct Vent, Security Secure Vent<sup>®</sup>, Selkirk Direct-Temp. AstroCap<sup>MC</sup> est une marque déposée de FPI Fireplace Products International Ltd. Dura-Vent<sup>®</sup> est une marque déposée de Simpson Dura-Vent Co. Inc.

## 4" X 6-5/8" RIGID PIPE CROSS REFERENCE CHART

Ne pas mélanger des composantes provenant de différents fabricants.  
Tenir compte cependant que toutes les pièces pour conduits rigides ne sont pas nécessairement disponibles chez Regency.

4" X 6-5/8" RIGID PIPE CROSS REFERENCE CHART						
Components from different Manufacturers may not be mixed. Not all rigid pipe components are available directly from Regency.						
Description	Simpson Direct Vent Pro®	Selkirk Direct Temp™	American Metal Products® Amerivent Direct	Metal-Fab™ Sure Seal	Security Secure-Vent®	ICC Excel Direct
6" Pipe Length-Galvanized	46DVA-06	4DT-6	N/A	4D6	SV4L6	TC-4DL6
6" Pipe Length-Black	46DVA-06B	4DT-6B	N/A	4D6B	SV4LB6	TC-4DL6B
7" Pipe Length-Galvanized	N/A	N/A	4D7	N/A	N/A	N/A
7" Pipe Length-Black	N/A	N/A	4D7B	N/A	N/A	N/A
9" Pipe Length-Galvanized	46DVA-09	4DT-9	N/A	N/A	N/A	N/A
9" Pipe Length-Black	46DVA-09B	4DT-9B	N/A	N/A	N/A	N/A
12" Pipe Length-Galvanized	46DVA-12	4DT-12	4D12	4D12	SV4L12	TC-4DL1
12" Pipe Length-Black	46DVA-12B	4DT-12B	4D12B	4D12B	SV4LB12	TC-4DL1B
18" Pipe Length-Galvanized	46DVA-18	4DT-18	4D18	4D18	SV4LA	TC-4DL18
18" Pipe Length-Black	46DVA-18B	4DT-18B	4D18B	4D18B	SV4LA	TC-4DL18B
24" Pipe Length-Galvanized	46DVA-24	4DT-24	4D24	4D24	SV4L24	TC-4DL2
24" Pipe Length-Black	46DVA-24B	4DT-24B	4D24B	4D24B	SV4LB24	TC-4DL2B
36" Pipe Length-Galvanized	46DVA-36	4DT-36	4D36	4D36	SV4L36	TC-4DL3
36" Pipe Length-Black	46DVA-36B	4DT-36B	4D36B	4D36B	SV4LB36	TC-4DL3B
48" Pipe Length-Galvanized	46DVA-48	4DT-48	4D48	4D48	SV4L48	TC-4DL4
48" Pipe Length-Black	46DVA-48B	4DT-48B	4D48B	4D48B	SV4LB48	TC-4DL4B
60" Pipe Length-Galvanized	46DVA-60	4DT-60	N/A	N/A	N/A	N/A
60" Pipe Length-Black	46DVA-60B	4DT-60B	N/A	N/A	N/A	N/A

Adjustable Length 3"-10"-Galvanized	N/A	N/A	N/A	4DAL	N/A	TC-4DLT
Adjustable Length 3"-10"-Black	N/A	N/A	N/A	4DALB	N/A	TC-4DLTB
Adjustable Length 7"-Galvanized	N/A	N/A	4D7A	N/A	N/A	N/A
Adjustable Length 7"-Black	N/A	N/A	4D7AB	N/A	N/A	N/A
Extension Pipe 8-1/2"-Galvanized	46DVA-08A	N/A	N/A	N/A	N/A	N/A
Extension Pipe 8-1/2"-Black	46DVA-08AB	N/A	N/A	N/A	N/A	N/A
Adjustable Length 12"-Galvanized	N/A	N/A	4D12A	N/A	SV4LA12	N/A
Adjustable Length 12"-Black	N/A	N/A	4D12A	N/A	SV4LBA12	N/A
Extension Pipe 16"-Galvanized	46DVA-16A	N/A	N/A	N/A	N/A	N/A
Extension Pipe 16"-Black	46DVA-16AB	N/A	N/A	N/A	N/A	N/A

45° Elbow-Galvanized	46DVA-E45	4DT-EL45	4D45L	N/A	N/A	TE-4DE45
45° Elbow-Black	46DVA-E45B	4DT-EL45B	4DT-EL45B	N/A	N/A	TE-4DE45B
45° Elbow Swivel-Galvanized	See 46DVA-E45	N/A	N/A	4D45L	SV4E45	N/A
45° Elbow Swivel-Black	See 46DVA-E45B	N/A	N/A	4D45LB	SV4EB45	N/A
90° Elbow-Galvanized	46DVA-E90	4DT-EL90S	4DT-EL90S	N/A	N/A	TE-4DE90
90° Elbow-Black	46DVA-E90B	4DT-EL90SB	4DT-EL90SB	N/A	SV4EBR90-1	TE-4DE90B
90° Elbow, Swivel-Galvanized	See 46DVA-E90	N/A	N/A	4D90L	SV4E90-1	N/A
90° Elbow, Swivel-Black	See 46DVA-E90B	N/A	N/A	4D90LB	SV4EB90-1	N/A
90° Starter Elbow, Swivel-Galvanized	N/A	N/A	N/A	4D90A	N/A	N/A
Adaptor*	N/A	N/A	N/A	4D90L	N/A	N/A

Ceiling Support	N/A	4DT-CS	4DFSP	4DSP	SV4SD	TE-4DE45
Cathedral Support Box	46DVA-CS	4DT-CSS	4DRSB	4DRS	SV4CSB	TE-4DE45B
Wall Support/Band	46DVA-WS	4DT-WS/B	4DWS	4DWS	SV4BM	N/A
Offset Support	46DVA-ES (N/A - FPI)	4DT-OS	N/A	N/A	SV4SU	N/A
Wall Thimble-Black	46DVA-WT	4DT-WT	4DWT	4DWT	SV4RSM	TE-4DE90
Wall Thimble Support/Ceiling Support	46DVA-DC	N/A	N/A	N/A	SV4PF	TE-4DE90B
Firestop Spacer	46DVA-FS	4DT-FS	4DFSP	4DFS	SV4BF	N/A
Trim Plate-Black	N/A	4DT-TP	4DFPB	4DCP	SV4LA	N/A

Description	Simpson Direct Vent Pro®	Selkirk Direct Temp™	American Metal Products® Amerivent Direct	Metal-Fab™ Sure Seal	Security Secure-Vent®	ICC Excel Direct
Attic Insulation Shield 12"	46DVA-IS N/A@ FPI	N/A	4DAIS12	N/A	SV4RSA	N/A
Attic Insulation Shield - Cold Climates 36"	N/A	N/A	4DAIS12	N/A	N/A	TM-4AS

Basic Horizontal Termination Kit (A)	Disc.	4DT-HKA	4DHTK2	4DHTKA	SV-SHK	N/A
Horizontal Termination Kit (B)	46DVA-KHA (Changed Components)	4DT-HKB	4DHTK1	4DHTKB	SV-HK	N/A
Vertical Termination Kit	Disc.	4DT-VKC	4DHTK	4DHTK	SV-FK	N/A

High Wind Vertical Cap	46DVA-VCH	N/A	N/A	N/A	N/A	TM-4VT
High Wind Horizontal Cap	46DVA-HC	N/A	N/A	N/A	N/A	TM-4DHT
Horizontal Square Termination Cap	See 46DVA-HC	4DT-HHC	4DHC	4DHT	SV4CHC-1	TM-4HT
Vertical Termination Cap	46DVA-VC	4DT-HVC	4DVC	4DVT	SV4CGV-1	TM-4VT
Storm Collar	46DVA-08A	4DT-SC	4DSC	4DSC	SV4FC	TM-SC

Adjustable Flashing 0/12-6/12	46DVA-F6	4DT-ST14	4D12S	4DST14	SV4STC14	TF-4FA
Adjustable Flashing 6/12-12/12	46DVA-FLA	4DT-ST36	4D36S	4DST36	SV4STC36	TF-4FB

Vinyl Siding Standoff	46DVA-VSS	4DT-VS	N/A	4DVS	SV4VS	TM-VSS
Vinyl Siding Shield Plate	N/A	4DT-VSP	N/A	N/A	SV4VS	N/A

Snorkel Termination 14"	46DVA-SNKL	N/A	N/A	N/A	N/A	TM-4ST14
Snorkel Termination 36"	N/A	N/A	N/A	N/A	N/A	TM-4ST36

Restrictor Disk	N/A	N/A	N/A	N/A	N/A	TM-4DS
Extended Vertical Termination Cap	N/A	N/A	N/A	N/A	N/A	N/A
Chimney Conversion Kit A (USA only)	46DVA-KCA	N/A	N/A	N/A	N/A	TM-4CA6
Chimney Conversion Kit B (USA only)	46DVA-KCB	N/A	N/A	N/A	N/A	TM-4CA7
Chimney Conversion Kit C (USA only)	46DVA-KCC	N/A	N/A	N/A	N/A	TM-4CA8
Chimney Conversion Kit Masonry (USA only)	46DVA-KMC	N/A	N/A	N/A	N/A	N/A
Wall Firestop	46DVA-WFS	N/A	N/A	N/A	N/A	TM-4TR
Colinear Flex Connectors	46DVA-ADF	N/A	N/A	N/A	N/A	N/A

FPI			
946-506/P	Vent Guard (Optional) for AstroCap	946-205	Vinyl Siding Shield for Riser Vent Terminal
510-994	Rigid Pipe Adaptor (Must use with all rigid piping)	946-208/P	Vent Guard (Optional) for Riser Vent Terminal
640-530/P	Riser Vent Terminal	946-523/P	AstroCap Horizontal Cap
946-605	Starter Collar Increaser 4" x 6-5/8" to 5" x 8"	946-206	Vinyl Siding Standoff for AstroCap

**Note:** When using Metal-Fab Sure Seal Rigid Piping - please note that the Adaptor (4DDA) must be used in conjunction with FPI Rigid Pipe Adaptor (510-994).

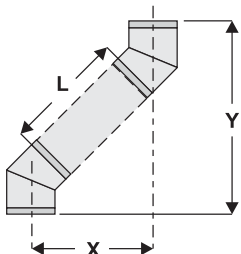
Offset Pipe Selection: Use this table to determine offset pipe lengths.				
Pipe Length (L)	4" x 6-5/8" Venting			For specific instructions on venting components - visit the manufacturers website listed below.  Simpson Direct Vent Pro: <a href="http://www.duravent.com">www.duravent.com</a> Selkirk Direct-Temp: <a href="http://www.selkirkcorp.com">www.selkirkcorp.com</a> American Metal Products: <a href="http://www.americanmetalproducts.com">www.americanmetalproducts.com</a> Metal-Fab Sure Seal: <a href="http://www.mtfab.com">www.mtfab.com</a> Security Secure Vent: <a href="http://www.securitychimneys.com">www.securitychimneys.com</a> Industrial Chimney Company: <a href="http://www.icc-rsf.com">www.icc-rsf.com</a>
	Run (X)	Rise (Y)		
0" (0mm)	4-7/8" (124mm)	13-7/8" (340mm)		
6" (152mm)	8" (203mm)	16-1/2" (419mm)		
9" (229mm)	10-1/8" (257mm)	18-5/8" (473mm)		
12" (305mm)	12-1/4" (311mm)	20-3/4" (527mm)		
24" (610mm)	20-5/8" (524mm)	29-1/8" (740mm)		
36" (914mm)	29" (737mm)	37-1/2" (953mm)		
48" (1219mm)	37-7/16" (951mm)	45-15/16" (1167mm)		

**Note:** Mettre les conduits d'évacuation horizontaux au niveau ou les installer de façon à ce que leur élévation ne dépasse pas ¼ pouce par pied de conduits jusqu'à la sortie. S'assurer qu'aucune section du système d'évacuation n'est dirigée vers le bas. Une inclinaison descendante peut provoquer des hausses de température et comporter un risque d'incendie.



ReGENCY Fireplace Products . 6988 Venture St. . Delta, BC . Canada . V4G 1H4 . 604-946-5155 . [www.regency-fire.com](http://www.regency-fire.com)

## OPTIONS D'ÉVACUATION - SORTIE VERTICALE

### Conduit Rigide

### (Propane & Gaz Naturel)

La zone ombragée du schéma indique les différentes combinaisons de sorties et de conduits verticaux et coudés, utilisant un coude de 90°, pouvant être utilisés avec un système d'évacuation à conduits rigides pour une installation au propane ou au gaz naturel.

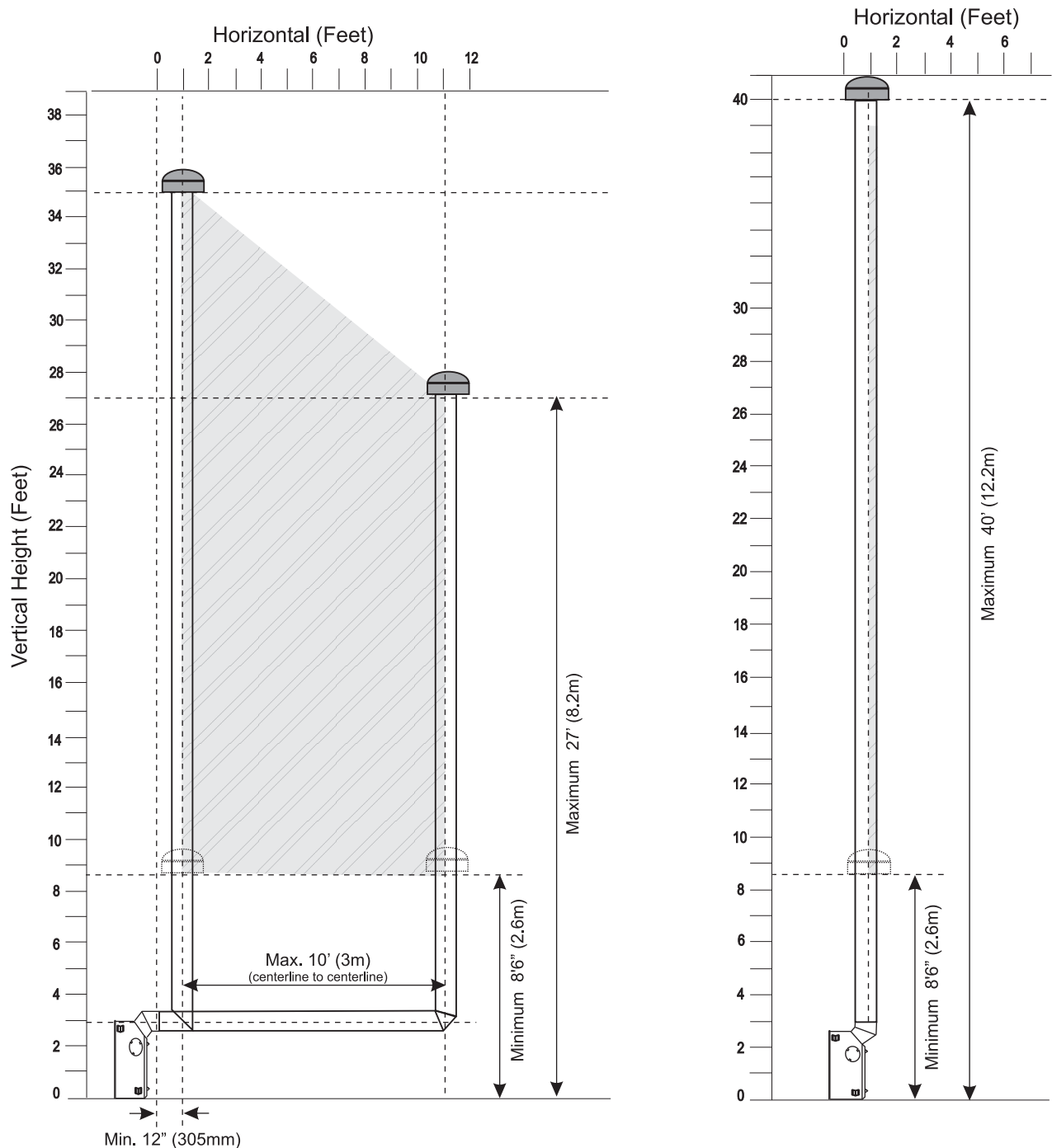

- L'évent doivent être supportés aux déviations.
- Un coupe-feu de plafond doit être installé au deuxième étage et sur les étages supérieurs. et toutes les fois que passant par un mur.
- Conserver le dégagement minimal aux matériaux combustibles.
- Lorsque vous utilisez le façade contemporaine, le foyer doit être surélevé d'un pouce.

REMARQUE: Vous devez utiliser l'aptateur pour conduit rigide (part# 510-994) pour toutes les installations utilisant les conduits rigides.

Ce foyer convient à un système d'évacuation vertical à conduits rigides, d'une longueur maximale de 40 pieds, pour le gaz naturel et pour le propane.

La zone ombragée du schéma indique les différentes combinaisons de sorties et de conduits verticaux et coudés pouvant être utilisés avec un système d'évacuation à conduits rigides pour une installation au propane ou au gaz naturel. Maximum de deux coudes de 45°.

- **L'évent doivent être supportés aux déviations.**
- **Un coupe-feu de plafond doit être installé au deuxième étage et sur les étages supérieurs. et toutes les fois que passant par un mur.**
- **Conserver le dégagement minimal aux matériaux combustibles.**
- **Lorsque vous utilisez le façade contemporaine, le foyer doit être surélevé d'un pouce.**

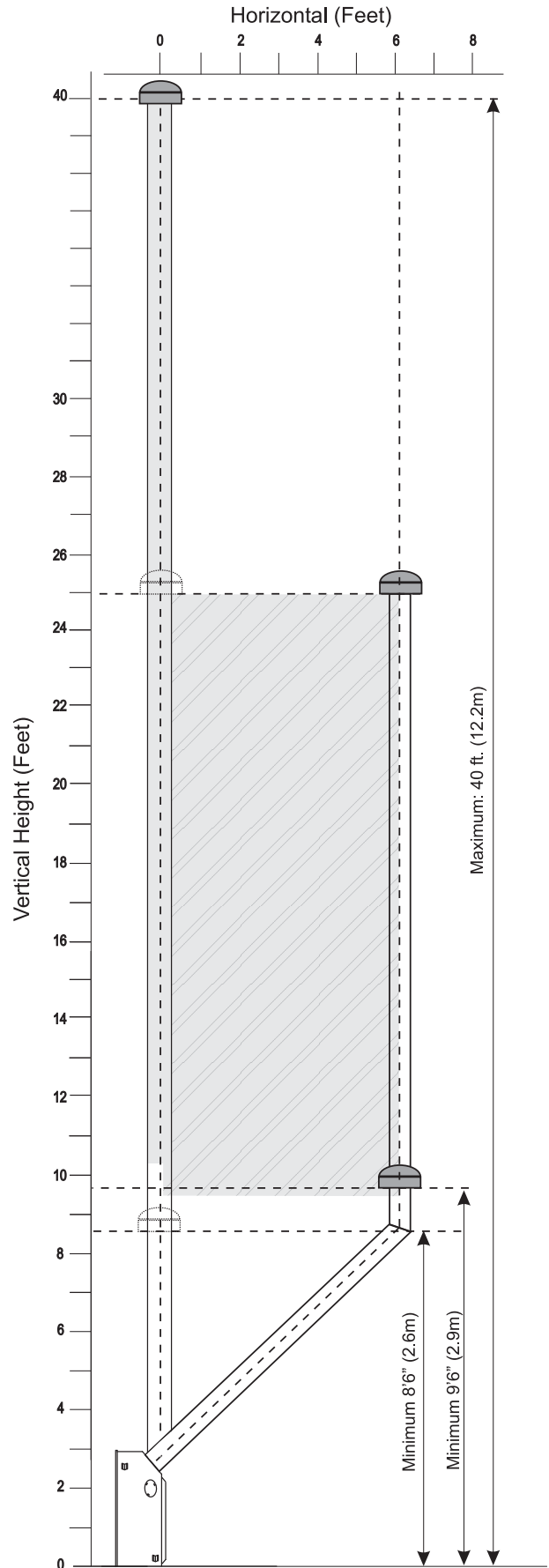

## SYSTÈME D'ÉVACUATION DE CONDUIT RIGIDE & FLEXIBLE *Sortie Horizontale* (Propane & Gaz Naturel)

La zone ombragée du schéma indique les différentes combinaisons de sorties horizontales avec des conduits et coudés verticaux pouvant être utilisés avec un système d'évacuation à conduits flexibles ou rigides pour une installation au propane ou au gaz naturel, utilisant un coude de 45° et un coude de 90° (2 coudes de 45° = 1 coude 90°).

**REMARQUE:** Vous devez utiliser l'aptateur pour conduit rigide (Part # 510-994) pour toutes les installations utilisant les conduits rigides. (Consultez la section "Système d'évacuation à conduits rigides")

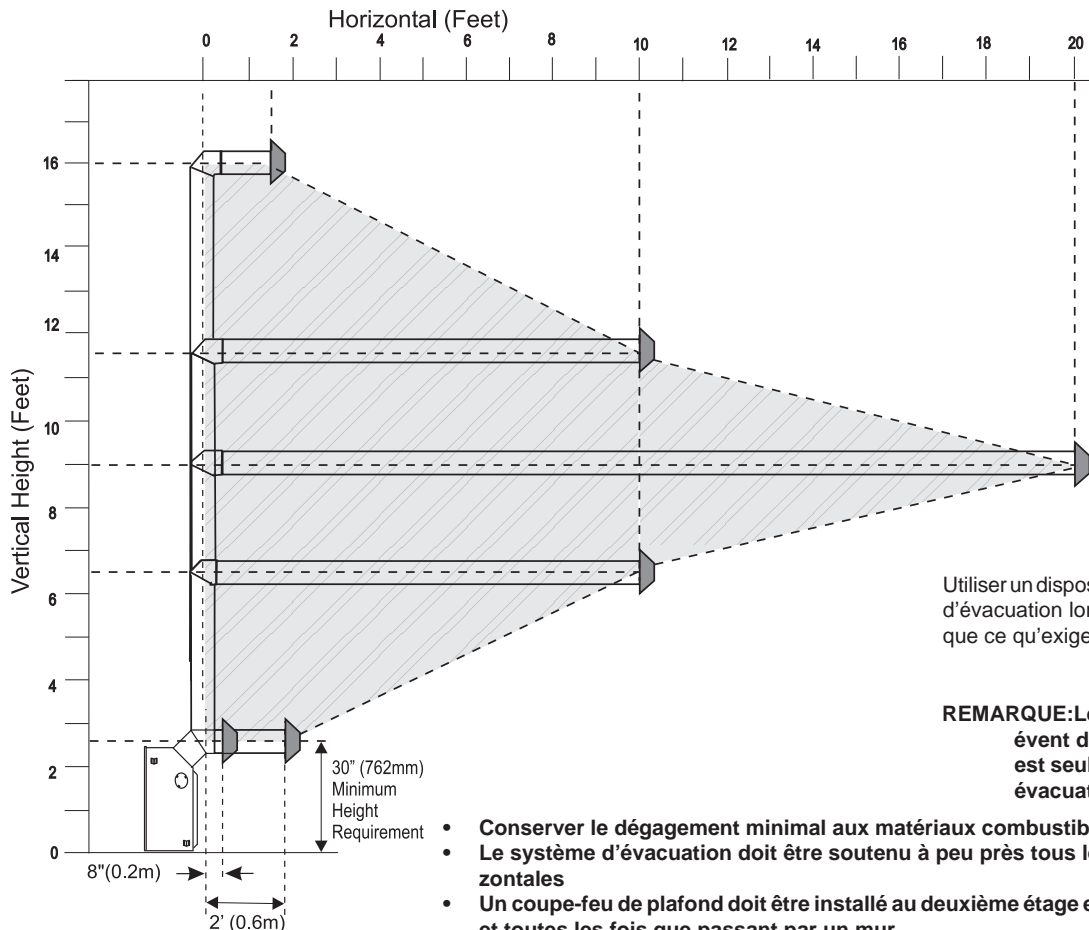

Utiliser un dispositif de protection pour système d'évacuation lorsque la sortie est plus basse que ce qu'exigent les codes locaux.

**REMARQUE:** Le système d'évacuation à évent direct (flexible) de Regency® est seulement homologué pour les évacuation horizontales.

- Conserver le dégagement minimal aux matériaux combustibles
- Le système d'évacuation doit être soutenu à peu près tous les 3 pieds de courses horizontales
- Un coupe-feu de plafond doit être installé au deuxième étage et sur les étages supérieurs. et toutes les fois que passant par un mur.
- Lorsque vous utilisez le façade contemporaine, le foyer doit être surélevé d'un pouce.

### **LE CENTRE DU CONDUIT RIGIDE MINIMUM**

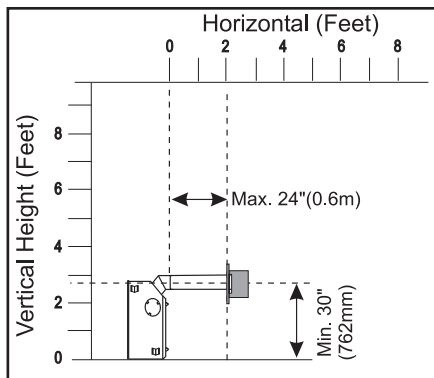

### **LE CENTRE DU CONDUIT FLEXIBLE MINIMUM**

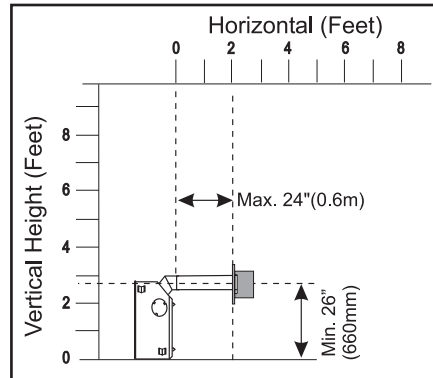

**Tous les Systèmes de Conduits Rigides**  
4" diamètre interne  
6-5/8" diamètre externe

**Le Système de Conduits Flexible**  
4" diamètre interne  
6-7/8" diamètre externe



## Conduits Horizontaux avec deux coudes de 90°

Un coude de 90° = Deux coudes de 45°

Option	V	H + H1	S'assurer également que l'ensemble des conduits ne dépassent pas 30 pieds et qu'ils comprennent au moins 6 pieds de conduits verticaux et au plus 8 pieds de conduits horizontaux.  <i>Respecter également une distance d'au moins 1 pied entre les coudes de 90°.</i>
A)	1' Min.	3' Max.	
B)	2' Min.	4' Max.	
C)	3' Min.	5' Max.	
D)	4' Min.	6' Max.	
E)	5' Min.	7' Max.	
F)	6' Min.	8' Max.	

## Conduits Horizontaux avec trois coudes de 90°

Un coude de 90° = Deux coudes de 45°

Option	H	V	H+H1+H2	S'assurer également que l'ensemble des conduits ne dépassent pas 30 pieds et qu'ils comprennent au moins 11 pieds de conduits verticaux et au plus 9 pieds de conduits horizontaux.  <i>Respecter également une distance d'au moins 1 pied entre les coudes de 90°.</i>
A)	1' Max.	1' Min.	3' Max.	
B)	2' Max.	3' Min.	5' Max.	
C)	3' Max.	5' Min.	6' Max.	
D)	4' Max.	7' Min.	7' Max.	
E)	5' Max.	9' Min.	8' Max.	
F)	6' Max.	11' Min.	9' Max.	

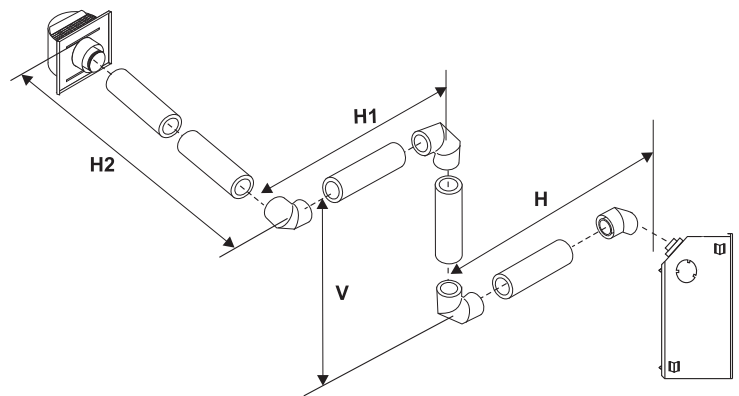
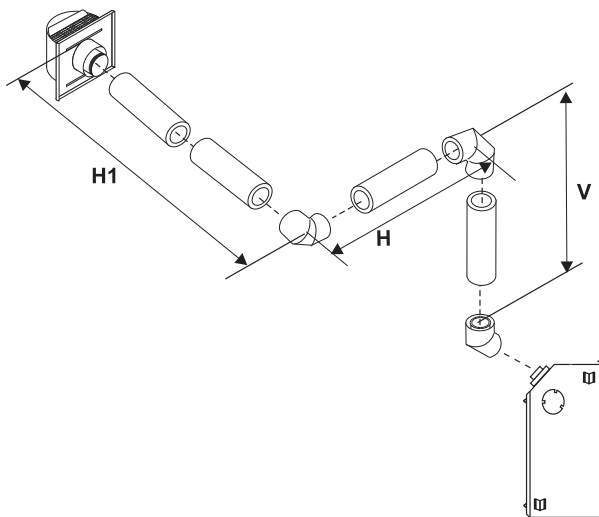

## Conduits Horizontaux avec deux coudes de 90°

Un coude de 90° = Deux coudes de 45°

Option	H	V	H+H1	S'assurer également que l'ensemble des conduits ne dépassent pas 30 pieds et qu'ils comprennent au moins 8 pieds de conduits verticaux et au plus 8 pieds de conduits horizontaux.  <i>Respecter également une distance d'au moins 1 pied entre les coudes de 90°.</i>
A)	1' Max.	1' Min.	3' Max.	
B)	2' Max.	2' Min.	5' Max.	
C)	3' Max.	4' Min.	6' Max.	
D)	4' Max.	6' Min.	7' Max.	
E)	5' Max.	8' Min.	8' Max.	

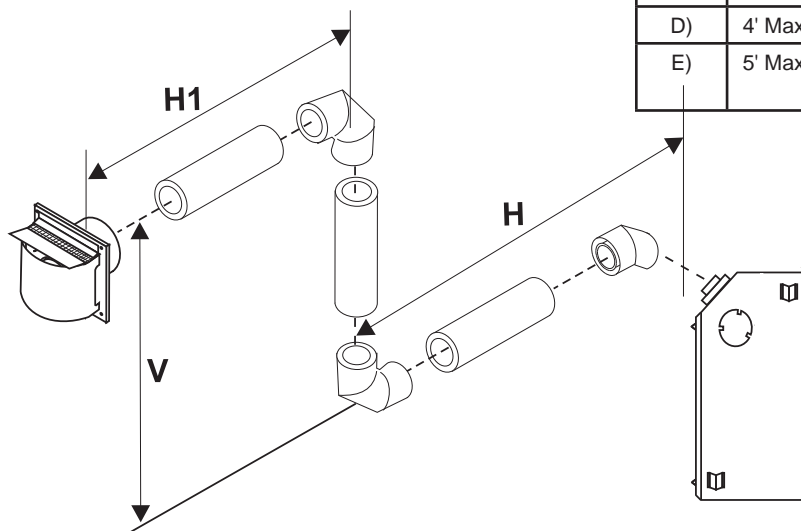

## Conduits Horizontaux avec trois coudes de 90°

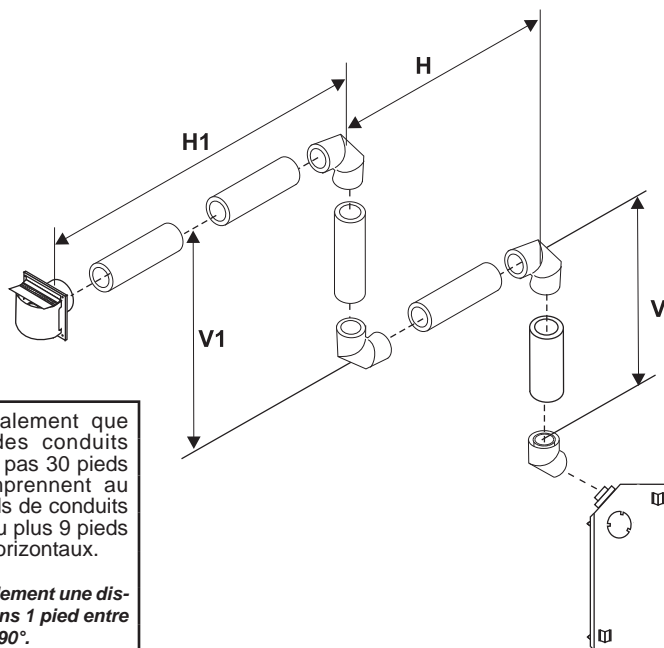

Un coude de 90° = Deux coudes de 45°

Option	V	H	V+V1	H+H1
A)	2' Min.	1' Max.	3' Min.	4' Max.
B)	3' Min.	2' Max.	4' Min.	5' Max.
C)	4' Min.	3' Max.	6' Min.	6' Max.
D)	5' Min.	4' Max.	8' Min.	7' Max.
E)	6' Min.	5' Max.	10' Min.	8' Max.
F)	7' Min.	6' Max.	12' Min.	9' Max.

S'assurer également que l'ensemble des conduits ne dépassent pas 30 pieds et qu'ils comprennent au moins 12 pieds de conduits verticaux et au plus 9 pieds de conduits horizontaux.

Respecter également une distance d'au moins 1 pied entre les coudes de 90°.

## Conduits Verticaux avec deux coudes de 90°

Un coude de 90° = Deux coudes de 45°

Option	V	H	V+V1
A)	1' Min.	4' Max.	2' Min.
B)	2' Min.	5' Max.	3' Min.
C)	3' Min.	6' Max.	4' Min.
D)	4' Min.	7' Max.	5' Min.
E)	5' Min.	8' Max.	6' Min.

S'assurer également que l'ensemble des conduits ne dépassent pas 30 pieds et qu'ils comprennent au moins 6 pieds de conduits verticaux et au plus 8 pieds de conduits horizontaux.

Respecter également une distance d'au moins 1 pied entre les coudes de 90°.

## Conduits Verticaux avec deux coudes de 90°

Un coude de 90° = Deux coudes de 45°

Option	H + H1	V
A)	2' Max.	2' Min.
B)	3' Max.	3' Min.
C)	4' Max.	4' Min.
D)	5' Max.	5' Min.
E)	6' Max.	6' Min.

S'assurer également que l'ensemble des conduits ne dépassent pas 30 pieds et qu'ils comprennent au moins 6 pieds de conduits verticaux et au plus 6 pieds de conduits horizontaux.

Respecter également une distance d'au moins 1 pied entre les coudes de 90°.

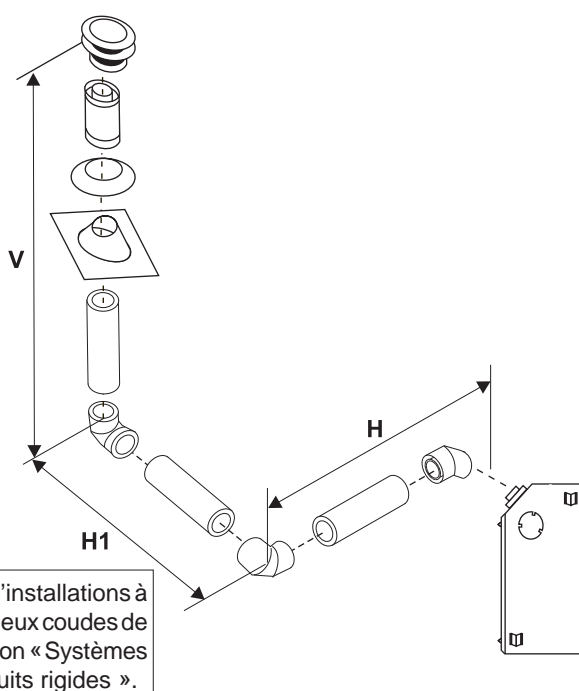
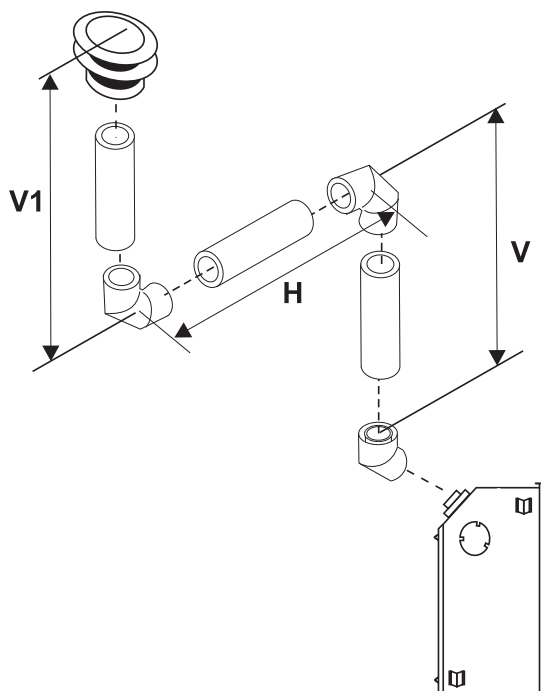

Pour d'autres types d'installations à sortie verticale avec deux coudes de 90°, consulter la section « Systèmes d'évacuation à conduits rigides ».

## Conduits Verticaux avec trois coudes de 90°

*Un coude de 90° = Deux coudes de 45°*

Option	H	V	H + H1	V + V1	S'assurer également que l'ensemble des conduits ne dépassent pas 30 pieds et qu'ils comprennent au moins 11 pieds de conduits verticaux et au plus 7 pieds de conduits horizontaux.  <i>Respecter également une distance d'au moins 1 pied entre les coudes de 90°.</i>
A)	1' Max.	1' Min.	3' Max.	3' Min.	
B)	2' Max.	2' Min.	4' Max.	5' Min.	
C)	3' Max.	3' Min.	5' Max.	7' Min.	
D)	4' Max.	4' Min.	6' Max.	9' Min.	
E)	5' Max.	5' Min.	7' Max.	11' Min.	

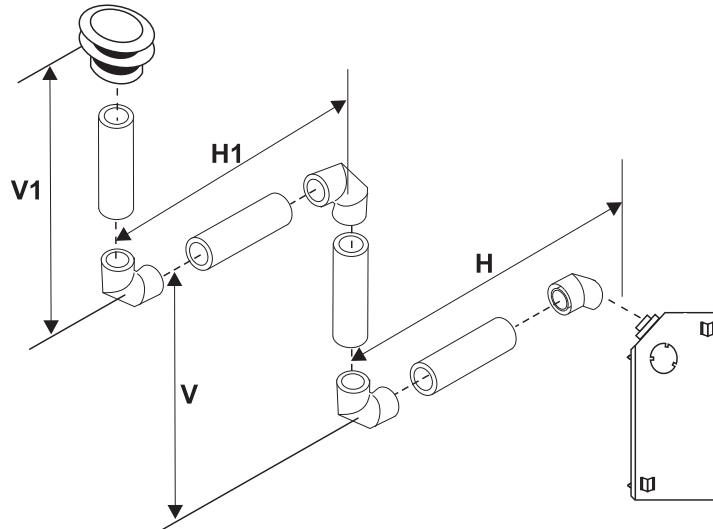

## Conduits Verticaux avec trois coudes de 90°

*Un coude de 90° = Deux coudes de 45°*

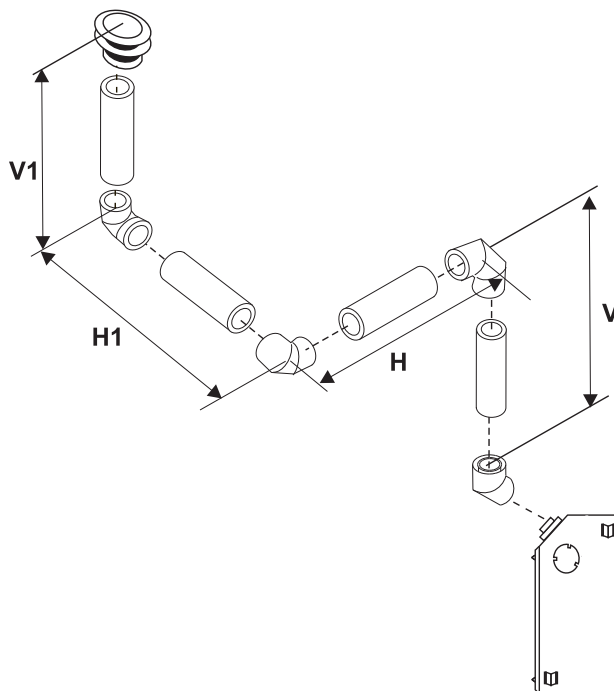

Option	V	H + H1	V + V1	S'assurer également que l'ensemble des conduits ne dépassent pas 30 pieds et qu'ils comprennent au moins 10 pieds de conduits verticaux et au plus 8 pieds de conduits horizontaux.  <i>Respecter également une distance d'au moins 1 pied entre les coudes de 90°.</i>
A)	2' Min.	3' Max.	4' Min.	
B)	3' Min.	4' Max.	6' Min.	
C)	4' Min.	5' Max.	7' Min.	
D)	5' Min.	6' Max.	8' Min.	
E)	6' Min.	7' Max.	9' Min.	
F)	7' Min.	8' Max.	10' Min.	

## SORTIE VERTICALE AVEC CONDUIT FLEXIBLE PARALLÈLE

**CET APPAREIL NE DOIT PAS ÊTRE RELIÉ À UNE CHEMINÉE DESTINÉE À L'ÉVACUATION D'UN AUTRE APPAREIL À COMBUSTIBLE SOLIDE.**

Les conduits flexibles, parce qu'ils épousent des formes variées, conviennent bien aux cheminées de maçonnerie. Veiller cependant à les garder le plus droit possible et éviter de les plier si ce n'est pas nécessaire.

Fixer le conduit d'admission d'air au collier d'admission d'air du chapeau d'extrémité.

Cet appareil doit être relié à deux conduits flexibles parallèles de 3 po (76 mm) en aluminium, qui traversent la cheminée d'un bout à l'autre. Consulter la section « Systèmes d'évacuation – Sorties verticales » pour connaître les distances minimales et maximales à respecter.

### Pièces nécessaires:

Part #	Description
946-529	Chapeau d'extrémité pour système d'évacuation verticale, directe et parallèle
948-305	Conduit flexible de 3 po x 35 pi
946-563	Trousse d'adaptateur de système coaxial à système parallèle contenant : Adaptateur pour conduit flexible parallèle Conduit extérieur Adaptateur pour conduit intérieur
510-994	Adaptateur pour conduit rigide
46DVA-E45	Coude de 45°

### Autres chapeaux d'extrémité approuvés

46DVA-VC	Chapeau d'extrémité pour sortie verticale
46DVA-VCH	Chapeau d'extrémité pour fort vent
46DVA-GK	Adaptateur parallèle de 3 po avec solin

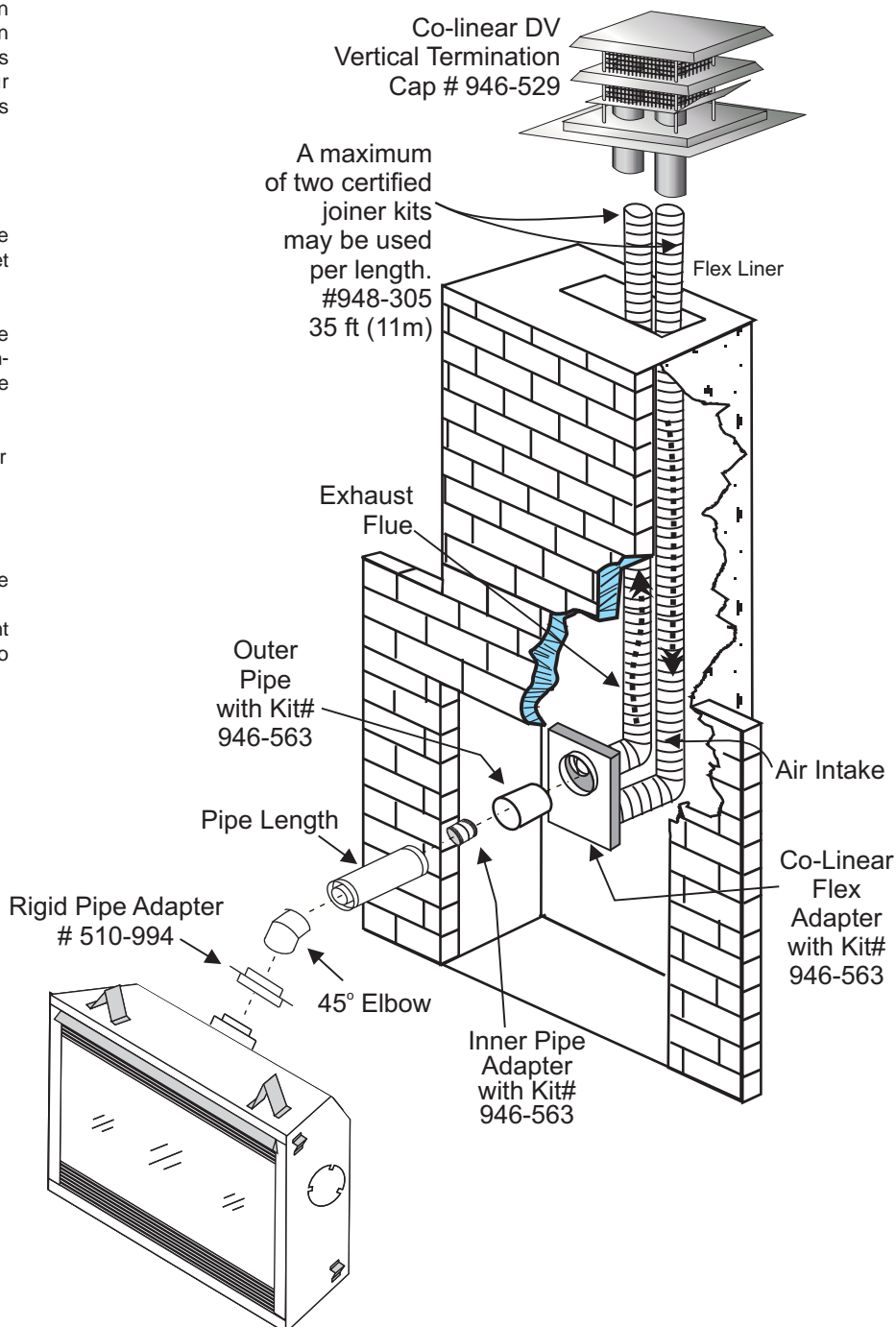

## OPTIONS D'ÉVACUATION - SORTIE VERTICALE

avec conduit flexible parallèle pour  
les maisons résidentielles et préfabriquées  
dans les cheminées de maçonnerie

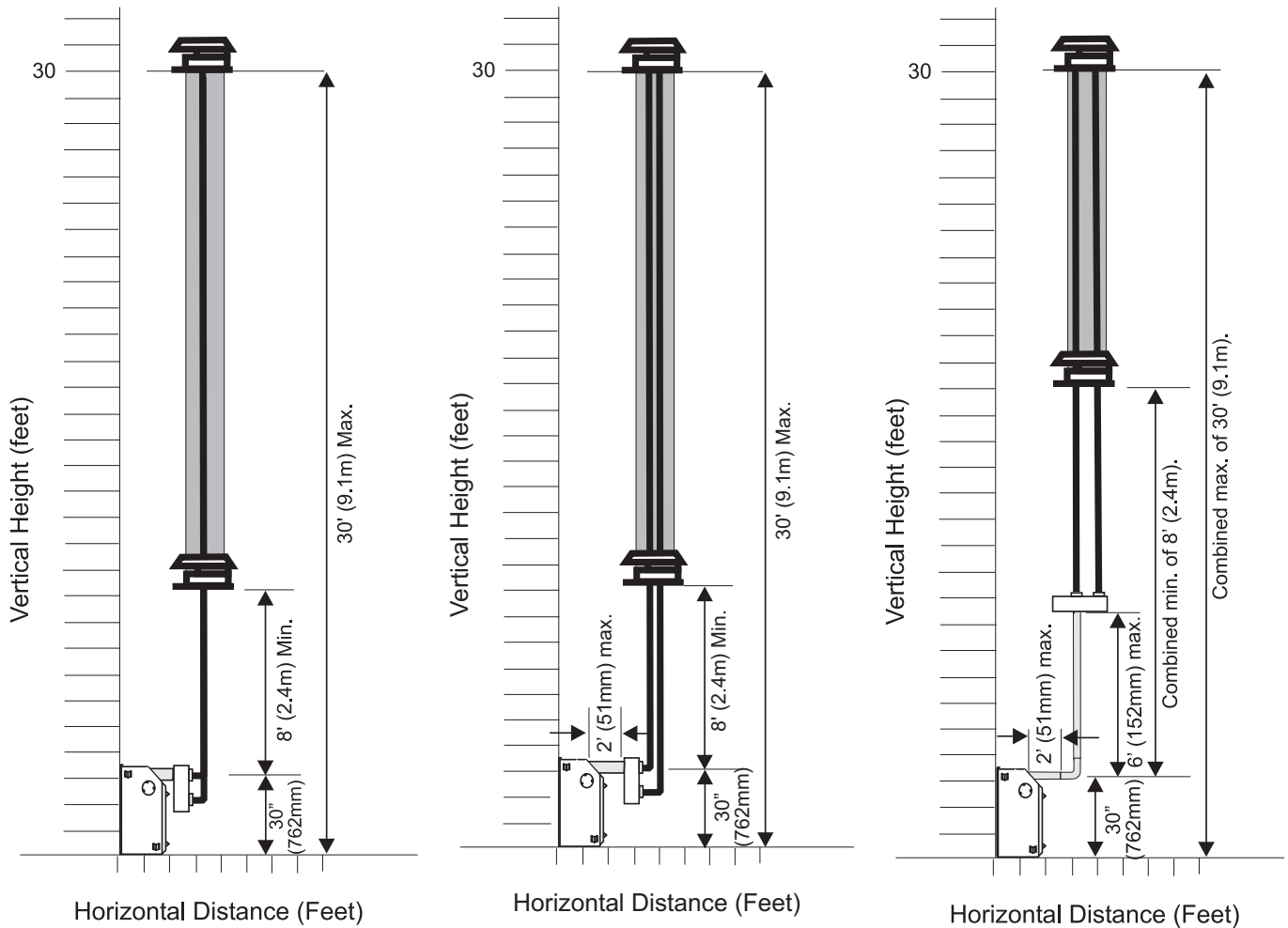

Lorsque vous utilisez le façade contemporaine, le foyer doit être surélevé d'un pouce.

La zone ombragée du schéma indique les différentes combinaisons de sorties et de conduits verticaux.

## INSTALLATION AVEC ÉVACUATION HORIZONTALE

Installer le système d'évacuation conformément aux directives du fabricant fournies.

- 1) Déposer l'appareil à l'endroit désiré. Vérifier l'emplacement des montants ou des chevrons pour s'assurer qu'ils ne nuisent pas à l'installation du système d'évacuation. Le cas échéant, il peut être nécessaire de déplacer l'appareil. Prévoir de l'espace, de préférence à droite de l'appareil, pour les conduites de gaz, et à gauche, pour les branchements électriques (puisque c'est là que se trouve le boîtier de raccordement).
- 2) Les conduits et les raccords des systèmes à évacuation directe sont reliés à la sortie de l'appareil grâce à des dispositifs à verrouillage rotatif. Dans le cas des systèmes de conduits à évacuation directe de Simpson Dura-Vent, utiliser un adaptateur pour conduit rigide.
- 3) Appliquer un joint de silicone sur le rebord interne de la partie extérieure de l'adaptateur. Procéder de la même façon pour la section interne, en appliquant un scellant de type « Fireplace Mate ». Glisser l'adaptateur sur les colliers interne et externes de la sortie de l'appareil et fixer le tout à l'aide des trois vis fournies (percer des trous au préalable dans le collier externe pour vous faciliter la tâche). Mettre le foyer au niveau et le fixer à la charpente en y clouant ou en y vissant les bandes latérales.
- 4) Choisir l'agencement des conduits et des coudes nécessaires et les relier à l'adaptateur pour conduit rigide. Fixer le tout solidement grâce au dispositif à verrouillage rotatif.

### REMARQUE:

- a) Dispositif à verrouillage rotatif: Les parties femelles des conduits et des raccords sont munies de quatre entailles dans lesquelles viennent se glisser les parties mâles des conduits et des raccords. Pour assembler deux conduits au moyen de ce dispositif, les orienter de façon à ce que les quatre entailles se retrouvent face aux quatre crans (schéma 1) et les insérer l'un dans l'autre. Effectuer ensuite une rotation

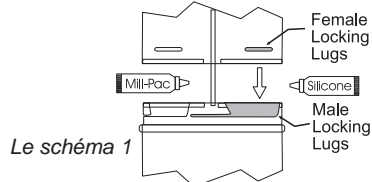

Le schéma 1

d'environ un quart de tour vers la droite jusqu'à ce que les deux conduits soient bien verrouillés. Les entailles ne sont pas visibles de l'extérieur des raccords ou des conduits. Regarder à l'intérieur pour les localiser.

**REMARQUE:** Pour obtenir un rendement et des résultats optimaux des systèmes

d'évacuation approuvés, il est fortement recommandé d'appliquer du scellant Mill Pac (fourni) sur les colliers internes des raccords et des conduits afin d'éviter des problèmes de ventilation ou de rendement qui ne sont pas couverts par la garantie. L'application de silicone résistant aux variations de température est optionnelle.

- b) Soutenir les sections horizontales tous les trois pieds (915 mm) à l'aide de ferrures de fixation.
- 5) Marquer l'emplacement d'un carré de 10 po de large sur le mur de sorte que son centre soit aligné avec le centre du conduit horizontal. Découper le mur extérieur aux dimensions marquées et monter un cadre autour du trou, là où viendra se fixer la sortie. Si le mur percé est constitué de matériaux non combustibles, comme du béton ou de la pierre, un trou de 7 po (178 mm) de diamètre, ou de 7 ½ po (191 mm) dans le cas de conduits flexibles, peut convenir.

### REMARQUE:

- a) Mettre les conduits d'évacuation horizontaux au niveau ou les installer de façon à ce que leur élévation ne dépasse pas ¼ pouce par pied de conduits jusqu'à la sortie. S'assurer qu'aucune section du système d'évacuation n'est dirigée vers le bas. Une inclinaison descendante peut provoquer des hausses de température et comporter un risque d'incendie.
- b) L'emplacement de la sortie horizontale, à l'extérieur, doit respecter le Code national du bâtiment et les normes de construction en vigueur dans votre municipalité. S'assurer que rien n'obstrue ou ne bloque la sortie. Consulter la section « Emplacements des sorties de ventilation extérieure ».
- c) **Tubes d'aspiration:** Pour les installations nécessitant une sortie verticale à l'extérieur, utiliser

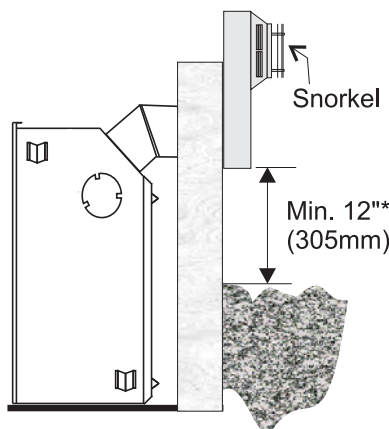

Le schéma 2

\*Tel que spécifié dans le code d'Installation CGA B149. Les codes et règlements locaux peuvent exiger des dégagements différents.

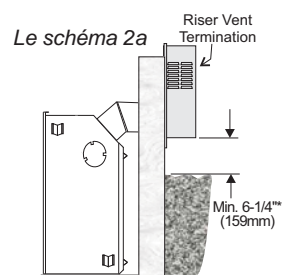

un chapeau d'extrémité avec tube d'aspiration de 14 po ou de 36 po de long ou un chapeau d'extrémité pour système d'évacuation verticale, tel qu'illustré aux schémas 2 et 2a. Suivre les mêmes procédures d'installation que dans le cas d'une sortie horizontale standard. ATTENTION de ne pas installer le tube d'aspiration à l'envers.

### Installation d'un tube d'aspiration au-dessous du niveau du sol

Si le chapeau d'extrémité du tube d'aspiration doit être installé au-dessous du niveau du sol, comme dans le cas d'une installation au sous-sol, prévoir un drainage adéquat pour éviter que l'eau ne pénètre dans le chapeau d'extrémité. Pour plus de détails, consulter les instructions d'installation des systèmes Dura-Vent. Ne pas encastrer de tube d'aspiration dans un mur ou une autre enceinte.

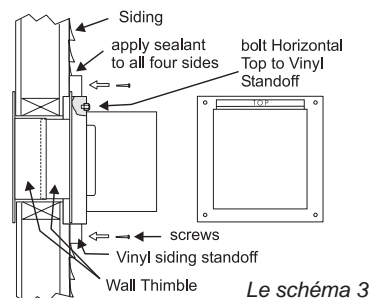

Le schéma 3

- 6) Installer le chapeau d'extrémité de façon à ce que la flèche pointe vers le haut, en respectant un dégagement de 1 ½ po aux matériaux combustibles (schéma 3). Installer un capuchon de sortie horizontale AstroCapMC ou Dura-Vent. Remplacer les quatre vis à bois par des vis qui conviennent au matériau du revêtement extérieur (stuc, brique, béton ou autre).

**REMARQUE:** Lorsque le chapeau d'extrémité est installé au mur, utiliser des cales ou des dispositifs d'espacement pour ne pas qu'il soit encastré dans le parement.

- 7) Glisser les conduits d'évacuation horizontaux dans le manchon d'emboîtement mural (pièce no 620-926) avant de les relier à la sortie.

- 8) Pousser l'appareil et le conduit d'évacuation vers le mur en insérant le conduit avec soin dans le chapeau d'extrémité. S'assurer que le chapeau d'extrémité recouvre le conduit d'au moins 1 ¼ po et fixer le tout à l'aide de trois vis à tôle.
- 9) Insérer le manchon d'emboîtement au centre du carré percé au préalable et le fixer à l'aide de vis à bois (schéma 4).

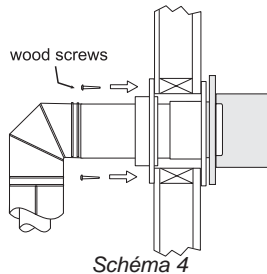

## INSTALLATION AVEC ÉVACUATION VERTICALE

- 1) Lorsque des conduits passent à travers ou près d'un plafond, d'un mur, d'un toit, d'une enceinte, d'un grenier ou de tout matériau combustible, respecter un dégagement (espace vide) de 1 ½ po. Ne pas remplir cet espace vide de matériau isolant. Consulter la section « Système d'évacuation » pour connaître la longueur maximale d'une sortie verticale et le nombre maximal de coudes pouvant être utilisés.
- 2) Installer l'appareil au gaz à l'endroit désiré. Faire pendre un fil à plomb au dessus de la sortie de l'appareil pour déterminer l'emplacement du conduit de cheminée au plafond. Y percer un petit trou. Toujours à l'aide du fil à plomb, répéter cette étape à partir du toit et au dessus du trou ainsi percé et marquer l'endroit où le conduit traversera le toit.
- 3) Installer un coupe-feu au plancher ou au plafond de chaque étage. Pour installer un coupe-feu sur un plafond plat ou un mur, découper un carré de 10 po de large et y monter un cadre pour y fixer le coupe-feu, tel qu'illustré au schéma 2.

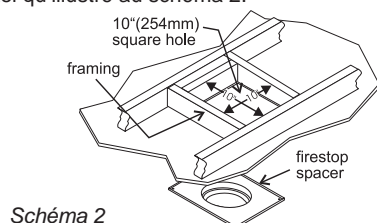

- 4) Choisir les conduits et les coudes nécessaires selon la configuration voulue et les assembler solidement à l'aide du dispositif de verrouillage rotatif et d'un scellant.

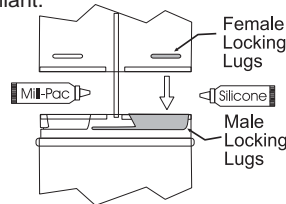

**REMARQUE:** For best results and optimum performance with each approved venting system, it is highly recommended to apply "Mill-Pac" sealant (supplied) to every inner pipe raccordement. Failure to do so may result in drafting or performance issues not covered under warranty. Silicone (red RTV) is optional.

- 5) Découper un trou dans le toit en le centrant sur le petit trou percé à l'étape 2. S'assurer que la taille du trou respecte la distance minimale de dégagement aux matériaux combustible de 1 ½ po. Glisser le solin sous les bardeaux (au moins la moitié), tel qu'illustré au schéma 3.

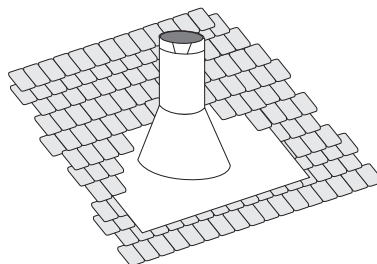

*Schéma 3: Installer la moitié supérieure du solin sous les bardeaux. Attendre de poser la cheminée avant de la clouer en place afin de pouvoir l'ajuster légèrement au besoin.*

- 6) Assembler le reste des conduits.

**REMARQUE:** Pour réduire la pression sur les coudes et empêcher que se séparent les conduits installés au grenier, soutenir les sections horizontales tous les trois pieds à l'aide de ferrures de fixation.

Les conduits installés à l'extérieur devraient être en acier galvanisé pour mieux résister à la corrosion. Ajouter des conduits jusqu'à ce que le chapeau d'extrémité atteigne la hauteur minimale précisée au tableau 4 ou exigée par les codes locaux. Il convient de souligner que plus la pente du toit est forte, plus cette hauteur augmente. Par ailleurs, la proximité de gros arbres ou d'autres toits peut entraîner de grands vents et, par conséquent, des problèmes de tirage ou de contre-tirage. Il est alors possible de résoudre ces problèmes en rallongeant la sortie.

- 7) S'assurer que la sortie est bien droite. Fixer la base du solin au toit à l'aide de traverses, glisser la mitre sur le conduit et appliquer du mastic pour rendre le tout imperméable.

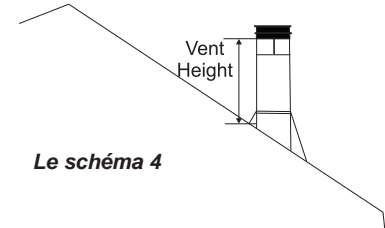

Pente du Toit	Minimum Hauteur du Conduit	
	Pieds	Meters
Plat à 7/12	2	0.61
Plus de 7/12 à 8/12	2	0.61
Plus de 8/12 à 9/12	2	0.61
Plus de 9/12 à 10/12	2.5	0.76
Plus de 10/12 à 11/12	3.25	0.99
Plus de 11/12 à 12/12	4	1.22
Plus de 12/12 à 14/12	5	1.52
Plus de 14/12 à 16/12	6	1.83
Plus de 16/12 à 18/12	7	2.13
Plus de 18/12 à 20/12	7.5	2.29
Plus de 20/12 à 21/12	8	2.44

- 8) Installer le chapeau d'extrémité et le fixer en place grâce au dispositif à verrouillage rotatif.

*REMARQUE:* Tout placard ou espace de rangement dans lequel passent les conduits d'évacuation doit être fermé.

## INSTALLATION DE LA CONDUITE DE GAZ

L'arrivée de gaz doit être brancher du côté droit de l'appareil. La soupape est située au côté droit de l'appareil et l'ouverture de l'entrée du gaz est située au côté droit de la soupape.

Le branchement à la conduite de gaz peut être fait de tuyau rigide, de tuyau de cuivre ou de raccords flexible. (Dans un système à conduits rigides, s'assurer de pouvoir retirer le clapet pour en effectuer l'entretien.) Certaines municipalités ayant des normes spécifiques, consultez toujours les autorités locales en plus du code CAN/CGA B149 du code des appareils et équipements à gaz au Canada, et selon le <<National Fuel Gas Code ANSI Z223.1>> aux États-Unis.

N'utilisez que de raccords flexible ou en cuivre approuvés. Installez toujours un raccord-union pour que la conduite de gaz soit facilement démontable pour permettre l'entretien du brûleur et du ventilateur.

Habituellement, l'utilisation d'écrous coniques pour les conduits de cuivre et les raccords flexibles satisfait à cette exigence.

**Important: Toujours vérifier s'il y a des fuites de gaz avec une solution d'eau et de savon. Ne pas tester avec une flamme nue.**

## AJUSTEMENT DU PILOTE

Vérifier les flammes du pilote périodiquement. Corrigez le patron de la flamme afin d'obtenir 2 flammes bleues vives: 1 autour du sonde de flamme et 1 à l'arrière du brûleur (elle n'a pas à toucher au brûleur).

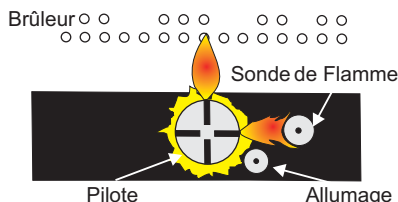

**REMARQUE: Si le patron de la flamme n'est pas adéquat, contactez votre détaillant de Regency pour de plus amples instructions.**

Un patron de flamme inadéquat présentera une petite flamme, probablement jaune, laquelle n'entrera pas correctement en contact avec l'arrière du brûleur ou avec la thermopile.

## INSTALLATIONS À HAUTES ALTITUDE

Cet appareil est approuvée au Canada pour altitudes jusqu'à 4 500 pi (1370m) (CAN/CGA-2.17-M91). Pour les installations de gaz naturel au-dessus de 4 500 pi (1370m) au Canada, conforme au code CAN/CGA-B149.1.

### P33E-NG5 System Data

#### Avec Vitre à Devant Plat ou En Saillie:

Pour altitude de 0 à 4500 pieds  
**Orifice du Brûleur** Taille: no. 44  
**Apport maximal** 20,000 Btu/hre  
**Apport minimal** 14,000 Btu/hre

#### Avec Façade Contemporaine:

Pour altitude de 0 à 4500 pieds  
**Orifice du Brûleur** Taille: no. 47  
**Apport maximal** 17,500 Btu/hre  
**Apport minimal** 9,800 Btu/hre

**Pression d'alimentation** min.colonne d'eau  
 5.0po

**Pression d'admission (Haut)** colonne d'eau  
 3.5po +/- 0.2 po.

### P33E-LP5 System Data

#### Avec Vitre à Devant Plat ou En Saillie:

Pour altitude de 0 à 4500 pieds  
**Orifice du Brûleur:** Taille: #55  
**Apport maximal** 19,500 Btu/hre  
**Apport minimal** 15,500 Btu/hre

#### Avec Façade Contemporaine:

Pour altitude de 0 à 4500 pieds  
**Orifice du Brûleur** Taille: #56  
**Apport maximal** 15,500 Btu/hre  
**Apport minimal** 9,000 Btu/hre

**Pression d'alimentation** min.colonne d'eau  
 11.0po

**Pression d'admission (Haut)** colonne d'eau  
 10po +/- 0.2po.

## VÉRIFIER LA PRESSION DU GAZ

Isoler l'appareil en fermant la soupape d'arrêt manuel avant de vérifier la pression du système d'alimentation à ½ psi (3,45 kPa) ou moins. À plus de ½ psi, désaccoupler la conduite de la soupape.

La pression d'admission est réglée par un régulateur intégré au dispositif de réglage du gaz. La vérifier en même temps que la pression.

**REMARQUE: Pour obtenir une lecture précise de la pression du gaz, vérifier la pression d'admission et la pression d'alimentation aux orifices de refoulement de la soupape.**

- 1) Mettre l'interrupteur à la position «OFF».
- 2) Tourner le robinet manométrique « IN » et/ou le robinet manométrique « OUT » vers la gauche à l'aide d'un tournevis à lame plate de 1/8 po.
- 3) Fixer un manomètre au moyen d'un tuyau souple de 5/16 po de diamètre intérieur.
- 4) Allumer la veilleuse en mettant l'interrupteur à la position « ON ».
- 5) Vérifier la pression pendant que l'appareil est en marche et s'assurer que les paramètres respectent les seuils spécifiés sur l'étiquette de sécurité.
- 6) Une fois la lecture obtenue, fermer la soupape, débrancher le tuyau souple et resserrer le ou les robinets à l'aide d'un tournevis à lame plate de 1/8 po.  
**Remarque: Bien visser, sans trop serrer.**

## DESCRIPTION DE LA SOUPAPE SIT 886 NOVA

- 1) réglage manuel « Hi/Lo »
- 2) réglage de la veilleuse
- 3) pression de sortie
- 4) pression d'arrivée
- 5) sortie du veilleuse
- 6) sortie principal du gaz
- 7) entrée principal du gaz

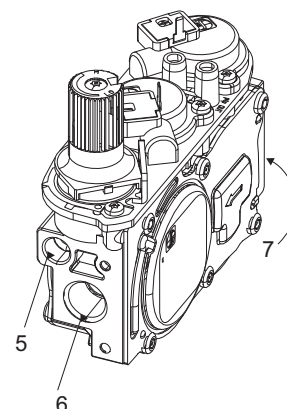
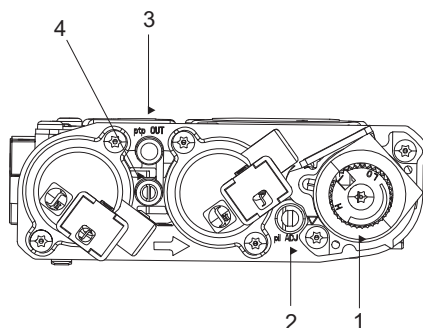



## CONVERSION DU GAZ NATUREL AU PROPANE LIQUIDE (425-972)

**L'INSTALLATION DOIT ÊTRE EFFECTUÉE PAR UN MONTEUR QUALIFIÉ  
EN CAS DE DOUTE, NE RIEN MODIFIER !!**

### Chaque trousse contenu un conversion au propane

Contenu de la trousse de conversion au propane :

Qty.	Part #	Description
1	904-575	Orifice de brûleur no 55
1	918-590	Autocollant « Converti au propane liquide »
1	908-528	Étiquette rouge «Propane liquide»
1	904-529	Clé hexagonale 5/32 po
1	910-037	Injecteur de propane liquide (orifice de la veilleuse)
1	918-856	Livret d'instructions

### Installation de la trousse de conversion au propane liquide:

- 1) Couper l'alimentation en gaz.
- 2)
  - a) Retirer les grilles d'aération, la porte en saillie ou la façade, selon le cas.
  - b) Enlever les bûches, les braises et les panneaux de briques (s'il y a lieu).
- 3) Retirer la porte vitrée.
  - a) Dégager les deux crochets au bas de la porte vitrée.



- b) Basculer le bas de la porte de 45 degrés vers l'extérieur, pousser la porte vers le haut et la retirer.

### Avertissement

Installer un orifice à propane liquide no 55 pour le modèle muni de grilles d'aération ou d'une porte plate ou en saillie.

Installer un orifice à propane liquide no 56 pour le modèle à façade contemporaine.

- 4) Dévisser les deux vis qui retiennent le brûleur. Glisser le brûleur vers la gauche puis le soulever.

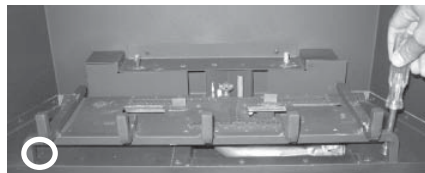

Dévisser les deux vis, glisser le brûleur vers la gauche et le soulever.

- 5) Retirer l'agrafe et enlever l'embout de la veilleuse pour en dégager l'orifice.



Clip

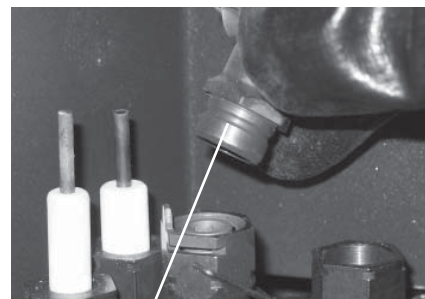

embout de la veilleuse

- 6) Dévisser l'orifice de la veilleuse à l'aide de la clé hexagonale fournie et le remplacer par le nouvel orifice à propane liquide. Remettre l'embout de la veilleuse en place.



- 7) Dévisser l'orifice du brûleur à l'aide d'une clé 1/2 po et le mettre de côté. Se servir d'une autre clé pour stabiliser le coude à l'arrière de l'orifice

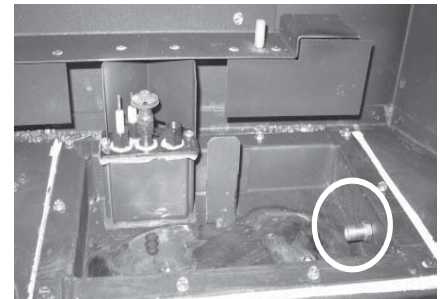

orifice du brûleur

- 8) Installer le nouvel orifice de brûleur no 55 et serrer.
- 9) Fixer le régulateur de pression «Hi/Lo» sur la soupape à l'aide de deux vis, comme le montre la photo ci-dessous.



- 10) Refaire les étapes 3 à 1, inversées.
- 11) Apposer l'autocollant « Converti au propane liquide » à côté ou au-dessus du numéro de série.
- 12) Remplacer l'étiquette jaune « Gaz naturel » par l'étiquette rouge « Propane liquide ».
- 13) S'assurer qu'il n'y a aucune fuite de gaz.
- 14) Vérifier la pression d'entrée et la pression de sortie.
- 15) Refaire l'étapes 2, inversées.
- 16) Vérifier l'intensité des flammes.

Avis au monteur:

Laisser ces directives près de l'appareil.

# INSTALLATION



embout de la veilleuse

- 9) Retirer l'embout de la veilleuse pour en dégager l'orifice



- 10) Dévisser l'orifice de la veilleuse à l'aide de la clé hexagonale fournie et le remplacer par le nouvel orifice à propane liquide. Remettre l'embout de la veilleuse et le boîtier protecteur en place



- 11) Réinstaller la plaque du fond.

- 12) Réinstaller le brûleur.

**REMARQUE : Avant de réinstaller le brûleur, régler la distance d'aération à au moins 1/2 po (1,27 cm) si vous utilisez des cristaux de verre, et à au moins 1/8 po (0,32 cm) si vous utilisez des pierres en céramique.**

- 13) Suivre les étapes 19 à 26 sur cette page

## Modèle P33E seulement:

- 14) Dévisser les deux vis qui retiennent le brûleur. Glisser le brûleur vers la gauche puis le soulever.

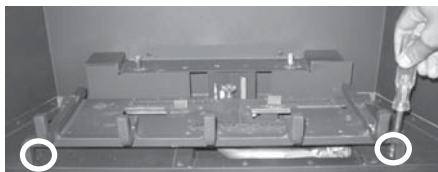

Dévisser les deux vis, glisser le brûleur vers la gauche et le soulever.

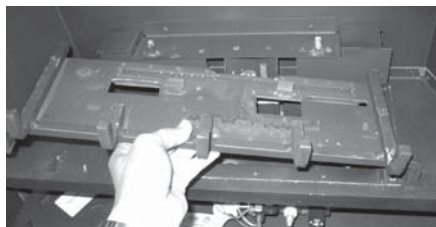

- 15) Retirer l'agrafe et enlever l'embout de la veilleuse pour en dégager l'orifice.

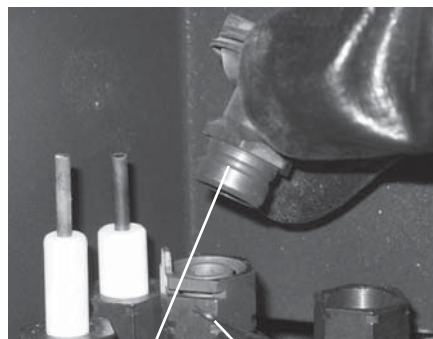

embout de la veilleuse      agrafe

- 16) Dévisser l'orifice de la veilleuse à l'aide de la clé hexagonale fournie et le remplacer par le nouvel orifice à propane liquide. Remettre l'embout de la veilleuse en place.

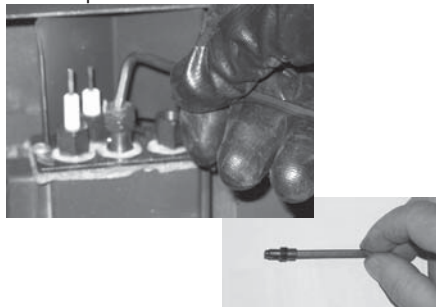

- 17) Dévisser l'orifice du brûleur à l'aide d'une clé 1/2 po et le mettre de côté. Se servir d'une autre clé pour stabiliser le coude à l'arrière de l'orifice

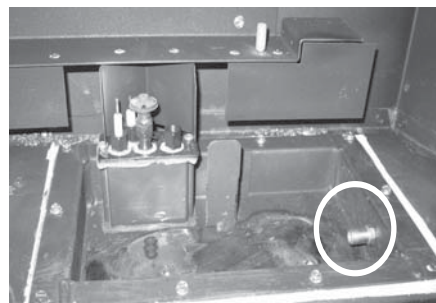

orifice du brûleur

- 18) Installer le nouvel orifice de brûleur no 54 et serrer.

## Modèles U32SE et P33E-4 :

- 19) Fixer le régulateur de pression «Hi/Lo» sur la soupape à l'aide de deux vis, comme le montre la photo ci-dessous.



- 20) Refaire les étapes 3 à 1, inversées.

- 21) Apposer l'autocollant « Converti au propane liquide » à côté ou au-dessus du numéro de série.

- 22) Remplacer l'étiquette jaune « Gaz naturel » par l'étiquette rouge « Propane liquide ».

- 23) S'assurer qu'il n'y a aucune fuite de gaz.

- 24) Vérifier la pression d'entrée et la pression de sortie.

- 25) Refaire l'étapes 2, inversées.

- 26) Vérifier l'intensité des flammes.

## Avertissement - modèle P33E

Installer un orifice à propane liquide no 54 pour le modèle muni de grilles d'aération ou d'une porte plate ou en saillie.

Installer un orifice à propane liquide no 56 pour le modèle à façade contemporaine.

## Avis au monteur:

Laisser ces directives près de l'appareil.

## PANNEAUX DE BRIQUE

- 1) Dégager les deux loquets au bas de la porte, puis ouvrir et enlever la porte vitrée. Sortir les bûches.
- 2) Fixer les deux pinces de retenue arrière sur la paroi du fond. Pour ce faire, dévisser légèrement les vis des parois supérieures et du fond du foyer et y glisser les pinces. Resserrer ensuite les vis pour les fixer solidement en place.

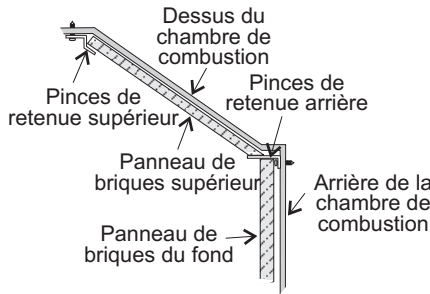

**Remarque : Il ne doit pas y avoir de bûches dans le foyer.**

- 3) Installer le panneau de briques du fond en le glissant soigneusement entre la paroi du fond et le support de bûches arrière.

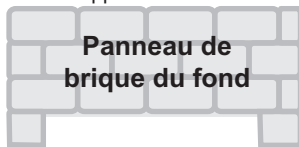

- 4) Placer ensuite les panneaux latéraux en les glissant et en les poussant à plat le long des parois latérales et en veillant à ne pas les égratigner sur les ferrures.



- 5) Terminer avec le panneau supérieur et visser fermement les pinces de retenue supérieures afin de bien le maintenir en place.

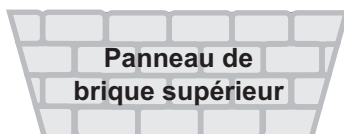

## ENSEMBLE DE BÛCHES

**Lire attentivement les directives suivantes et se référer aux illustrations fournies. Ne pas faire fonctionner un appareil si les bûches sont endommagées, car elles peuvent nuire au bon fonctionnement de la veilleuse. Il convient donc de les faire remplacer au préalable.**

*Chacune des bûches est numérotée. Ce numéro à trois chiffres se trouve à l'arrière.*

Contenu de l'ensemble de bûches: #431-930

- |        |                             |
|--------|-----------------------------|
| A) 250 | Bûche arrière               |
| B) 254 | Bûche du centre, croisée    |
| C) 253 | Bûche avant gauche, croisée |
| D) 251 | Bûche arrière gauche        |
| E) 252 | Bûche avant droite, croisée |
| F)     | Braises 902-156             |
| G)     | Vermiculite 902-179         |
| H)     | Laine minérale 902-153      |
| I)     | Braises de platine* 946-669 |

\* comprennent des directives d'utilisation

**REMARQUE: S'il y a lieu, installer les panneaux de briques avant les bûches.**

- 1) Sortir les bûches et les débarrasser soigneusement. Les bûches sont fragiles. Elles doivent être manipulées avec soin et déposées doucement en place.
- 2) Disposer la vermiculite et les braises sur le plancher du foyer, tout autour du brûleur.

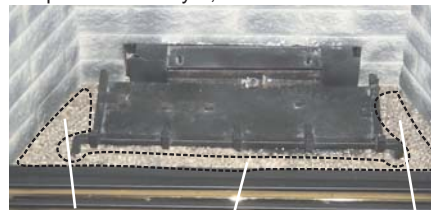

- 3) Placer la bûche 250 sur les tiges du support arrière, le côté plat vers le fond du foyer.

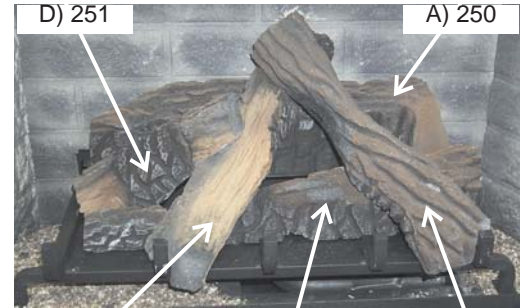

- 4) Placer la bûche 254 du côté droit du brûleur, à l'avant, en appuyant l'arrière de la bûche contre les deux pattes de soutien. S'assurer que l'encoche inférieure droite de la bûche coïncide avec l'arête droite de la grille.



- 5) Déposer ensuite la bûche 253 de façon à ce qu'elle repose sur les incisions des bûches 250 et 254 et que l'encoche située à son extrémité gauche coïncide avec la deuxième patte de soutien de la grille.

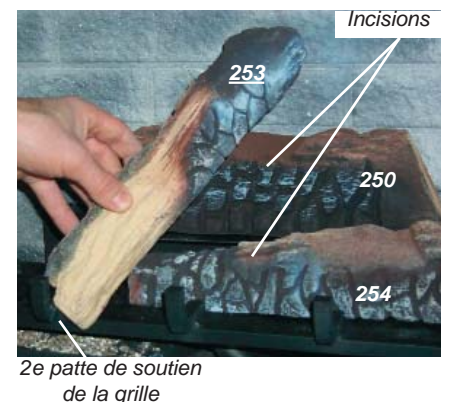

# INSTALLATION



- 6) Placer la bûche 251 sur l'incision de la bûche 253, en appuyant son extrémité gauche avant sur l'arête gauche de la grille.

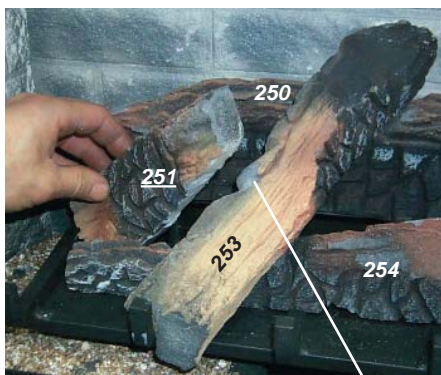

Incisions

- 7) Déposer finalement la bûche 252 de façon à ce qu'elle repose sur les incisions des bûches 254 et 253 et que l'encoche située à son extrémité droite coïncide avec la cinquième patte de soutien de la grille.

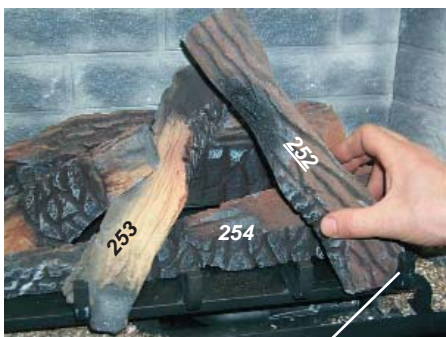

5e patte de soutien de la grille



- 8) Former des morceaux de laine minérale de la grosseur d'une braise et les déposer doucement à l'avant du brûleur, tel qu'illustré ci-dessous. Ne pas tasser la laine minérale, mais la laisser libre.

Répartir et disposer les braises de platine à l'avant du brûleur et autour de la laine minérale.



Déposer les morceaux de laine minérale ici.

- 9) Vérifier le bon fonctionnement de l'allumage (s'assurer que le débit des flammes est régulier sur toute la longueur du brûleur). Dans le cas contraire, vérifier si des orifices de combustion ne sont pas bouchés.

## PORTE PLATE

La porte plate, en version de base, est munie d'un cadre noir. Installer la porte en l'accrochant au rebord supérieur de l'appareil et en l'abaissant doucement vers l'appareil (schéma 1), en veillant à ce que le joint qui protège la fenêtre ne remonte pas. Lorsque la porte est bien installée, il doit y avoir un espace entre le joint et le rebord de la porte. Voir schéma 2.

Tirer sur le crochet qui retient le ressort et l'insérer dans la charnière, au bas de la porte. Procéder de la même façon pour les deux crochets. Voir schéma 3. Pour enlever la porte, refaire ces étapes en sens inverse.

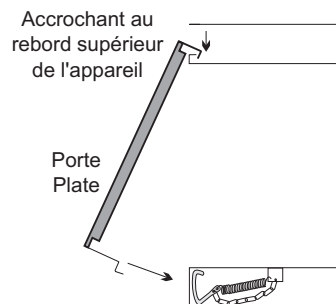
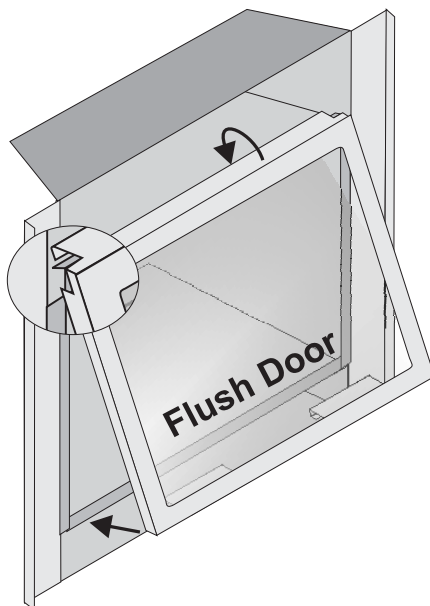

Le schéma 1

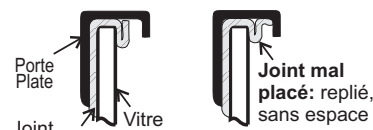

Bonne position de la porte, de la vitre et du joint.

Le schéma 2

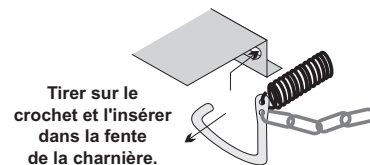

Tirer sur le crochet et l'insérer dans la fente de la charnière.

Le schéma 3

## GARNITURE DE VITRE PLATE

Fixer les rondelles aimantées à l'arrière des garnitures supérieure et inférieure et poser celles-ci au bas et au haut de la porte.

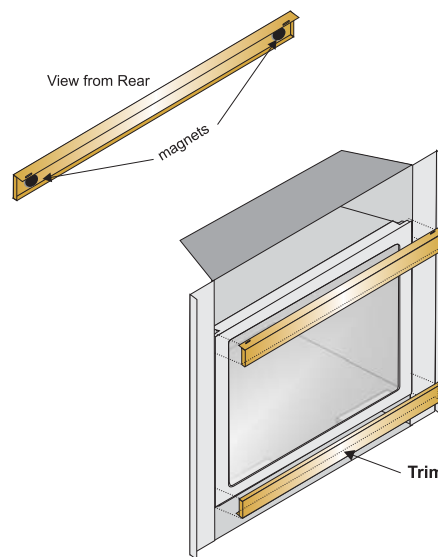

## BRANCHEMENT DU SYSTÈME DE COMMANDE À DISTANCE PROFLAME GT

- 1) Couper l'alimentation en gaz et débrancher l'appareil.
- 2) Retirer les grilles d'aération, la porte en saillie ou la façade, selon le cas.
- 3) Comme le montre la photo ci-dessous, débrancher le bloc-piles se trouvant sur le plancher du foyer et le mettre de côté.



- 4) Sortir le boîtier de commande numérique de l'appareil.



- 5) Débrancher le faisceau de fils, le fil de mise à la terre et le fil d'allumage du boîtier.



- 6) Identifier les fils qui composent le faisceau de fils (voir le schéma de montage).

- 7) Brancher les fils TPTH et TH – vert/vert et blanc/blanc, tel qu'illustré ci-dessous (voir le schéma de montage).

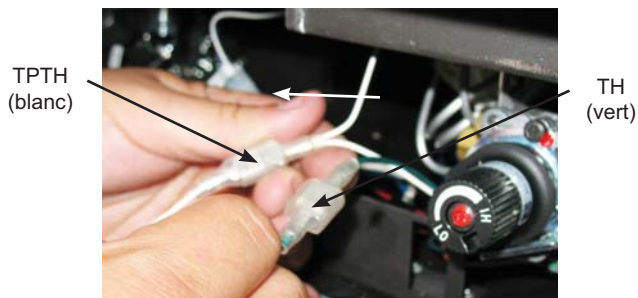

- 8) Brancher le câble d'alimentation CC du récepteur, tel qu'illustré ci-dessous.



- 9) Insérer quatre piles AA dans le récepteur.



- 10) Brancher le faisceau de fils à l'arrière du récepteur et regrouper les fils à l'aide de l'attache fournie, tel qu'illustré ci-dessous.



- 11) Visser l'écran thermique au récepteur et le fixer au plancher de l'appareil au moyen d'une bande velcro.



- 12) Refaire les étapes 5 et 4, inversées.

- 13) Jumeler la télécommande au récepteur – voir le mode d'emploi de la télécommande.

- 14) Refaire les étapes 2 et 1, inversées.

- 15) S'assurer qu'il n'y a aucune fuite de gaz.

## BRANCHEMENT DU SYSTÈME DE COMMANDE À DISTANCE PROFLAME GTM

- 1) Couper l'alimentation en gaz et débrancher l'appareil.
- 2) Retirer les grilles d'aération, la porte en saillie ou la façade, selon le cas.
- 3) Comme le montre la photo ci-dessous, débrancher le bloc-piles se trouvant sur le plancher du foyer et le mettre de côté.



- 4) Sortir le boîtier de commande numérique de l'appareil.



- 5) Débrancher le faisceau de fils, le fil de mise à la terre et le fil d'allumage du boîtier.



- 6) Identifier les fils qui composent le faisceau de fils (voir le schéma de montage).
- 7) Brancher les fils TPTH et TH – vert/vert et blanc/blanc, tel qu'illustré ci-dessous (voir le schéma de montage).

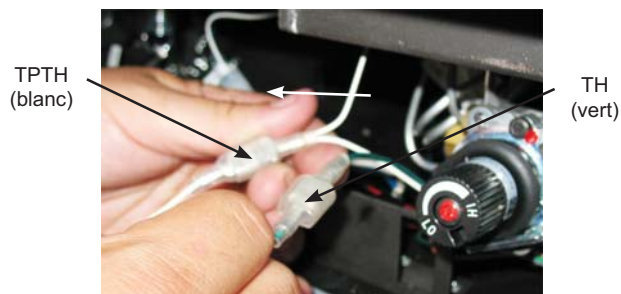

- 8) Brancher le câble d'alimentation CC du récepteur, tel qu'illustré ci-dessous.



- 9) Enlever le bouton « Hi-Lo », s'il y a lieu, en dévissant les deux vis, tel qu'illustré ci-dessous.

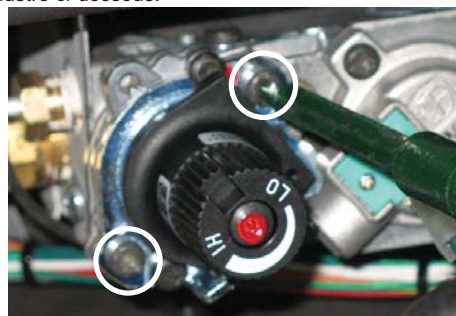

- 10) Le remplacer par le moteur pas-à-pas, en le fixant à l'aide de deux vis, tel qu'illustré ci-dessous

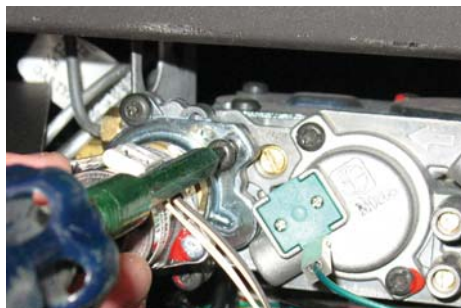

- 11) Sortir le récepteur, le cas échéant, et débrancher les fils du moteur à l'arrière du récepteur, tel qu'illustré ci-dessous.



- 12) Rebrancher les fils débranchés à l'étape 5.

## BRANCHEMENT DU SYSTÈME DE COMMANDE À DISTANCE PROFLAME GTMF

- 13) Brancher le moteur pas-à-pas au faisceau de fils du moteur, tel qu'illustré ci-dessous.

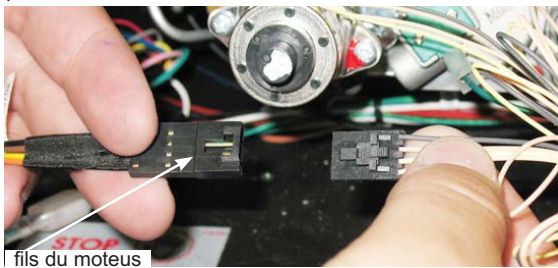

fils du moteur

- 14) Ce faisceau est branché sur le côté du moteur pas-à-pas. Pour le débrancher, appuyer sur la languette, tel qu'illustré ci-dessous.

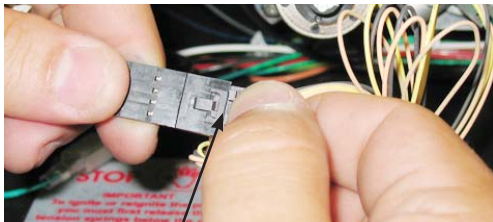

Appuyer sur cette languette.

- 15) Insérer quatre piles AA dans le récepteur.



- 16) Regrouper tous les fils à l'aide de l'attache fournie, tel qu'illustré ci-dessous.



- 17) Visser l'écran thermique au récepteur et le fixer au plancher de l'appareil au moyen d'une bande velcro. Retirer le film protecteur à l'endos de l'attache et replacer soigneusement les fils à l'intérieur de l'appareil.



l'écran thermique

- 18) Jumeler la télécommande au récepteur – voir le mode d'emploi de la télécommande.

- 19) Refaire les étapes 2 et 1, inversées.

- 20) S'assurer qu'il n'y a aucune fuite de gaz.

- 1) Couper l'alimentation en gaz et débrancher l'appareil.

- 2) Retirer les grilles d'aération, la porte en saillie ou la façade, selon le cas.

- 3) Comme le montre la photo ci-dessous, débrancher le bloc-piles se trouvant sur le plancher du foyer et le mettre de côté.



- 4) Sortir le boîtier de commande numérique de l'appareil.



- 5) Débrancher le faisceau de fils, le fil de mise à la terre et le fil d'allumage du boîtier.



- 6) Identifier les fils qui composent le faisceau de fils (voir le schéma de montage).

- 7) Brancher les fils TPTH et TH – vert/vert et blanc/blanc, tel qu'illustré ci-dessous (voir le schéma de montage).

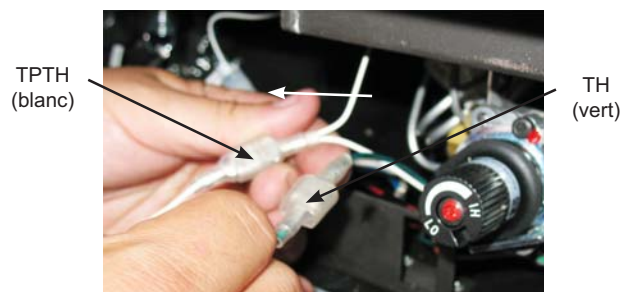

TPTH (blanc)

TH (vert)

# INSTALLATION

- 8) Brancher le câble d'alimentation CC du récepteur, tel qu'illustré ci-dessous.



- 9) Enlever le bouton « Hi-Lo », s'il y a lieu, en dévissant les deux vis, tel qu'illustré ci-dessous.

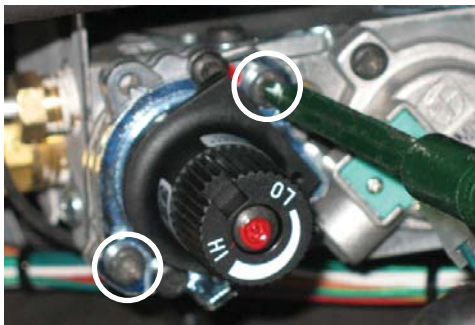

- 10) Le remplacer par le moteur pas-à-pas, en le fixant à l'aide de deux vis, tel qu'illustré ci-dessous

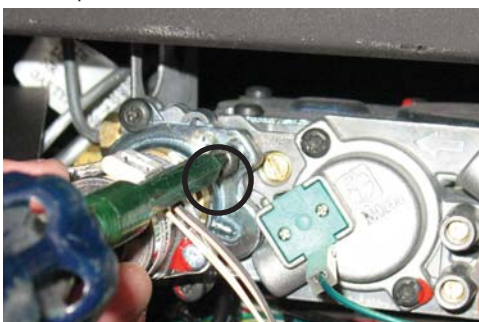

- 11) Insérer quatre piles AA dans le récepteur.

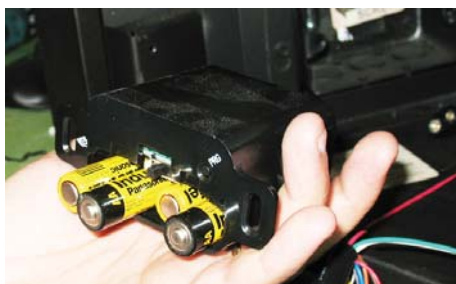

- 12) Brancher le faisceau de fils du moteur à l'arrière du récepteur et regrouper les fils à l'aide de l'attache fournie, tel qu'illustré ci-dessous.



- 13) Rebrancher les fils débranchés à l'étape 5.



- 14) Fixer le boîtier de commande numérique au plancher de l'appareil à l'aide de la bande velcro.

- 15) Visser l'écran thermique au récepteur et le fixer au plancher de l'appareil au moyen d'une bande velcro

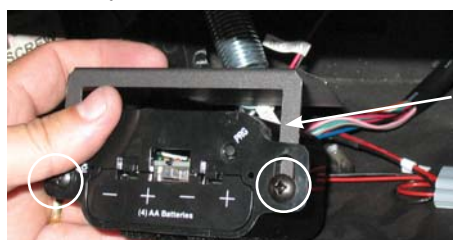

- 16) À partir du faisceau de fils, brancher le fil FCM au module de commande du ventilateur.

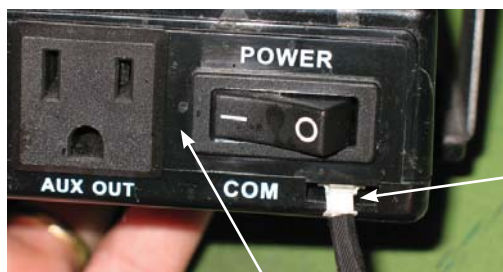

module de commande du ventilateur

- 17) Visser l'écran thermique au module de commande puis le fixer à la bande velcro se trouvant sur le plancher de l'appareil, à gauche du récepteur.



- 18) Jumeler la télécommande au récepteur – voir le mode d'emploi de la télécommande

- 19) Refaire les étapes 2 et 1, inversées.

- 20) S'assurer qu'il n'y a aucune fuite de gaz.



## GRILLES D'AÉRATION PLAT

- 1) Installer la grille d'aération supérieure en insérant les deux équerres (fixations) dans les ferrures situées sur le dessus du foyer.
- 2) Pour installer la grille d'aération inférieure, la tenir à l'horizontal et glisser les deux charnières sur les deux tiges situées sur le plancher de l'appareil (schéma 1). Fixer chacune des charnières à l'aide d'une vis (schéma 2).

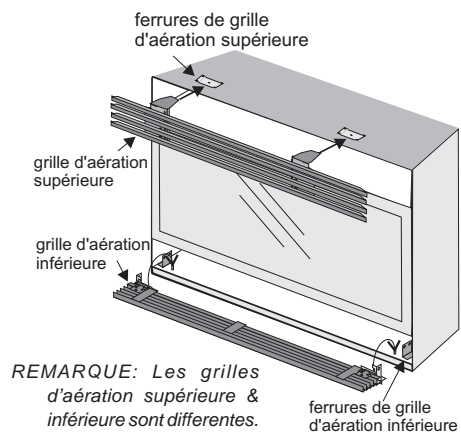
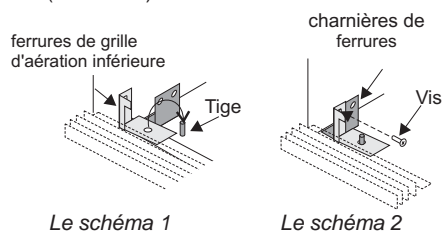

- 3) Ouvrir la grille inférieure. Sortir le commutateur du brûleur situé sous l'appareil et le placer sur la partie gauche de la grille, de façon à ce que les fentes de la ferrure coïncident avec les deux vis de la grille. Enfoncer la ferrure en place et la visser.



Commutateur du brûleur attaché au grille d'aération inférieure.

## GRILLES D'AÉRATION EN SAILLIE

- 1) Retirer l'écran thermique de la grille d'aération supérieure plate en enlevant les quatre vis.

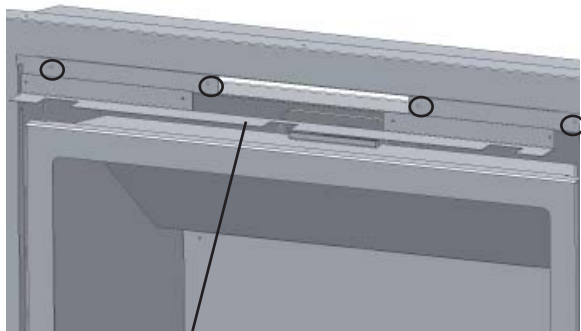

l'écran thermique de la grille d'aération supérieure plate

- 2) Le remplacer par l'écran thermique de la grille d'aération supérieure en saillie et le fixer à l'aide de quatre vis.

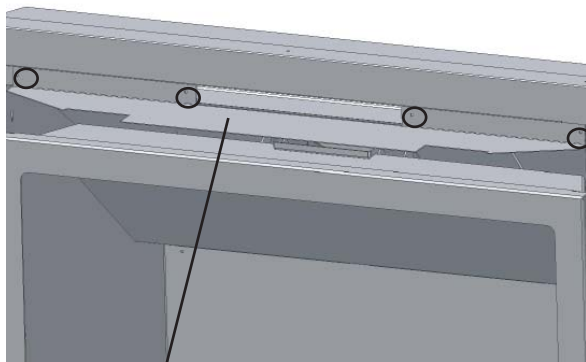

l'écran thermique de la grille d'aération supérieure en saillie

- 3) Installer la grille d'aération supérieure en saillie en insérant les deux équerres (fixations) dans les ferrures situées sur le dessus de la porte en saillie, tel qu'illustré ci-dessous. Une fois la grille bien en place, s'assurer qu'il reste un léger espace entre la façade et la grille.

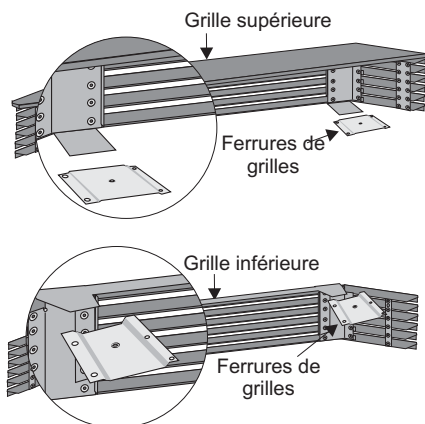

- 4) Installer la grille d'aération inférieure en saillie en insérant les deux équerres (fixations) dans les ferrures situées sous la porte en saillie. Fixer la grille en vissant une vis dans chacune des plaques de fixation, comme le montre le schéma ci-dessous.

- 5) Insérer les rallonges sur les boutons de réglage en prenant soin de ne pas les inverser.

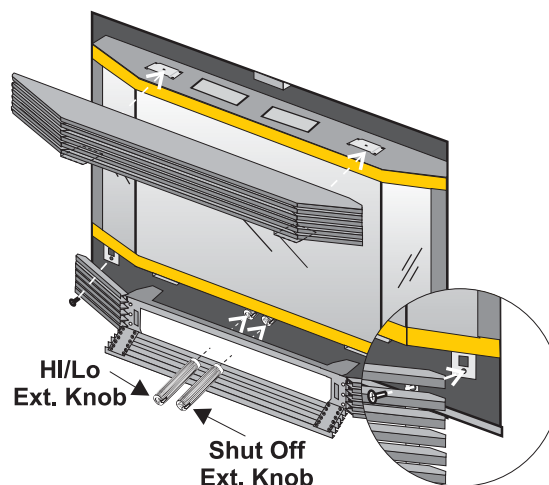

- 6) Ouvrir la grille inférieure. Sortir le commutateur du brûleur situé sous l'appareil et le placer sur la partie gauche de la grille, de façon à ce que les fentes de la ferrure coïncident avec les deux vis de la grille. Enfoncer la ferrure en place et la visser.



## FAÇADE PARE-ÉTINCELLES & CADRAGE

- 1) Avant de débiter l'installation, retirer la porte vitrée de l'appareil. Consulter le manuel d'instructions.
- 2) Faire glisser et insérer le support inférieur de la façade sur les tiges situées au bas et sur la face interne du foyer. Le fixer en place en vissant les charnières de chaque côté.
- 4) a) Avant d'installer le cadre du pare-étincelles, dévisser partiellement les vis taraudeuses (vis Philips no 8) situées de chaque côté du châssis de l'appareil, dans la partie supérieure interne. Retirer la vis du centre.
- b) Glisser le cadre du pare-étincelles en y insérant les découpes des rebords inférieur et supérieur. Resserrer les vis pour bien maintenir le cadre en place. Revisser la vis centrale dans le trou oblongue.

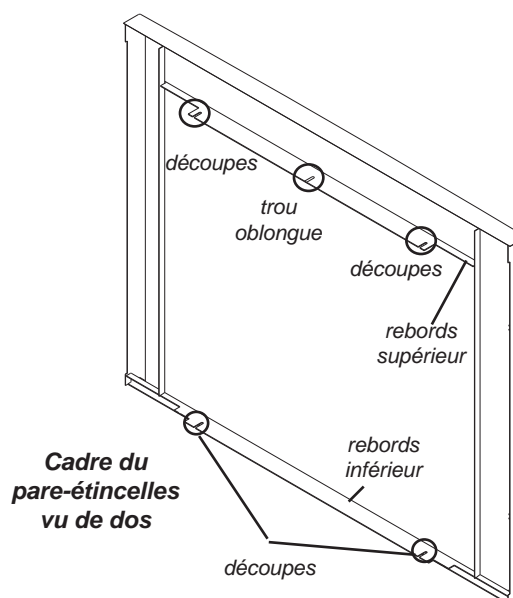
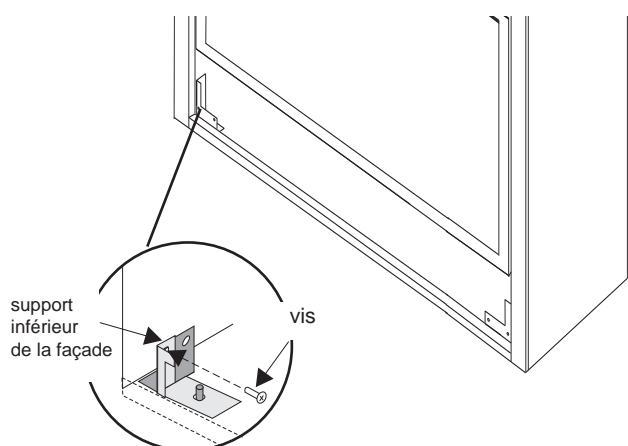
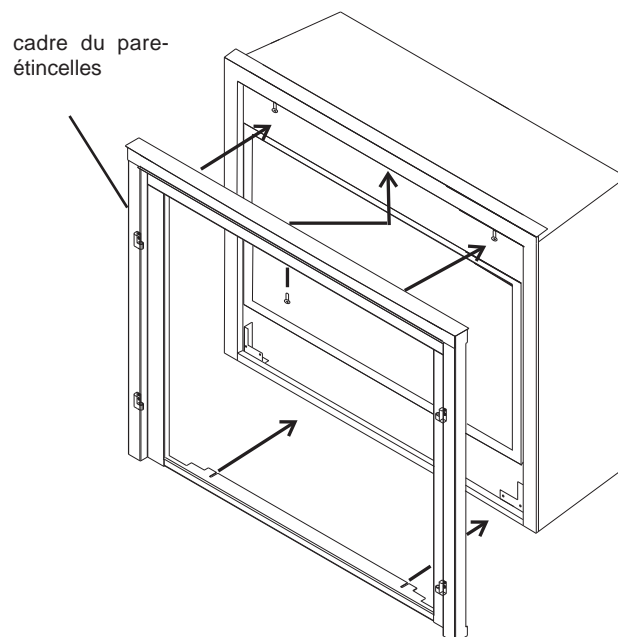
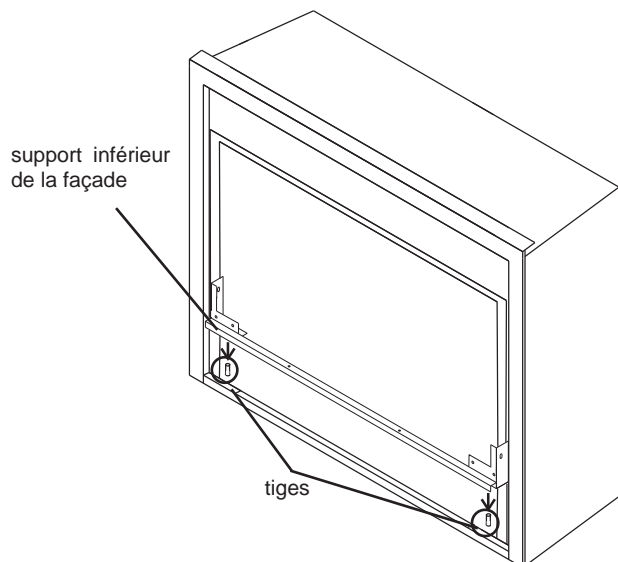

- 3) Avant d'installer le cadre du pare-étincelles, retirer chacun des panneaux en les ouvrant complètement et en les soulevant pour les sortir des charnières. Voir remarque à l'étape 10.

# INSTALLATION

**REMARQUE:** Il est possible d'ajuster la profondeur du cadre d'environ ½ po pour que le mur et le foyer soient bien alignés.

Pour ce faire, pousser ou tirer sur le cadre jusqu'à ce que le rebord supérieur soit dans la bonne position par rapport au mur fini. Le fixer comme à l'étape 4 b).

Faire de même avec le rebord inférieur et le fixer à l'aide des deux vis taraudeuses fournies (vis Phillips no 8) en les insérant dans les découpes internes.

- 5) Fixer chacune des charnières sur leurs ferrures, à chaque extrémité du support inférieur de façade (voir étape 2), à l'aide de deux vis taraudeuses (Phillips no 8).

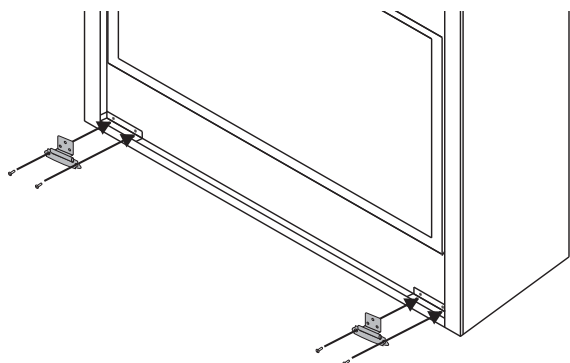

- 6) Placer le bas du cadre près des charnières et ouvrir celles-ci. Fixer les charnières au bas du cadre à l'aide de deux vis taraudeuses (Phillips no 8) pour chacune.

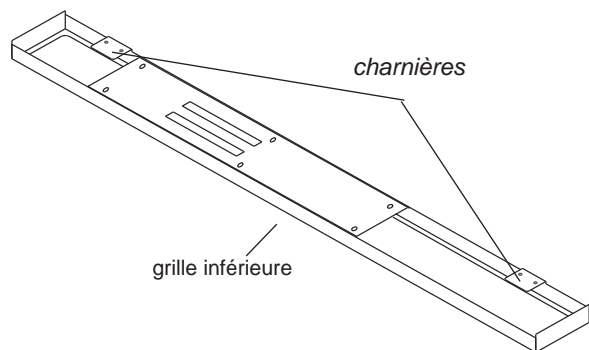

- 7) Assembler le commutateur du brûleur sur la partie gauche de la grille inférieure à l'aide de deux vis Phillips no 8 (1/4 po).

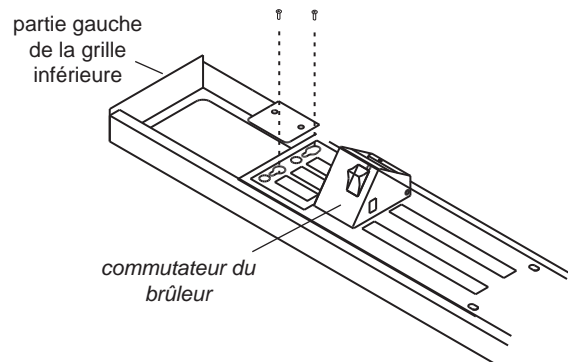

- 8) Réinstaller la porte vitrée. Consulter le manuel d'instructions.

- 9) Glisser la grille supérieure dans les supports fixés à la paroi supérieure du foyer et pousser jusqu'à ce qu'elle soit en place.

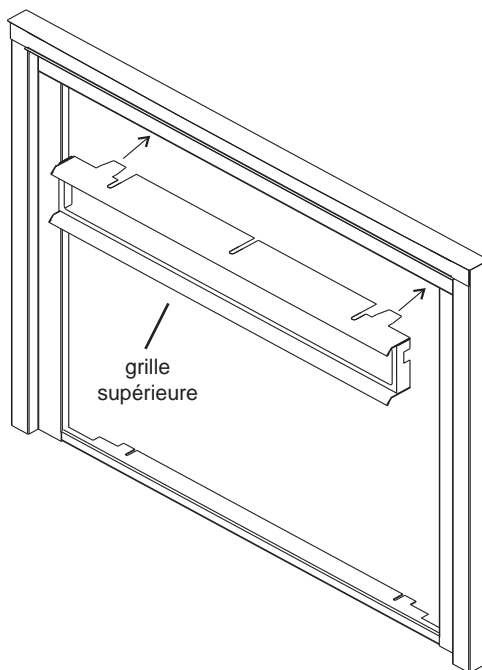

- 10) Installer les panneaux gauche et droit du pare-étincelles en les insérant sur les charnières du cadre en position ouverte.

**REMARQUE:** Installer les panneaux en les maintenant complètement ouverts pour éviter d'en endommager la peinture.

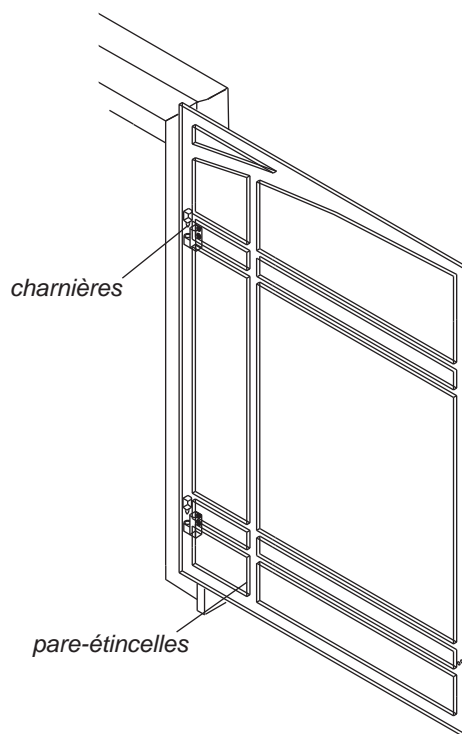

- 11) Fermer les panneaux du pare-étincelles.

## INSTALLATION DU CADRE DE MONTAGE ET DE LA FAÇADE CONTEMPORAINE

(Trousse de reclassification pour façade nécessitant un indice BTU moindre)

**CETTE CONVERSION DOIT ÊTRE EFFECTUÉE PAR UN MONTEUR QUALIFIÉ. EN CAS DE DOUTE, NE RIEN MODIFIER!**

- 1) Couper l'alimentation en gaz.
- 2) a) Ouvrir la porte plate et la retirer (voir page 37 du manuel P33-4).
  - b) Enlever les bûches, les braises et les panneaux de briques (s'il y a lieu).
  - c) Dévisser les deux vis qui retiennent le brûleur. Glisser le brûleur vers la gauche puis le soulever.

**Contenu de la trousse de reclassification pour la façade contemporaine :**

Qty.	Part #	Description
1	904-434	Orifice de brûleur no 47 (gaz naturel)
1	904-241	Orifice de brûleur no 56 (propane liquide)*
1	918-777	Autocollant (par-dessus)
1	918-767	Livret d'instructions

\*\* Utiliser également la trousse 434-969 en cas de conversion au propane

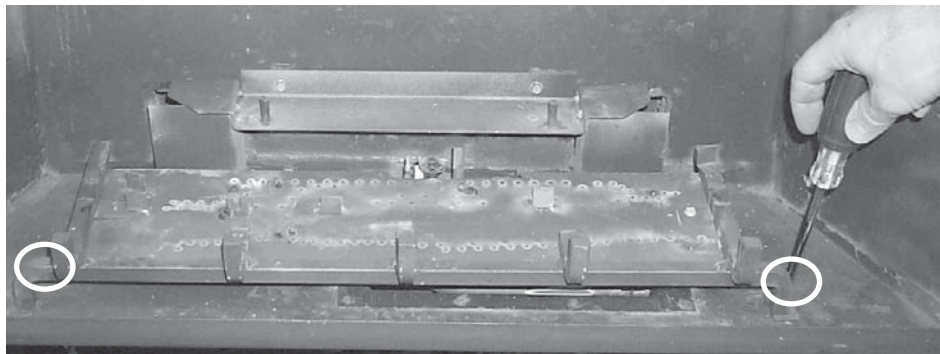

*Dévisser les deux vis, Glisser le brûleur vers la gauche puis le soulever.*

- 3) Dévisser l'orifice du brûleur à l'aide d'une clé ½ po et le mettre de côté. Se servir d'une autre clé pour stabiliser le coude à l'arrière de l'orifice.

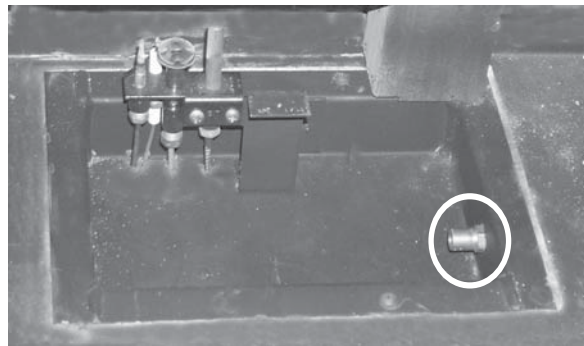

*Orifice du brûleur*

- 4) Installer le nouvel orifice de brûleur et serrer (.  
 NG no 47  
 LP no 56 (utiliser également la trousse 434-969 en cas de conversion au propane)
- 5) Refaire les étapes 1 et 2, inversées.

**Remarque : Apposer l'autocollant « Reclassification P33-4 (918-777) » par-dessus l'autocollant déjà en place à la base de l'appareil.**

\* Pour convertir un appareil au gaz naturel en appareil au propane liquide, consulter la section « Conversion du gaz naturel au propane liquide » dans le manuel P33-4.

## INSTALLATION DU CADRE DE MONTAGE ET DE LA FAÇADE CONTEMPORAINE

### INSTALLATION DE LA PLAQUE DE MONTAGE DES DISPOSITIFS DE RÉGLAGE

(MODÈLE P33-4 À FAÇADE CONTEMPORAINE)

- 1) Enlever les grilles d'aération inférieure et supérieure.
- 2) Retirer le commutateur de la grille inférieure (modèle P33-4).
- 3) Le fixer à la plaque de montage à l'aide d'une vis, tel qu'illustré ci-dessous.

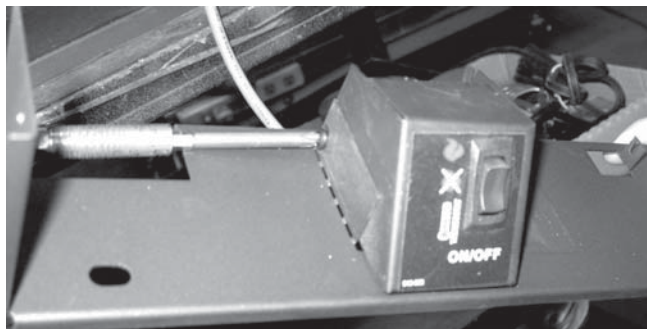

- 4) Pour installer le ventilateur optionnel, suivre les directives ci-dessous. S'il n'y a pas de ventilateur optionnel, passer directement à l'installation de la plaque de montage.
- 5) Insérer la plaque de montage sur la tige située à l'avant gauche de l'appareil et la fixer à l'aide d'une vis, tel qu'illustré ci-dessous.



Tige

### INSTALLATION D'UN VENTILATEUR OPTIONNEL

(MODÈLE P33-4 À FAÇADE CONTEMPORAINE)

Le ventilateur et l'interrupteur du ventilateur nécessitent du courant alternatif 120 volts. Au besoin, relier le ventilateur au circuit électrique par raccordement fixe. Faire installer la boîte de prise de courant polarisée par un électricien qualifié. La fixer du côté gauche de l'appareil, en positionnant la prise neutre (la plus large) sur le dessus.

L'appareil doit être mis à la terre en tout temps. Ne jamais couper la borne de mise à la terre.

- 1) **Mettre l'appareil hors tension.**
- 2) Tourner le socle du ventilateur sur le côté (face à vous) et le glisser vers le fond de l'appareil. Remettre le ventilateur à la verticale et l'insérer sur les deux tiges de fixation. Faire attention de ne pas endommager l'isolation à la base du ventilateur. **S'assurer que les pales du ventilateur ne frottent pas contre les tubes de la soupape.** Schéma 1



Schéma 1

- 3) Relier le fil de mise à la terre du ventilateur à la tige de mise à la masse (voir le schéma de montage).

- 5) Glisser le module du thermodisque le long de la pince fixée sur le dessous du foyer. S'assurer qu'aucun fil ne peut toucher aux surfaces chaudes. Schéma 2.

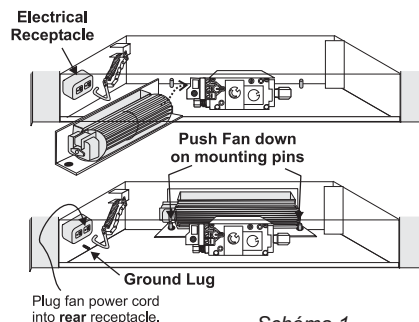

Schéma 2

- 9) Attacher les fils du ventilateur et le cordon d'alimentation ensemble à l'aide d'une des pinces autoadhésives fournies (pièce no 910-199) et fixer celle-ci à la base de l'appareil. Utiliser la deuxième pince pour regrouper tous les fils à environ 4 po du boîtier de commande. S'assurer que rien ne nuit aux fils une fois la façade et la garniture de finition en place et qu'aucun fil ne peut toucher à des surfaces métalliques chaudes ou à des arêtes vives.
- 10) Brancher le cordon d'alimentation du ventilateur à l'arrière de la boîte de prise de courant afin de laisser le plus de dégagement possible.
- 11) Relier le boîtier de commande du ventilateur au commutateur (déjà fixé à la plaque de montage) et le fixer solidement en place à l'aide d'une vis, tel qu'illustré ci-dessous.

- 12) Fixer la plaque de montage à l'appareil (voir étape 5).

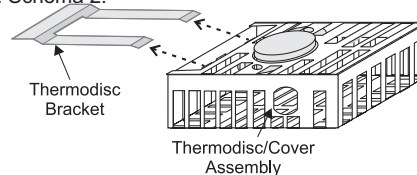

### ENLEVER LE VENTILATEUR

- 1) **Mettre l'appareil hors tension.**
  - 2) Refaire les étapes ci-dessus, inversées.
- Remarque: Les roulements, lubrifiés à vie, ne requièrent aucune lubrification. Il faut par contre nettoyer régulièrement le ventilateur à l'aide d'un aspirateur.

#### IMPORTANT:

**Les ventilateurs attirent une grande quantité de la poussière qui circule à l'intérieur. Il est donc important de les entretenir régulièrement en passant l'aspirateur sur les pales et le boîtier à l'aide d'une brosse douce.**

## INSTALLATION DU CADRE DE MONTAGE ET DE LA FAÇADE CONTEMPORAINE

FAÇADE	
434-033	Cadre de montage
434-514	Ferrures de façade
434-032	Écran thermique du module de commande
434-018F	Défecteur de chaleur
434-516	Façade - Noir
434-516BL	Façade - Bleu
434-516R	Façade - Rouge
434-517	Façade - Acier inoxydable

- 1) Fixer l'écran thermique du module de commande au bas de la porte à l'aide de deux vis Phillips no 8 de ½ po, tel qu'illustré à la *schéma 1*.



Schéma 1

- 2) Fixer ensuite le déflecteur de chaleur au foyer, tel qu'illustré aux schémas 2 et 3. Pour ce faire, dévisser les trois vis Phillips déjà en place, et glisser le déflecteur et resserrer les vis.

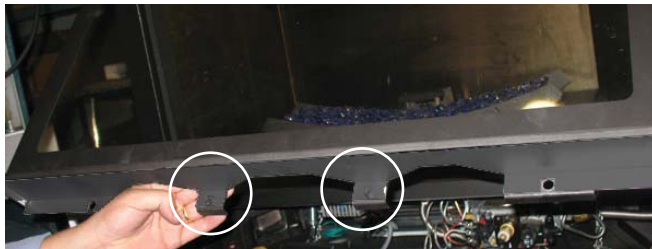
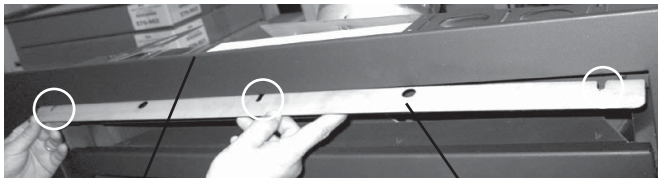

le dessus du foyer

Schéma 2

défecteur de chaleur



Schéma 3

- 3) Dévisser les quatre vis Phillips situées à l'intérieur du foyer, tel qu'illustré à la schéma 4. Installer le cadre de montage et resserrer les vis.

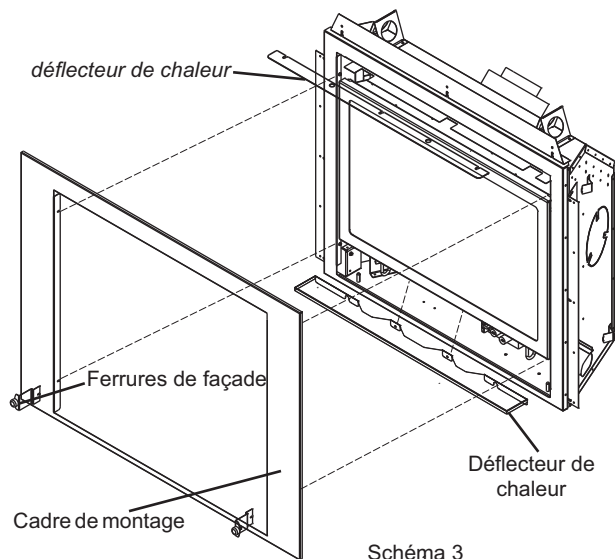

Schéma 4

- 4) Localiser ensuite les deux vis Phillips situées dans la partie inférieure du cadre de montage (voir le schéma 3). Insérer les deux ferrures de soutien de la façade et resserrer les vis.

**Important:** S'assurer que les ferrures sont positionnées comme le montre la photo 5, le coude vers l'extérieur.

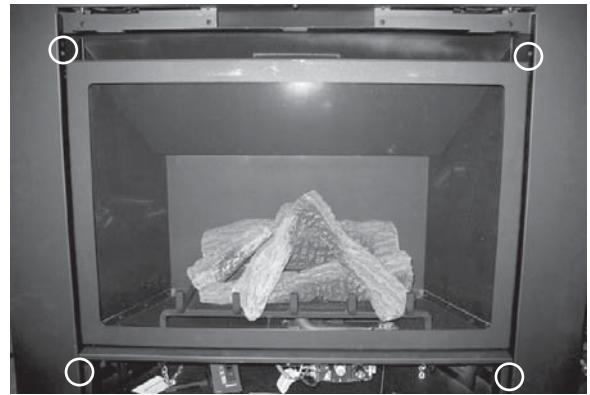

Schéma 5

- 5) La façade, dont la partie supérieure est munie d'un rebord, vient s'accrocher sur le dessus de la porte.

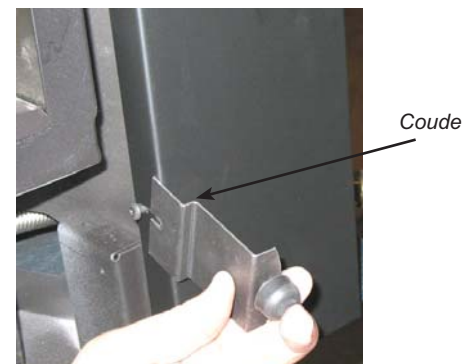
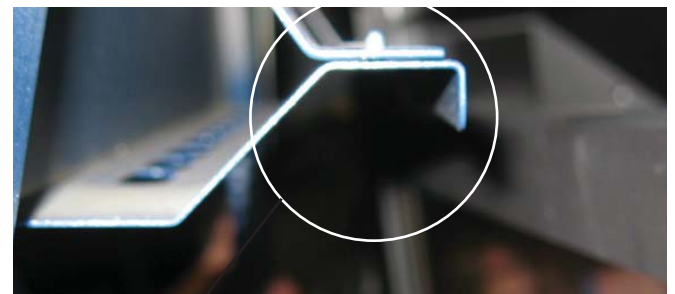

Rebord

Schéma 6

# INSTALLATION

- 6) Appuyer le rebord de la façade sur le dessus de la porte plate et abaisser doucement la façade en place jusqu'à ce qu'elle repose sur les ferrures illustrées à la schéma 7 et 8.



Schéma 7

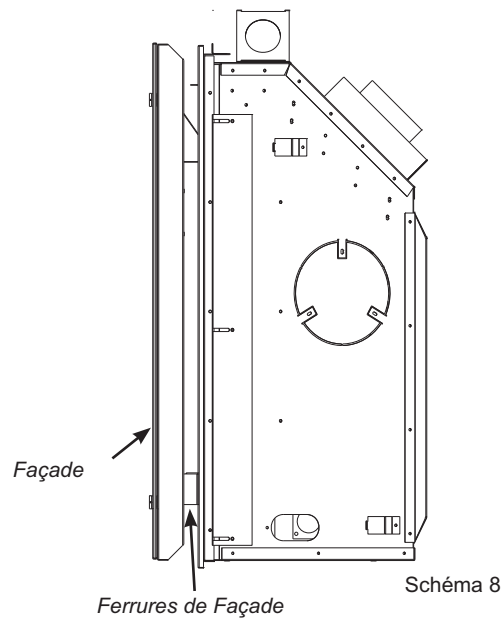

Photo du P33-4 avec Façade



Photo du P33S avec Façade

Schéma 9



## OPTION 1: THERMOSTAT MURAL

Un thermostat mural peut être installé si désiré. Reliez les fils tel qu'illustré sur le Schémame de l'installation électrique. Utilisez le tableau ci-dessous afin de déterminer la longueur maximale du filage.

**Note: Il est préférable d'installer le thermostat sur un mur intérieur.**

Regency offre un thermostat programmable mais tout autre thermostat approuvé par CSA, ULC ou UL de 250-750 millivolts peut être employé.

**AVERTISSEMENT**  
Ne pas raccorder l'interrupteur mural d'un appareil au gaz à une source d'alimentation de 120V.

Table du filage pour Thermostat

Longueur Maximale Recommandé (Deux - Fils) Avec l'emploi d'un thermostat mural (Système CP-2)	
Dimension du filage	Longueur Max.
14 GA.	50 Ft.
16 GA.	32 Ft.
18 GA.	20 Ft.
20 GA.	12 Ft.
22 GA.	9 Ft.

## OPTION 2: CONTRÔLE À DISTANCE

Employer le contrôle à distance de Regency approuvé pour cet appareil. L'emploi d'autres systèmes peut annuler votre garantie.

L'équipement de commande à distance est constitué d'un émetteur manuel, d'un récepteur et d'un support mural.

- 1) Choisir un emplacement commode sur le mur pour installer le récepteur et la boîte électrique (la protection contre la chaleur extrême est très importante). Faire courir les fils du foyer à cet emplacement. Consulter la table pour le thermostat.
- 2) Relier les deux fils à la soupape de gaz. Voir le Schémame.

**AVERTISSEMENT**  
Ne pas raccorder l'interrupteur mural d'un appareil au gaz à une source d'alimentation de 120V.

- 3) Installez trois (3) pile alcaline de AAA dans l'émetteur et quatre (4) pile alcaline AA dans le récepteur. Installez le récepteur et son couvercle dans le mur. Sélectionnez le mode "remote" du contrôle à distance. Le contrôle à distance est maintenant prêt à fonctionner.

## INTERRUPTEUR MURAL

- 1) Passer le fil de 10 pieds fourni dans l'ouverture de l'entrée du gaz, gauche ou droite, en veillant à ne pas l'endommager.

**REMARQUE: Il est recommandé d'utiliser un fil d'une longueur maximale de 10 pieds. Si l'installation nécessite un fil plus long, consulter le tableau des fils de thermostat.**

- 2) Brancher le fil à un interrupteur mural et fixer l'interrupteur à la boîte de prise de courant. Brancher également le fil à la soupape, tel qu'illustré ci-dessous.

**ATTENTION**  
Ne pas brancher de fil millivolt à du fil 120 volts.

## INSTALLATION DES PILES

- 1) Le commutateur du brûleur fonctionne avec 4 piles AA.
- 2) Insérer 2 piles AA de chaque côté du bloc-piles et le brancher tel qu'illustré ci-dessous.



## SCHÉMA DE MONTAGE

Cet appareil de chauffage peut fonctionner sans courant alternatif 120 volts. En cas de panne de courant, le brûleur, le thermostat et la télécommande continuent de fonctionner. Seul le ventilateur nécessite du courant alternatif 120 volts.

**(Ne jamais couper la borne de mise à la terre.)**

REMARQUE : Même si l'appareil n'est pas muni d'un ventilateur, il peut s'avérer judicieux de prévoir les connexions nécessaires dans la boîte de prise de courant (fournie) afin d'en faciliter l'installation advenant le cas.

### Configuration de Système de Proflame \* 886 SUR/DE L'Éventaire Seul

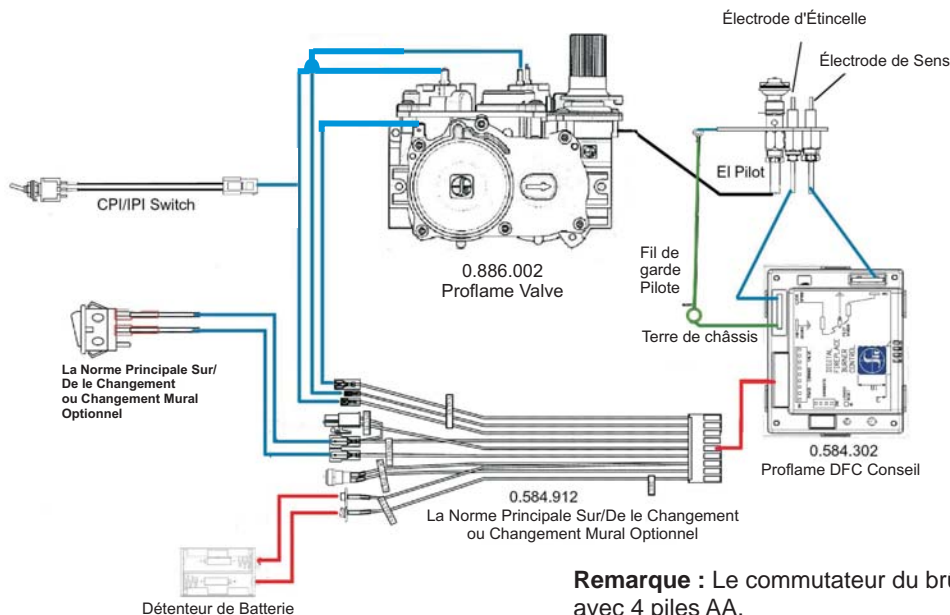

**Remarque :** Le commutateur du brûleur fonctionne avec 4 piles AA.

### Proflame de configuration du système 886 GTMF Wire Diagram

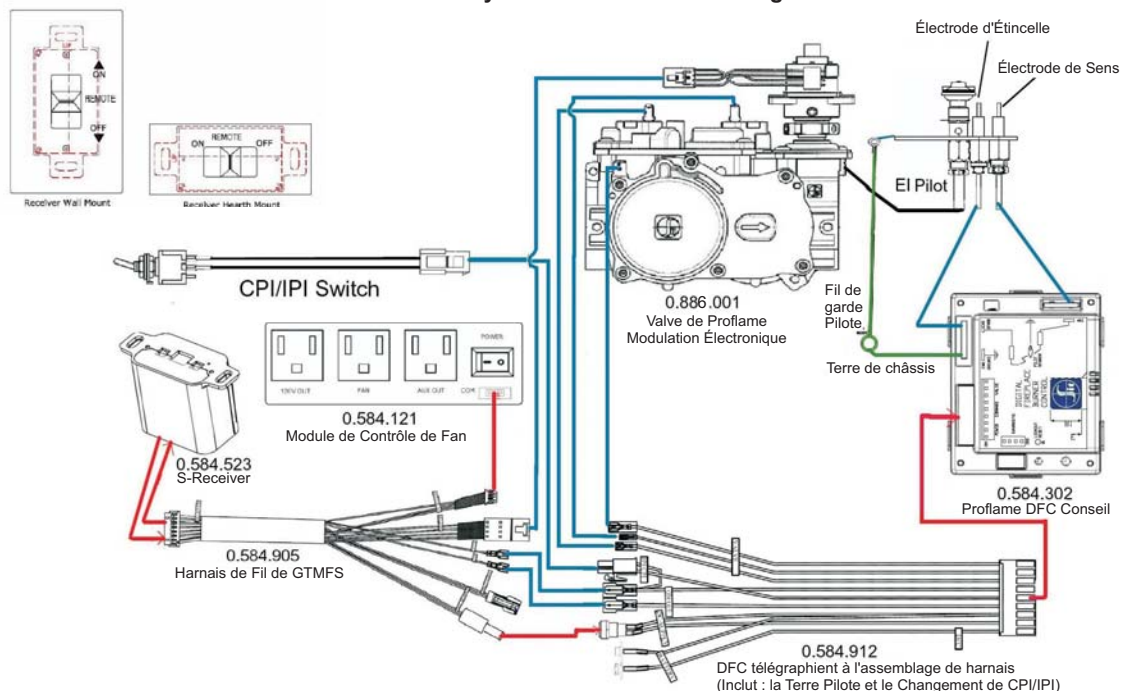

## INSTALLATION D'UN VENTILATEUR EN OPTION

Le ventilateur et l'interrupteur du ventilateur nécessitent du courant alternatif 120 volts. Au besoin, relier le ventilateur au circuit électrique par raccordement fixe. Faire installer la boîte de prise de courant polarisée par un électricien qualifié. La fixer du côté gauche de l'appareil, en positionnant la prise neutre (la plus large) sur le dessus.

**L'appareil doit être mis à la terre en tout temps. Ne jamais couper la borne de mise à la terre.**

- 1) Mettre l'appareil hors tension.
- 2) Retirer la porte plate standard et la porte en saillie s'il y a lieu. Ouvrir l'accès à la grille inférieure.
- 3) Dévisser les deux vis qui retiennent le commutateur du brûleur et la plaque de fixation à la grille inférieure et soulever le commutateur.



- 4) Tourner le socle du ventilateur sur le côté (face à vous) et le glisser vers le fond de l'appareil. Remettre le ventilateur à la verticale et l'insérer sur les deux tiges de fixation. Faire attention de ne pas endommager l'isolation à la base du ventilateur. S'assurer que les pales du ventilateur ne frottent pas contre les tubes de la soupape. Schéma 1

- 5) Relier le fil de mise à la terre du ventilateur à la tige de mise à la masse (voir le schéma de montage).
- 6) Glisser le module du thermodisque le long de la pince fixée sur le dessous du foyer. S'assurer qu'aucun fil ne peut toucher aux surfaces chaudes. Schéma 2
- 7) Joindre le boîtier de commande du ventilateur et le commutateur du brûleur. Schéma 3



Schéma 1



Schéma 2

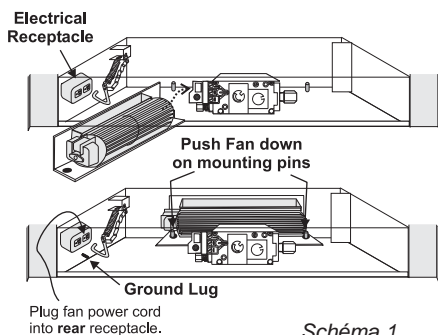

Schéma 3: Joindre le boîtier de commande et le commutateur en unissant la pince et le crochet fixés sur le côté de chacun d'eux.

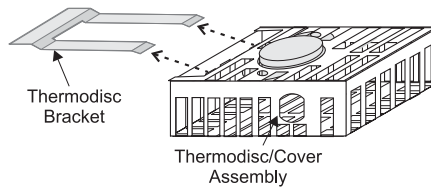

- 8) Fixer le tout solidement à l'aide d'une vis.
- 9) Placer le module ainsi formé sur la grille inférieure et marquer la position de la fente de la ferrure droite.



Tenir le module en place et marquer la position de la fente de la ferrure droite.

- 10) Enlever le module et enfoncer la plaquette de retenue à l'endroit marqué sur la grille. L'ajuster pour qu'elle soit perpendiculaire à la grille.



Enfoncer la plaquette de retenue sur la grille inférieure et l'ajuster pour qu'elle soit perpendiculaire à la grille.



- 11) Visser le module à la grille à l'aide de deux vis à gauche et d'une vis à droite.



Visser la grille avec deux vis à gauche.



Visser la grille avec une vis à droite.

- 12) Attacher les fils du ventilateur et le cordon d'alimentation ensemble à l'aide d'une des pinces autoadhésives fournies (pièce no 910-199) et fixer celle-ci à la base de l'appareil. Utiliser la deuxième pince pour regrouper tous les fils à environ 4 po du boîtier de commande. S'assurer que rien ne nuit aux fils une fois la façade et la garniture de finition en place et qu'aucun fil ne peut toucher à des surfaces métalliques chaudes ou à des arêtes vives.

- 13) Brancher le cordon d'alimentation du ventilateur à l'arrière de la boîte de prise de courant afin de laisser le plus de dégagement possible aux grilles d'aération.

## ENLEVER LE VENTILATEUR

- 1) Mettre l'appareil hors tension.
- 2) Refaire les étapes ci-dessus, inversées.

**Remarque :** Les roulements, lubrifiés à vie, ne requièrent aucune lubrification. Il faut par contre nettoyer régulièrement le ventilateur à l'aide d'un aspirateur.

**IMPORTANT:** Les ventilateurs attirent une grande quantité de la poussière qui circule à l'intérieur. Il est donc important de les entretenir régulièrement en passant l'aspirateur sur les pales et le boîtier à l'aide d'une brosse douce.

## CONSIGNE D'ALLUMAGE

### FOR YOUR SAFETY READ BEFORE LIGHTING

This appliance must be installed in accordance with local codes, if any; if none, follow the National Fuel Gas Code, ANSI Z223.1/NFPA 54, or Natural Gas and Propane Installation Codes, CSA B149.1.

**WARNING:** If you do not follow these instructions exactly, a fire or explosion may result causing property damage, personal injury or loss of life. Improper installation, adjustment, alteration, service or maintenance can cause injury or property damage. Refer to the owner's information manual provided with this appliance. For assistance or additional information consult a qualified installer, service agency or gas supplier.

**AVERTISSEMENT:** Quiconque ne respecte pas à la lettre les instructions dans la présente notice risque de déclencher un incendie ou une explosion entraînant des dommages, des blessures ou la mort.

Une installation, d'ajustement, de modification, de service ou d'entretien peut provoquer des blessures ou des dommages matériels. Reportez-vous au manuel du propriétaire de l'information fournie avec cet appareil. Pour obtenir de l'aide ou des informations supplémentaires consulter un installateur qualifié, une agence de service ou fournisseur de gaz.

A) This appliance is equipped with an ignition device which automatically lights the pilot. Do not try to light the pilot by hand.

B) **BEFORE OPERATING** smell all around the appliance area for gas. Be sure to smell next to the floor because some gas is heavier than air and will settle on the floor.

#### WHAT TO DO IF YOU SMELL GAS

- Do not try to light any appliance.
- Do not touch any electric switch, do not use any phone in your building.
- Immediately call your gas supplier from a neighbour's phone. Follow the gas supplier's instructions.
- If you cannot reach your gas supplier, call the fire department.

C) Do not use this appliance if any part has been under water. Immediately call a qualified service technician to inspect the appliance and replace any part of the control system and any gas control which has been underwater.

A) Cet appareil est muni d'un dispositif d'allumage qui allume automatiquement la veilleuse. Ne tentez pas d'allumer la veilleuse manuellement.

B) **AVANT DE FAIRE FONCTIONNER**, reniflez tout autour de l'appareil pour détecter une odeur de gaz. Reniflez près du plancher, car certains gaz sont plus lourds que l'air et peuvent s'accumuler au niveau du sol.

#### QUE FAIRE SI VOUS SENTEZ UNE ODEUR DE GAZ :

- Ne pas tenter d'allumer d'appareil
- Ne touchez à aucun interrupteur; ne pas vous servir des téléphones se trouvant dans le bâtiment.
- Appelez immédiatement votre fournisseur de gaz depuis un voisin. Suivez les instructions du fournisseur.
- Si vous ne pouvez rejoindre le fournisseur, appelez le service des incendies

C) N'utilisez pas cet appareil s'il a été plongé dans l'eau, même partiellement. Faites inspecter l'appareil par un technicien qualifié et remplacez toute partie du système de contrôle et toute commande qui ont été plongés dans l'eau.

**CAUTION:** Hot while in operation. Do not touch. Severe Burns may result. Due to high surface temperatures keep children, clothing and furniture, gasoline and other liquids having flammable vapors away. Keep burner and control compartment clean. See installation and operating instructions accompanying appliance.

### LIGHTING INSTRUCTIONS

- 1) Turn on ON/OFF switch
- 2) After approximately 4 seconds the spark ignition system will spark for 60 seconds to light the main burner.
- 3) The unit will turn on.

Note: The first attempt to ignition will last approximately 60 seconds. If there is no flame ignition (rectification) the board will stop sparking for approximately 35 seconds. After this wait time, the board will start a second try for ignition by sparking for approximately 60 seconds. If there is still no positive ignition after the second attempt the board will go into lock out.

The system will need to be reset as follows (after going into lock out mode):

- a) Wait 5 minutes - turn the system off using ON/OFF switch.
- b) After approximately 2 seconds turn on ON/OFF switch or press ON/OFF button if using optional remote.
- c) Unit will repeat step 2.

- 1) Appuyez le bouton ON / OFF
- 2) Attendre 4 secondes. Le système d'allumage produira des étincelles pendant 60 secondes afin d'amorcer le brûleur principal.
- 3) Les flammes s'allumeront.

Remarque : Au premier allumage, le système tente d'allumer les flammes pendant 60 secondes. Si l'essai est infructueux, le système fait une pause de 35 secondes. C'est ce qu'on appelle l'étape de rectification. Ce délai écoulé, le système tente à nouveau d'allumer les flammes en produisant des étincelles pendant 60 secondes. Si les flammes ne s'allument toujours pas, le système se met en mode verrouillage.

Il faut alors le réinitialiser en suivant les étapes ci-dessous (pour le déverrouiller) :

- a) Attendre 5 minutes et éteindre l'appareil en réglant l'interrupteur à la position « OFF »;
- b) Attendre 2 secondes et rallumer le système à l'aide de l'interrupteur ou de la télécommande.
- c) L'unité répétera l'étape 2.

### TO TURN OFF GAS APPLIANCE

- 1) Turn off ON/OFF switch
- 2) If service is to be performed - you must disconnect power to the unit, from the battery pack, refer to manual.

- 1) Appuyez sur le bouton ON / OFF
- 2) Si le service est effectuée, vous devez débrancher l'appareil, du bloc-piles, voir le manuel d'instruction pour plus de détails.

**DO NOT REMOVE THIS INSTRUCTION PLATE**

918-628b

## INSTRUCTIONS D'UTILISATION

- 1) Lire et comprendre ces instructions avant d'utiliser cet appareil.
- 2) Vérifier que toutes les installations électriques sont enclouonnées pour prévenir les chocs.
- 3) Vérifier qu'il n'y a pas de fuites de gaz.
- 4) Assurer-vous que la porte de verre sont bien en place. Ne jamais utiliser l'appareil lorsque les vitres sont retirées ou que la porte est ouverte.
- 5) Vérifier que l'évent et le chapeau ne sont pas obstrués.
- 6) Vérifier l'emplacement des panneaux de briques.
- 7) Vérifier l'emplacement des bûches. Si le pilote n'est pas visible lors de l'allumage de l'appareil - les bûches ou les braises sont incorrectement positionnées.
- 8) L'appareil ne devrait jamais être allumé et éteint sans avoir attendu au moins 60 secondes.

## INSTRUCTIONS D'ALLUMAGE

- 1) Brancher le cordon d'alimentation. Mettre le commutateur en position « ON » pour activer la télécommande.
- 2) Enfoncer et relâcher une fois le bouton ON/OFF de la télécommande.
- 3) Attendre 4 secondes. Le système d'allumage produira des étincelles pendant 60 secondes afin d'amorcer le brûleur principal.
- 4) Les flammes s'allumeront.

**REMARQUE:** Au premier allumage, le système tente d'allumer les flammes pendant 60 secondes. Si l'essai est infructueux, le système fait une pause de 35 secondes. C'est ce qu'on appelle l'étape de rectification. Ce délai écoulé, le système tente à nouveau d'allumer les flammes en produisant des étincelles pendant 60 secondes. Si les flammes ne s'allument toujours pas, le système se met en mode verrouillage.

Il faut alors le réinitialiser en suivant les étapes ci-dessous :

- a) Éteindre le système à l'aide du commutateur ou du bouton ON/OFF de la télécommande.
- b) Attendre 2 secondes et rallumer le système à l'aide du commutateur ou de la télécommande.
- c) Répéter l'étape 2.

## INSTRUCTIONS D'ARRET

- 1) Utilisez l'interrupteur ON/OFF du Brûleur ou du contrôle à distance pour éteindre le brûleur.
- 2) Avant d'effectuer l'entretien ou la réparation de l'appareil, couper toutes les sources d'alimentation en débranchant l'appareil et en enlevant la pile.

## PREMIER FEU

Le premier feu dans votre foyer est une étape de cure de la peinture. Pour assurer le succès de cette étape, il est recommandé de chauffer le poêle au moins quatre (4) heures la première fois qu'il fonctionne avec le ventilateur en fonction.

Lors du premier feu, l'appareil émettra une odeur causée par la cure de la peinture et la cuisson des huiles employées au moment de la fabrication. Les détecteurs de fumée de la maison peuvent sonner. Ouvrir quelques fenêtres afin de ventiler la pièce.

La vitre peut nécessiter un nettoyage.

## NE PAS NETTOYER LA VITRE LORSQU'ELLE EST CHAUDE!

**REMARQUE:** Lorsque la vitre est froide et qu'on allume l'appareil, il peut se produire de la condensation et de la buée sur la vitre. Cette condensation est normale et se dissipera en quelques minutes à mesure que la vitre se réchauffera.

## NE PAS UTILISER L'APPAREIL SI LA VITRE AVANT N'EST PAS EN PLACE.

Au cours des premiers feux, un film blanc peut se déposer sur la vitre durant le processus de cure. La vitre devrait être nettoyée sinon le film cuira et deviendra difficile à nettoyer. Utilisez un nettoyeur non-abrasif et JAMAIS nettoyer la vitre chaude.

## RÉGLAGE DU DÉBIT D'AIR

Il est possible de régler l'obturateur d'air en déplaçant le câble de réglage vers le bas ou vers le haut. Ce câble est accessible par l'ouverture de la grille inférieure. Ouvrir l'obturateur pour obtenir une flamme bleu. Le fermer pour obtenir une flamme jaune. Le débit d'air du brûleur est réglé en usine, mais peut nécessiter des modifications selon l'altitude ou l'alimentation en gaz locale.

**L'ouverture minimum d'obturateur d'air**  
**3/16po Gaz Naturel - Orifice no 44**  
**1/8po NG (avec façade) - Orifice no 47**  
**3/8po Propane Liquide - Orifice no 54**  
**1/4po LP (avec façade) - Orifice no 56**

**AVERTISSEMENT:** Ne pas trop fermer l'obturateur pour éviter l'émission de carbone.

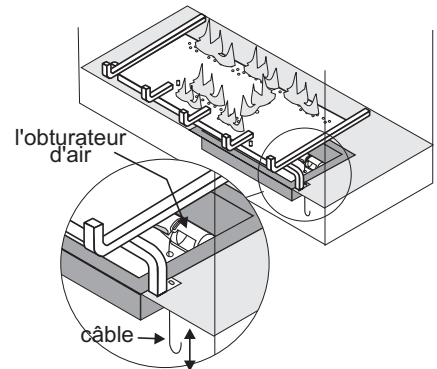

Câble de réglage: pousser pour fermer ou tirer pour ouvrir

**Fermer - Flamme Jaune**  
**Ouvrir - Flamme bleu**

**REMARQUE:** La garantie ne couvre pas les dommages occasionnés par l'émission de carbone à la suite d'un mauvais réglage du débit d'air.

**REMARQUE:** Le réglage du débit d'air doit être effectué par un installateur Regency autorisé au moment de l'installation ou de l'entretien de l'appareil.

## BRUITS ÉMIS LORSQUE L'APPAREIL EST EN MARCHÉ

Il est possible que vous entendiez certains bruits provenant de votre appareil au gaz. C'est parfaitement normal du fait qu'il y a divers calibres et types d'aciers employés dans votre appareil. En voici certains exemples. Tous sont **des bruits normaux** et ne devraient pas être considérés comme étant des défauts de votre appareil.

### Le ventilateur:

Les appareils au gaz de Regency Fireplace Products sont munis de ventilateurs high-tech qui distribuent l'air chaud dans la pièce. Il n'est pas inhabituel d'entendre un "vrombissement" du ventilateur lorsqu'il est en marche. L'amplitude du son augmentera ou diminuera selon la vitesse sélectionnée sur le contrôle de vitesse du ventilateur.

### Le plateau du brûleur:

Le plateau du brûleur est situé directement sous les bûches et le tube du brûleur et est constitué de matériaux d'un calibre différent du reste de la boîte à feux et du corps de l'appareil. Donc, les différentes épaisseurs d'acier dilateront et se contracteront à un taux légèrement différent causant un "cognement" et un "craquement". Vous devriez aussi être avisé que ces bruits se produiront également durant les changements de température à l'intérieur de l'appareil. Encore une fois, cette situation est normale pour les boîtes à feux en acier.

### Le Détecteur de chaleur du Ventilateur:

Lorsque ce commutateur thermique est activé il émet un petit "clic". Ce bruit est normal et il est occasionné par la fermeture des contacts du commutateur.

### Pilote de la Flamme:

Lorsque la flamme du pilote est en fonction elle peut émettre un "sifflement".

### Soupape de Contrôle du Gaz:

Lorsque la soupape de contrôle du gaz s'ouvre et se referme, un cliquetis peut se faire entendre. Ce bruit est normal et est attribuable au fonctionnement normal d'une soupape ou d'un régulateur de gaz.

### Le corps de l'Appareil / Boîte à feux:

L'expansion et la contraction des différentes épaisseurs et types d'aciers occasionneront certains "craquements".

## INSTRUCTIONS D'ENTRETIEN

- 1) Toujours fermer la soupape avant de procéder au nettoyage. Pour le réallumage, référez-vous aux instructions d'allumage. Conservez le brûleur et le contrôle propres en les nettoyant au moyen d'un aspirateur au moins une fois par année. Nettoyez les bûches avec un pinceau pour ne pas les endommager.
- 2) Nettoyez la vitre (jamais lorsque l'appareil est chaud), l'appareil, les registres, et la porte avec un linge humide. Ne jamais utiliser un nettoyeur abrasif. Nettoyez la vitre avec un produit de nettoyage conçu pour les foyers à gaz. **Nettoyez la vitre régulièrement dès que vous remarquez un dépôt (pellicule blanche).**
- 3) L'appareil est recouvert d'une peinture résistante à la chaleur et aucune autre peinture ne devrait être employée. Regency utilise la Peinture Noire Métallique #6309.
- 4) Vérifiez périodiquement la position et l'état du brûleur ainsi que la stabilité de la flamme. S'il y a un problème, téléphonez un technicien qualifié.
- 5) L'appareil et le système d'évent doivent être inspectés avant d'être utilisés, et au moins une fois par année, par un technicien qualifié, afin de s'assurer qu'ils ne sont pas obstrués.

Remarque: Ne jamais faire fonctionner l'appareil si la porte vitrée n'est pas bien en place.

- 6) Ne pas utiliser cet appareil s'il a été plongé, même partiellement, dans l'eau. Appeler un technicien qualifié pour inspecter l'appareil et remplacer toute partie du système de commande et toute commande qui a été plongée dans l'eau.
- 7) S'assurer que l'appareil fonctionne adéquatement une fois l'entretien terminé.
- 8) Assurez-vous que le fonctionnement est adéquat après l'entretien.

## PIÈCE EN OR PLAQUÉ

Le fini or 24 carats de la porte nécessite peu d'entretien, et doit être simplement nettoyé avec un linge humide. NE PAS employer de produits nettoyant abrasifs ou chimiques, car ils endommageront le fini et **annuleront la garantie**. Nettoyer les traces de doigts avant d'allumer l'appareil.

## ENTRETIEN POUR LE SYSTÈME D'ÉVENT

Inspecter le système d'évacuation deux fois par année en procédant comme suit:

- 1) Vérifier le système d'évacuation pour déceler la présence de rouille aux endroits exposés aux intempéries. Le cas échéant, la rouille apparaîtra sous forme de taches, de coulisses ou, dans les cas extrêmes, de trous. Remplacer immédiatement les pièces endommagées.
- 2) Retirer le chapeau d'extrémité et inspecter le conduit d'évacuation à l'aide d'une lampe de poche. Retirer tout nid d'oiseau ou autre corps étranger s'il y a lieu.
- 3) S'assurer qu'il n'y a pas de traces de condensation excessive, comme la formation de gouttes d'eau dans le revêtement intérieur, ni de fuites aux joints. Une condensation persistante peut faire rouiller le chapeau, les conduits et les raccords. Plusieurs raisons peuvent en être la cause, notamment un tronçon horizontal trop long, des coudes trop nombreux ou des conduits extérieurs exposés au froid.
- 4) Inspecter les joints pour s'assurer qu'aucun tronçon ni raccord n'a bougé et qu'aucune pièce n'est lâche. Vérifier également la solidité des organes mécaniques, comme les ferrures de fixation murales ou le ruban d'étanchéité.

## REMPACEMENT DES BÛCHES

L'appareil ne devrait jamais être utilisé lorsque les bûches sont brisées. Fermez la soupape du gaz et laissez l'appareil se refroidir avant d'ouvrir la porte pour retirer les bûches. La flamme du pilote génère suffisamment de chaleur pour causer des brûlures. Si pour une raison ou une autre une bûche doit être remplacée, vous devez la remplacer par la bonne bûche. L'emplacement des bûches doit être tel qu'illustré sur le schéma sous *Installation des bûches*.

**REMARQUE:** *Un positionnement inadéquat des bûches peut entraîner la formation de dépôts de carbone et peut nuire à la performance de l'appareil, ce qui n'est pas couvert par la garantie.*

## JOINT D'ÉTANCHÉITÉ DE VITRE

Si le joint d'étanchéité de vitre doit être remplacée utiliser 5/8po joint d'étanchéité pour la vitre en saillie (Part # 936-243) et le joint d'étanchéité de tadpole pour la vitre plat (Part # 936-155).

## REMPACEMENT DE LA VITRE

Votre foyer de Regency est muni d'une vitre céramique haute température, Neoceram de 5 mm capable de résister aux plus hautes températures produites par votre appareil. Quand votre verre doit être nettoyer, nettoyez la vitre avec un produits de nettoyage conçu pour les foyers à gas disponible d'un détaillant Regency autorisé.

Dans l'éventualité où votre vitre se briserait, procurez-vous votre vitre de remplacement auprès d'un détaillant Regency autorisé seulement, et suivez étape par étape les instructions de remplacement.

**AVERTISSEMENT. Ne pas utiliser l'appareil si le panneau frontal en verre n'est pas en place, est craqué ou brisé. Confiez le remplacement du panneau à un technicien agréé.**

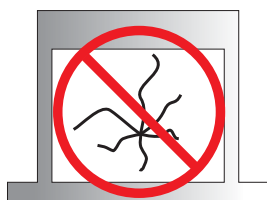

**Attention: Faites attention en enlevant le verre brisé, portez des gant.**

### Remplacement du Vitre Plat

- 1) Enlèvez la cadre de porte et placez le cadre, face vers le bas, en prenant soin de ne pas égratigner la peinture.
- 2) Enlèvez les attaches de verre dans chaque coin (quatre attaches). Enlèvez la vitre.
- 3) Remplacez la vitre. La vitre doit avoir le joint d'étanchéité attacher autour du vitre.
- 4) Glissez la nouvelle pièce de vitre dans the cadre.
- 5) Remplacez les quatre attaches de vitre sur le cadre de porte. La vitre doit avoir le joint d'étanchéité attacher autour du vitre.
- 6) Remplacez la cadre de porte.

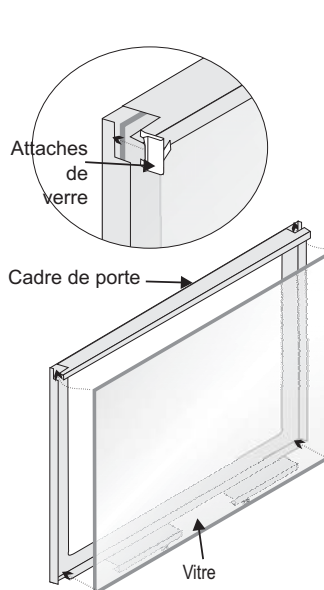

### Remplacement du Vitre en Saillie

- 1) Enlèvez la façade (et vitre) du foyer et placez le façade, face vers le bas, en prenant soin de ne pas égratigner la peinture.
- 2) Enlèvez les écrous qui tiennent les attaches de verre en place. Enlèvez la vitre.
- 3) Remplacez la vitre. La vitre doit avoir le joint d'étanchéité attacher autour du vitre.
- 4) Renversez les étapes précédentes, remplacez les attaches de verre et attachez les écrous. Le serrage excessif des écrous risque de briser la vitre.
- 5) Remplacez la façade (et vitre) sur the foyer et verifiez le joint.

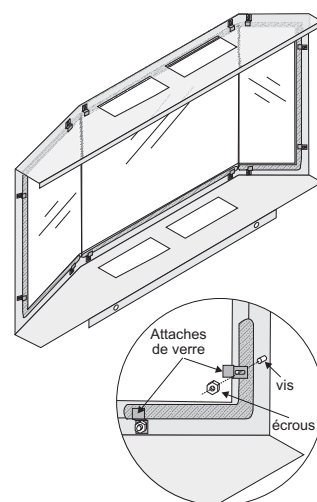

## RETRAIT DE LA SOUPAPE

- 1) Couper l'alimentation en gaz.
- 2) Enlèvez les grilles d'aération (et la porte en saillie si installé.)
- 3) Ouvrez the cadre de porte et enlèvez.
- 4) Enlèvez the bûches.
- 5) Dévisser les deux vis qui retiennent le brûleur et le soulever.



Schéma 1: Dévisser les deux vis de chaque côté du brûleur et le soulever.

- 6) Dévisser les deux vis qui retiennent le support de bûche arrière et le retirer.
- 7) Débrancher l'alimentation en gaz.
- 8) Débrancher les fils EV1, EV2 et de mise à la terre de la soupape, tel qu'illustré ci-dessous.

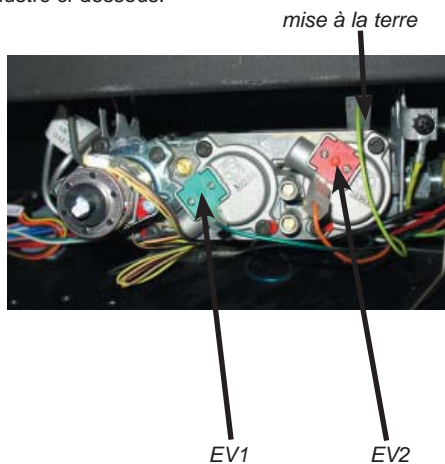

- 9) Retirer les dix vis qui retiennent le plateau de la soupape en place (schéma 2), puis le soulever (schéma 3).

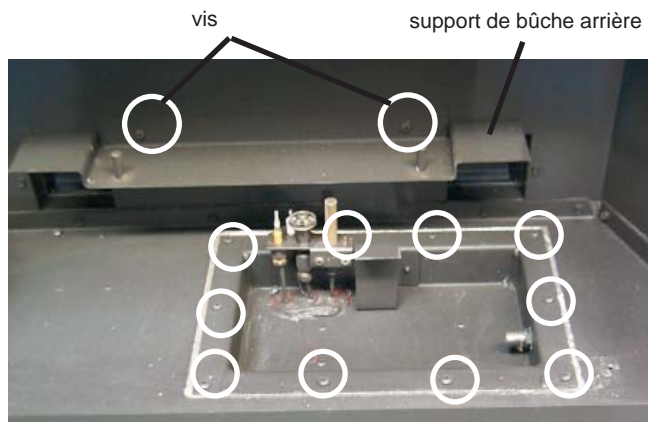

Le schéma 2: support de bûche arrière & plateau de la soupape

- 10) Remove valve tray assembly.



Schéma 3: soulever le plateau de la soupape

## INSTALLATION DE LA SOUPAPE

- 1) Mettre le nouveau plateau en place.
- 2) Refaire les étapes 1 à 9, inversées.

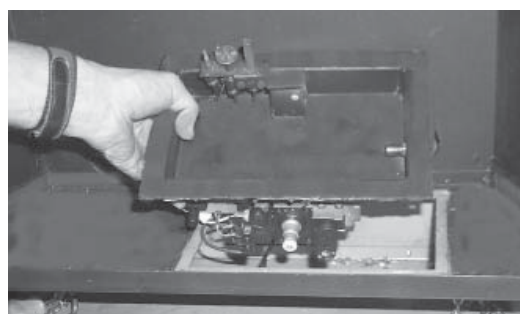

## MAIN ASSEMBLY

Part #	Description	Part #	Description	Part #	Description
1)	948-247 Door Handle	432-901	Panneaux de Brique Complet - Standard Brown	946-556	Optional Heat Wave Duct Kit
2)	* Thermodisc Bracket	432-902	Panneaux de Brique Complet - Standard Red	89)	946-004 Junction Box
7)	910-428 Duplex Receptacle	432-903	Panneaux de Brique Complet - Herringbone Brown	90)	946-000 Round Duct Adaptor
8)	910-429 Box - Receptacle	33)	* Panneau de Brique - Rear	91)	946-002 Round to Oval Adaptor
9)	910-430 Cover - Receptacle	34)	* Panneau de Brique - Left Side	92)	946-001 Oval Duct Adaptor
10)	904-687 Clamp Connector	35)	* Panneau de Brique - Right Side	93)	946-007 Angle Bracket
13)	948-045 #12 Jack Chain	36)	* Panneau de Brique - Top	94)	946-517/P Fan Assembly - HeatWave Option
14)	948-115 Door Extension Spring	37)	430-056 Attach de Panneau de Brique - Top	95)	946-006 Grill Plate - White
16)	* Thermodisc Top	38)	430-057 Attach de Panneau de Brique - Bottom	96)	946-005 Wall Adaptor Plate - White
17)	* Thermodisc Box Base	42)	910-331/P Fan Motor (120 Volts) Optional	97)	910-417 Knob - White
19)	430-129 Receptacle Box Mount	43)	910-813 Power Cord (120 Volts)	98)	910-366 Switch Cover Plate - White
20)	430-031 Top Nailing Strip	44)	910-330 Fan Speed Control	99)	910-412 Fan Speed Controller
21)	430-032 Side Nailing Strip	45)	904-586 Knob - Speed Control	100)	910-367 Box - Plastic Switch Receptacle
22)	433-017 Firebox Baffle	46)	910-142 Thermodisc - Fan Auto ON/OFF	102)	946-010 Flexible Air Duct
23)	433-011F Top Standoff	47)	904-713 U-Clip at Louver	946-038	Insulation 6" dia. x 24"
24)	511-044 Standoff - Side	48)	432-967 Burner On/Off Switch Assy	104)	690-022F Cover Plate
24)	790-091 Standoff - Rear	63)	910-241 Switch - Burner On/Off	510-994	Adaptateur pour conduit rigide
26)	* Louver Hold Down	910-899	Wire Harness - Valve to Burner	919-256	Manual
27)	* Outer Flue Collar			425-972	Conversion Kit - NG to LP
28)	* Inner Flue Collar Assembly				
30)	* Gasket - Flue Collar				
31)	* Flue Mounting Plate				

\*Not available as a replacement part.

# LISTE DES PIÈCES

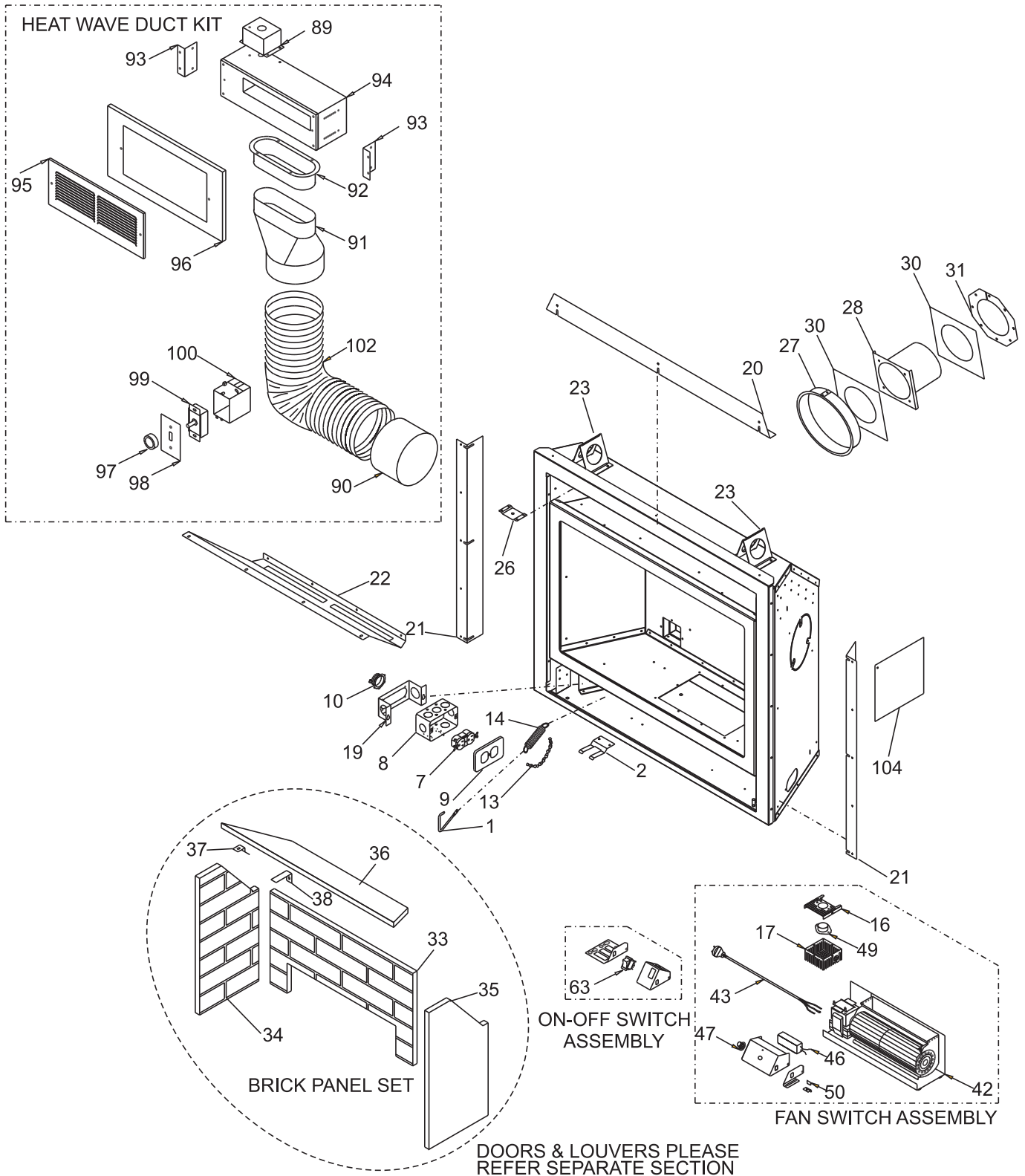

BURNER & LOG ASSEMBLY

Part	Description
53) 430-055	Gasket - Valve Access Plate - NG/LP
54) 910-421	Pilot ON/OFF Extension Knob
55) 910-422	Flame HI/LOW Extension Knob
433-574E/P	Valve Assy - Natural Gas
433-576E/P	Valve Assy - Propane
57) 910-478	S.I.T. Valve - NG/LP
58) *	Valve Bracket
59) *	Firebox Base
60) *	Valve Tray
66) 911-004	Pilot Assy - 886 - S.I.T. - NG
911-005	Pilot Assy - 886 - S.I.T. - LP
904-568	Orifice #47 - Natural Gas
904-575	Orifice #55 - Propane
936-170	Orifice Gasket
67) *	Pilot Holder
68) W840470	Pilot Assembly Gasket
79) 433-525	Burner Assy - NG/LP
82) 433-024	Burner Grate Assembly - NG/LP
83) *	Rear Log Support Bracket - NG/LP
85) 431-930	Log Set
86) 430-097	Air Deflector-Left
87) 433-018	Air Deflector-Right

\*Not available as a replacement part.

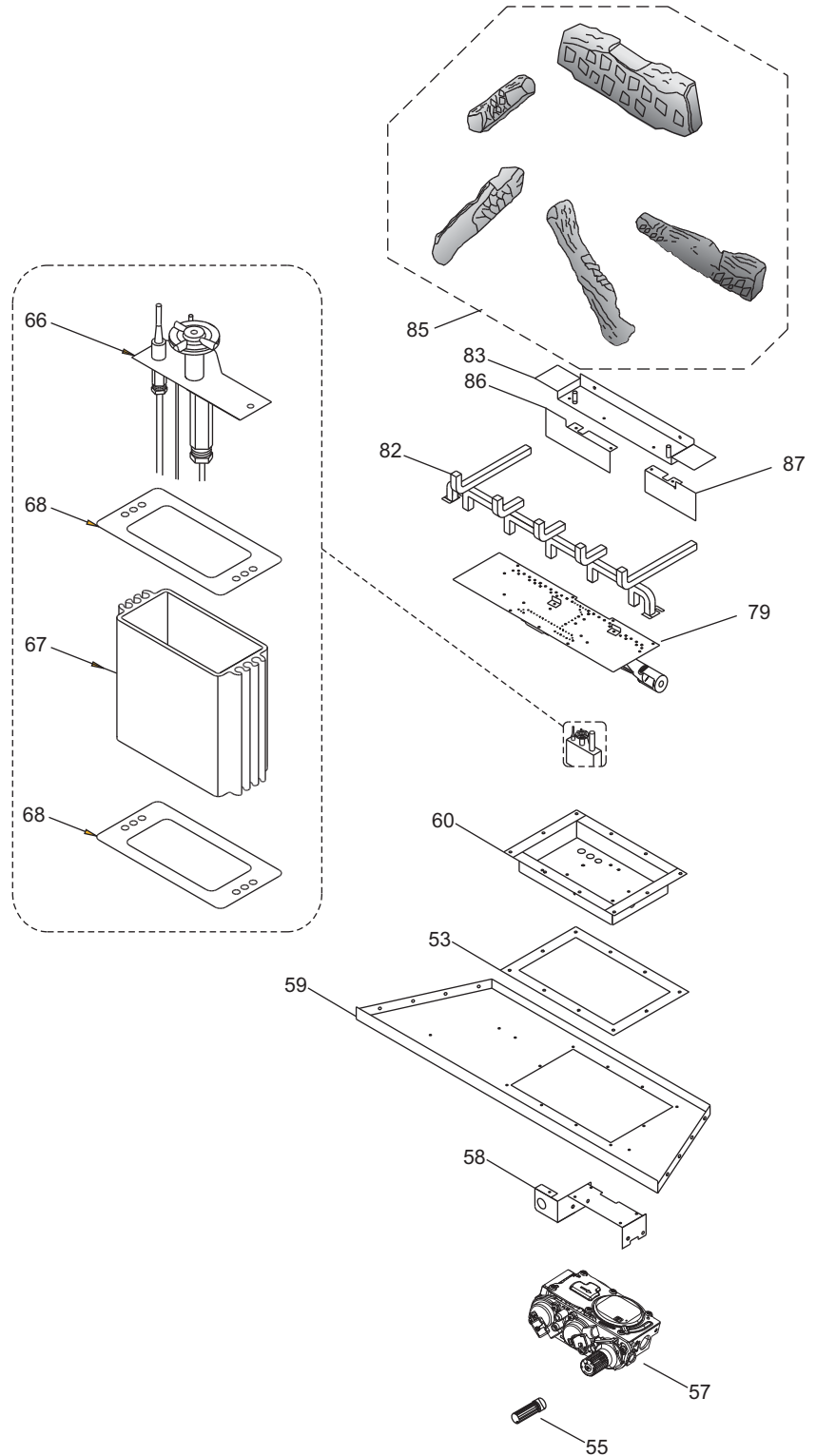

## FLUSH FRONT & GRILLES D'AÉRATION

Part #	Description	Part #	Description
117)	904-196 Magnet - 1' round	430-940	Finishing Trim (Set) - Black (Option)
131)	430-947 Flush Glass Trim (set) - Brushed Steel (Option)	157)	* Finishing Trim Left
	430-918 Flush Grilles d'aération (set) - Gold/Black (Option)	159)	* Finishing Trim Right
	430-922 Flush Grilles d'aération (set) - Black (Option)	158)	* Finishing Trim Top
	430-923 Flush Grilles d'aération (set) - Black/Steel (Option)	431-943	Double Screen Door Complete (Option)
133)	* Flush Louver Assy-Top	171)	* Door Frame Left Assembly
	430-162 Front Deflector	172)	* Door Frame Right Assembly
134)	* Flush Louver Assy-Bottom	173)	904-712 U-Clip for Frame
	433-538 Flush Door Assembly Complete	174)	430-133 Door Handle
135)	940-088/P Glass (Flush)	175)	511-084 Door Latch
137)	904-691 U-Clip	178)	* Door Support Frame Assembly
139)	936-155 Glass Gasket (Tadpole)	904-715	Pushnut Fastener 3/16"
140)	948-042 Spring Hinge - Black	*	Screw - #8 x 1/2"
		179)	948-216 Regency® Logo Plate

\*Not available as a replacement part.

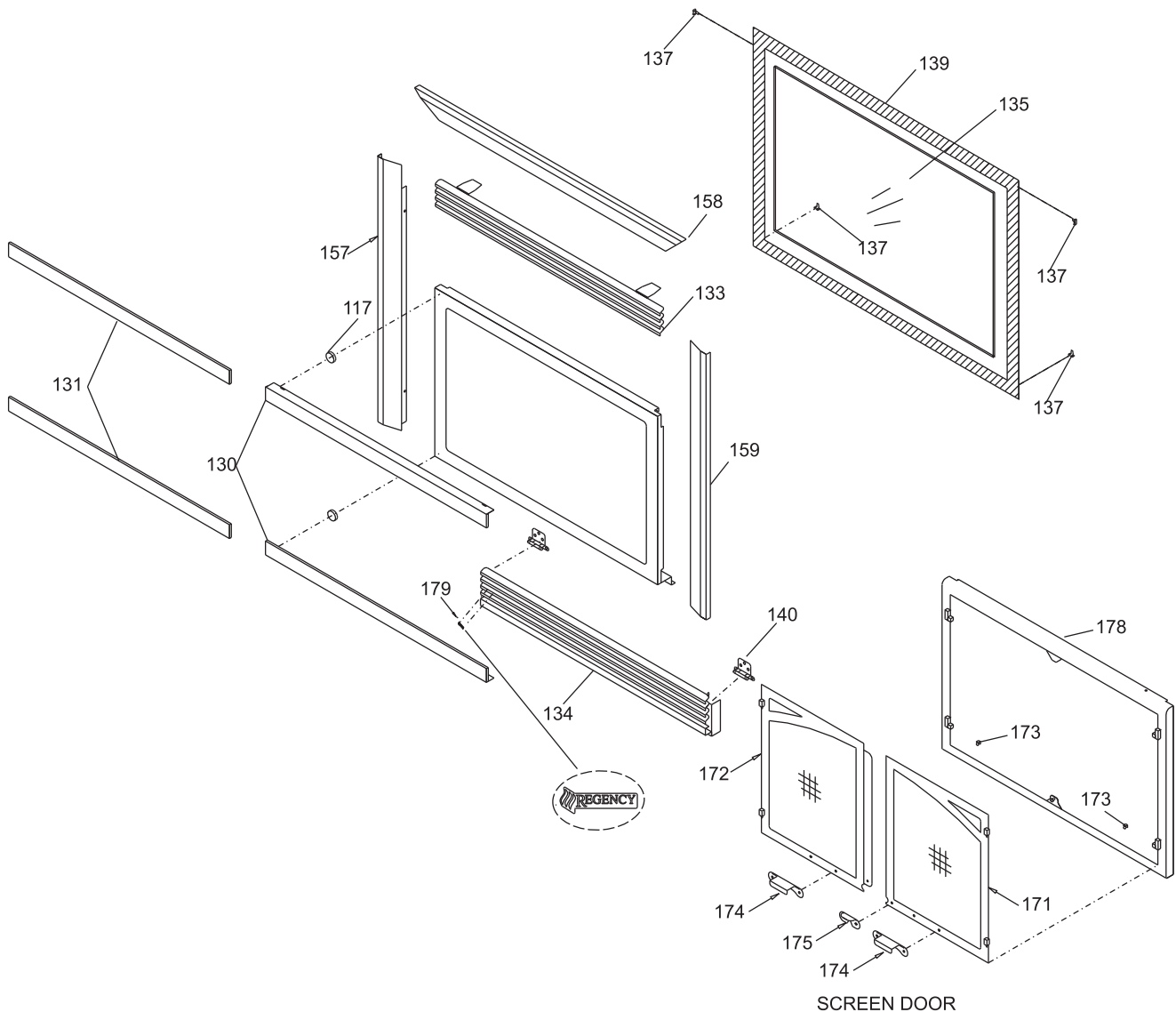

## FAÇADE CONTEMPORAINE

Part #	Description
1) 434-516	Faceplate Assembly Black
434-516BL	Faceplate Assembly Painted Blue
434-516R	Faceplate Assembly Painted Red
434-517	Faceplate Assembly Stainless Steel
2) 434-033	Mounting Plate
3) 434-514	Faceplate Support Bracket Assembly
909-924	Bumper Rubber W/Machine Screw 8-32 x 3/8"
904-925	Cap Assy Brushed Stainless 3/4" diameter.
4) 434-032	Control Shield
5) 434-018F	Heat Deflector
6) 904-434	Burner Orifice #47 (Natural Gas)
904-434	Burner Orifice #56 (Propane Gas)

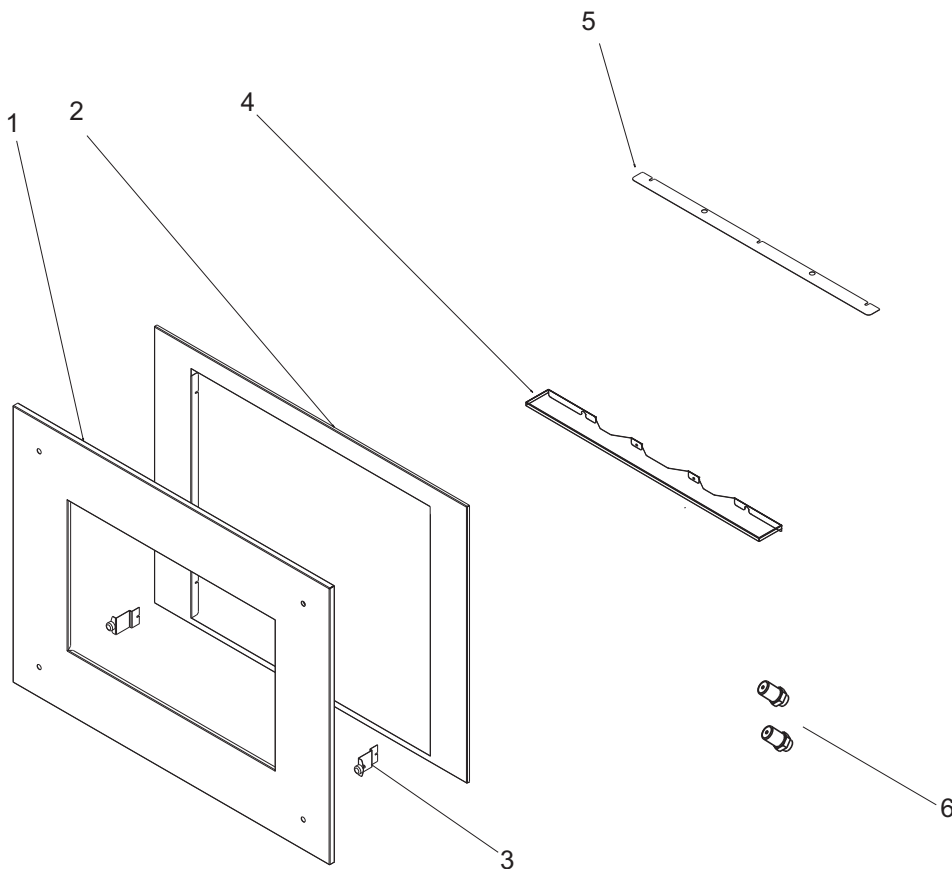





Les produits Regency sont conçus pour vous offrir fiabilité et simplicité. Avant de quitter notre usine, chaque appareil est soigneusement inspecté par notre équipe de contrôle de la qualité. Les modèles Excalibur sont couverts par une garantie à vie limitée. Cette garantie, offerte par FPI Fireplace Products International Ltd., est valide pour l'acheteur original et n'est pas transférable.

#### Garantie à vie limitée

La garantie à vie limitée couvre la chambre de combustion, l'échangeur de chaleur, le plateau et le corps du brûleur, les bûches, les panneaux de briques et les garnitures plaquées or contre tout défaut de fabrication pendant cinq (5) ans, pièces et main-d'œuvre\*, à partir de la date d'achat. Seules les pièces sont couvertes par la suite.

La garantie à vie limitée couvre la vitre contre les bris thermiques, pendant cinq (5) ans, pièces et main-d'œuvre\*, à partir de la date d'achat. Seules les pièces sont couvertes par la suite.

La garantie à vie limitée couvre le corps de l'appareil, les parements et les grilles en fonte contre les fissures et les déformations attribuables à un défaut de fabrication, pendant trois (3) ans, pièces et main-d'œuvre\*, à partir de la date d'achat. Seules les pièces sont couvertes par la suite.

Finis spéciaux – Les finis « nickel brossé » et « cuivre antique » des portes et des pare-étincelles sont garantis un (1) an contre tout défaut de fabrication. Cependant, puisqu'il est normal d'observer des changements de couleur du fini attribuables aux variations thermiques, la présente garantie du fabricant ne s'applique pas aux changements de couleur ou aux marques (empreintes de doigts, etc.) pouvant apparaître après l'achat du produit. Elle ne couvre pas non plus les dommages occasionnés par l'utilisation de nettoyants abrasifs.

Les composantes électriques et mécaniques comme les ventilateurs, les interrupteurs, les fils, les thermodisques, les télécommandes, les régulateurs d'excès, les thermopiles, les thermocouples, les éléments de la veilleuse et les soupapes sont garantis un (1) an, pièces et main-d'œuvre, et deux (2) ans, pièces seulement, à partir de la date d'achat. Le remplacement des ventilateurs et des soupapes sous garantie constitue une réparation et n'entraîne pas de prolongement de la garantie. Les pièces de rechange, une fois installées, sont donc garanties douze (12) mois à partir de la date d'achat de l'appareil, mais au moins trois (3) mois à partir de leur date d'installation.

Les composantes des systèmes d'évacuation de FPI sont garanties trois (3) ans, pièces et main-d'œuvre\*, à partir de la date d'achat.

Les composantes des systèmes de Simpson Dura-Vent (systèmes à évacuation directe) sont couvertes par la garantie de Simpson Dura-Vent Inc.

Les pièces de rechange achetées auprès de FPI après expiration de la garantie d'origine de l'appareil sont couvertes pendant 90 jours, sur preuve d'achat seulement. Toute pièce jugée défectueuse sera remplacée ou réparée à notre discrétion. Cette garantie ne couvre pas la main-d'œuvre.

#### Conditions :

Tout élément de l'appareil qui, selon nous, porte des traces de défectuosité, sera réparé ou remplacé, au choix de FPI, par l'intermédiaire d'un distributeur ou d'un représentant autorisé, à la condition que lui soit retournée la pièce remplacée sur demande, port payé.

Porcelaine/émail - Il est impossible de garantir ou d'offrir sur le marché un produit en porcelaine ou en émail qui soit parfait en tout point. Si le fini comporte des éclats, il est important de le signaler et de le faire examiner par un détaillant autorisé dans les trois jours suivant l'installation. Les réclamations faites après ce délai peuvent être refusées.

Chez FPI, il est courant de facturer au client des pièces de rechange dont le prix est supérieur à la pièce remplacée et de lui émettre ensuite un crédit si, après examen, celle-ci se révèle défectueuse en raison d'un défaut de fabrication.

Le distributeur autorisé est responsable de la réparation sur place des produits Regency. FPI ne sera pas tenue responsable des résultats ou des coûts de travaux exécutés par des distributeurs ou des réparateurs non autorisés.

À tout moment, FPI se réserve le droit d'inspecter la partie défectueuse du produit faisant l'objet d'une réclamation.

Les réclamations doivent être transmises à FPI par un distributeur autorisé et fournir tous les renseignements nécessaires, y compris le nom du client, la date d'achat, le modèle et le numéro de série de l'appareil, l'objet de la demande ainsi que la ou les pièces réclamées. Sans ces renseignements, la garantie ne sera pas valide.

#### Exclusions :

La présente garantie à vie limitée ne couvre pas la peinture, les joints ou les garnitures de portes.

En aucun moment, FPI ne sera tenue responsable de tout dommage indirect dont le coût excède le prix d'achat de l'appareil. FPI n'est soumise à aucune obligation d'améliorer ou de modifier un appareil déjà fabriqué. Aucune modification ni mise à jour ne seront donc effectuées sur un appareil, même si le modèle a évolué.

FPI ne sera pas tenue responsable des frais de déplacement pour les travaux d'entretien.

L'installation et les contraintes liées à l'environnement ne relèvent pas de la responsabilité du fabricant et ne sont donc pas couverts par les dispositions de la présente garantie.

Les braises, la laine minérale, les joints, les poignées de porte et la peinture ne sont pas couverts par les dispositions de la présente garantie.

Les appareils laissant voir des signes de négligence ou de mauvaise utilisation ne sont pas couverts par les dispositions de la présente garantie.

La présente garantie ne couvre pas les pièces ayant été modifiées ou transformées de quelque manière que ce soit, ou qui, selon nous, ont fait l'objet d'un usage abusif, d'une installation inadéquate ou de négligence ou sont défectueuses à la suite d'un accident, d'un écoulement ou d'un reflux de cheminée provoqué par des conditions environnementales ou géographiques, d'une mauvaise ventilation, de dévoiements excessifs ou d'une pression d'air négative attribuable à un système mécanique comme un appareil de chauffage à air chaud, un ventilateur, une sècheuse, etc.

Les dégâts causés aux poêles et aux pièces de rechange pendant le transport sont soumis à une réclamation contre le transporteur de la part du revendeur et ne sont donc pas couverts par la présente garantie.

FPI ne sera pas tenue responsable des catastrophes naturelles ou des actes de terrorisme pouvant entraîner un mauvais fonctionnement de l'appareil.

Les problèmes de rendement attribuables à une erreur de l'utilisateur ne sont pas couverts par la présente garantie.

L'utilisation conjointe de produits fabriqués ou fournis par d'autres fabricants avec votre appareil, sans l'autorisation préalable de FPI, peut annuler la présente garantie.

Le fabricant n'est pas responsable des dommages occasionnés à l'intérieur ou à l'extérieur de l'appareil par la production de suie ou de carbone attribuable à une modification de l'appareil.

\* Subvention en fonction de la grille des tarifs de main-d'œuvre préétablie par FPI.

**Pour enregistrer votre appareil Regency en ligne, visitez le site**  
**<http://www.regency-fire.com>**

## **Reasons to register your product online today!**

- **Afficher et modifier une liste de tous vos produits enregistrés.**
- **Demander la notification par courriel des mises à jour automatiques de nouveaux produits.**
- **Restez informé sur les promotions en cours, des événements et des offres spéciales sur les produits connexes.**

***Installateur: Veuillez compléter l'information suivant***

**Adresse et nom de distributeur:** \_\_\_\_\_

\_\_\_\_\_

**Installateur:** \_\_\_\_\_

**Téléphone #:** \_\_\_\_\_

**Date Installé:** \_\_\_\_\_

**No. de série:** \_\_\_\_\_