



Foyer encastrable
au bois
Classic™
i2450-2

Manual d'installation et d'utilisation



MODÈLE : i2450-2

Testé et approuvé par :



0219WN034S

Installateur : Merci de remplir la dernière page de ce guide et de donner le guide au client.
Propriétaire : Merci de conserver ce guide pour consultation ultérieure.

Merci d'avoir acheté un **PRODUIT DE FOYER REGENCY**.

La qualité de fabrication de chacun de nos produits vous procurera des années de fonctionnement sans problème. Pour toutes les questions sur ce produit auxquelles vous ne trouvez pas de réponse dans ce manuel, veuillez contacter le **DÉTAILLANT REGENCY** de votre région.

"Cet appareil de chauffage au bois est réglé de manière à brûler une quantité minimale de bois. Ce réglage ne doit jamais être modifié. La réglementation fédérale interdit de modifier cet appareil ou de le faire fonctionner si les consignes d'utilisation contenues dans le présent manuel ne sont pas respectées." Si vous ne respectez pas les directives de ce manuel, l'appareil pourrait dégager de la fumée ou du monoxyde de carbone dans la maison. Il est donc recommandé d'installer des détecteurs dans les endroits qui présentent des risques en matière d'émission de monoxyde de carbone, tels que la pièce où l'appareil est installé et fonctionne."

"Certifié conforme aux normes 2020 du U.S. ENVIRONMENTAL PROTECTION AGENCY en matière d'émission de particules de bois avec du bois d'essai normalisé". Testé selon la méthode 28R, E2780-10, E2515-11. Modèle I2450-2 de Regency – 1,6 g /h.

"Le présent manuel décrit l'installation et le fonctionnement de l'appareil de chauffage au bois Regency i2450-2. Cet appareil répond aux normes 2020 de l'U.S. Environmental Protection Agency en matière d'émission de bois d'essai normalisé pour appareils de chauffage à bois. Des essais effectués dans des conditions particulières ont révélé que cet appareil de chauffage au bois produit une chaleur thermique comprise entre 12 900 BTU/h et 30 000 BTU/h. Le rendement de l'appareil a été testé selon la méthode B415 déterminant les valeurs calorifiques minimale et maximale. Cet appareil génère un rendement optimal lorsqu'il est alimenté avec du bois bien sec et installé dans les pièces de vie de la maison, là où la plus grande partie de la cheminée est placée à l'intérieur du bâtiment et entièrement recouverte d'une gaine."

La réglementation fédérale interdit de faire fonctionner un tel appareil si les consignes d'utilisation contenues dans le présent manuel ne sont pas respectées ou si des pièces sont retirées de l'appareil."

ATTENTION : BRÛLER UNIQUEMENT DU BOIS NON TRAITÉ. LA COMBUSTION DE TOUT AUTRE MATÉRIAU COMME LES AGENTS DE CONSERVATION DU BOIS, LES FEUILLES DE MÉTAL, LE CHARBON, LE PLASTIQUE, LES DÉCHETS, LE SOUFRE OU L'HUILE PEUT ENDOMMAGER L'APPAREIL.

"Cet appareil de chauffage est conçu pour brûler uniquement du bois naturel. Il donne un rendement optimal avec des émissions minimales quand vous y brûlez du bois franc qui a été séché à l'air, au lieu de l'alimenter en bois mou, en bois vert ou en bois franc fraîchement coupé."

NE PAS BRÛLER LES MATIÈRES SUIVANTES :

- Bois traité
- Résidus de tonte ou déchets de jardin
- Fumier ou carcasses d'animaux
- Charbon
- Matériaux contenant du caoutchouc, y compris des pneus
- Bois de grève provenant d'eau salée ou autres matériaux saturés en eau salée
- Déchets
- Matériaux contenant du plastique
- Bois vert non séché
- Carton
- Déchets provenant de produits pétroliers, peintures, diluants à peinture ou produits d'asphalte
- Dérivés de papier, carton, cloison sèche ou panneau de particules. Bien qu'il soit interdit de brûler les produits mentionnés plus haut, il est possible d'allumer un feu en utilisant des matériaux tels que le papier, le carton, la sciure de bois, la cire et tout autre substance nécessaire au démarrage d'un feu dans un appareil de chauffage au bois.
- Solvants
- Matériaux contenant de l'amiante
- Papier coloré
- Débris de construction ou de démolition
- Briques organiques
- Traverses de chemin de fer
- Ordures

La combustion de ces matériaux peut entraîner la production de vapeurs toxiques ou nuire au bon fonctionnement de l'appareil et produire de la fumée.

Consultez une autorité compétente (service du bâtiment de la municipalité, service incendie, bureau de prévention des incendies, etc.) avant l'installation d'un appareil de chauffage afin de déterminer si vous avez besoin ou non d'un permis.

ULC628-2022 - Canada

Cet encastrable doit être installé avec une doublure de cheminée continue de 5,5 ou 6 po de diamètre, s'étendant depuis l'encastrable jusqu'au sommet de la cheminée. La doublure de cheminée doit être conforme aux exigences de classe 3 de la norme CAN/ULS-S635 sur les systèmes de chemisage pour les ouvrages de maçonnerie existants ou les cheminées et les conduits d'évacuation préfabriqués ou aux exigences de la norme CAN/ULC-S640 sur systèmes de chemisage pour les nouvelles cheminées de maçonnerie.

UL1482-2022 - États-Unis

Une cheminée conforme aux exigences sur les cheminées de type HT dans la norme concernant les cheminées, les appareils de chauffage résidentiels et les bâtiments construits en usine UL103 ou une doublure de cheminée en maçonnerie homologuée avec une doublure de conduit de cheminée. Cet encastrable doit être installé avec une doublure de cheminée continue de 5,5 ou 6 po de diamètre, s'étendant depuis l'encastrable jusqu'au sommet de la cheminée. Si cet appareil n'est pas correctement installé, un incendie peut se déclarer. Pour réduire le risque d'incendie, suivre les instructions d'installation. Contactez les autorités locales de construction ou de lutte contre les incendies pour connaître les restrictions et les exigences en matière d'installation dans votre région.

Modèle I2450-2 est certifié CAN/ULC 628:2022 and UL 1482-2022.

CONSERVER CES DIRECTIVES

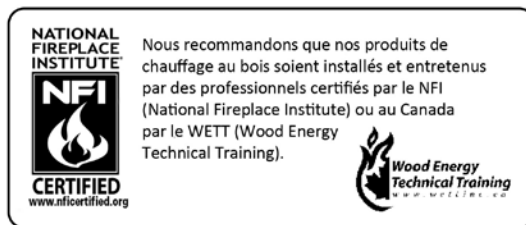

919-874-fr

ÉTIQUETTE DE SÉCURITÉ

Étiquette de sécurité pour modèle i2450-24

DIMENSIONS DE L'APPAREIL

Dimensions de l'appareil5

CONSIGNES D'INSTALLATION

Dégagements foyers de maçonnerie6
 Comment déterminer si d'autres matériaux de protection
 du plancher sont acceptables7
 Installation dans un foyer en maçonnerie8
 Avant d'installer votre encastrable8
 Caractéristiques de la cheminée8
 Installation de l'encastrable.....9
 Installation déflecteur de fumée en acier inoxydable .. 10
 Installation de la façade et de la bordure 11
 Retrait et installation de la buse de la cheminée ... 12-13
 Installation du ventilateur 14
 Protecteur de plancher 15
 Installation déflecteur et tube d'air secondaire..... 15
 Remplacement de la vitre 15
 Dispositif de la porte et de la poignée en bois 16
 Réglage du loquet 16
 Installation des briques..... 17
 Bois séché 18

CONSIGNES D'UTILISATION

Consignes d'utilisation 19
 Régulation du tirage 19
 Premier allumage 19
 Fonctionnement du ventilateur 20
 Retrait des cendres..... 20
 Consignes de sécurité et mises en garde..... 20

ENTRETIEN

Entretien 21
 Créosote 21
 Joint de la porte..... 21
 Entretien de la vitre..... 21
 Stockage du bois..... 21
 Réglage du loquet..... 21
 Retrait de la poignée de porte en bois..... 21
 Entretien 22
 Remplacement déflecteur vertical acier inoxydable..... 23
 Entretien annuel..... 24

LISTE DES PIÈCES

Pièces principales et pièces en option - i2450-2 25
 Façades - Modèle i2450-2 26
 Panneaux de briques - Modèle i2450-2 27

GARANTIE

Garantie 28-31
 Recyclage 32

ATTENTION : Pour éviter les brûlures ou les échardes, lors de l'ouverture ou de la fermeture de la porte de chargement de combustible ou au moment d'ajouter du bois dans le feu, veiller à toujours porter des gants de protection appropriés pour protéger les mains de la chaleur émise par l'appareil.

**LES PHOTOS/SCHÉMAS DE CE MANUEL SONT FOURNIS À TITRE ILLUSTRATIF SEULEMENT.
 LES CARACTÉRISTIQUES DE L'APPAREIL PEUVENT VARIER EN RAISON DE L'AMÉLIORATION CONSTANTE DES PRODUITS.**

dimensions

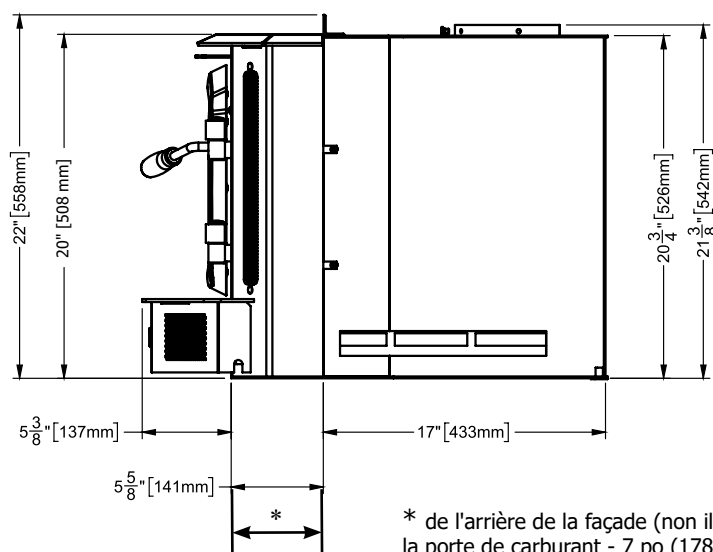
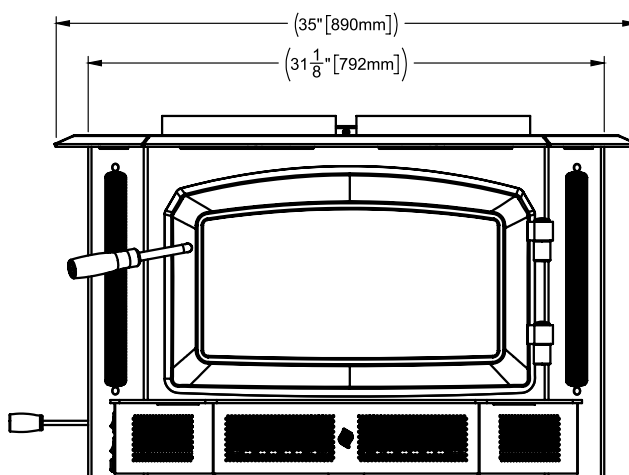
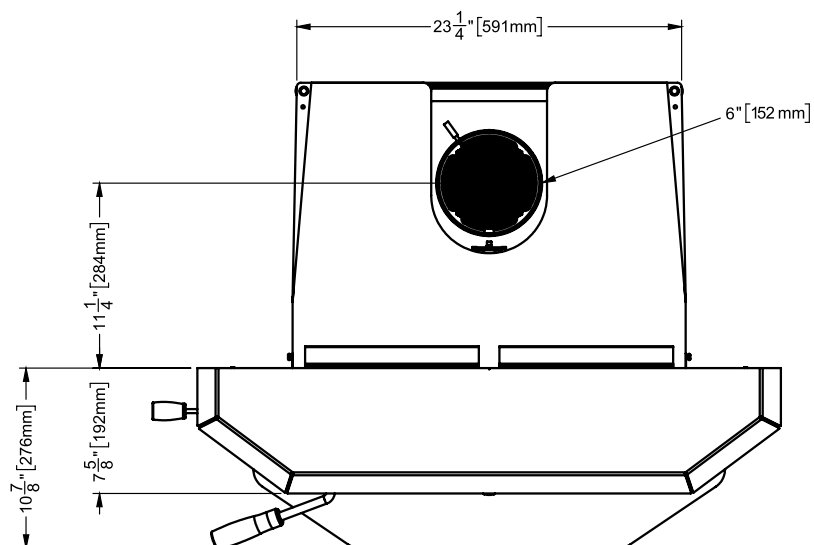

* de l'arrière de la façade (non illustré) à l'ouverture de la porte de carburant - 7 po (178 mm)

consignes d'installation

DÉGAGEMENTS DES FOYERS DE MAÇONNERIE

Les dégagements minimaux requis aux matériaux combustibles pour une installation dans un foyer en maçonnerie sont indiqués ci-dessous :

Modèle	Mur latéral adjacent (vers le côté) A	Manteau (vers le haut de l'appareil) B	Parement supérieur (vers le haut de l'appareil) C	Parement latéral (vers le côté de l'appareil) D	Prolongement minimal de l'âtre E	Prolongement minimal de l'âtre sur le côté F	Vers le dessus de l'appareil G	À partir du côté de l'appareil (Dimension de référence seulement) H	Largeur de la façade (Dimension de référence seulement) I
I2450-2	12 po (305 mm)	14 po (356 mm) pour manteau de 3-1/2 po (89 mm)	14 po (356 mm)	1/2 po (13 mm) jusqu'au contour latéral/ jusqu'à la façade	16 po (406 mm) - États-Unis	8 po (203 mm)	20 po (508 mm)	31-1/8 po (791 mm)	Façade standard 40 po (1016 mm) Façade grand format 48 po (1219 mm)
		17 po (432 mm) pour manteau de 12 po (305 mm)			18 po (457 mm) - Canada				

Les parements latéraux et le parement supérieur ont une épaisseur maximale de 1-1/2 po (38 mm).

Remarque: Si le parement supérieur ou latéral dépasse de plus de 1-1/2 po (38 mm), suivre le manteau (B)** et la paroi latérale adjacente (A) pour les dégagements appropriés.

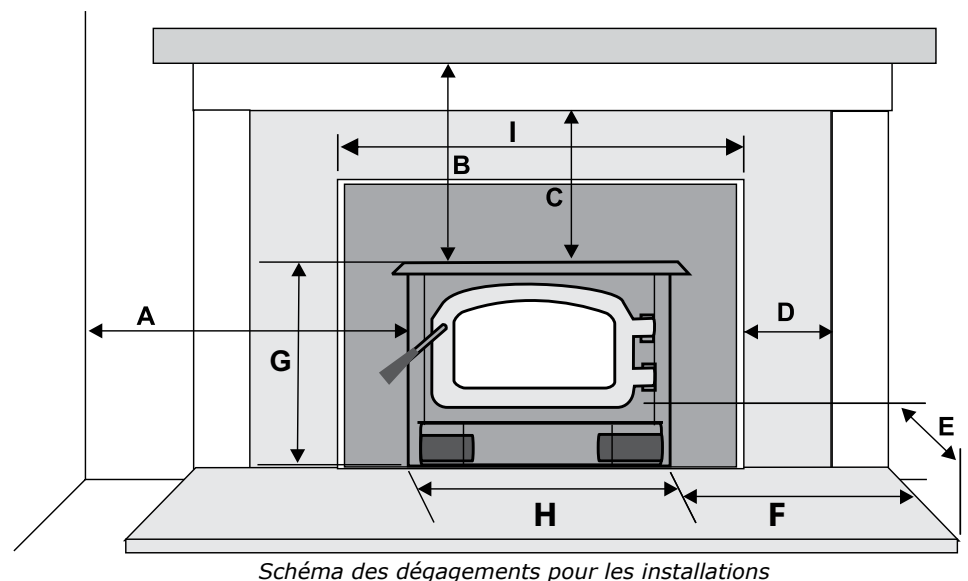
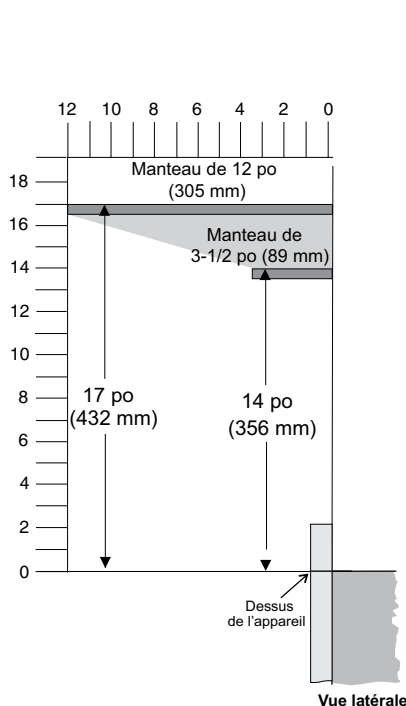

* Protecteur de plancher

Il est obligatoire d'installer une isolation ou une protection thermique (Type 2) d'une valeur R de 1,4 si l'appareil est installé à une distance inférieure à 2,5 po (64 mm) du socle (mesure prise à partir du bas de l'appareil).

Si l'appareil se trouve à plus de 2,5 po (64 mm) du socle, aucune protection thermique (Type 1) n'est requise (mesure prise à partir du bas de l'appareil).

La mesure F (prolongement minimal de l'âtre) est prise à partir du côté de l'appareil à la fois pour les États-Unis et le Canada.

S'assurer que le protecteur de plancher et l'âtre respectent les normes en matière de dégagements aux matériaux combustibles. L'extension d'âtre doit être composée d'un matériau non combustible d'une longueur de 16 po (406 mm) aux États-Unis et de 18 po (457 mm) au Canada - mesures prises à partir de l'ouverture de la porte de chargement du combustible.

SPÉCIFICATIONS POUR ENCASTRABLES À BOIS

Les dimensions minimales suivantes sont requises pour l'ouverture du foyer :

Hauteur : 21-1/2 po (546 mm)

Largeur : 25 po (635 mm)

Profondeur : 17 po (432 mm)

Deux façades sont disponibles pour sceller l'ouverture du foyer :

Standard

L 40 po (1 016 mm) x H 30 po (762 mm)

Grand format

L 48 po (1 219 mm) x H 33 po (838 mm)

LES DÉGAGEMENTS SONT TRÈS IMPORTANTS À RESPECTER

** Le manteau peut être installé n'importe où dans la zone ombragée sur le schéma ci-dessus ou au-dessus de cette zone.

Remarque: S'assurer que la peinture appliquée sur le manteau et le parement est résistante à des températures élevées, sinon elle pourrait se décolorer.

INSTALLATION DANS UN FOYER EN MAÇONNERIE

Les encastrables Regency sont fabriqués avec des matériaux de la plus haute qualité et assemblés selon des procédures de contrôle de qualité des plus sévères afin de vous procurer des années de performance fiable et sans problème.

Veillez lire attentivement le présent manuel pour bien comprendre les procédures d'installation et de fonctionnement de l'appareil. Le non-respect de ces directives peut entraîner des dommages matériels et corporels, voire s'avérer mortel. Plus vous comprendrez le fonctionnement de votre encastrable Regency, plus vous serez en mesure de vous assurer qu'il vous donne son plein rendement.

AVERTISSEMENT : L'appareil de chauffage de la pièce ne peut pas être installé dans une cheminée préfabriquée.

AVANT D'INSTALLER VOTRE ENCASTRABLE

- 1) Lire les directives au complet avant d'installer et d'utiliser votre foyer encastrable. L'installation et l'utilisation doivent se faire seulement conformément aux consignes d'installation et d'utilisation fournies par le fabricant.
- 2) Vérifier les codes et règlements locaux auprès du service d'inspection municipal. Il sera peut-être nécessaire d'obtenir un **permis avant d'installer l'encastrable. À noter que certains codes et règlements locaux peuvent prévaloir sur certaines procédures détaillées dans ce manuel.**
AVERTISSEMENT : Une installation négligente peut s'avérer dangereuse et non sécuritaire. Vérifier tous les codes et règlements locaux du bâtiment et ainsi que les normes de sécurité avant d'installer l'appareil.
- 3) Aviser la compagnie d'assurance qu'un foyer encastrable doit être installé prochainement.
- 4) L'encastrable est lourd et nécessite au moins deux personnes pour être déplacé en toute sécurité. L'encastrable et la structure d'encadrement peuvent être sérieusement endommagés en cas de mauvaise manipulation.
- 5) Si le réglage du registre du foyer existant est inaccessible après l'installation de l'encastrable Regency, l'enlever ou le maintenir en position ouverte.

Lorsqu'il est fait mention de l'installation ou du raccordement des foyers ou des cheminées en maçonnerie, la construction en maçonnerie doit être conforme aux codes et règlements.

6) Inspecter le foyer et la cheminée avant d'installer l'encastrable pour s'assurer qu'ils ne comportent pas de fissures, de fragments de mortier ou d'autres dommages visibles. Si des réparations sont nécessaires, elles devront être réalisées avant l'installation de l'encastrable. Ne pas enlever les briques ou le mortier du foyer en maçonnerie.

7) **Ne pas raccorder l'encastrable à un conduit de cheminée desservant un autre appareil ou un conduit de distribution d'air.**

CARACTÉRISTIQUES DE LA CHEMINÉE

Avant l'installation, vérifier et nettoyer à fond le système de la cheminée. En cas de doute sur sa condition, demander conseil à un professionnel. L'encastrable Regency est conçu pour être installé dans un foyer en maçonnerie construit selon les normes du "The Standard for Chimneys, Fireplaces, Vents, and Solid Fuel Burning Appliance", N.F.P.A. 211, du National Building Code of Canada (Code National du Bâtiment du Canada), ou de tous les autres codes et normes locales applicables.

Une fois installé, l'appareil doit être électriquement mis à la terre conformément aux codes et règlements locaux ou, en l'absence de tels règlements, au National Electrical Code, ANSI/NFPA 70 (États-Unis), ou au Canadian Electrical code, CSA C22.1.

Les encastrables Regency sont conçus pour un conduit de 5-1/2 po (140 mm) ou 6 po (152mm).

ULC628-2022 - Canada

Ce foyer encastrable doit être installé avec une gaine de cheminée continue de 5-1/2 po (140 mm) ou 6 po (152 mm) de diamètre s'étendant de l'encastrable au sommet de la cheminée. La gaine de cheminée doit être conforme aux exigences de classe 3 du CAN/ULC-S635 ou du CAN/ULC-S640, Standard for Lining Systems for New Masonry Chimneys.

UL1482-2022 - États-Unis

Une cheminée conforme aux exigences pour les cheminées de type HT de la norme pour cheminées, appareils de chauffage résidentiels préfabriqués et appareils UL103 ou une doublure de cheminée de maçonnerie homologuée par le code et dotée d'un conduit de cheminée.

Ce foyer encastrable doit être installé avec une cheminée continue de 5-1/2 ou 6 pouces de diamètre s'étendant du foyer encastrable jusqu'au sommet de la cheminée. Lorsque ce poêle n'est pas correctement installé, un incendie peut se produire. Pour réduire le risque d'incendie, suivre les consignes d'installation. Contacter le responsable local de la construction ou les pompiers pour connaître les restrictions et les d'installation dans votre région.

TIRAGE

Le tirage est la force qui déplace l'air vers le haut depuis l'appareil à travers la cheminée. La puissance du tirage dans la cheminée dépend de la longueur de la cheminée, de la topographie locale, des obstructions à proximité de la cheminée et d'autres facteurs. Un tirage trop important peut entraîner l'augmentation excessive des températures dans le poêle et causer des dommages à l'appareil. Un feu incontrôlable ou une température trop élevée sont le signe d'un tirage excessif. Un tirage inadéquat peut causer un retour de fumée dans la pièce et boucher la cheminée. Un tirage inadéquat peut entraîner des fuites au niveau du poêle et des joints de raccordement de la cheminée. S'assurer que l'appareil de chauffage est installé loin du voisinage ou dans un vallon qui pourrait occasionner des nuisances ou rendre la qualité de l'air insalubre.

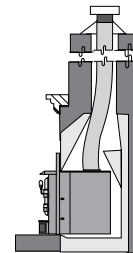

Hauteur de cheminée recommandée depuis le dessus de la buse de la cheminée : 15 pi min. (4,6 m)

ATTENTION : Si le foyer a été modifié pour recevoir un encastrable, l'installateur doit apposer l'étiquette métallique à l'appareil à l'aide de vis ou de clous, à un endroit facilement visible en cas de retrait de l'encastrable. Une étiquette métallique est fournie avec cet encastrable au bois.

IMPORTANT:

Détecteurs de fumée et de gaz carbonique:

S'assurer que la maison comprend un détecteur de fumée et de gaz carbonique en état de fonctionnement, notamment près de chaque chambre à coucher. Un détecteur est recommandé dans la même pièce que l'appareil au bois pour davantage de sécurité. L'emplacement de deux détecteurs doit être choisi avec soin pour éviter de fausses alarmes lors du rechargement de l'appareil.

Extincteur d'incendie :

Un extincteur doit être installé dans la maison. Son emplacement doit être connu par les membres de la famille.

consignes d'installation

COMMENT DÉTERMINER SI D'AUTRES MATÉRIAUX DE PROTECTION DU PLANCHER SONT ACCEPTABLES

Toutes les protections de plancher doivent être non combustibles (métaux, briques, pierres, panneaux de fibres minérales, panneaux de béton, etc.) La protection de plancher non combustible spécifiée comprend une certaine forme de désignation thermique telle que la valeur R (résistance thermique) ou le facteur k (conductivité thermique).

RESISTANCE THERMIQUE : VALEUR R

La valeur R est une mesure de la résistance d'un matériau au transfert de chaleur. La valeur R est pratique lorsque plusieurs matériaux sont utilisés, car il est possible d'additionner les valeurs R, ce qui n'est pas le cas pour la valeur k. Plus le facteur R est ÉLEVÉ, moins la chaleur est conduite à travers le matériau non combustible vers le matériau combustible situé en dessous. La valeur R d'un matériau doit être égale ou supérieure à la valeur R requise pour être acceptable.

Exemple : Le protecteur de plancher spécifié doit être un matériau de 3/8 po (18 mm) d'épaisseur avec un facteur K de 0,84.

L'alternative proposée est une brique de 4 po (100 mm) avec un facteur C de 1,25 sur un panneau minéral de 1/8 po (3 mm) avec un facteur K de 0,29.

Étape (a) :

Utiliser la formule ci-dessus pour convertir la spécification à la valeur R.

$$R = 1/k \times T = 1/0,84 \times 0,75 = 0,893.$$

Étape (b) :

Calculer la valeur R du système proposé.

Brique de 4 po de valeur C = 1,25, donc,

$$R_{\text{brique}} = 1/C = 1/1,25 = 0,80$$

Panneau minéral de 1/8 po de valeur k = 0,29, donc,

$$R_{\text{pan.min.}} = 1/0,29 \times 0,125 = 0,431$$

$$\text{Total } R = R_{\text{brique}} + R_{\text{panneau minéral}} = 0,8 + 0,431 = 1,231.$$

Étape (c):

Comparer le système proposé R de 1,231 à la valeur R proposée de 0,893. Puisque le système proposé R est plus élevé que requis, le système est acceptable.

DÉFINITIONS

Conductance thermique :

$$C = \text{Btu} = \text{W}$$

$$(\text{hr})(\text{ft}^2)(\text{oF})(\text{m}^2)(\text{K})$$

Conductivité thermique :

$$k = (\text{Btu})(\text{inch}) = \text{W} = \text{Btu}$$

$$(\text{hr})(\text{ft}^3)(\text{oF})(\text{m})(\text{K})(\text{hr})(\text{ft})(\text{oF})$$

Résistance thermique :

$$R = (\text{ft}^2)(\text{hr})(\text{oF}) = (\text{m}^2)(\text{K})\text{Btu}$$

INSTALLATION DE L'ENCASTRABLE

L'encastrable est lourd et nécessite deux ou trois personnes pour être mis en place. L'encastrable peut être allégé si la porte en fonte est retirée : il suffit de l'ouvrir et de la dégager de ses charnières. S'assurer de protéger l'extension d'âtre à l'aide d'une couverture ou d'un rebut de tapis pendant l'installation.

Grilles de convection

Les grilles de convection sont installées **avant** que l'appareil soit mis en place à l'intérieur de l'âtre.

Mettre en place la grille sur son côté intérieur et la fixer à l'aide des boulons, rondelles et écrous, fournis (2 de chaque côté), comme illustré ci-dessous.

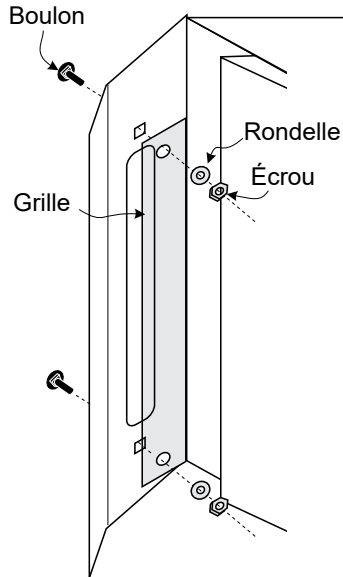

Encastrable vu de l'arrière

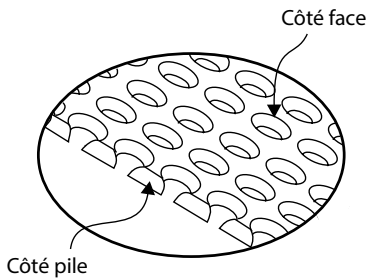

Remarque : La grille a un côté face et un côté pile. Les trous sur le côté face ont des bords ronds et les trous du côté pile ont des bords plats.

consignes d'installation

INSTALLATION DU DÉFLECTEUR DE FUMÉE EN ACIER INOXYDABLE

Le déflecteur de fumée en acier inoxydable est situé dans la partie supérieure avant de la chambre de combustion. Le déflecteur est maintenu en place par 2 boulons.

Avant le premier allumage, s'assurer que le déflecteur est correctement positionné et fixé à l'aide de 2 boulons serrés à la main.

IMPORTANT : Le déflecteur de fumée en acier inoxydable est surmonté d'un déflecteur en vermiculite. Faire attention lors du retrait du déflecteur de fumée en acier inoxydable, car ce déflecteur en vermiculite n'est pas visible.

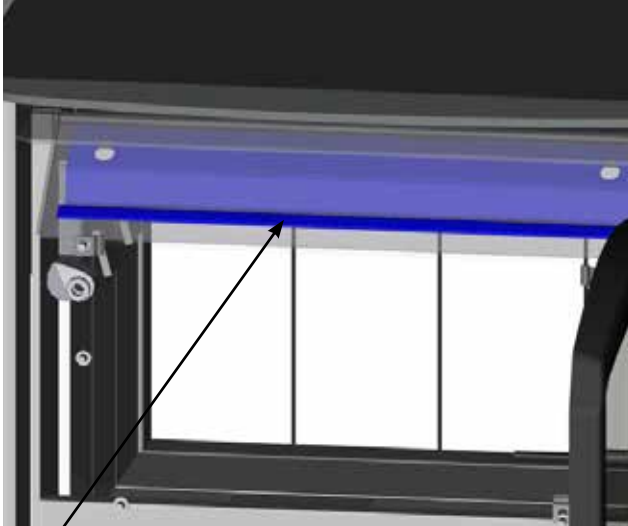

Déflecteur de fumée

Le déflecteur de fumée est installé par l'ouverture de la porte dans l'emplacement indiqué sur le schéma ci-dessous.

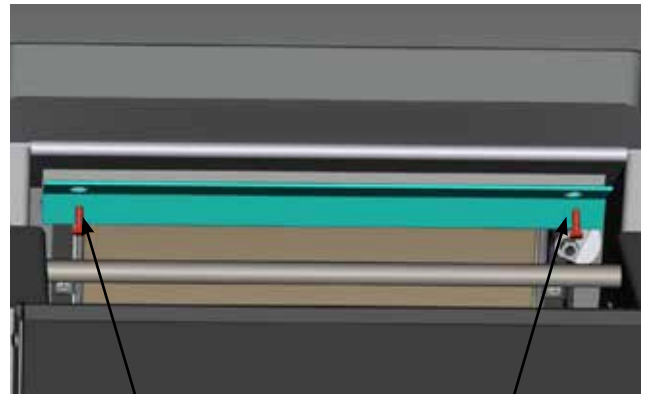

Déflecteur de fumée installé avec 2 boulons.
Remarque : Il s'agit d'une vue depuis l'arrière de l'appareil par la partie supérieure.

Pour remplacer le déflecteur, dévisser les deux boulons et faire glisser le déflecteur vers l'avant pour le dégager. Installer le nouveau déflecteur et le maintenir en serrant les boulons à la main. S'assurer que le déflecteur est bien en place avant de serrer les boulons.

MISE EN GARDE : L'utilisation de l'appareil sans une installation appropriée du déflecteur de fumée pourrait entraîner l'annulation de la garantie.



S'assurer que le déflecteur est bien en place de manière à ce que les boulons soient placés sur le haut du trou en forme de serrure avant de serrer les boulons.

INSTALLATION DE LA FAÇADE ET DE LA BORDURE

Contenu du kit de la façade :

- 1 Jeu de panneaux de façade (dessus, gauche et droite)
- 1 Jeu de bordures (dessus, gauche, droite)
- 2 Pièces d'isolation
- 4 Écrous à ressort
- 4 Vis de 1 po
- 8 Rondelles
- 2 Vis - Noir
- 2 Attaches d'angle pour bordures

Remarque : Le support de l'outil de la porte qui actionne le capteur numérique et le porte-outil sont fournis avec l'encastrable.

Avant de placer l'encastrable dans son emplacement final et de fixer le connecteur ou le conduit de la doublure, installer la façade en suivant les étapes suivantes :

- 1) Faire glisser les écrous à ressort (fournis) par-dessus les fentes situées sur les panneaux latéraux de convection de l'encastrable (il peut être nécessaire dans un premier temps de serrer les écrous à ressort à l'aide d'une paire de tenailles pour leur permettre de rester en place).
- 2) Visser les panneaux latéraux de la façade (pièce A sur le schéma ci-dessous), un de chaque côté. Voir schéma 1.

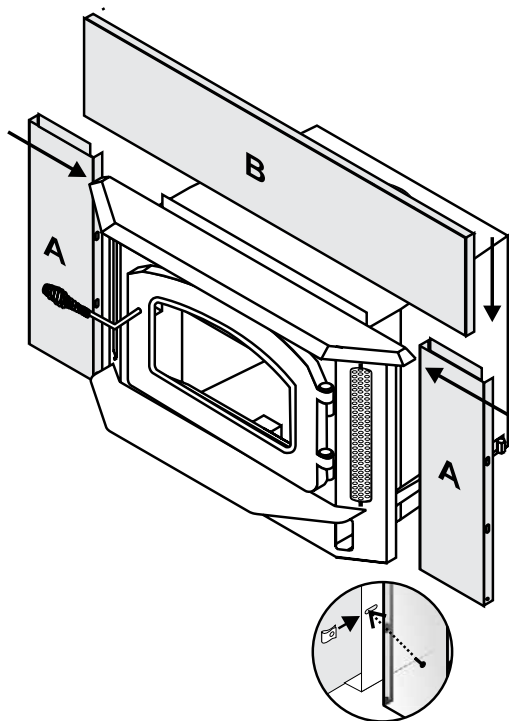

- 3) En utilisant le panneau supérieur (pièce B - voir schéma 1) comme outil de mesure, vérifier que les panneaux latéraux se trouvent à environ 1/4 po de la largeur totale. Si la différence est supérieure, utiliser les rondelles fournies pour atteindre la largeur requise.
- 4) L'appareil peut maintenant être mis en place et fixé au système de raccordement.
- 5) Une fois le raccordement effectué, installer les bandes d'isolation entre les façades de l'encastrable et l'avant du foyer.
- 6) Le dessus de la façade peut alors être installé (en plaçant la bande d'isolation à l'arrière) en alignant ses fixations avec le rebord supérieur des écrans latéraux et la cornière sur le dessus de l'encastrable.
- 7) À cette étape, la bordure de la façade peut être installée sur le bord de celle-ci. Pour mettre la bordure en place de manière permanente, percer deux trous de 5/32 po de diamètre dans la bordure et les panneaux latéraux, puis visser la bordure aux panneaux latéraux à l'aide des vis plates dorées fournies.

Remarque : Il peut être plus facile d'installer l'isolation, le dessus de la façade et la bordure de la façade lorsque l'appareil est légèrement en recul par rapport à l'avant de la façade. Lorsque c'est fait, veiller à ne pas débrancher le connecteur en remettant l'appareil dans son emplacement.

- 8) Maintenant que l'encastrable est installé, vérifier une dernière fois que tous les dégagements entre l'appareil et les matériaux combustibles sont corrects en se reportant à la page dédiée.

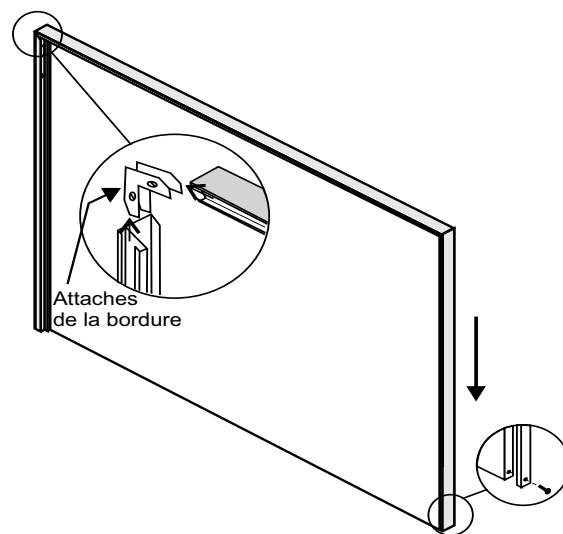

consignes d'installation

RETRAIT ET INSTALLATION DE LA BUSE DE LA CHEMINÉE

Liste des outils nécessaires :

- Tige de traction (inclus avec l'encastrable)
- Embout / clé à cliquet de 1/2 po
- Clé plate de 3/8 po
- Embout / clé à cliquet de 7/16 po

REMARQUE : La buse de cheminée amovible est fixée à l'appareil. Pour la retirer facilement, veuillez suivre les étapes suivantes.

Remarque : L'appareil illustré sur ces images peut ne pas être identique au modèle Hi2450-2. Néanmoins, les photos illustrent le processus.

REMARQUE DE SÉCURITÉ : L'encastrable est très lourd et nécessite l'intervention de 2 personnes pour le mettre en place. La porte et les briques peuvent être retirées pour faciliter son déplacement. S'assurer de protéger l'extension de l'âtre à l'aide d'une couverture épaisse ou d'un carton durant l'installation.

1. Laisser le feu s'éteindre et attendre que l'appareil ait refroidi.
2. Faire glisser le déflecteur avant vers l'avant et le faire basculer vers le bas, comme indiqué ci-dessous, pour le faire sortir de la chambre de combustion pour l'ouverture de la porte avant.

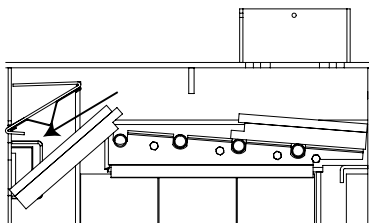

Vue avant

3. Répéter l'étape 2 pour retirer le déflecteur arrière.

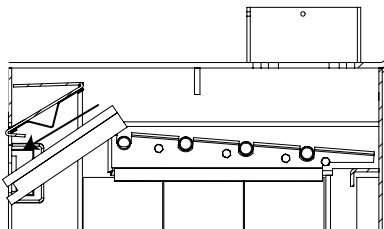

Vue latérale

4. Pour faciliter l'accès aux deux boulons qui fixent le collet de cheminée, saisir fermement le tube d'air secondaire à l'arrière avec des pinces-étau et, à l'aide d'un marteau, taper sur les pinces-étau de droite à gauche jusqu'à ce que le tube d'air soit libéré de la prise. Voir également les instructions relatives au retrait du tube d'air dans le présent manuel.

5. Retirer les deux boulons à l'aide de la clé à cliquet de 1/2 po dans le fond de la chambre de combustion. Ces boulons sont utilisés pour fixer la buse. Garder les boulons et les rondelles pour la réinstallation.



6. Installer la gaine flexible dans la cheminée existante en suivant les spécifications du fabricant de la gaine. Voir schéma 1.



Schéma 1

Gaine flexible

7. Fixer l'adaptateur à la gaine flexible à l'aide de 3 vis. S'assurer que l'adaptateur est de niveau et correctement aligné. Voir schéma 2.

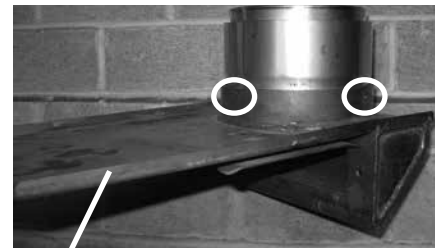

Adaptateur

Schéma 2

8. Installer l'appareil en plaçant tout d'abord l'arrière de l'appareil dans le foyer. Voir schéma 3. S'assurer que l'appareil est centré dans l'âtre existant et aligné avec l'adaptateur du conduit de cheminée.



Schéma 3

9. Faire glisser l'appareil vers l'arrière jusqu'à ce que l'adaptateur soit légèrement coincé. À ce point de l'installation, il est recommandé de mettre l'appareil. Cela évitera que l'adaptateur ne se plie.
10. Insérer la tige de traction fournie par le trou central situé sur le dessus de l'appareil. Fixer l'embout fileté à l'adaptateur, comme illustré sur le schéma 4. En mettant l'appareil en place, tirer sur la tige pour s'assurer que l'adaptateur est bien en place. Voir schéma 5. Vérifier à nouveau que l'adaptateur et la tige de traction est bien en place dans la chambre de combustion. Repérer les 2 trous alignés avec ceux de l'adaptateur.



Schéma 4 Tige de traction



Tige de traction en place

Schéma 5

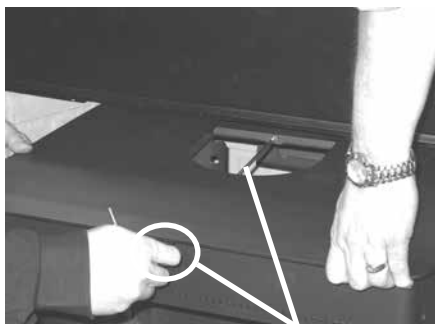
11. Utiliser les deux boulons, rondelles et rondelles de verrouillage retirés à l'étape 7. Les serrer à l'aide d'une clé de 1/2 po pour s'assurer que l'adaptateur est bien installé.



Schéma 6

12. Refaire les étapes 6 à 3 dans cet ordre pour finaliser l'installation.

consignes d'installation

INSTALLATION DU VENTILATEUR

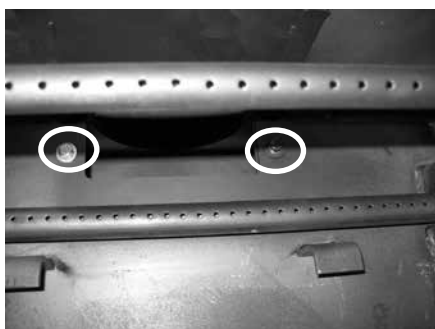
Installateur : Veuillez inscrire le numéro de série de l'appareil ici avant d'installer le ventilateur.

Numéro de série _____

Le ventilateur doit être seulement installé une fois l'appareil en place afin d'éviter d'endommager le ventilateur. Pour le fixer, suivre les consignes fournies avec le ventilateur.

1. Aligner le support du ventilateur avec l'attache du dévoiement sur la partie inférieure de la bavette à cendres.
2. Faire glisser les supports dans les attaches. La tension qui maintient les attaches en place peut être réglée en augmentant ou en diminuant l'espace de dévoiement des attaches.

3. S'assurer que le câble d'alimentation n'est en contact avec aucune surface chaude.

REMARQUE : NE PAS PLACER LE CÂBLE D'ALIMENTATION AU-DESSOUS OU À L'AVANT DE L'APPAREIL.

4. Pousser la plaque du logo Regency dans les deux trous situés dans le coin avant inférieur gauche du ventilateur.

Ne pas allumer le ventilateur avant que l'encastrable atteigne sa température de fonctionnement ou au moins 30 minutes après le démarrage.

ATTENTION : Répertorier tous les câbles et raccordements avant de les débrancher lors des contrôles d'entretien. Des erreurs de raccordement peuvent provoquer des dysfonctionnements et présenter un danger.

AVERTISSEMENT : Procédures de mise à la terre

Cet appareil est équipé d'une prise de terre à trois broches pour une protection contre les chocs électriques. Cette prise doit être directement branchée à une prise à 3 fiches mise à la masse. Ne pas couper ni dévier le contact de mise à la terre de cette prise.

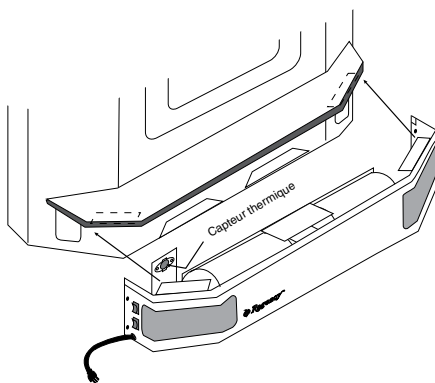

Important :

Le ventilateur de cet appareil doit être éteint chaque fois que la porte de chargement du combustible est ouverte. Avant de remettre en marche le ventilateur, s'assurer qu'il n'y a pas de braises près du ventilateur tombées sur l'âtre lorsque la porte de chargement était ouverte. Une fois la porte de chargement fermée, le ventilateur peut être rallumé.



Schéma de câblage du ventilateur

PROTECTEUR DE PLANCHER

Merci de vérifier que le protecteur de plancher et l'âtre sont conformes aux normes en matière de dégagements par rapport aux matériaux combustibles. L'extension d'âtre doit être en un matériau non combustible.

INSTALLATION DES DÉFLECTEURS

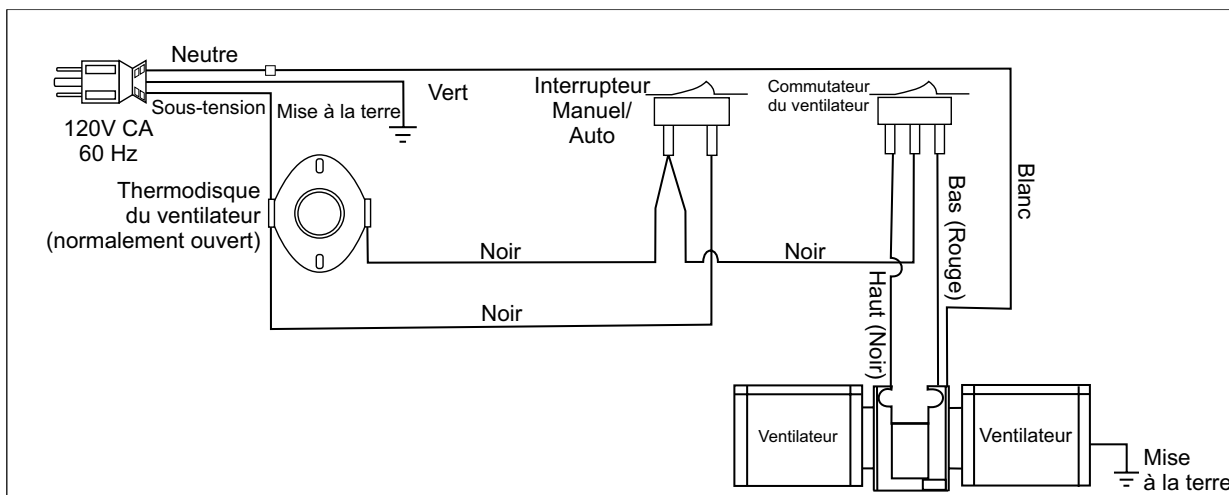
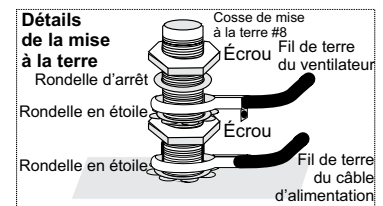
Le système de déflecteurs situé dans la partie supérieure de la chambre de combustion s'enlève pour faciliter le nettoyage du système de la cheminée. Avant de faire fonctionner l'appareil pour la première fois, **s'assurer que les déflecteurs sont en place et bien positionnés afin d'éviter un écoulement ou un refoulement de la cheminée.** Comme ils peuvent se déplacer en cas d'apport excessif de combustible dans la chambre de combustion, vérifier leur position régulièrement.

IMPORTANT : Le jeu de déflecteurs sera également pourvu d'un isolant collé sur le dessus. Lors de l'installation du déflecteur, l'isolation doit être placée sur le dessus, comme indiqué dans les schémas ci-dessous.

L'appareil est vendu avec deux déflecteurs et 2 tubes d'air déposés sur le plancher de la chambre de combustion à la livraison.

1. Ouvrir la porte et retirer le déflecteur de fumée en acier inoxydable. Voir les consignes du déflecteur de fumée dans le présent manuel.

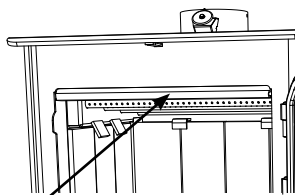

Déflecteur de fumée

2. Faire glisser le déflecteur par-dessus les deux tubes d'air restants à l'avant, puis le pousser vers le fond.

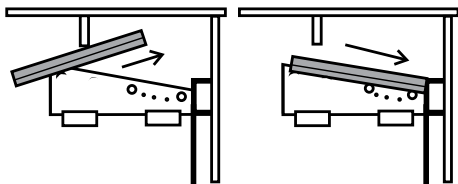

Vue de côté

3. Installer le second déflecteur sur les 4 tubes d'air depuis l'avant de l'appareil.

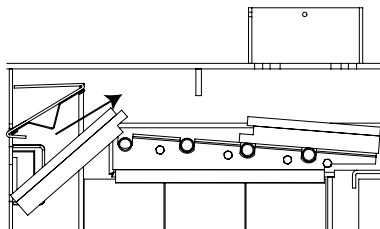

Vue de face

- Important :** Repousser les deux déflecteurs contre la paroi du fond et les verrouiller en place comme illustré ci-dessous.

Déflecteurs verrouillés en place

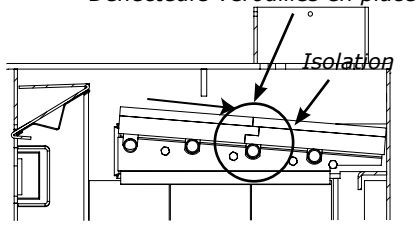

Vue de face

REPLACEMENT DE LA VITRE

Votre poêle Regency vient avec une vitre en céramique Neoceram de 5 mm d'épaisseur résistant aux très hautes températures produites par l'appareil. Si la vitre se brise après un impact, acheter la vitre de rechange seulement auprès d'un détaillant Regency® agréé.

Enlever la porte du poêle en retirant les vis qui maintiennent la moulure de retenue de la vitre. Mettre la vitre en place dans la porte en veillant à ce que le joint de la vitre crée une étanchéité adéquate avec l'appareil. Remettre en place la moulure de retenue qui doit reposer sur le joint et non sur la vitre. Serrer fermement mais ne pas exercer de force sur la vitre pour éviter de la briser.

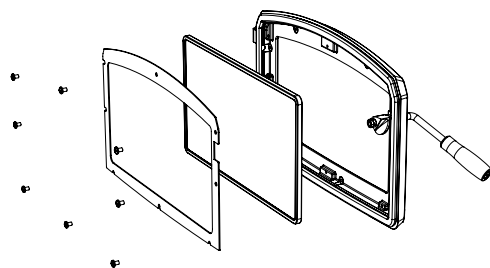

Illustration avec la porte classique

consignes d'installation

DISPOSITIF DE LA PORTE ET DE LA POIGNÉE EN BOIS

1. Afin de préparer l'installation de la poignée de porte, les écrous, la came, les rondelles et l'espaceur doivent être retirés, comme illustré sur le schéma 1.
2. Mettre la porte en place sur les charnières puis installer la poignée par l'ouverture située sur la porte, comme illustré sur le schéma 2.



Schéma 1

RÉGLAGE DU LOQUET

Le loquet de la porte peut nécessiter un réglage car le joint de la porte se comprime après plusieurs feux. Le retrait d'une ou deux des rondelles d'écartement permet de rapprocher le loquet du cadre de porte, assurant ainsi une meilleure étanchéité (Voir schéma 1).

Réassembler et fixer les pièces de la poignée de porte en procédant à l'étape 1 en sens inverse. Se reporter au schéma 1.

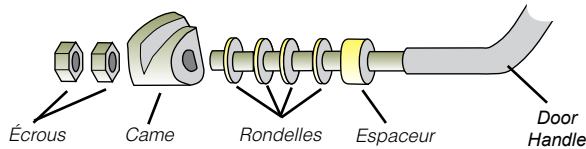
3. Installer les capuchons à charnière par-dessus les charnières pour finaliser l'installation de la porte.

Remarque : Le bas de la porte peut frotter et égratigner la bavette à cendres. Si c'est le cas, placer les espaceurs fournis sur les charnières de la porte de l'appareil avant de mettre en place la porte.

4. Fermer la porte et s'assurer qu'elle est bien scellée. Si la porte est trop étanche, on peut ajouter une rondelle. Si la porte n'est pas bien étanche, on peut enlever une rondelle. Suivre les mêmes étapes si la porte n'est toujours pas étanche. Vérifier à nouveau la porte pour s'assurer de son étanchéité. La poignée doit être à la position 8 heures lorsque la porte est complètement fermée.



Schéma 2

Remarque : Poêle autoportant illustré ici. Les consignes d'assemblage de la porte sont semblables à celles des modèles encastrables.

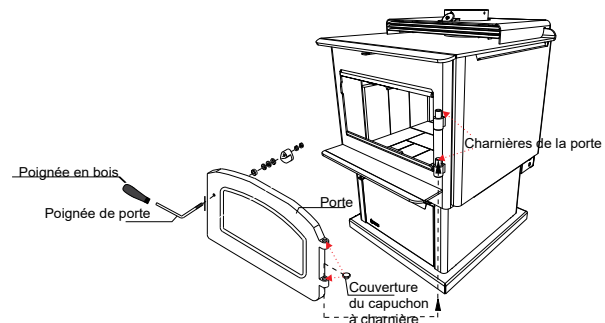

Schéma 3

INSTALLATION DES BRIQUES

Les briques réfractaires sont incluses pour prolonger la durée de vie de votre poêle et diffuser la chaleur plus uniformément. Vérifier que toutes les briques sont positionnées correctement et ne se sont pas déplacées pendant le transport. Installer toutes les briques (si elles ont été enlevées au moment de l'installation) comme illustré ci-dessous et les mettre dans les emplacements appropriés.

Ne pas utiliser de grille.

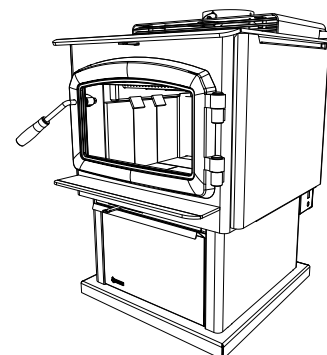

Feuille LyTherm

Procédure d'installation des briques réfractaires dans cet ordre :

- a) Brique réfractaire du fond
- b) Plancher de la chambre de combustion - installer les briques sur la feuille LyTherm.
- c) Briques réfractaires latérales (gauche et droite)

180-960 Briques réfractaires - Jeu complet

70) 902-111

Brique standard pleine taille :
1-1/4 po x 4-1/2 po x 9 po

75) *

Brique partielle : 1-1/4 po x 4-1/2 po x 2 po

76) *

Brique partielle : 1-1/4 po x 2 po x 9 po

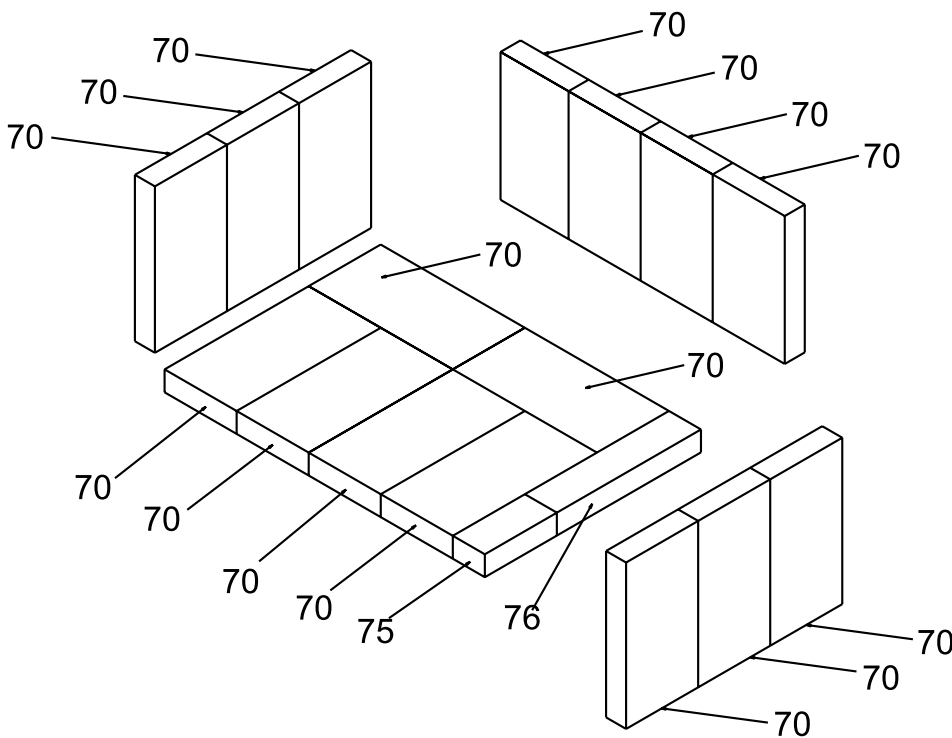

consignes d'installation

BOIS SÉCHÉ

Que vous brûliez du bois dans un foyer, un poêle ou un encastrable, un bois de chauffage de bonne qualité est primordial pour assurer l'efficacité, la commodité et la sécurité de votre appareil.

Des bûches ou pièces de bois humides, ou dont la taille ou la forme ne conviennent pas à votre appareil au bois peuvent être source de frustrations, réduire l'efficacité de combustion et former des dépôts de créosote qui peuvent s'avérer dangereux et provoquer un incendie de cheminée. Une bonne planification, un séchage et un stockage adéquats du bois de chauffage sont essentiels pour un chauffage au bois efficace.

- Corder le bois dans des rangées séparées et à l'air libre, là où le soleil d'été peut le réchauffer et le vent le débarrasser de son humidité. Ne pas corder de bois humide ou trop serré, dans un lieu de stockage non ventilé.
- Ne pas laisser le bois de chauffage sur le sol pendant plus de quelques jours avant de le corder. La moisissure et la pourriture peuvent s'y installer rapidement.
- Corder le bois au-dessus du sol sur des poteaux, des traverses de bois ou des palettes.
- Le dessus de la pile peut être recouvert pour la protéger de la pluie, mais ne pas recouvrir les côtés.

Les bois plus mous (ex. pin, épinette et peuplier/tremble), s'ils sont coupés, fendus et bien cordés au début du printemps, seront prêts pour l'automne. Les bois très durs (ex. chêne et érable), surtout les gros morceaux, peuvent exiger une année entière pour sécher suffisamment. Le séchage peut prendre encore plus de temps dans un climat humide.

Il y a plusieurs moyens de savoir si le bois est assez sec pour brûler efficacement. Utiliser le plus d'indices possible pour déterminer si le bois de chauffage à acheter est sec. Voici quelques moyens pour vous aider à juger si un bois de chauffage est humide :

- Insérer les tiges de sonde d'un humidimètre au centre des morceaux de bûches fendues et sélectionner le type d'essence de bois. Idéalement, le taux d'humidité d'un bois séché doit être inférieur à 20%.
- Des fissures et des gerces aux extrémités des bûches peuvent indiquer que le bois est sec, mais ce n'est pas un indice fiable. Certains bois humides présentent des gerces et certains bois secs n'en ont pas.
- Le bois a tendance à foncer en séchant, passant d'une teinte blanche ou crème à une teinte grise ou jaune.
- Deux morceaux de bois sec cognés l'un contre l'autre sonnent creux, alors que les morceaux humides semblent massifs et produisent un bruit sourd.
- Le bois sec est beaucoup plus léger que le bois humide.
- Fendre un morceau de bois. Si la surface exposée est moite, le bois est trop humide pour brûler.

CONSIGNES D'UTILISATION

Une fois l'installation de l'appareil terminée et l'inspection effectuée par une autorité certifiée, l'appareil est maintenant prêt à être allumé. Avant d'allumer un premier feu, il est important de bien comprendre le fonctionnement du contrôle de tirage.

MISE EN GARDE

Les poêles équipés de portes doivent fonctionner uniquement si les portes sont complètement fermées. Si les portes restent partiellement ouvertes, le gaz et la flamme peuvent s'échapper de l'ouverture du poêle, entraîner la formation de fumée et créer un risque d'incendie.

RÉGULATION DU TIRAGE

Les tirages, autant de l'air primaire que du nettoyage de l'air, sont régulés par le régulateur à glissière situé à gauche de l'appareil, sous la bavette (face au poêle). Pour augmenter le tirage, pousser le régulateur vers la gauche, et pour le diminuer, le tirer vers la droite. Le modèle I2450M dispose d'un système de tirage secondaire qui assure un apport d'air de combustion continu au niveau des ports d'induction, sur le dessus de la chambre de combustion.

Le tirage est la force qui déplace l'air vers le haut depuis l'appareil à travers la cheminée. La puissance du tirage dans la cheminée dépend de la longueur de la cheminée, de la topographie locale, des obstructions à proximité de la cheminée et d'autres facteurs. Un tirage trop important peut entraîner l'augmentation excessive des températures dans le poêle. Un mauvais tirage peut entraîner un retour de fumée dans la pièce et boucher la cheminée.

Vers l'extérieur - Ouvert Vers l'intérieur - Fermé

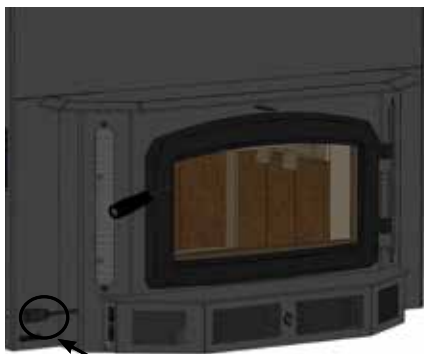

Commande de tirage latérale

Vers la gauche - Ouvert Vers la droite - Fermé

AVERTISSEMENT : L'allumage d'un feu en ignorant ou en ne tenant pas compte de l'information fournie dans cette section peut gravement endommager l'appareil de façon permanente et entraîner l'annulation de la garantie!!

PREMIER ALLUMAGE

Une fois l'appareil installé et inspecté, il est prêt à être utilisé.

CET APPAREIL EST CONÇU POUR BRÛLER UNIQUEMENT DU BOIS DE CORDE SÉCHÉ. NE PAS BRÛLER DE CHARBON, DE BRIQUETTES NI TOUT AUTRE COMBUSTIBLE LISTÉ À LA PAGE 2. LE TAUX D'HUMIDITÉ DU BOIS DE CORDE SÉCHÉ DOIT ÊTRE ENTRE 19 % ET 25 %.

PROCÉDURES DE DÉMARRAGE ET DE FONCTIONNEMENT

1. Les premiers jours, le poêle à bois émettra des odeurs de peinture en brûlant. Ceci est normal, car la peinture résistant aux hautes températures est en train de sécher. Laisser les fenêtres et les portes ouvertes pour assurer une ventilation adéquate tant que cette condition temporaire durera. L'utilisation de votre poêle à bois à des températures très élevées, les premières fois, peut endommager la peinture. Faire des feux à un régime de combustion modéré et éviter de faire un gros feu au cours des premiers jours. Seulement après avoir fait 5 ou 6 feux modérés, le poêle à bois pourra être utilisé au réglage maximal, en veillant à préchauffer lentement les composants métalliques.
2. Ne rien placer sur le dessus du poêle à bois durant la période de séchage, car cela peut endommager le fini de la peinture.
3. Lors du démarrage du feu, s'assurer que le contrôle d'air est en position complètement ouverte (vers l'extrême gauche). Pour allumer un bon feu propre, préparer un chargement de combustible de démarrage d'environ 15 à 16 lb au total, en utilisant uniquement du bois de corde sec avec un taux d'humidité inférieur à 20 %. Le chargement se compose de 2 à 2,5 lb de bois d'allumage de 1/2 po à 1 po de diamètre, de 4 morceaux de 16 po de long de 2,5 po à 3 po de diamètre et de 5 à 7 morceaux de 2,5 po à 3 po de diamètre de 12 po de long.
4. Placer deux morceaux de 16 po de long au centre de la partie inférieure de la chambre de combustion, espacés de 8 à 10 pouces dans le sens nord-sud (de l'avant vers l'arrière). Ajouter quelques morceaux de papier froissé et le bois d'allumage entre ces deux pièces. Sur le dessus, placer les morceaux de 12 po de long orientés est-ouest (d'un côté à l'autre) depuis l'arrière de la chambre de combustion vers l'avant, espacés de 1 à 2 po. Placer les deux autres morceaux de 16 po de long sur le dessus, dans le sens nord-sud (de l'avant vers l'arrière), en les espaçant de 8 à 10 po. **NE PAS UTILISER DE GRILLES POUR SURÉLEVER LE FEU.**
5. S'assurer que le contrôle de l'air primaire est complètement ouvert vers la gauche, face à l'appareil, puis allumer le papier et le bois d'allumage. Régler l'ouverture de la porte afin d'alimenter le feu et de réduire l'évacuation de la fumée. Maintenir la porte dans cette position pendant 5 à 6 minutes, jusqu'à ce que les tubes secondaires commencent à clignoter, puis fermer la porte. (Le fait de laisser la porte légèrement ouverte permet au feu de démarrer plus rapidement).
6. Faire brûler le feu à feu vif (réglage de l'air primaire complètement ouvert vers la gauche) pendant environ 1 heure. Une fois que la majeure partie du bois a brûlé mais qu'il y a encore de bonnes

flammes, niveler uniformément les braises. Le poêle peut être maintenant rechargé.

REMARQUE : Ces étapes sont cruciales pour assurer une bonne production de charbon de bois et un lit de braises avant des chargements pour un réglage élevé, moyen et bas.

7. L'étape suivante consiste à créer une charge de précombustion. Cette étape est nécessaire pour équilibrer la température du poêle et créer un lit de charbon chaud pour le chargement principal de bois. La taille et le mode de chargement sont les mêmes que pour le chargement de démarrage ci-dessus. Après le chargement, laisser la porte légèrement ouverte pendant 3 à 4 minutes, jusqu'à ce que le feu soit bien établi, puis fermer la porte. Brûler sur le réglage d'air élevé (commande d'air primaire complètement ouverte vers la gauche) pendant environ 30 minutes, puis réduire le réglage d'air primaire jusqu'à la catégorie de combustion souhaitée. Mettre ensuite le ventilateur en position basse pour les réglages bas et moyennement bas et en position haute pour les réglages moyennement haut et haut. Pour une combustion élevée, laisser l'air complètement ouvert et mettre le ventilateur en position haute. Une fois qu'un bon lit de charbon est établi et qu'il y a encore des flammes de bonne taille, la charge principale de grosses bûches peut être chargée dans la chambre de combustion. Ratisser et niveler les charbons pour créer un lit de charbon uniforme.

Ouvrir complètement l'air primaire et éteindre le ventilateur. Le chargement principal de grosses bûches peut maintenant être effectué.

Charger 6 pièces (maximum) de bûches de 16,75 à 17 pouces de long et de 3 à 4 pouces de diamètre, d'avant en arrière, dans le sens nord-sud. Une fois les bûches chargées, laisser la porte ouverte pendant 3 à 4 minutes, jusqu'à ce que de fortes flammes s'établissent. Mettre l'appareil en position haute (commande d'air primaire complètement ouverte vers la gauche) pendant 5 à 10 minutes, puis régler la commande d'air sur la position souhaitée. Pour un réglage d'air élevé à moyennement élevé, le ventilateur peut être mis en marche au bout de 15 minutes. Pour un réglage faible à moyennement faible, le ventilateur peut être mis en marche au bout de 30 minutes.

Feu à allure maximale : contrôle d'air réglé à l'extrême gauche.

Feu à allure minimale : contrôle d'air réglé à l'extrême droite.

Feu intermédiaire : contrôle d'air réglé légèrement sur la gauche du réglage du feu à allure minimale. Feu intermédiaire à élevé : env. 1 po du réglage bas de l'air.

Pour les feux faibles et intermédiaires, régler graduellement l'air à la position désirée.

AVERTISSEMENT : Ne jamais allumer un gros feu dans un foyer froid. Toujours réchauffer le poêle lentement!

Dès le démarrage d'un poêle froid, un taux de combustion moyen à élevé doit être maintenu pendant 30 minutes. Cela permet de s'assurer que le poêle et le combustible sont tous stabilisés à des températures de fonctionnement appropriées. Même s'il est possible d'obtenir des températures élevées dans les minutes qui

consignes d'utilisation

suivent l'allumage d'un feu, si on laisse le feu s'éteindre immédiatement, il risque de s'éteindre. Lors de la réalimentation et du rallumage d'un feu froid, ou d'un feu qui a brûlé jusqu'à la phase de charbon de bois, faire fonctionner le poêle à un taux de combustion moyen à élevé pendant environ 15 à 30 minutes pour s'assurer d'atteindre les températures de fonctionnement.

8. Les premiers jours, le feu peut être plus difficile à allumer. Plus les briques réfractaires et le foyer en maçonnerie sècheront, plus le tirage sera efficace.
9. Pour les appareils installés à plus haute altitude, ou dans les cheminées de maçonnerie non standard, des problèmes de tirage peuvent survenir. Consulter un détaillant ou un maçon expérimenté pour savoir comment améliorer le tirage.
10. Certains bruits de craquement et de claquement sont possibles lors des cycles de préchauffage. Ces bruits seront minimales lorsque le foyer aura atteint sa température.
11. Tous les appareils de combustion consomment de l'oxygène quand ils fonctionnent. Il est important de fournir au poêle une source d'air frais pendant la combustion. Pour ce faire, il suffit de laisser une fenêtre légèrement ouverte. Si vous avez également un foyer dans votre maison, un retour de fumée peut être créé par le poêle Regency, créant ainsi un tirage descendant dans la cheminée. Si c'est le cas, ouvrir légèrement une fenêtre près de l'appareil.

AVERTISSEMENT : Si le caisson de l'appareil ou toute pièce du raccordement de cheminée commence à rougeoyer, c'est que l'appareil surchauffe. Arrêter immédiatement d'alimenter le poêle en bois et fermer le régulateur de tirage jusqu'à la disparition complète du rougeoiement.

12. Il n'est pas recommandé d'utiliser du bois vert ou humide pour alimenter le poêle. Si vous devez ajouter du bois vert ou humide, ouvrez complètement le régulateur de tirage jusqu'à ce que l'humidité soit absorbée par le feu intense. Après avoir éliminé toute l'humidité, le régulateur de tirage peut être ajusté pour maintenir le feu.
13. Si le poêle a fonctionné sur un faible tirage, user de précaution en ouvrant la porte. Ouvrir légèrement la porte et laisser le feu s'ajuster avant d'ouvrir complètement la porte.
14. Les commandes de l'appareil ou l'alimentation en air ne doivent en aucun cas être modifiées pour intensifier le feu.
15. Si le poêle chauffe trop lentement ou si le réglage est trop bas, le poêle ne fonctionnera pas à son plein potentiel. Voici une règle simple à adopter : si la vitre est propre, alors la cheminée et la sortie du poêle sont propres. Faire chauffer suffisamment le poêle pour garder la vitre propre et la cheminée et la sortie nécessiteront un entretien moins fréquent.

APPAREIL CHAUD LORSQU'IL FONCTIONNE. ÉLOIGNER LES ENFANTS, LES VÊTEMENTS ET LE MOBILIER DE L'APPAREIL. TOUT CONTACT PEUT PROVOQUER DES BRÛLURES.

Comment allumer et entretenir un feu dans un poêle au bois



FONCTIONNEMENT DU VENTILATEUR

Mode automatique

Pour mettre en marche le ventilateur, allumer le rhéostat.

De cette façon, le ventilateur se mettra en marche automatiquement une fois la température de fonctionnement atteinte et s'arrêtera automatiquement une fois le feu éteint et l'appareil suffisamment refroidi.

Faire fonctionner le ventilateur à bas régime lorsque le poêle est en mode LOW-MED LOW (bas-moyen bas) et le mettre sur régime élevé pour une sortie de chaleur moyenne-élevée à élevée.

Faire courir le câble électrique du ventilateur à gauche ou à droite derrière l'appareil.

RETRAIT DES CENDRES

En cas d'utilisation constante du poêle, les cendres doivent être retirées aux 2 ou 3 jours. Le tiroir à cendres en option comprend un bouchon très pratique pour faciliter le retrait des cendres. Se reporter à la section « Options d'installations modulables ».

Les cendres doivent être placées dans un contenant en métal muni d'un couvercle ajusté. Le contenant à cendres fermé doit être posé à terre sur une surface non combustible, à distance de tout matériau combustible, avant de les jeter définitivement. Si les cendres sont enfouies ou disposées localement, elles doivent être conservées dans le contenant fermé jusqu'à leur refroidissement complet. Aucun autre déchet ne doit être placé dans le contenant de cendres.

Consignes de sécurité

1. Ne pas laisser les cendres s'accumuler contre les portes de chargement ! Ne retirer les cendres que lorsque le feu est complètement éteint. Même éteint, il se peut qu'il reste quelques braises encore chaudes.
2. S'assurer que les cendres ne s'accumulent pas autour du boîtier d'air d'allumage situé à l'intérieur du caisson du poêle, sous la bavette de la porte de chargement.
3. Ne jamais allumer un feu si le tiroir à cendres et son bouchon ne sont pas en place. Cela pourrait causer une surchauffe qui peut entraîner une déformation excessive du poêle. Une surchauffe du poêle entraînera l'annulation de la garantie du poêle.
4. Les briques réfractaires sont fragiles et peuvent être endommagées si le bouchon est remis en place sans prendre de précaution ou si l'on cherche à y faire passer des morceaux trop larges.

CONSIGNES DE SÉCURITÉ ET MISES EN GARDE

ATTENTION : NE PAS UTILISER DE PRODUITS CHIMIQUES LIQUIDES POUR ALLUMER UN FEU.

1. **ATTENTION** : Ne jamais utiliser d'essence, de combustible à lampe, de kérosène, de liquide allume-feu ou tout autre liquide de ce type pour allumer ou "raffaîchir" un feu dans l'appareil de chauffage. Garder ces liquides et combustibles inflammables à bonne distance du poêle lorsque celui-ci est en marche.

2. Garder la porte fermée pendant que l'appareil est en marche et veiller à ce que tous les joints d'étanchéité soient en bon état.
3. Ne pas brûler de grandes quantités de papier ni de déchets. Ne jamais brûler de liquides inflammables comme de l'essence, du naphtha ou de l'huile de moteur dans le poêle.
4. Si des détecteurs de fumée sont installés dans la pièce, éviter que de la fumée ne se dégage du poêle pour ne pas déclencher l'alarme inutilement.
5. Ne pas surchauffer l'appareil. Si le connecteur de la cheminée, le déflecteur ou le dessus du poêle commence à rougeoyer, c'est que l'appareil surchauffe. Arrêter d'ajouter du combustible et fermer le régulateur de tirage. La surchauffe de l'appareil peut entraîner des dommages importants comme des déformations ou une corrosion prématurée de l'acier. Une surchauffe entraînera l'annulation de la garantie.
6. Ne pas laisser s'accumuler de créosote ou de suie dans le système de la cheminée. Inspecter et faire ramoner la cheminée à intervalles réguliers. Le non-respect de ces consignes peut entraîner un grave incendie de cheminée.
7. Le poêle Regency peut devenir très chaud. De graves brûlures peuvent survenir en touchant le poêle lorsqu'il est en marche. Garder les enfants, les vêtements et le mobilier à distance du poêle. Avertir les enfants des risques de brûlures.
8. Le poêle consomme de l'air lorsqu'il fonctionne. Fournir une ventilation adéquate avec un conduit d'air ou ouvrir une fenêtre lorsque le poêle est en marche.
9. Ne pas connecter cet appareil à un conduit de cheminée desservant un autre appareil.
10. Ne pas utiliser de grilles ni de chenets ou d'autres objets pour supporter le bois. Faire brûler le bois directement sur les briques.
11. Ouvrir complètement le régulateur de tirage pendant 10 à 15 secondes avant d'ouvrir lentement la porte pour réalimenter le feu.
12. Ne connecter l'appareil à aucun conduit de distribution d'air.
13. L'appareil de chauffage est conçu pour brûler uniquement du bois naturel. Il donne un rendement optimal avec des émissions minimales quand vous y brûlez du bois franc qui a été séché à l'air, au lieu de l'alimenter en bois mou, en bois vert ou en bois franc fraîchement coupé.
14. En cas de défaillance d'un composant, remplacer les pièces seulement par des pièces homologuées Regency.
15. Attention : Ne pas maltraiter la porte vitrée en la claquant ou en la cognant.
16. Ne pas stocker de matériaux combustibles à moins de 2 pieds du foyer. Ne pas mettre de bois, papier, mobilier, rideaux ou autres matériaux combustibles à proximité de l'appareil.
17. **ATTENTION** : Ne pas faire fonctionner en cas de bris d'éléments vitrés.

ATTENTION : SURFACES CHAUDES LORSQUE L'APPAREIL EST EN MARCHÉ. GARDER LES ENFANTS, LES VÊTEMENTS ET LE MOBILIER À DISTANCE DE L'APPAREIL. TOUT CONTACT RISQUE DE CAUSER DES BRÛLURES.

ENTRETIEN

Il est très important d'assurer le bon entretien de votre poêle à bois, de ne brûler que du bois sec et de maintenir propres le poêle à bois et le système de cheminée. Faire ramoner la cheminée avant la saison de chauffage, et au besoin durant la saison de chauffage, car des dépôts de créosote peuvent s'accumuler rapidement. Les pièces mobiles de ce poêle à bois ne nécessitent aucune lubrification.

CRÉOSOTE

Quand le bois brûle lentement, il produit du goudron et d'autres gaz organiques qui se combinent à l'humidité pour former la créosote. Les vapeurs de créosote se condensent dans la cheminée relativement froide d'un feu lent, causant ainsi l'accumulation de résidus de créosote sur la doublure de cheminée. En brûlant, cette créosote peut produire un feu extrêmement chaud.

La cheminée et le conduit de raccordement devraient être inspectés à tous les deux mois pendant la saison de chauffage afin de déceler toute accumulation de créosote. Le cas échéant, nettoyer la créosote pour réduire les risques d'incendie.

ATTENTION : Point à retenir en cas d'incendie :

- 1) Fermer tous les régulateurs de tirage et de registre.
- 2) **APPELER LES POMPIERS (SERVICE INCENDIE).**

Comment prévenir la formation de créosote et garder le poêle propre

- 1) Chauffer le poêle avec le régulateur de tirage grand ouvert durant environ 10 à 15 minutes à chaque matin durant la saison de chauffage.
- 2) Chauffer le poêle avec le régulateur de tirage grand ouvert durant environ 10 à 15 minutes à chaque fois que vous brûlez du bois frais. Ceci permet au bois de parvenir plus rapidement à l'état de charbon de bois et de brûler tous les gaz non brûlés qui, autrement, peuvent se déposer dans le système.
- 3) **Brûler uniquement du bois sec !** Éviter de brûler du bois séché au four, vert ou humide. Pour être bien sec, le bois doit sécher au moins un an.
- 4) Un petit feu chaud est préférable à un gros feu couvant (fumant) qui peut créer des dépôts de créosote dans le système.

5) La cheminée et le connecteur de cheminée doivent être inspectés au moins une fois à tous les deux mois durant la saison de chauffage, pour déterminer si des dépôts de créosote se sont formés.

6) **Faire nettoyer le poêle et le système de cheminée par un ramoneur compétent deux fois par année durant la première année d'utilisation et au moins une fois par an par la suite. Dès qu'un dépôt de créosote important s'accumule (1/8 po / 3 mm ou plus), le poêle et le système doivent être ramonés pour réduire le risque d'incendie de cheminée.**

JOINT DE LA PORTE

Si le joint de la porte doit être remplacé, on doit utiliser un joint d'étanchéité de 7/8 po (Pièce n°846-570). Un adhésif pour joints haute température approprié est exigé. Contacter un détaillant Regency.

Le loquet de porte peut être ajusté car le joint de la porte se comprime après plusieurs feux. La compression exercée sur le loquet peut exiger un réglage ou le remplacement du scellant. Le retrait de la cale (voir section du présent manuel) permettra de rapprocher le loquet du cadre de porte, assurant une meilleure étanchéité.

ENTRETIEN DE LA VITRE

Votre poêle à bois Regency est équipé d'une vitre en Neoceram (verre vitrocéramique) de 5 mm (Pièce n°846-308) résistant aux hautes températures produites par ce poêle. En cas de bris de la vitre par impact, acheter une vitre de rechange à un détaillant autorisé Regency seulement et suivre les instructions détaillées pour la remplacer (se reporter à la section «Remplacement de la vitre»).

Laisser refroidir le poêle complètement, avant de nettoyer la vitre. Le nettoyage de la vitre empêchera l'accumulation de carbone et permettra de profiter davantage de la beauté du feu.

MISES EN GARDE :

- Ne pas nettoyer la vitre lorsqu'elle est chaude.
- Utiliser simplement un chiffon humide et un nettoyant pour vitres, sans agents abrasifs.

STOCKAGE DU BOIS

Entreposer le bois sous un abri, par exemple dans une remise, ou le recouvrir d'une toile, d'un plastique, de papier goudronné, de vieux contreplaqués (ou autres), car le bois non couvert peut absorber l'eau provenant de la pluie ou de la neige, retardant ainsi le processus de séchage.



RÉGLAGE DU LOQUET

Le loquet de la porte peut nécessiter un réglage car le joint de la porte se comprime après plusieurs feux. Le retrait de la rondelle d'écartement, illustré sur le schéma ci-dessous, permet de rapprocher le loquet du cadre de porte, assurant ainsi une meilleure étanchéité. Retirer et remplacer les écrous, la rondelle et la rondelle d'écartement, comme illustré ci-dessous.

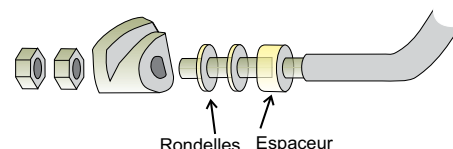

RETRAIT DE LA POIGNÉE DE PORTE EN BOIS

1. Pour retirer la poignée de porte en bois de l'appareil, localiser tout d'abord le trou de la clé Allen de 7/64 po au bout de la poignée.



2. Dévisser la vis de la clé Allen de 7/64 po dans le sens antihoraire. Une fois la vis desserrée, la retirer et abaisser la poignée pour la dégager du manche et la remplacer par une nouvelle.



entretien

NE PAS BRÛLER LES MATIÈRES SUIVANTES :

- Bois traité
- Charbon
- Déchets
- Carton
- Solvants
- Papier coloré
- Ordures
- Bois de grève provenant d'eau salée
- Pièces de bois coupées, contreplaqué ou panneaux de particules

La combustion de bois traité, de déchets, de solvants, de papier coloré ou d'ordures peut entraîner la production de vapeurs toxiques. La combustion de charbon, de carton ou de papier en vrac peut entraîner la production de suie ou de larges flocons de résidus carbonés ou de cendres volantes qui peuvent former une couche provoquant un refoulement de fumée dans la pièce.

RETRAIT/INSTALLATION DES TUBES D'AIR SECONDAIRE

1. Laisser le feu s'éteindre et l'appareil refroidir, jusqu'à ce qu'il soit froid au toucher.
2. Ouvrir la porte du poêle pour accéder aux tubes d'air secondaire.

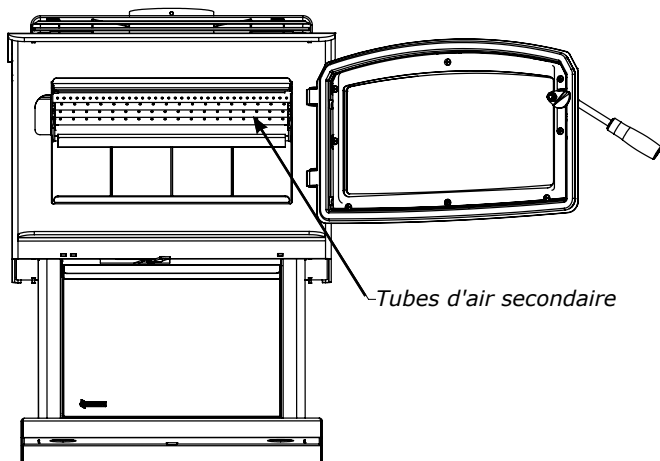

Remarque : L'appareil n'est pas exactement celui-ci, mais le schéma illustre parfaitement le processus.

ATTENTION : NE PAS BRÛLER DE DÉCHETS NI DE LIQUIDES INFLAMMABLES COMME DE L'ESSENCE, DU NAPHTA OU DE L'HUILE DE MOTEUR. CERTAINS COMBUSTIBLES PEUVENT PRODUIRE DU MONOXYDE DE CARBONE ET SONT TRÈS NOCIFS.

ATTENTION : NE PAS CONNECTER NI UTILISER AVEC UNE SECTION DE CONDUIT DE DISTRIBUTION D'AIR SANS UNE HOMOLOGATION SPÉCIFIQUE POUR UNE TELLE INSTALLATION.

3. À l'aide d'une pince-étau, saisir fermement le tube d'air secondaire avant. Frapper sur la pince avec un marteau, de droite à gauche, afin de dégager le tube de son emplacement. Le retirer. Voir schéma 1. Répéter l'opération pour retirer le second tube d'air depuis l'avant.
4. Enlever les déflecteurs fragiles en 2 parties. Retirer ensuite les 2 tubes restants.



Schéma 1

5. Pour réinstaller ou remplacer les tubes, faire glisser d'abord le côté gauche du tube dans le trou de la conduite d'air de gauche. Aligner ensuite l'encoche de son extrémité droite avec la languette de la conduite d'air de droite. Saisir fermement le centre du tube à l'aide d'une pince-étau puis frapper sur la pince avec un marteau, de gauche à droite, jusqu'à ce que le tube soit bien inséré dans la conduite d'air sur la droite.

Remarque : Si le tube d'air est correctement verrouillé en place, il devrait y avoir un léger mouvement en le bougeant d'avant en arrière.

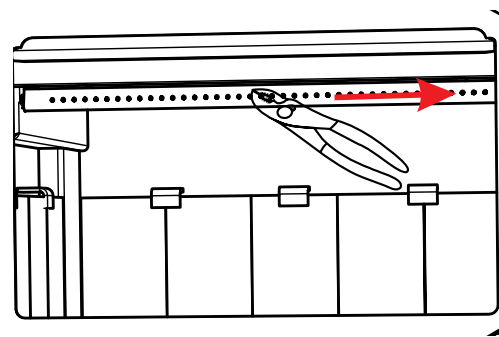

Nettoyage & entretien de votre poêle à bois

Entretien annuel	
Nettoyer complètement l'appareil	Une fois par an
Inspecter les tubes d'air et les briques	Remplacer toutes les pièces endommagées
Ajuster les loquets et les verrous de la porte	S'il est impossible de rendre la porte plus étanche, remplacer le joint d'étanchéité de la porte. Réajuster le loquet une fois le joint installé.
Inspecter l'état et l'étanchéité des pièces suivantes : Joint d'étanchéité de la vitre Joint d'étanchéité de la porte	Effectuer le test de la feuille de papier (voir ci-dessous) - remplacer le joint si nécessaire
Test de la feuille de papier	Tester le joint d'étanchéité de la porte de chargement avec un billet de banque : - Placer un billet de banque dans la zone scellée par le joint d'étanchéité de la porte du poêle lorsqu'il est froid – fermer la porte. - Essayer de retirer le billet en le tirant. - Le billet ne devrait pas se retirer facilement. Mais si c'est le cas, essayer d'ajuster le loquet de la porte. Si cela ne résout pas le problème, remplacer le joint d'étanchéité.
Vérifier et lubrifier les charnières et loquets de porte	Utiliser seulement un lubrifiant haute température antigrippant (par ex. Never Seize®)
Vérifier la présence de fissures dans les vitres	Remplacer si nécessaire
Nettoyer le moteur du ventilateur	Débrancher l'alimentation électrique. Retirer et nettoyer le ventilateur. *NE PAS LUBRIFIER*
Inspecter et nettoyer la cheminée	Nettoyage annuel effectué par un ramoneur professionnel (recommandé)

REMARQUE :

Ramonage de la cheminée

Lors du nettoyage des tubes d'air du système de la cheminée, les déflecteurs doivent être enlevés pour faciliter l'opération. Voir le manuel pour plus de détails concernant le retrait des déflecteurs.

Il est vivement recommandé de faire appel à un professionnel pour réaliser ce ramonage. Il disposera de tout l'équipement nécessaire, comme une brosse de longueur adéquate et un aspirateur spécifique conçu pour aspirer les fines particules.

IMPORTANT

Avant d'essayer de desserrer ou de retirer une vis ou un boulon de l'intérieur d'un poêle à bois, d'un encastrable au bois ou d'un foyer préfabriqué dans lequel il y a eu un feu, il est vivement recommandé de vaporiser généreusement la vis ou le boulon avec une huile pénétrante de bonne qualité, qui ne contient pas de propriétés inflammables. Laisser le produit agir, puis taper ou secouer la vis ou le boulon pour le desserrer avant d'essayer de le retirer. Pour de meilleurs résultats, suivre les instructions fournies avec l'huile pénétrante.

liste des pièces

PIÈCES PRINCIPALES & PIÈCES EN OPTION - MODÈLE I2450-2

Pièce n°	Description	Pièce n°	Description	Pièce n°	Description
1)	850-251 Dispositif de la porte - Large noire	23)	142-917 Dispositif du ventilateur	42)	163-931 Grille de convection - Nickel (Opt)
	850-253 Dispositif de la porte - Large finition Nickel	24)	910-157/P Moteur du ventilateur 120 Volts	163-930	Grille de convection - Noire
2)	846-308 Vitre-Rechange (joint d'étanchéité inclus)	*	910-678 Câble électrique 120 Volts	43)	* Écrou hexagonal 10-24 galvanisé
4)	846-692 Joint ruban en graphite de 1/8 po x 3/4 po de large (6 pi) (936-241)	27)	910-142 Thermodisque du ventilateur	44)	* Rondelle plate n°10
6)	904-115* Vis 1/4-20 x 3/8 po	28)	910-140 Ventilateur avec interrupteur vitesse Hi / OFF / Low (Haut/Arrêt/Bas) (3 positions)	45)	* Boulon, 10-24 x 3/4 po
7)	181-034F Moulure de la vitre - Large	29)	910-138 Interrupteur Auto/Manual/On /OFF (Auto/Manuel/Marche/Arrêt)	46)	022-113 Isolation du déflecteur supérieur
9)	021-973 Pièces de la poignée de porte	30)	* Oeillet de décharge de traction	N/I	181-085/P Déflecteur vertical en acier inoxydable
16)	846-570 Ensemble joint de la porte	36)	033-953 Tube d'air 3/4 po	N/I	021-022 Joint du plancher de la chambre de combustion
17)	948-079BN Capuchons de charnières - Nickel (à l'unité)	36a)	033-954 Tube d'air 3/4 po (Qté : 3) (à l'unité)	N/I	022-112 Joint de la chambre de combustion supérieure arrière
17)	846-918 Capuchons de charnières - Noir oxydé (à l'unité)	37)	022-955 Déflecteur (jeu de 2) (Isolation incluse)	N/I	022-111 Joint de la chambre de combustion supérieure latérale
18)	022-062 Déflecteur de fumée			N/I	021-051/P Support des briques de droite emballé
19)	650-084 Espaceur de la porte			N/I	021-054/P Support des briques de gauche emballé
20)	948-146 Poignée en bois			N/I	902-816 Avant du déflecteur vertical supérieur (non visible. Caché au-dessus de la pièce n° 022-062)
21)	181-039 Poignée de commande du tirage				
22)	181-632/P Adaptateur de la cheminée				

948-223 Logo Regency - Nickel
920-765 Manuel

*Non disponible en pièce de rechange.

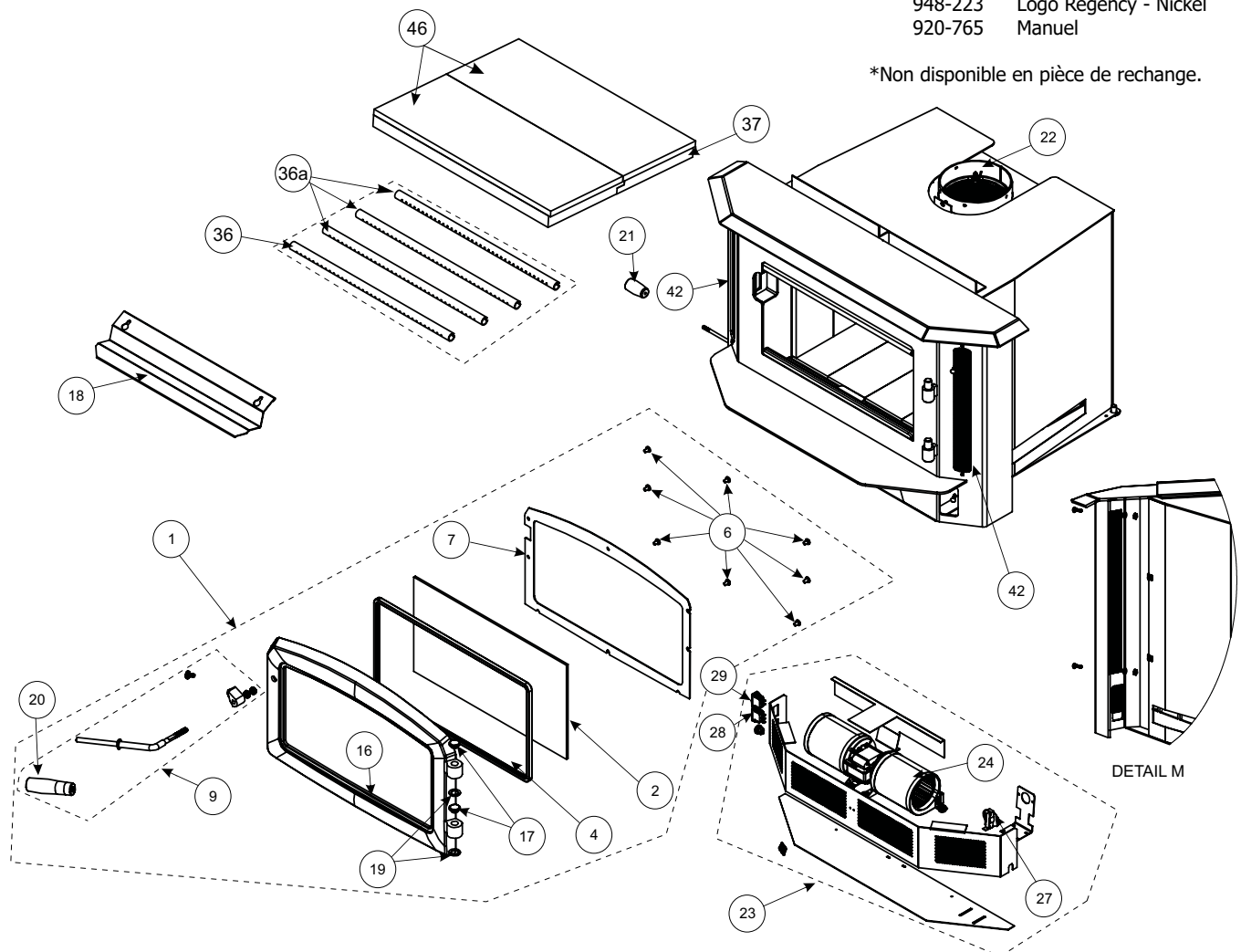

FAÇADES - MODÈLE I2450-2

Pièce n°	Description
140-911	Jeu façade & garnitures - Standard
180-570	Garniture noire - Standard (jeu de 3)
285)*	Garniture de droite - Standard
286)*	Garniture supérieure - Standard
287)*	Garniture de gauche - Standard
288)*	Côté de la façade - Standard
289)*	Dessus de la façade - Standard
140-913	Jeu façade & garnitures - Grand format
180-572	Garniture noire - Grand format (jeu de 3)
295)*	Garniture de droite - Grand format
296)*	Garniture du dessus - Grand format
297)*	Garniture de gauche - Grand format
298)*	Côté de la façade - Grand format
299)*	Dessus de la façade - Grand format

*Non disponible en pièce de rechange.

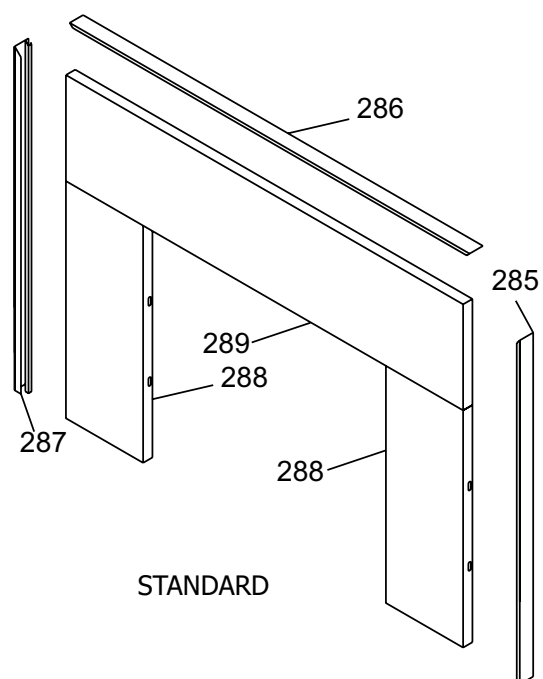
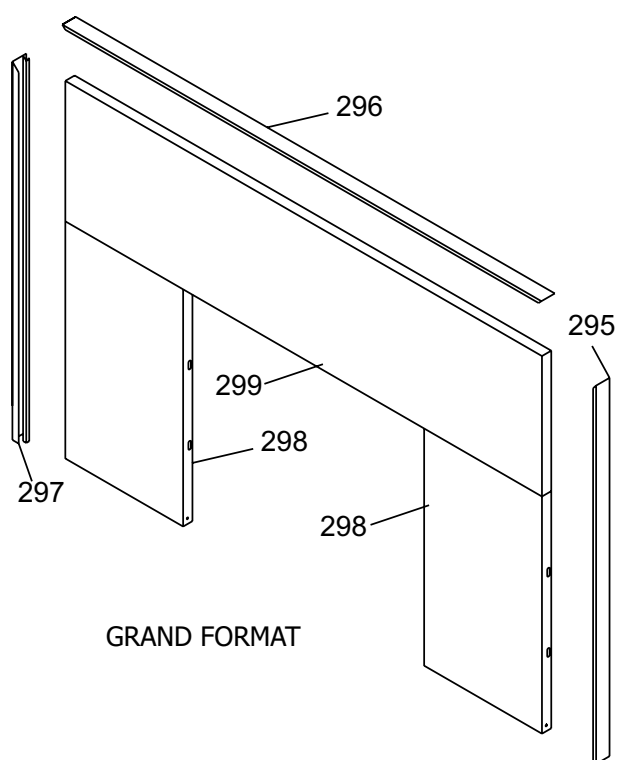

liste des pièces

PANNEAUX DE BRIQUES - MODÈLE I2450-2

Pièce n°	Description
180-960	Briques réfractaires - Jeu complet
70) 902-111	Brique Standard pleine taille : 1-1/4 po x 4-1/2 po x 9 po
75) *	Brique partielle : 1-1/4 po x 4-1/2 po x 2 po
76) *	Brique partielle : 1-1/4 po x 2 po x 9 po

Remarque : Le joint d'étanchéité derrière les briques inférieures doit être acheté séparément et n'est pas inclus dans le kit de briques.

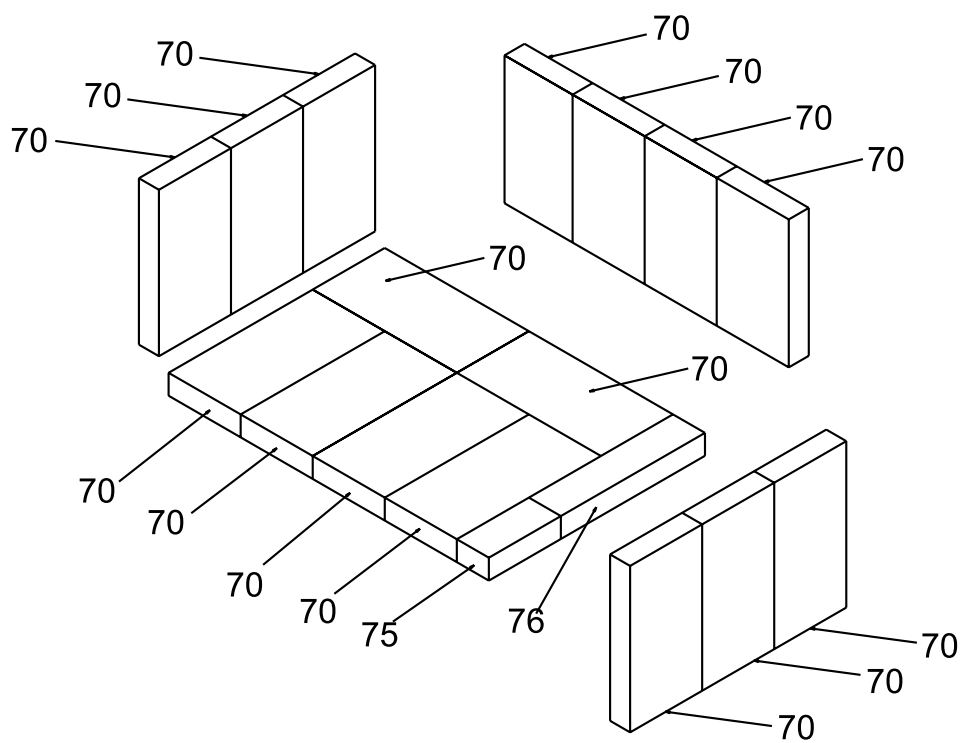

garantie

Garantie à Vie Limitée

La présente garantie à vie limitée de FPI Fireplace Products International Ltée (pour les clients canadiens) et Fireplace Products U.S. Inc. (pour les clients américains) (désigné ci-après "FPI") couvre l'acheteur d'origine de cet appareil tant qu'il reste dans son emplacement d'origine et n'est pas déplacé. Les pièces et composants couverts par la présente garantie limitée et les périodes de garantie sont indiqués dans le tableau ci-dessous.

Dans ce document, l'appareil désigne un encastrable au bois d'intérieur ou un poêle autoportant à bois d'intérieur.

Cet appareil a été certifié et approuvé pour être utilisé seulement à l'intérieur.

Remarque : Cette garantie ne s'applique pas aux modèles Ri50 et CF780. Consultez la garantie des modèles Ri50 et CF780 pour plus de détails.

Cette garantie à vie limitée commence le jour où l'appareil a été acheté.

La présente garantie n'est en aucun cas transférable, modifiable ni négociable.

Appareils au bois d'intérieur	Garantie des pièces et composants					Garantie Main d'œuvre subventionnée***
	Garantie à vie limitée	5 ans	2 ans	1 an	Garantie	(Années de garantie)
Pièces et composants sous garantie						
Chambre de combustion soudée en acier	✓					5
Composants en acier inoxydable : déflecteurs de fumée, écrans thermiques etc.	✓					3
Tubes d'air	✓					3
Diffuseur Airmate	✓					3
Ensemble poignées et loquets de porte, quincaillerie	✓					3
Vitre (bris thermique seulement)	✓					3
Façades en acier, boîtiers accessoires	✓					3
Placage	✓					3
Tiroir à cendres, écrans thermiques, socle	✓					0
Déflecteurs en acier, en céramique, déflecteurs de type C en vermiculite	✓					0
Moules : chambre de combustion, contours, portes, panneaux, etc.		✓				3
Composants électriques : ventilateur, câblage, interrupteurs, moniteurs catalytiques, sondes, etc.			✓			2
Vitre (fissures)				✓		1
Catalyseur de postcombustion					** 10 ans prorata	0
Évacuation/Cheminée				✓		1
Écrans de protection				✓		1

** Voir les conditions spécifiques de la garantie concernant le catalyseur de postcombustion dans le présent manuel.

Remarque : La couverture de la garantie indiquée ci-dessus peut ne pas être applicable puisque les composants et les options varient selon l'appareil acheté.

Conditions :

La présente garantie couvre uniquement les vices de fabrication ou les défauts des composants assemblés à l'usine de FPI, sauf indication contraire énoncée dans la présente.

***** Cette garantie ne couvre pas les frais de déplacement, le kilométrage, le carburant ni les péages du détaillant pour les travaux de diagnostic ou d'entretien. Tous les frais de main-d'œuvre payés aux détaillants agréés sont des frais subventionnés et pré-déterminés. Les détaillants peuvent vous facturer les frais de déplacement et le temps supplémentaire au-delà de cette subvention.**

Toute pièce qui s'avère défectueuse pendant la période de garantie précisée plus haut sera réparée ou remplacée, au choix de FPI, par l'intermédiaire d'un distributeur accrédité, d'un détaillant ou d'un représentant désigné pré-autorisé, à la condition que la pièce défectueuse soit retournée au distributeur, au détaillant ou au représentant pour inspection, si requis par FPI. Par ailleurs, FPI peut,

à sa discrétion, se décharger de toutes ses obligations en ce qui concerne la présente garantie en remboursant à l'acheteur d'origine le prix d'achat du produit une fois vérifié. Le prix d'achat doit être confirmé par la facture de vente originale.

Le détaillant autorisé ou tout autre détaillant FPI autorisé est responsable, après approbation préalable de FPI, du diagnostic et de la réparation sur place concernant toute réclamation au titre de la présente garantie. En cas de négligence dans l'exécution des travaux, FPI n'est pas tenue responsable des réparations ni des coûts de fabrication de détaillants ou représentants qui n'ont pas été autorisés au préalable par FPI.

À tout moment, FPI se réserve le droit d'inspecter le produit ou la pièce défectueuse faisant l'objet d'une réclamation et signalé sur place ou à l'endroit où il a été déposé, avant de traiter ou d'honorer toute réclamation. Le refus de se soumettre à cette condition annulera la présente garantie.

Toutes les réclamations doivent transiger par le détaillant chargé de traiter la réclamation et doivent comprendre une copie de la facture de vente (preuve d'achat pour l'acheteur). Toute réclamation doit être complète et fournir des explications détaillées et les renseignements nécessaires à FPI pour être prise en compte et traitée. **Toute réclamation incomplète peut être rejetée.**

Les appareils sont sujets à une limite d'un seul remplacement au cours de la période de garantie. Le tube d'air et le déflecteur sont sujets à une limite d'un seul remplacement au cours de la période de garantie.

L'appareil doit être installé conformément aux directives du fabricant détaillées dans le manuel d'installation. Tous les codes et règlements locaux et nationaux doivent être respectés.

Il est de la responsabilité de l'installateur de s'assurer que l'appareil fonctionne comme il se doit au moment de l'installation.

L'acheteur d'origine est responsable de l'entretien annuel de l'appareil, comme précisé dans le manuel de l'utilisateur. Comme indiqué ci-dessous, la garantie peut être annulée en cas de dommages causés par le manque d'entretien de l'appareil.

Pièces achetées : Les pièces de rechange ou de réparation achetées par le client à FPI après expiration de la garantie originale de l'appareil, ont une période de garantie de **90 jours** à partir de la date d'achat, valable seulement avec la preuve d'achat. Toute pièce défectueuse sera réparée ou remplacée sans frais. La garantie ne couvre pas la main d'œuvre sur ces pièces.

Si des dégâts ont été constatés pendant le transport, qu'ils soient extérieurs ou intérieurs, le détaillant doit en être informé dans les trois jours. Toutes les réclamations relatives à des dommages doivent être soumises par le détaillant qui s'occupe de la réclamation, avec une copie de facture de vente (preuve d'achat). Toutes les réclamations doivent être complètes et fournir toutes les explications détaillées demandées par FPI pour être prises en compte lors de l'évaluation. **Les demandes incomplètes peuvent être rejetées.**

Comme il s'agit d'une garantie à vie limitée, si l'appareil doit être remplacé, l'appareil acheté ne sera peut-être pas remplacé par un appareil de même modèle. Dans ce cas, FPI remplace votre appareil par un appareil similaire au moment du remplacement selon les termes de la présente garantie à vie limitée, mais UNIQUEMENT dans le cas où une pièce couverte par ladite garantie s'avère défectueuse. Veuillez vous référer au tableau de la première page de la présente garantie pour connaître les pièces couvertes. Les changements dans les produits peuvent être liés à la discontinuité de l'appareil d'origine, à des changements dans les exigences réglementaires, à l'évolution des produits, etc. qui sont hors du contrôle de FPI. **La présente garantie à vie limitée ne couvre pas les frais d'installation, ni les frais associés aux changements des dégagements requis pour l'appareil de remplacement, les protections de plancher, les manteaux, les matériaux de revêtement ou de façade tels que l'encadrement, les murs finalisés en cloison sèche, en bois, avec des panneaux non combustibles, avec de la céramique, des briques, des pierres, du marbre, etc., les systèmes de ventilation ou de cheminée, ou les pièces du système de cheminée.**

S'il n'est pas possible d'effectuer le remplacement approprié, FPI remboursera **50 %** du prix d'achat de l'appareil et de tous les accessoires FPI applicables (façades, panneaux de briques, éléments décoratifs, etc.) achetés au moment de la vente. **En aucun cas, FPI ne remboursera une quelconque partie du prix d'achat ou les coûts associés à d'autres pièces, y compris, mais sans s'y limiter, l'installation d'un nouvel Appareil, les changements de dégagements requis pour un nouvel Appareil, les plaques de foyer, les manteaux, les matériaux de revêtement ou de façade tels que l'encadrement, les murs finalisés en cloison sèche, en bois, avec des panneaux non combustibles, avec de la céramique, des briques, des pierres, du marbre, etc., les systèmes de ventilation ou de cheminée, ou les pièces du système de cheminée. Une copie du reçu ou de la facture de vente sera nécessaire pour valider le prix d'achat.**

Exclusions :

Cette garantie à vie limitée ne couvre pas (ni n'inclut) la peinture, la rouille ou la corrosion de tout type causée par : un manque d'entretien ou une évacuation inadéquate, un approvisionnement insuffisant en air de combustion, ou l'utilisation de produits chimiques corrosifs (ex : chlore, sel, air, etc.), les briques réfractaires (fond, parois latérales ou base), le manque d'étanchéité des portes ou des vitres, les briques de plancher en vermiculite, les assemblages de chenets ou les leviers du registre de la cheminée, ni tout autre système d'étanchéité installé en usine, les piles.

Cette garantie à vie limitée ne s'applique pas aux problèmes de dysfonctionnement, d'avaries ou de performance de l'appareil causés par des conditions environnementales ou géographiques, des dommages d'origine chimique, un courant descendant, une mauvaise installation, une installation effectuée par un installateur non qualifié, des composants de cheminées inadaptés (y compris, mais non exclusivement, la taille ou le type de chapeau d'évacuation), une erreur de fonctionnement, un mauvais usage,

garantie

un usage abusif, l'utilisation de carburants inappropriés (bois de corde trop humide, chutes de bois, bois ou débris de construction, copeaux, bois traité ou peint, métal ou feuille métallique, plastiques, ordures, solvants, carton, charbon ou produits dérivés de charbon, produits à base d'huile, papiers cirés, bûches préfabriquées compressées, bois séché au four), un manque d'entretien régulier, des catastrophes naturelles, des intempéries tels que ouragans, tornades, tremblements de terre, inondations, des pannes de courant ou des actes de terrorisme ou de guerre.

FPI n'est soumise à aucune obligation d'améliorer ou de modifier un appareil déjà fabriqué (ex : aucune modification ni mise à jour ne sera effectuée sur un appareil existant même si les produits ont évolué).

Un appareil qui montre des signes de négligence ou d'usage abusif n'est pas couvert par les termes de la présente garantie, ce qui pourrait entraîner l'annulation de cette garantie. Ceci inclut les appareils dont la chambre de combustion est rouillée ou corrodée et dont l'état de rouille ou de corrosion n'a pas été signalé dans les **trois (3)** mois suivant son installation ou son achat.

L'utilisation, malgré leur état, d'appareils endommagés ou qui présentent des problèmes connus de l'acheteur, pouvant aggraver les dommages entraînera l'annulation de la présente garantie.

L'altération du numéro de série sur l'appareil (effacement, retrait de l'étiquette ou numéro illisible) entraînera l'annulation de la présente garantie.

Des mouvements mineurs d'expansion et de contraction de l'acier sont normaux et ne sont donc pas couverts par la présente garantie.

Les dégâts causés aux produits ou aux pièces pendant leur transport ne sont pas couverts par la présente garantie.

L'utilisation conjointe de produits FPI avec des produits fabriqués ou fournis par d'autres fabricants, sans l'autorisation préalable de FPI, peut entraîner l'annulation de la présente garantie.

Limites de responsabilité :

Le recours exclusif de l'acheteur d'origine par rapport à la présente garantie et la seule obligation de FPI à l'égard de cette garantie à vie limitée, expresse ou implicite, contractuelle ou délictuelle, se limitent à un remplacement, une réparation ou un remboursement, dans les conditions décrites ci-dessus. EN AUCUN CAS, FPI NE SERA TENUE RESPONSABLE AU TITRE DE LA PRÉSENTE GARANTIE DE TOUT DOMMAGE COMMERCIAL ACCIDENTEL OU NON ACCIDENTEL OU DE TOUT DOMMAGE CAUSÉ AU BIEN. DANS LA LIMITE AUTORISÉE PAR LA LOI APPLICABLE, FPI NE FOURNIT AUCUNE GARANTIE EXPRESSE AUTRE QUE LA PRÉSENTE GARANTIE SPÉCIFIÉE. LA DURÉE DE TOUTE GARANTIE IMPLICITE EST LIMITÉE À LA DURÉE DE LA GARANTIE EXPLICITE TEL QU'INDIQUÉ CI-DESSUS. SI LES GARANTIES IMPLICITES NE PEUVENT PAS ÊTRE EXCLUES, ELLES SONT ALORS LIMITÉES EN DURÉE À LA DURÉE DE LA PRÉSENTE GARANTIE.

Certains États aux États-Unis n'autorisent pas qu'une limite soit fixée à la durée d'une garantie implicite, ou autorisent l'exclusion ou la limitation des dommages directs ou indirects, de sorte que les limitations ou exclusions mentionnées ci-dessus peuvent ne pas vous concerner.

Les clients situés à l'extérieur des États-Unis doivent consulter les codes et règlements locaux, provinciaux ou nationaux qui s'appliquent pour connaître les conditions particulières qui peuvent s'ajouter à la présente garantie.

Comment bénéficier d'un service sous garantie :

Les clients doivent contacter leur détaillant autorisé pour obtenir un service sous garantie. Si ce dernier ne peut pas fournir ce service, veuillez contacter FPI par courrier à l'adresse mentionnée ci-dessous. Merci d'inclure une brève description du problème ainsi que votre adresse, vos coordonnées téléphoniques et votre courriel. Un représentant vous contactera pour fixer un rendez-vous pour une inspection ou un service sous garantie.

Garant Canada :

FPI Fireplace Products International Ltd.
6988 Venture St.
Delta, British Columbia
Canada, V4G 1H4

Garant États-Unis :

Fireplace Products U.S., Inc.
PO Box 2189 PMB 125
Blaine, WA
United States, 98231

Ou contactez le Service à la Clientèle de Regency au 1-800-442-7432 (tél.) / 604-946-4349 (télé.) / customerservice@regency-fire.com (courriel)

Enregistrement du produit et service à la clientèle :

Merci d'avoir choisi un foyer Regency. Regency fait partie des chefs de file mondiaux dans la conception, la fabrication et la commercialisation de produits de foyer. Pour vous offrir le meilleur service possible, nous vous invitons à compléter le formulaire d'enregistrement de votre produit à l'adresse <http://www.regency-fire.com/Customer-Care/Warranty-Registration.aspx> dans les **quatre-vingt-dix (90)** jours suivant la date de votre achat.



Enregistrement du produit et service à la clientèle :

Merci d'avoir choisi un foyer Regency. Regency fait partie des leaders mondiaux dans la conception, la fabrication et la commercialisation de produits de foyer. Pour vous offrir le meilleur service possible, nous vous invitons à compléter le formulaire d'enregistrement de votre produit sur notre site web sous Service à la Clientèle dans les quatre-vingt-dix (90) jours suivant la date de votre achat.

Pour les achats effectués au **CANADA** ou aux **ÉTATS-UNIS** :

<http://www.regency-fire.com/Custom-Care/Warranty-Registration.aspx>

Pour les achats effectués en AUSTRALIE :

<http://www.regency-fire.com.au/Custom-Care/Warranty-Registration.aspx>

Merci de compléter également le formulaire d'enregistrement de la garantie de votre produit de foyer Regency puis nous le retourner par courrier et/ou par fax pour permettre l'enregistrement de votre garantie. Il est important que vous nous fournissiez toutes les informations ci-dessous pour que nous puissions vous offrir le meilleur service possible.

Formulaire d'enregistrement de la garantie (ou enregistrement en ligne à l'adresse web mentionnée ci-dessus)

Informations sur la garantie	
Numéro de série (obligatoire) :	
Date d'achat (obligatoire) (mm/dd/yyyy) :	
Informations sur le produit	
Type et modèle (obligatoire) :	
Informations sur le détaillant	
Nom du détaillant (obligatoire) :	
Adresse du détaillant :	
No de tél du détaillant :	
Installateur :	
Date d'installation (mm/dd/yyyy) :	
Vos coordonnées (obligatoire)	
Nom :	
Adresse :	
Téléphone :	
Courriel :	

Pour les achats au CANADA :

**FPI Fireplace Products
International Ltd.**
6988 Venture St.
Delta, British Columbia
Canada, V4G 1H4

Tél : 604-946-5155
Télec. : 1-866-393-2806

Pour les achats aux ÉTATS-UNIS :

Fireplace Products U.S., Inc.
PO Box 2189 PMB 125
Blaine, WA
United States, 98231

Tél : 604-946-5155
Télec. : 1-866-393-2806

Pour les achats en AUSTRALIE :

**Fireplace Products Australia Pty
Ltd**
99 Colemans Road
Dandenong South, Vic.
Australia, 3175

Tél : +61 3 9799 7277
Télec. : +61 3 9799 7822

Pour l'entretien de votre foyer, des astuces et des réponses aux questions les plus fréquentes, visitez la section Service à la Clientèle de notre site web. N'hésitez pas à contacter votre détaillant si vous avez des questions sur votre produit Regency.

recyclage

CYCLE DE VIE DU PRODUIT :

En recyclant vos appareils usagés, vous détournez les déchets des décharges locales et vous contribuez à la protection de l'environnement. Vous réduisez également les besoins en matières premières pour la fabrication de nouveaux produits. Contactez votre municipalité pour connaître les services de recyclage des appareils, les programmes de recyclage locaux ou les services d'enlèvement des appareils afin de vous assurer que les composants et l'emballage de vos appareils Regency sont correctement recyclés.

Installateur : Veuillez compléter les informations suivantes

Adresse et nom du détaillant : _____

Installateur : _____

N° de téléphone : _____

Date d'installation : _____

N° de série : _____