



9.957.016 00

# SYSTEME DE PROFLAME GTM

INSTRUCTIONS D'UTILISATION ET D'INSTALLATION



Lisez les instructions avant l'utilisation.



Le Proflame GTM est un système de télécommande modulaire qui gère les fonctions d'une cheminée. Le Proflame GTM est configuré pour gérer la mise en marche et à l'arrêt du brûleur principal, ses niveaux de flamme, en assurant aussi la mise en marche et à l'arrêt du contrôle thermostatique et intelligent du dispositif de cheminée.

## DONNEES TECHNIQUES

### Télécommande

Tension d'alimentation	4.5 V (trois batteries AAA de 1.5 V)
Valeurs nominales de température ambiante	0 - 50 °C (32 - 122 °F)
Fréquence radio	315 MHz

### Récepteur

Tension d'alimentation	6.0 V (quatre batteries AA 1,5 V)
Valeurs nominales de température ambiante	0 - 60 °C (32 - 140 °F)
Fréquence radio	315 MHz

### AVERTISSEMENT

**L'ÉMETTEUR ET LE RÉCEPTEUR SONT LES DISPOSITIFS DE FRÉQUENCE RADIO. METTRE LE RÉCEPTEUR À L'INTÉRIEUR OU À PROXIMITÉ DU MÉTAL PEUT SÉVÈREMENT RÉDUIRE L'INTERVALLE DE SIGNAL.**

### ATTENTION!

- **COUPEZ L'ALIMENTATION EN GAZ DE L'APPAREIL PENDANT L'INSTALLATION OU L'ENTRETIEN DU RÉCEPTEUR.**
- **PLACEZ LE COMMUTATEUR À GLISSIÈRE À 3 POSITIONS DU RÉCEPTEUR SUR "OFF" PENDANT L'INSTALLATION OU L'ENTRETIEN.**
- **COUPEZ L'ALIMENTATION EN GAZ PRINCIPAL VERS L'APPAREIL AVANT DE RETIRER OU DE RÉINSÉRER LES BATTERIES DANS LE RÉCEPTEUR.**

## DESCRIPTION DU SYSTEME

Le système de télécommande de Proflame se compose de deux éléments :

1. Emetteur Proflame.
2. Récepteur de Proflame accompagné d'un harnais de câblage pour brancher le récepteur au clapet à gaz et au moteur pas-à-pas.

### EMETTEUR (TÉLÉCOMMANDE AVEC L'ÉCRAN LCD)

L'émetteur Proflame utilise une conception aérodynamique avec une disposition de boutons simple et un écran LCD explicatif (Fig. 1).

L'émetteur fonctionne avec 3 batteries de type AAA.

Une touche de mode est fournie pour l'index entre fonctions et un touche thermostat est utilisé pour mettre en marche ou à l'arrêt ou pour naviguer à travers les fonctions de thermostat (Fig. 1 et 2).



Fig. 1: Emetteur Proflame.

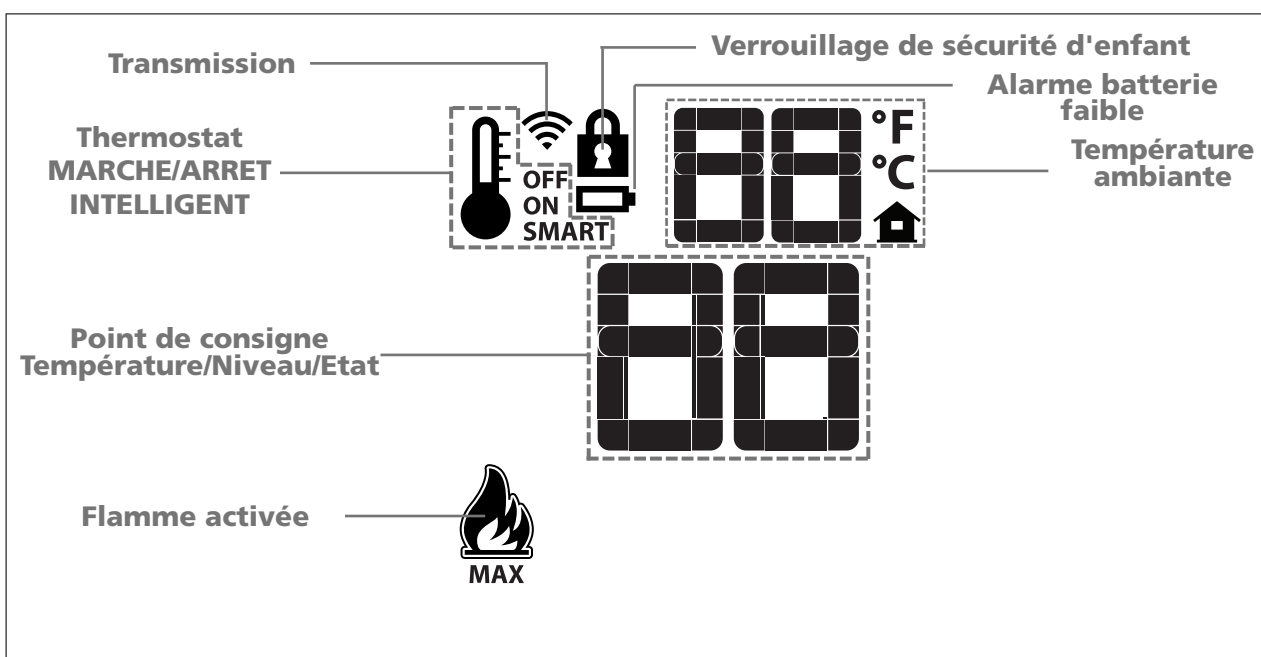

Fig. 2: Ecran LCD émetteur.

## RECEPTEUR

Le récepteur Proflame (Fig. 3) doit être connecté directement au clapet à gaz et au moteur pas à pas au moyen d'un harnais de câblage. Le récepteur est actionné par les 4 batteries de type AA. Le récepteur accepte des commandes par l'intermédiaire de la fréquence radio de l'émetteur pour actionner l'appareil selon la configuration de système particulière Proflame. Le commutateur à glissière à trois positions peut être positionné sur l'une de trois positions : Marche (dépassement manuel), à distance (télécommande) ou Off.

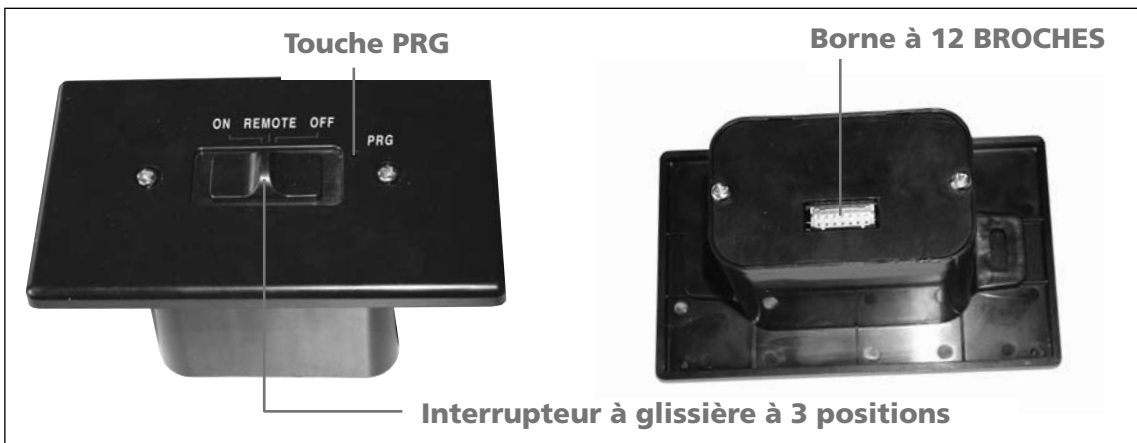

Fig. 3: Corps de récepteur Proflame.

## INSTALLATION

Le récepteur peut être placé à l'intérieur d'un type de jonction standard du type boîte murale ou une zone de basse température de l'appareil.

### Support mural

1. Branchez le harnais de câblage au dos du récepteur.
2. Installez le récepteur dans la boîte de jonction à l'aide des vis existantes de la boîte de jonction. (Fig. 4)
3. Insérez les 4 batteries de type AA dans le compartiment approprié en respectant la polarité.
4. Mettez le glisseur dans le couvercle.
5. Mettez le commutateur de récepteur en position "ARRET".
6. Assurez-vous que les mots de la plaque du récepteur et du couvercle "MARCHE" ET « EN HAUT » sont du même côté.
7. Alignez la glissière avec le commutateur sur le récepteur et coupez l'interrupteur dans la glissière.
8. Alignez les trous de vis.
9. En utilisant les deux (2) vis fournies pour fixer le couvercle au récepteur.

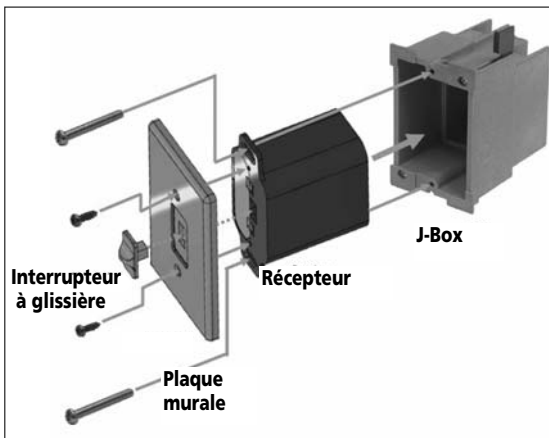

Fig. 4

### Support de cheminée

1. Branchez le harnais de câblage au dos du récepteur.
2. Insérez les 4 batteries de type AA dans le compartiment approprié en respectant la polarité. Assurez-vous que les mots de la plaque du récepteur et du couvercle "MARCHE" ET « EN HAUT » sont du même côté.
4. Mettez le glisseur dans le couvercle.
5. Alignez la glissière avec le commutateur sur le récepteur et coupez l'interrupteur dans la glissière.
6. En utilisant les deux (2) vis fournies pour fixer le couvercle au récepteur.

### Raccordement au clapet à gaz

Le harnais de câblage pour le système de Proflame GTM a deux fils marqués "TH" et "TPTH". Raccordez les fils au clapet à gaz comme marqué. (TH à TH et TPTH à TPTH). Il y a également un connecteur supplémentaire marqué « Moteur ». Branchez ce connecteur de « moteur » au moteur pas à pas sur le clapet à gaz. (Fig. 5)

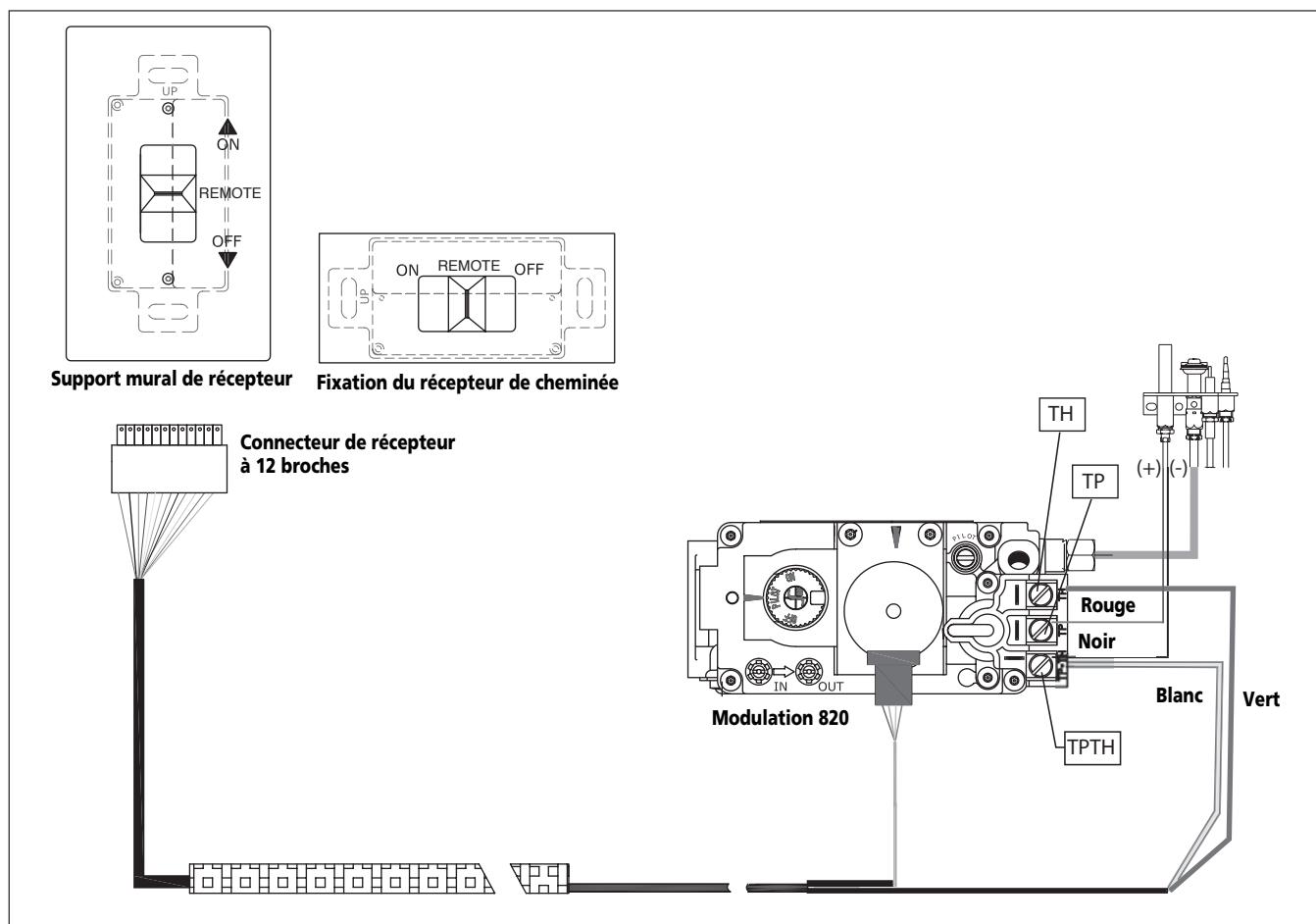

Fig. 5: Schéma de câblage.

## PROCEDURE OPERATOIRE

### Initialisation du système pour la première fois

Installez les 4 batteries AA dans le compartiment de batterie de récepteur. Notez la polarité de la batterie et insérez dans le compartiment de batterie comme indiqué sur le couvercle de batterie (+/-). Placez le commutateur à glissière à 3 positions en position « distante ».

En utilisant l'extrémité d'un trombone, ou tout autre objectif semblable, insérez l'extrémité du trombone dans le trou marqué « PRG » sur le couvercle avant du récepteur. Le récepteur « va retentir » trois (3) fois pour indiquer qu'il est prêt à se synchroniser avec un émetteur. Installez les 3 batteries de type AAA dans le compartiment de batterie d'émetteur, situé sur la base de l'émetteur. Les batteries étant déjà installées dans l'émetteur, appuyez sur le bouton ON. Le récepteur « va retentir » quatre fois pour indiquer que la commande de l'émetteur est acceptée et configurer le code particulier de cet émetteur. Le système est maintenant initialisé.

### Affichage de l'indication de la température

Avec le système en position "OFF", appuyez sur la touche du thermostat et la touche de mode en même temps. Regardez l'écran LCD sur l'émetteur pour vérifier qu'un C ou un F est visible à droite de l'afficheur de la température ambiante. (Fig. 6)

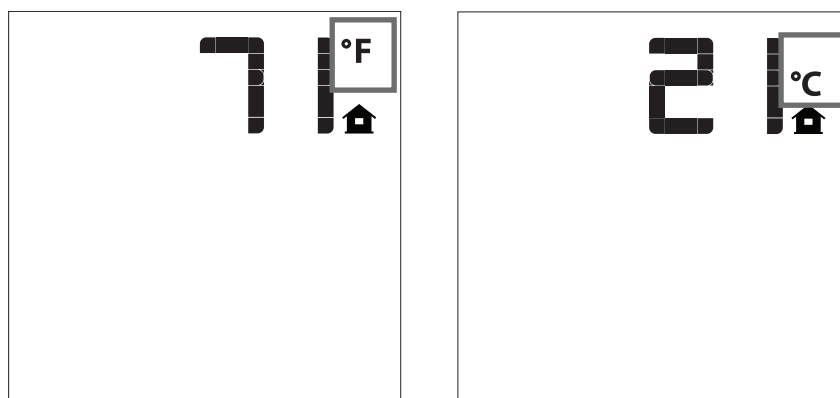

Fig. 6: Affichage de la télécommande en Fahrenheit et Celsius.

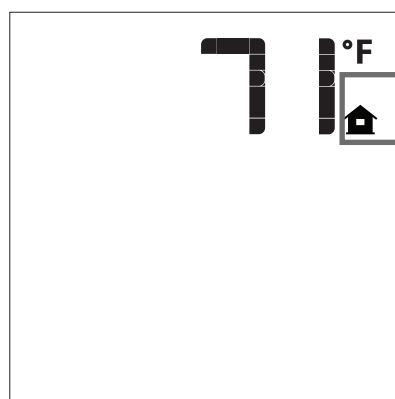

Fig. 7: Afficheur de la télécommande

### Coupez l'appareil

Appuyez sur la touche "ON/OFF" sur l'émetteur. L'écran d'émetteur montrera toutes les icônes actives sur l'écran. En même temps, le récepteur démonte le thermopile de la bobine mv de clapet à gaz et le brûleur de appareils s'éteint. Un « bip » unique du récepteur confirmera la réception de la commande.

### Arrêtez l'appareil

Appuyez sur la touche "ON/OFF" de l'émetteur. L'écran LCD de l'émetteur n'affichera que la température ambiante et l'icône (Fig.7). En même temps le récepteur démonte le thermopile de la bobine mv de clapet à gaz et le brûleur de l'appareil s'éteint. Un « bip » unique du récepteur confirmera la réception de la commande.

### Contrôle de flamme à distance

Le Proflame GTM a six (6) niveaux de flamme. Avec le système en fonction, et le niveau de flamme au maximum dans l'appareil, appuyer une fois sur la touche fléchée Bas réduira la hauteur de flamme d'une étape jusqu'à ce que la flamme soit arrêtée. La touche fléchée Haut augmentera la hauteur de flamme chaque fois qu'elle est appuyée. Si la touche fléchée Haut est appuyée tandis que le système est allumé et que la flamme est éteinte, la flamme s'allumera en position élevée. (8 et 9) un seul « signal sonore » confirmera la réception de la commande.

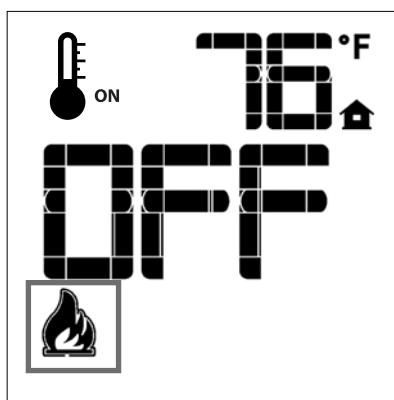
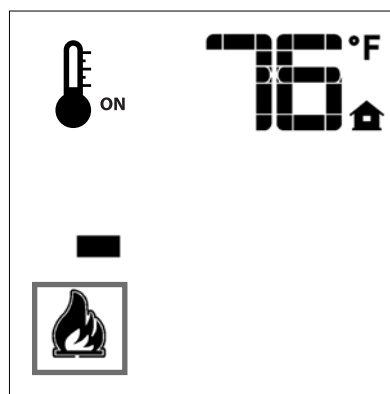

Fig.8: Flamme éteinte



Niveau flamme 1

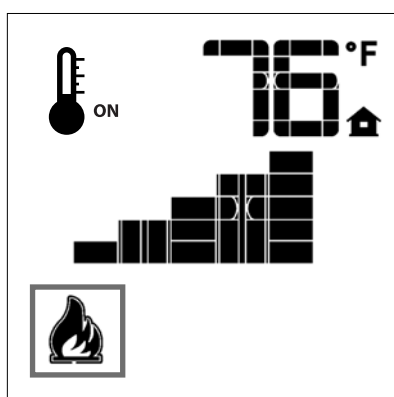
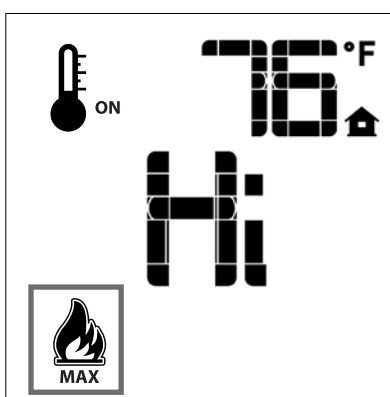

Fig.9: Niveau flamme 5



Niveau maximum flamme

### THERMOSTAT AMBIANT (Fonctionnement de l'émetteur)

La télécommande peut fonctionner comme thermostat ambiant. Le thermostat peut être programmé à une température désirée pour contrôler le niveau de confort dans une pièce. Pour activer cette fonction, appuyez sur la touche thermostat (Fig. 1). L'écran LCD sur l'émetteur changera pour montrer que le thermostat ambiant est sur "ON" et la température de positionnement est maintenant affichée (Fig. 10). Pour régler la température programmée, appuyez sur les touches fléchées " HAUT " ou " BAS " jusqu'à ce que la température réglée désirée soit affichée sur l'écran LCD de l'émetteur.

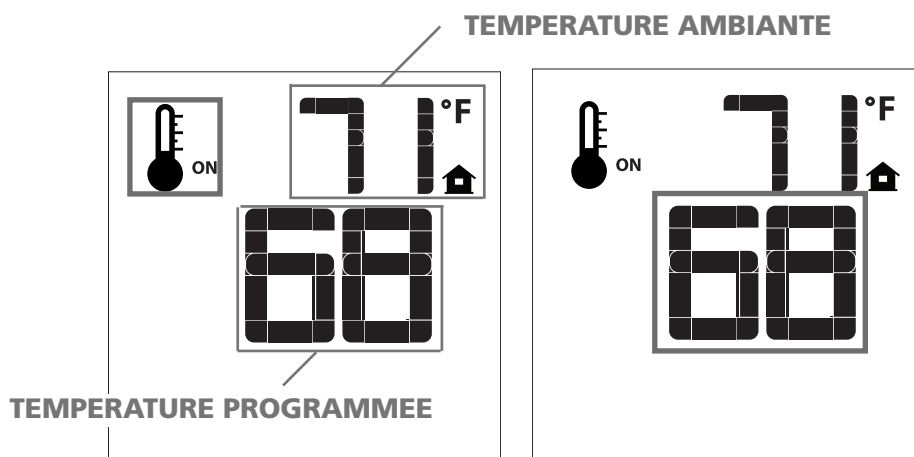

Fig. 10

Fig. 11



### Thermostat intelligent (Fonctionnement de l'émetteur)

La fonction du thermostat intelligent ajuste la taille de la flamme selon la différence entre la température de point de consigne et les températures ambiantes réelles. Comme la température ambiante est proche du point de consigne, la fonction intelligente modulera la flamme vers le bas. Pour activer cette fonction, appuyez sur la touche thermostat (Fig. 1) jusqu'à ce que le mot « SMART » s'affiche à droite de l'icône de température. Pour régler la température programmée, appuyez sur les touches fléchées " HAUT " ou " BAS " jusqu'à ce que la température réglée désirée soit affichée sur l'écran LCD de l'émetteur (Fig. 13).

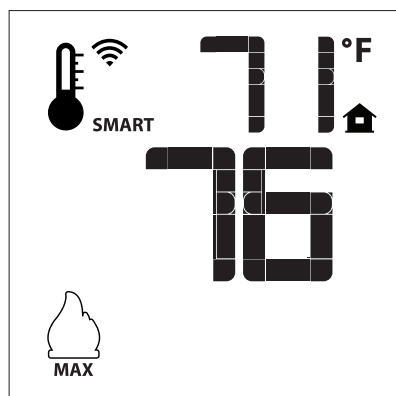

Fig. 12: Fonction flamme intelligente

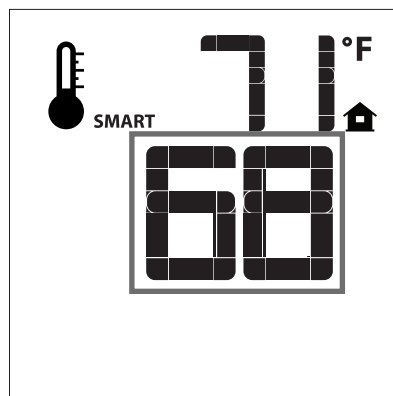

Fig. 13

### VERROUILLAGE TOUCHE

Cette fonction verrouillera les touches pour éviter toute fonction non surveillée.

Pour activer cette fonction, appuyez sur la touche MODE et la touche fléchée HAUT en même temps (Fig. 18).

Pour désactiver cette fonction, appuyez sur la touche MODE et la touche fléchée HAUT en même temps (Fig. 18).

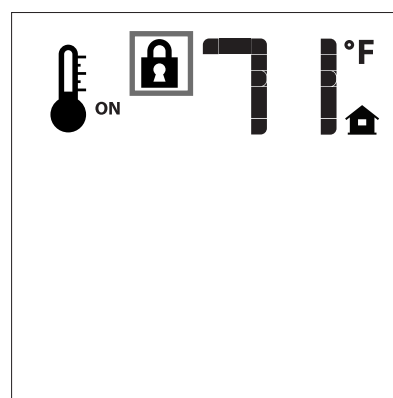

Fig. 18

## DETECTION ALIMENTATION BATTERIE FAIBLE

### Émetteur

La durée de vie des batteries de la commande à distance dépend de différents facteurs : qualité des batteries utilisées, le nombre des allumages de l'appareil, le nombre de changements au point de consigne du thermostat ambiant, etc.

Si les batteries d'émetteur sont faibles, une icône de batterie apparaîtra sur l'écran LCD de l'émetteur (Fig. 19) avant que la batterie ne soit pas totalement épuisée. Si les batteries sont remplacées, cette icône disparaîtra.

### Récepteur

La durée des batteries de récepteur dépend de différents facteurs : qualité des batteries usagées, le nombre d'allumages de l'appareil, le nombre de changements au point de consigne du thermostat ambiant, etc.

Si les batteries de récepteur sont faibles, aucun « bip » ne sera émis du récepteur lorsqu'il reçoit une commande "On/Off" de l'émetteur. C'est une alerte de batterie faible du récepteur. Si les batteries sont remplacées le « bip » sera émis du récepteur lorsque la touche "ON/OFF" est appuyée (voir l'initialisation du système).

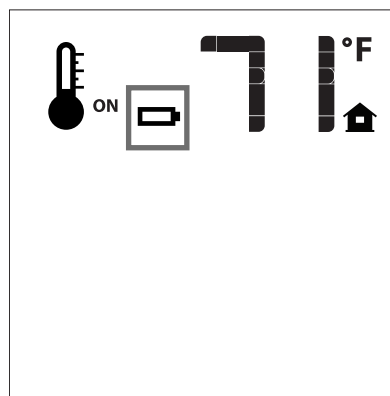

Fig. 19

## DERIVATION MANUELLE DU SYSTEME DISTANT

Si les batteries du récepteur ou de l'émetteur sont faibles ou épuisées, l'appareil peut être allumé manuellement en glissant le commutateur à glissière à trois positions sur le récepteur en position ON.

Ceci détournera la caractéristique de télécommande du système et le brûleur principal de l'appareil se mettra en marche si le clapet à gaz est en position de "ON".

**AVERTISSEMENT****Risque d'incendie. Peut causer des blessures graves voire même mortelles**

Le récepteur cause l'allumage de l'appareil. L'appareil peut s'allumer soudainement. Rester à distance du brûleur de l'appareil en actionnant le système distant ou en activant la dérivation manuelle du système distant.

**ATTENTION****Risque de dégâts matériels.****La chaleur excessive peut causer des dégâts matériels.**

L'appareil peut rester allumé pendant plusieurs heures. Arrêtez l'appareil s'il ne peut pas être surveillé, quelle que soit la durée de temps.

Mettez toujours l'émetteur où les enfants ne peuvent pas l'atteindre.

## SCHÉMAS DIMENSIONNELS

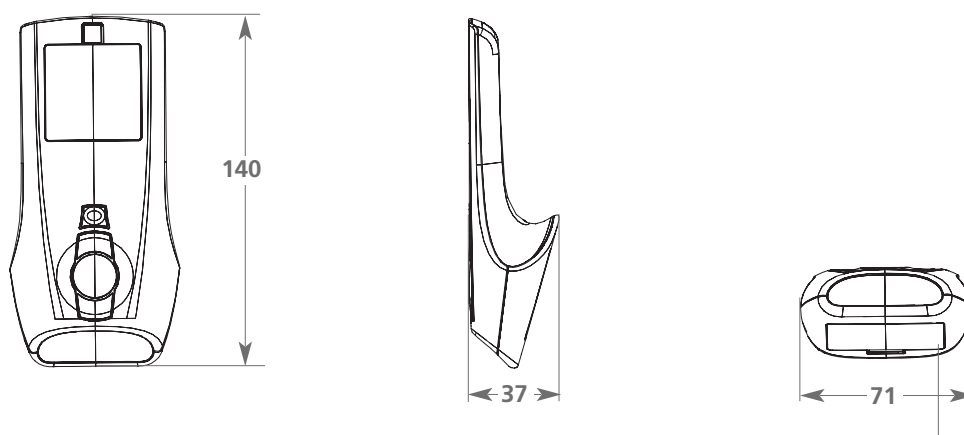

**Emetteur Proflame**

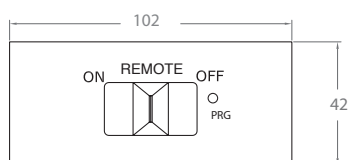

**Support de cheminée**

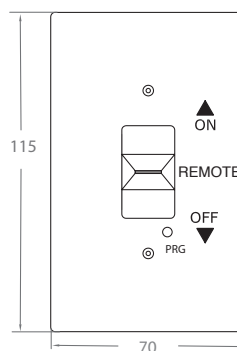

**Support mural**

**Récepteur PROFLAME**

**Les dimensions sont en millimètres**