

Dimensions de la façade

Façade trois faces

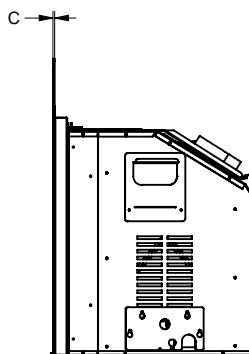

Façade quatre faces

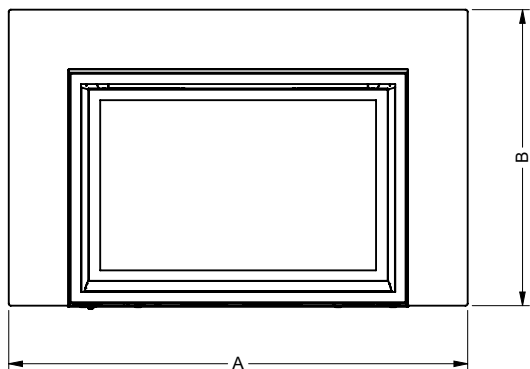
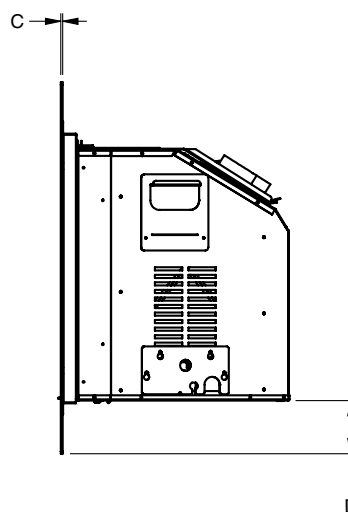
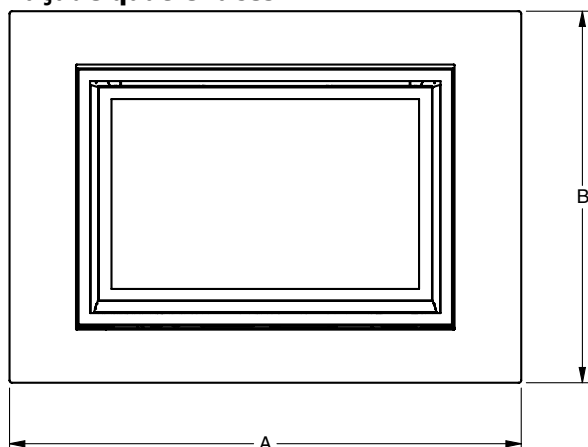

Façade	Dimensions			
	Largeur (A)	Hauteur (B)	Profondeur (C)	Au bas de la plaque de support (D)
Façade standard	40-3/16 po (1021 mm)	26 po (660 mm)	1-1/4 po (32 mm)	-
Façade standard avec contour haut de gamme	40-13/16 po (1021 mm)	26-3/8 po (670 mm)	1-11/16 po (41 mm)	-
Façade affleurante	40-3/16 po (1021 mm)	26 po (660 mm)	1/8 po (3 mm)	-
Façade affleurante avec contour traditionnel	45-3/4 po (1162 mm)	28-3/4 po (730 mm)	2-1/4 po (57 mm)	-
Façade affleurante 4 côtés	40-3/16 po (1021 mm)	29-1/4 po (743 mm)	1/8 po (3 mm)	4-3/16 po (106 mm)
Bordure de finition	31-7/8 po (810 mm)	21-7/8 po (556 mm)	1/16 po (2 mm)	-
Bordure de finition 4 côtés	31-7/8 po (810 mm)	23-1/8 po (587 mm)	1/16 po (2 mm)	1-1/8 po (29 mm)
Plaque de support surdimensionnée	47-1/2 po (1207 mm)	31-1/2 po (800 mm)	1/8 po (3 mm)	-
Plaque de support 3 côtés sur mesure	33-7/8 po - 56-7/8 po (860 mm - 1445 mm)	22-7/8 po - 44-7/8 po (581 mm - 1118 mm)	1/8 po (3 mm)	-
Plaque de support 4 côtés sur mesure	33-7/8 po - 69 po (860 mm - 1753 mm)	25-1/8 po - 45 po (638 mm - 1143 mm)	1/8 po (3 mm)	2-1/8 po (54 mm) min.

Dégagements minimaux des matériaux combustibles

Les dégagements indiqués ci-dessous sont les distances minimales à respecter sauf indication contraire.

Une cause majeure des incendies est liée au non-respect des dégagements requis (espace vide) par rapport aux matériaux combustibles. Il est de la plus grande importance que cet appareil au gaz décoratif soit strictement installé conformément à ces instructions.



Schéma 1

Dégagements :	Dimension	Mesurés à partir de :
A : Mur latéral	8 po / 203 mm	*** Depuis le bord intérieur de la façade / des portes
B : Plafond	63-3/4 po / 1873 mm	De la base de l'appareil
D : Profondeur min. de l'âtre	12 po / 305 mm	Non requis si l'appareil est surélevé de 76 mm (3 po) par rapport au sol.
E : Longueur min. de l'âtre	36 po / 914 mm	Non requis si l'appareil est surélevé de 76 mm (3 po) par rapport au sol.
J***:	27-1/4 po (692 mm)	Du bord intérieur de la façade/des portes - référence uniquement.
K : Largeur min. de l'alcôve	54 po / 1372 mm	
L : Profondeur max. de l'alcôve	36 po / 914 mm	Depuis l'avant de l'appareil.
M : Déflecteur de manteau	2-1/2 po / 89 mm*	

REMARQUES

- Unâtre non combustible de 36 po (914 mm) de largeur x 12 po (305 mm) de profondeur est nécessaire à l'avant de l'appareil, sauf si celui-ci est surélevé de 3 po (76 mm) par rapport au sol..
- * Un déflecteur en option de 2-1/2 po (64 mm) permet de réduire la hauteur du manteau à 13 po (330 mm) du haut de l'appareil à une profondeur de 1 po (25 mm).
- (J): *** Mesure prise à partir du rebord de la façade ou des portes - pour référence seulement : 27-1/4 po (692 mm)

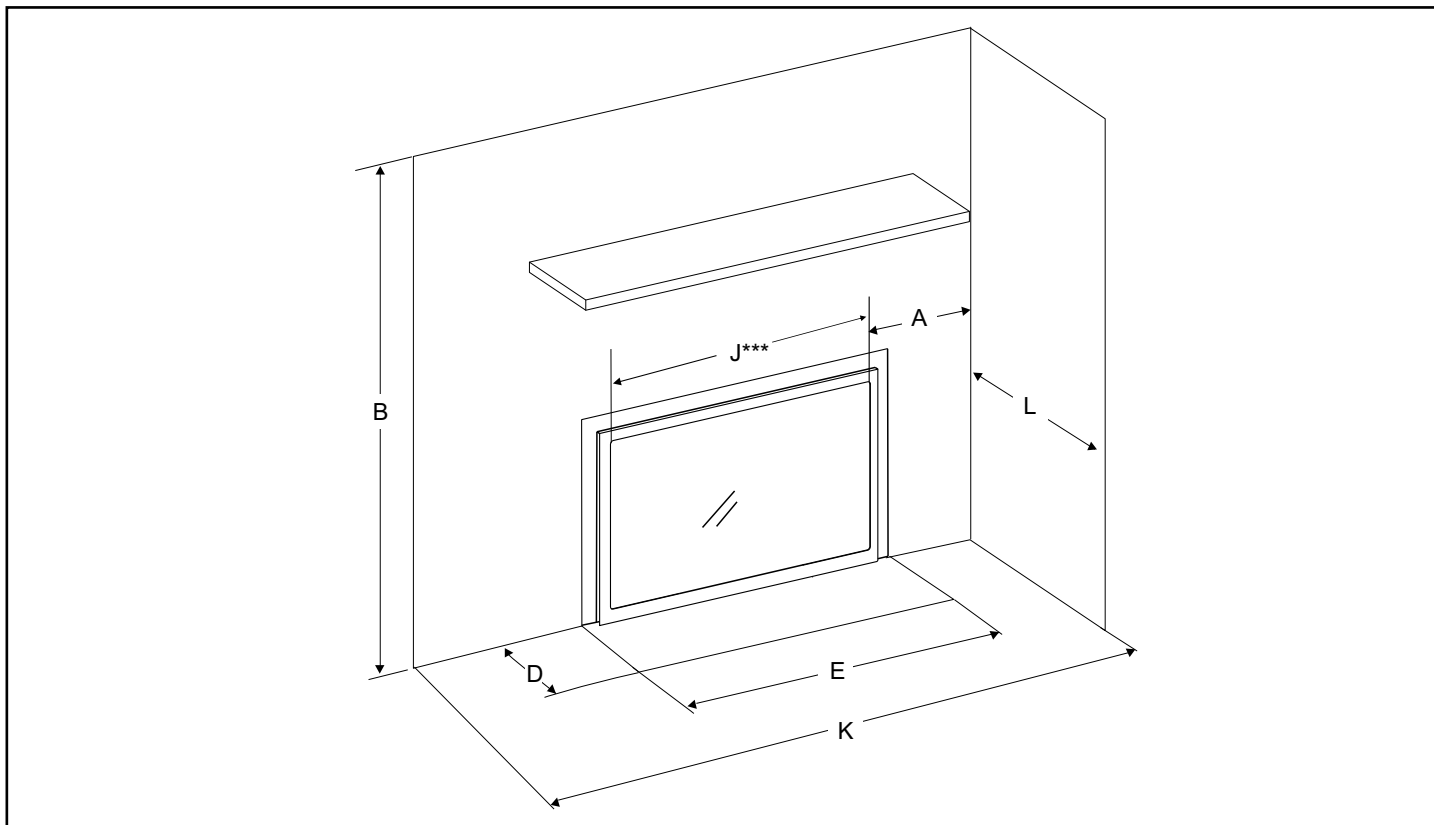
Dégagements du manteau sans déflecteur

Dégagements du manteau avec déflecteur de 2-1/2 po (64 mm)



Schéma 2

A	12 po (305 mm)
B	19 po (483 mm)
C	1-1/2 po (38 mm)

D	13 po (330 mm)
E	Matériau non combustible
F	19-3/4 po (451 mm) à la base de l'appareil

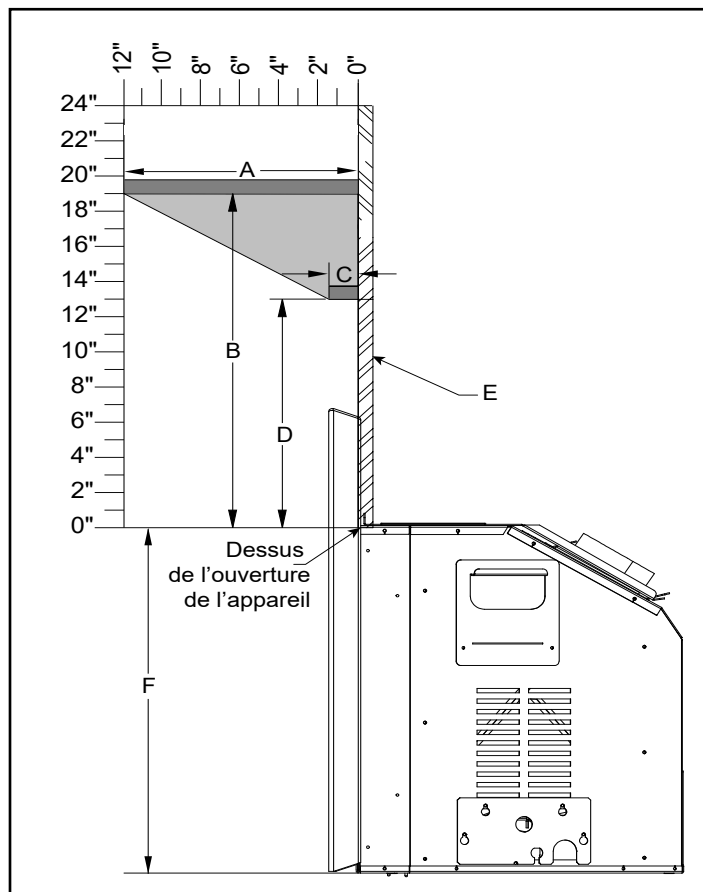

Schéma 3

A	12 po (305 mm)
B	16-1/2 po (419 mm)
C	1-1/2 po (38 mm)

D	11 po (279 mm)
E	Matériau non combustible
F	19-3/4 po (451 mm) à la base de l'appareil

AVERTISSEMENT

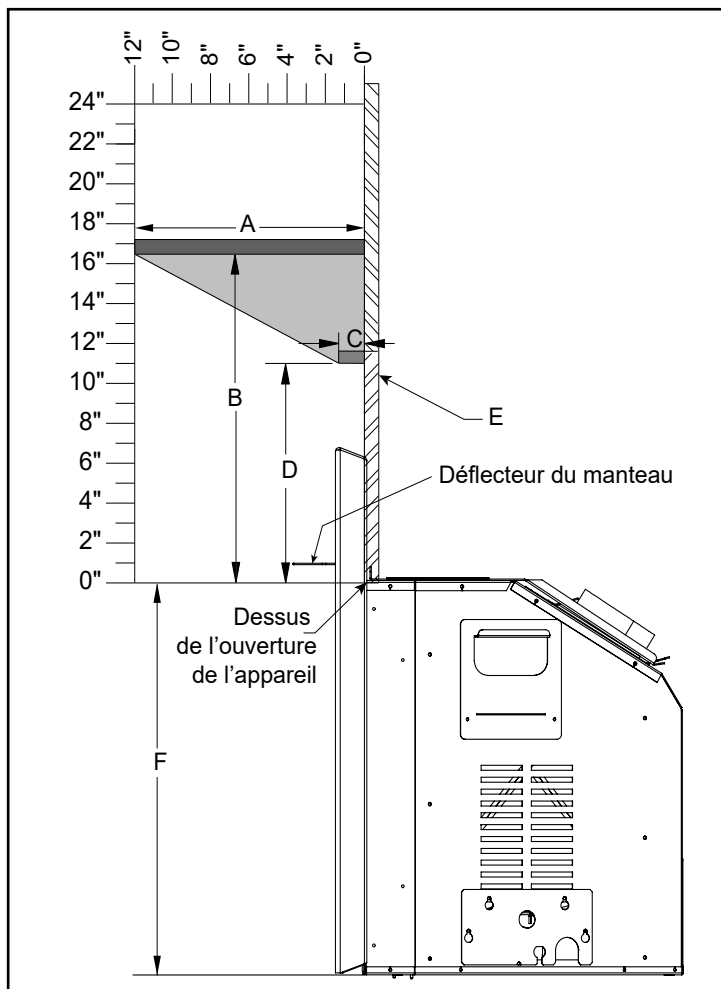
Bien que cet appareil soit certifié en matière de sécurité, le socle devant le foyer devient très chaud lorsque l'appareil fonctionne. Ne pas utiliser le socle comme siège ou tablette.

REMARQUES

- * Un déflecteur de 2-1/2 po (64 mm) réduit la hauteur du manteau à 11 po (279 mm) depuis le dessus de l'ouverture de l'appareil à une profondeur de 1-1/2 po (38 mm).
- Un manteau en matériau non combustible peut être installé à une distance moindre si la structure d'encadrement du foyer est faite de montants métalliques recouverts d'un panneau non combustible. Ce manteau non combustible, lorsqu'il est installé à une hauteur totale plus basse, ne peut pas être placé à moins de 6 po (152 mm) du dessus de l'ouverture de l'appareil.
- Toujours choisir des matériaux non combustibles.

Dimensions minimales des ouvertures de foyer avec différentes options de façade et de plaque de support

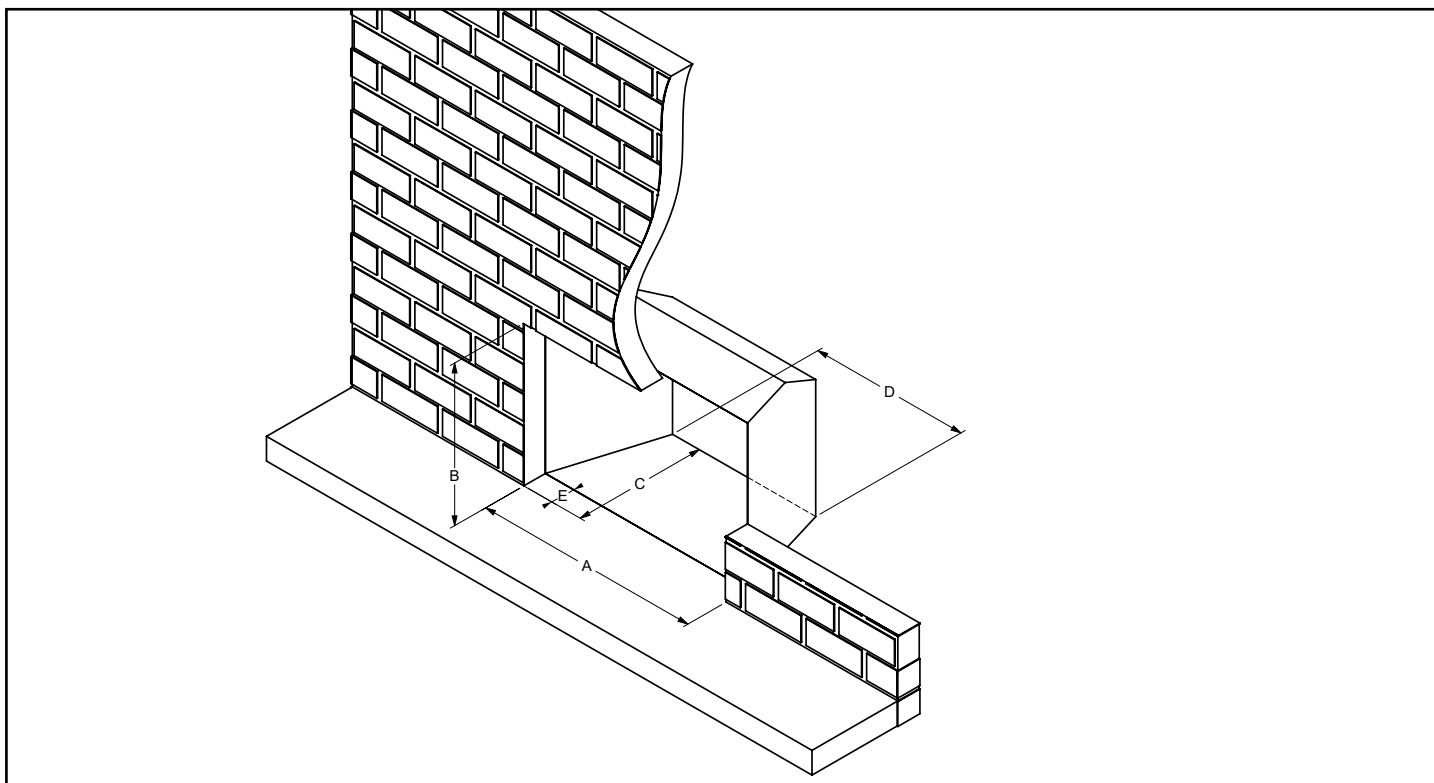

Façade	Dimensions				
	Largeur min. d'installation (A)	Hauteur min. d'installation (B)	Profondeur min. d'installation (C)	Largeur arrière minimale (D)	Profondeur du raccord (E)
Façade standard	28-7/16 po (722 mm)	20-1/4 po (514 mm)	16-11/16 po (424 mm)	20 po (508 mm)	2-13/16 po (71 mm)
Façade standard avec plaque de support	30-7/8 po (784 mm)	21-7/16 po (545 mm)	16-3/4 po (425 mm)	20 po (508 mm)	2-11/16 po (68 mm)
Façade standard avec contour haut de gamme	28-7/16 po (722 mm)	20-1/4 po (514 mm)	16-5/8 po (422 mm)	20 po (508 mm)	2-9/16 po (65 mm)
Façade standard avec contour haut de gamme et plaque de support	30-7/8 po (784 mm)	21-7/16 po (545 mm)	16-1/2 po (419 mm)	20 po (508 mm)	2-7/16 po (62 mm)
Façade affleurante	30 po (762 mm)	21-1/16 po (535 mm)	17-15/16 po (456 mm)	20 po (508 mm)	3-7/8 po (98 mm)
Façade affleurante avec plaque de support	30-7/8 po (784 mm)	21-7/16 po (545 mm)	17-13/16 po (452 mm)	20 po (508 mm)	3-3/4 po (95 mm)
Façade affleurante avec contour traditionnel	28-7/16 po (722 mm)	20-1/4 po (514 mm)	15-15/16 po (405 mm)	20 po (508 mm)	1-7/8 po (48 mm)
Façade affleurante avec contour traditionnel et plaque de support	30-7/8 po (784 mm)	21-7/16 po (545 mm)	15-13/16 po (402 mm)	20 po (508 mm)	1-3/4 po (45 mm)
Façade affleurante à 4 côtés	30 po (762 mm)	21-5/16 po (540 mm)	17-15/16 po (456 mm)	20 po (508 mm)	3-7/8 po (98 mm)
Bordure de finition	30 po (762 mm)	21-1/16 po (535 mm)	18 po (457 mm)	20 po (508 mm)	3-15/16 po (100 mm)
Bordure de finition avec plaque de support	30-7/8 po (784 mm)	21-7/16 po (545 mm)	17-7/8 po (454 mm)	20 po (508 mm)	3-7/8 po (98 mm)
Bordure de finition 4 côtés	30 po (762 mm)	21-5/16 po (540 mm)	18" (457 mm)	20 po (508 mm)	3-15/16 po (100 mm)



Utilisation de montants en acier et d'un panneau en béton au-dessus d'une cheminée en briques de maçonnerie

La façade en briques de maçonnerie peut être enlevée et remplacée par des matériaux non combustibles tels que des montants en acier et un panneau de béton/durarock/micor, conformément au schéma 1. Les montants en acier peuvent également être placés devant la brique de maçonnerie si celle-ci est laissée en place. C'est la méthode préférée en fonction de l'état de la cheminée en briques de maçonnerie.

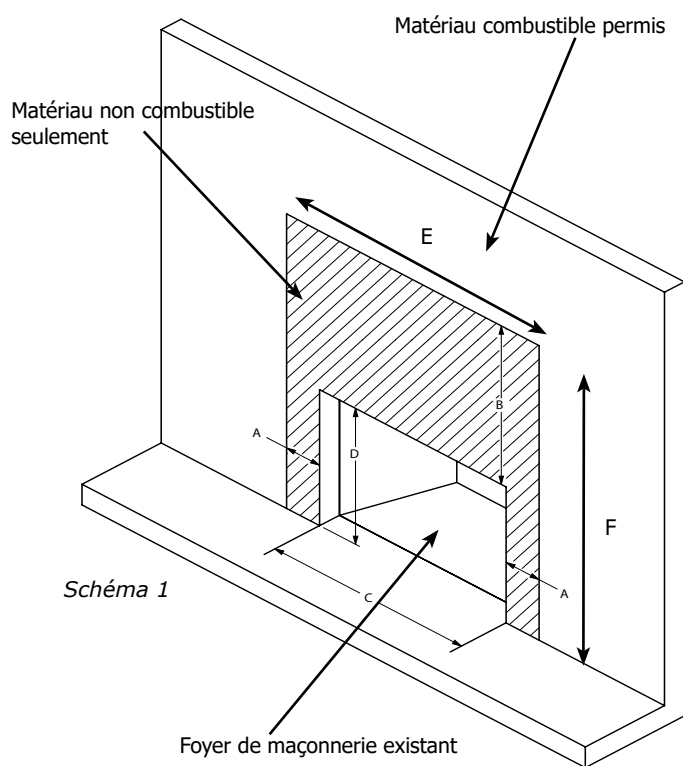
L'ouverture entre l'avant du foyer en maçonnerie et les matériaux non combustibles tels que les montants en acier doit être scellée afin que la chaleur ne puisse pas circuler entre la façade du foyer au bois et les matériaux de revêtement. Seuls les matériaux de finition tels que la tuile, la pierre, la brique, ou d'autres matériaux similaires qui sont non combustibles peuvent être utilisés. Utiliser des matériaux uniformes de façon à ce que, lorsque l'appareil est positionné, il n'y ait pas d'espace visible sur les côtés ou le dessus de l'encadrement.



DIMENSIONS	
A - Dégagement horizontal	8 po (203 mm)
B - Dégagement vertical	23 po (584 mm)
C - Largeur de l'ouverture	30-1/4 po min. (768 mm)
D - Hauteur de l'ouverture	21-1/2 po min. (546 mm)
E - Largeur totale minimale	46-1/4 po (1175 mm)
F - Hauteur totale minimale	41-3/4 po (1060 mm)

- Revêtement combustible sur cadre combustible 
- Revêtement non combustible sur cadre non combustible 

Raccordement de gaz

REMARQUE Seules les personnes autorisées à travailler avec des conduites de gaz peuvent effectuer les raccords de gaz nécessaires à cet appareil.

1. Avant de raccorder l'appareil à une cheminée existante, nettoyer en profondeur le foyer en maçonnerie ou préfabriqué.
2. L'appareil est doté d'une ouverture sur le côté droit du compartiment de commande. Une conduite d'alimentation au gaz NPT de 3/8 po doit être amenée près de l'entrée.
3. Déterminer l'axe central de la gaine d'évacuation à travers la cheminée, au dessus de l'appareil. Déplacer l'appareil à l'endroit où il doit être installé. S'assurer que l'encastrable est à niveau.
4. Ne pas couper les pièces en tôle du foyer dans lequel l'encastrable au gaz doit être installé.
5. Si le foyer fabriqué en usine n'a pas de trou(s) d'accès au gaz, percer un trou d'accès de 1-1/2 po (37-1/2 mm) ou moins à travers les côtés inférieurs ou le fond de la chambre de combustion. Ce trou d'accès doit être calfeutré avec une isolation non combustible après l'installation de la conduite d'alimentation au gaz.

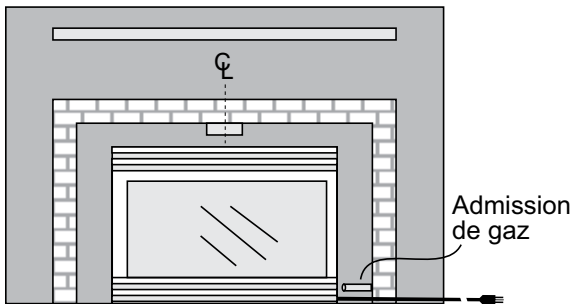

Évacuation verticale

L'APPAREIL NE DOIT PAS ÊTRE RACCORDÉ À UN CONDUIT DE CHEMINÉE DESSERVANT UN AUTRE APPAREIL À COMBUSTIBLE SOLIDE.

Cet appareil est conçu pour être fixé à deux gaines flexibles colinéaires en aluminium de 3 po (76 mm) qui parcourent toute la longueur de la cheminée. La longueur du conduit de cheminée doit être d'au moins 8 pi (2,44 m) et ne doit pas dépasser 35 pi (10,7 m). Voir le tableau ci-dessous pour les distances minimales à partir du toit. Vérifier périodiquement que l'évent n'est pas obstrué.

Les cheminées en maçonnerie peuvent prendre différentes formes auxquelles le revêtement flexible s'adapte. Cependant, **garder la gaine flexible aussi droite que possible** (éviter de la plier inutilement).

Fixer les gaines d'évacuation et d'admission au chapeau de terminaison et au collier d'évacuation de l'appareil à l'aide d'au moins trois vis autotaraudeuses. Utiliser du mastic Mil-Pac pour sceller les tuyaux.

Fixer le conduit d'admission d'air au collet d'admission d'air du chapeau d'évacuation.

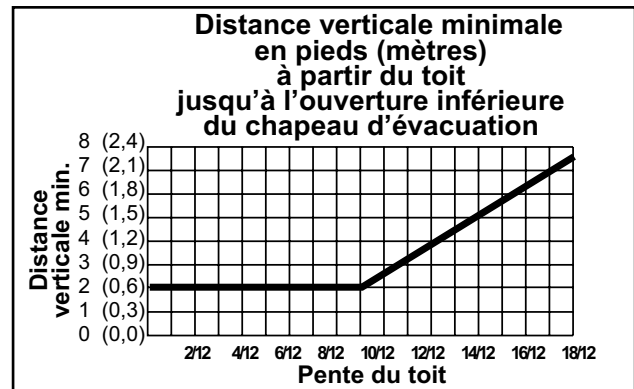

IMPORTANT Cet appareil a été testé et certifié en tant que système complet avec les chapeaux d'évacuation et la gaine flexible mentionnés. Seuls les chapeaux d'évacuation et les gaines flexibles indiqués ci-dessous peuvent être utilisés. L'utilisation de chapeaux d'évacuation ou de gaines flexibles non répertoriés dans ce manuel annulera la garantie et la certification de cet appareil. Il est également important de ne pas enfermer le chapeau d'évacuation à l'intérieur d'un capuchon pare-pluie de cheminée en maçonnerie ou identique. La terminaison doit être exposée sur les 4 côtés et au-dessus pour permettre l'évacuation et l'aspiration de l'air dans la chambre de combustion.

Pièce n°	Description
948-305	Gaine flexible de 3 po - 35 pieds
946-529	Chapeau de terminaison vertical co-linéaire DV

REMARQUES En attachant les 2 doublures de 3 pouces (de 51 à 76 mm) au chapeau d'évacuation et avant de les glisser dans la cheminée, il est bon de marquer les doublures " évacuation " et " admission d'air ". Cela permet d'éviter de mélanger les doublures au moment de raccorder le collet de cheminée à l'appareil. Si l'on regarde l'appareil de l'avant, l'admission d'air se trouve à gauche et le conduit d'évacuation à droite. Il y a une exception car le chapeau d'évacuation verticale colinéaire pour évacuation directe 946-529 peut être placé à l'intérieur d'un chapeau de pluie pour cheminée en maçonnerie, à condition qu'il réponde aux exigences de l'appareil. Voir tous les détails dans ce manuel d'utilisation.

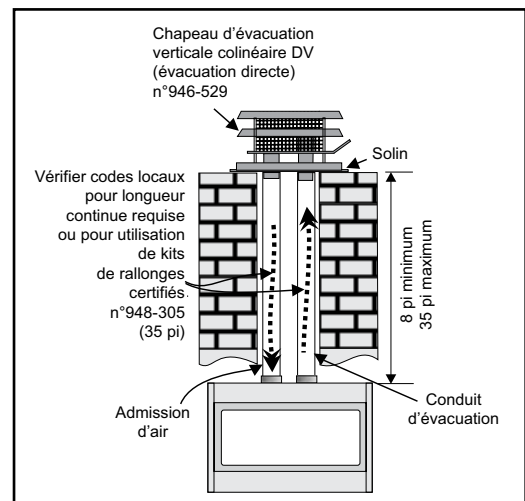

Chapeaux d'évacuation verticale/adaptateurs alternatifs approuvés

Autres chapeaux d'évacuation approuvés

Option 1

46DVA-CL33 - Chapeau vertical pour grands vents avec solin. Inclut également doublure de prise d'air de 3 po (76 mm) x 35 pi (10,7 m) et doublure d'évacuation de 3 po (76 mm) x 35 pi (10,7 m)

Option 2

46DVA-VC Chapeau d'évacuation verticale profilé

OU

46DVA-VCH Chapeau vertical pour grands vents

AND

46DVA-GK Adaptateur colinéaire de 3 po avec solin

Remarque : Les deux doublures de prise d'air et d'évacuation doivent être achetées séparément avec l'option 2 comme elles ne sont pas incluses. Avec l'option 2, des longueurs de conduit Simpson Duravent peuvent être ajoutées si nécessaire pour répondre aux exigences de dégagements.

Le conduit d'admission d'air doit être relié au collet d'admission d'air du chapeau d'évacuation.

Dans les zones de grands vents constants, il est recommandé d'utiliser le système de ventilation Simpson Dura-Vent (adaptateur 46DVA-GK et chapeau grand vent 46DVA-VCH).

REMARQUE : Des longueurs de conduit Simpson Duravent peuvent être ajoutées si nécessaire pour répondre aux exigences de dégagements.

Le conduit d'admission d'air doit être relié au collet d'admission d'air du chapeau d'évacuation.

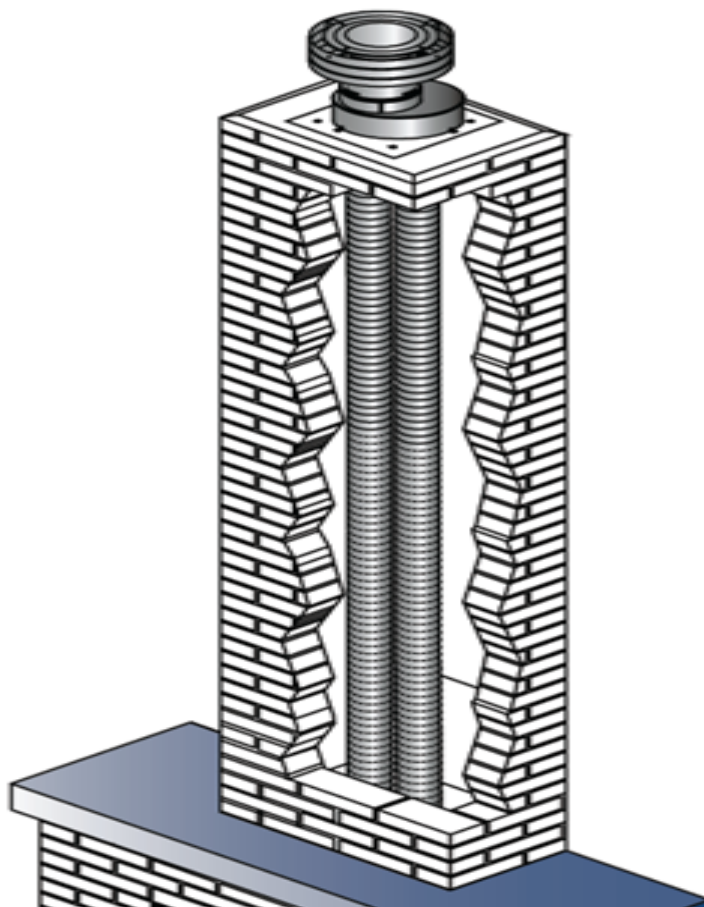

Évacuation verticale / positions du réducteur pour gaz naturel (GN) et propane (PL)

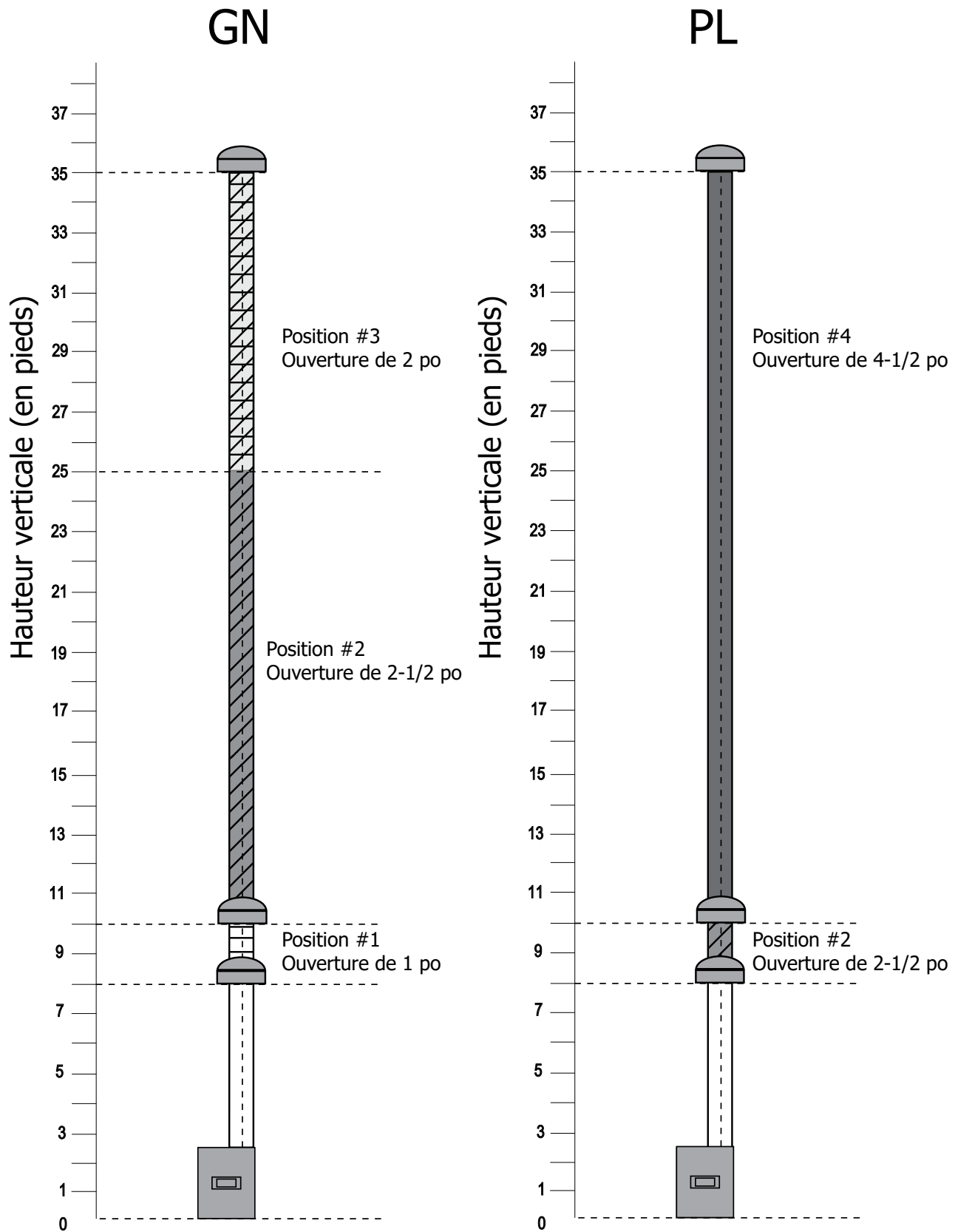

Système d'évacuation verticale / Réglage du réducteur d'air pour chapeau d'évacuation verticale colinaire pour évacuation directe FPI et solin encastré (946-529)

IMPORTANT :

Les dégagements du chapeau d'évacuation vers les côtés et sur le dessus doivent être respectés.

Voir la page suivante pour les exigences importantes en matière de dégagements lorsque le chapeau d'évacuation est encastré au-dessus des 2 côtés.

Non homologué pour être utilisé avec les chapeaux d'évacuation/adaptateur 46DVA-CL34 ou 46DVA-34CLTA + 46DVA-VCH

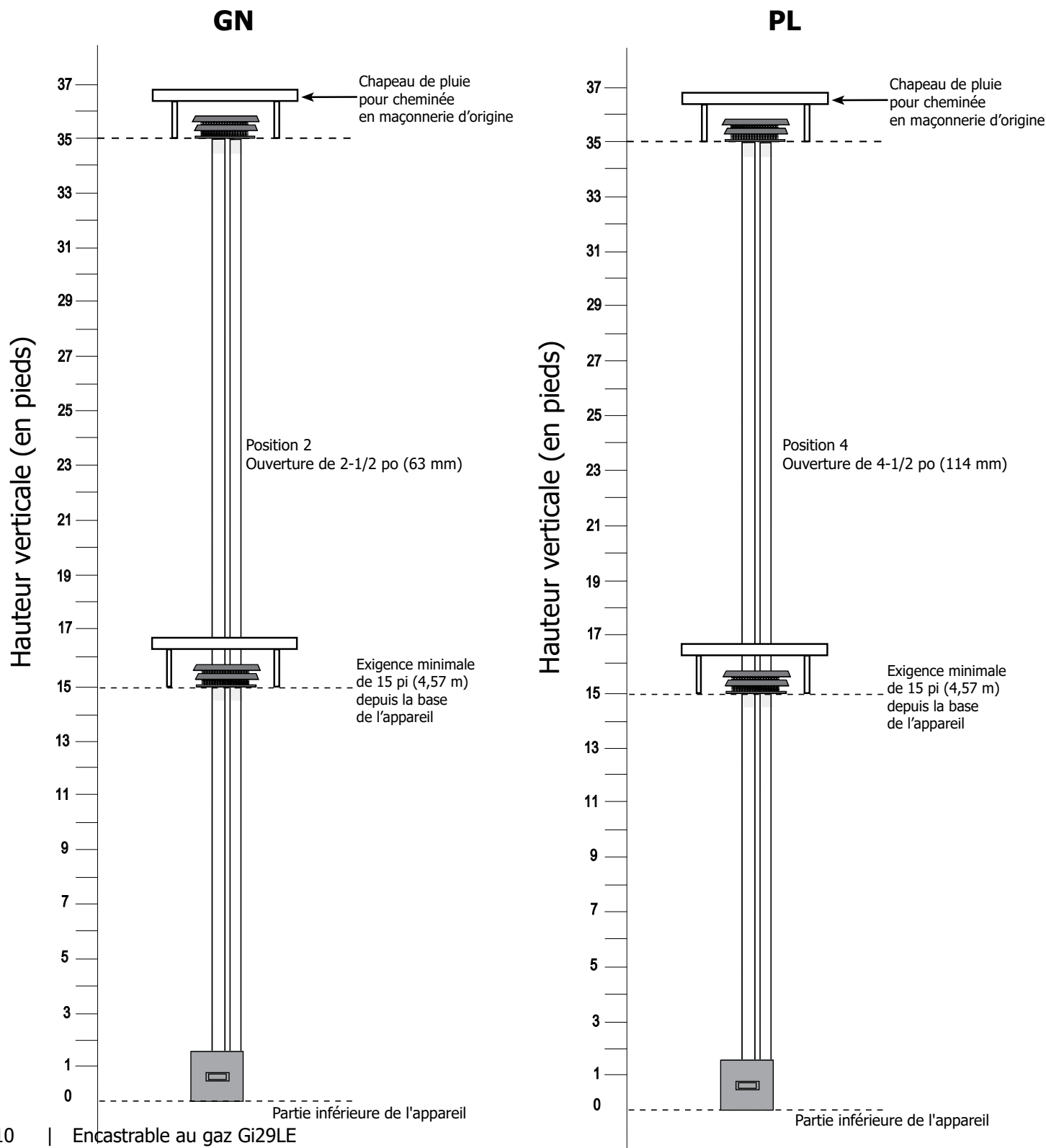

Systeme d'évacuation verticale / Exigences en matière de dégagements pour chapeau d'évacuation verticale colinaire pour évacuation directe FPI et solin encastré (946-529)

Lors de l'installation avec 46DVA-CL34 ou 46DVA-34CLTA + 46DVA-VCH + gaine flexible FPI de 3 po (évacuation/prise d'air), les dégagements ci-dessous ne s'appliquent pas, tous les chapeaux mentionnés ne doivent pas être obstrués sur aucun côté.

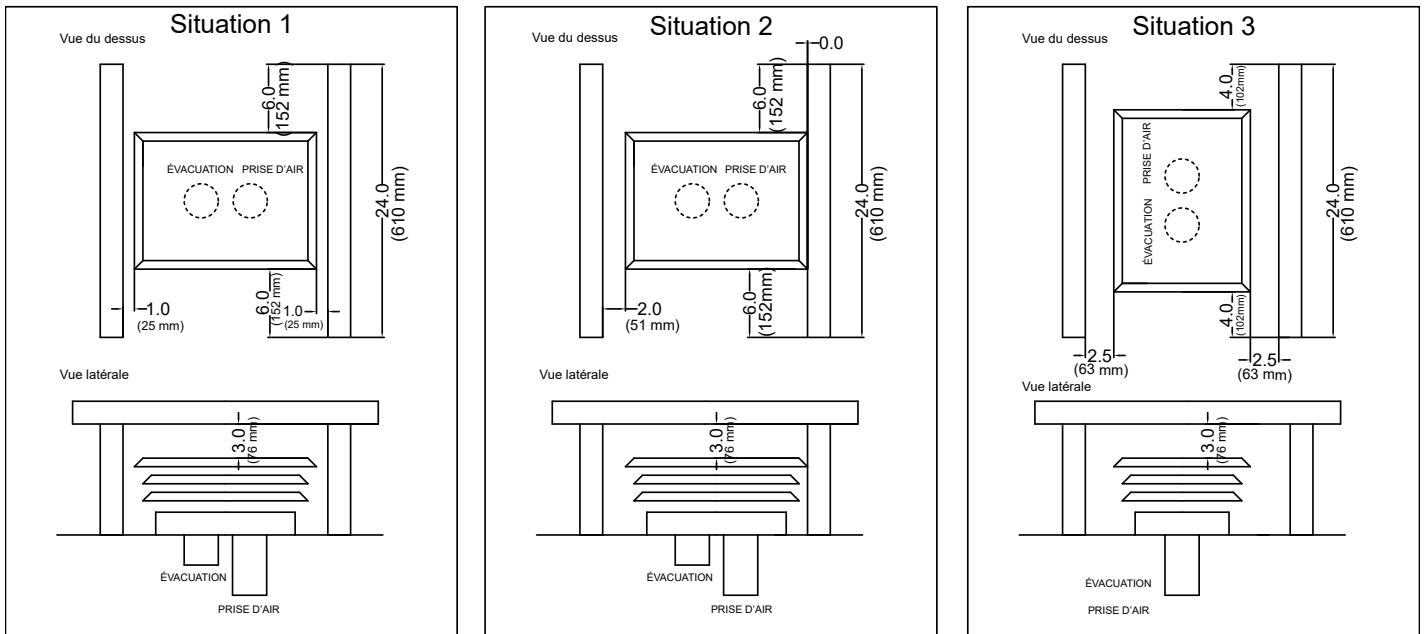

Remarque : Le réducteur de débit d'air doit être ouvert à 2-1/2 po (63 mm) pour le gaz naturel ou à 4-1/2 po (114 mm) pour le propane.

Système d'évacuation colinéaire horizontal (foyers en maçonnerie seulement)

APPLICATION

Ces instructions s'appliquent au système de terminaison DuraVent DirectVent Pro et sont destinées à compléter les instructions applicables au Direct Vent Pro. Ce système de terminaison et d'évacuation ainsi que l'appareil au gaz ont été testés et répertoriés par une agence de test accréditée.

Le kit n° 46DVA-HCL33 comprend :

1 chapeau d'évacuation horizontale

2 x gaines rondes de 10 pi (3 m) long x 3 po (76 mm) et quincaillerie.

Le mastic 948-128 Mil-Pac doit être acheté séparément.

REMARQUE : L'admission d'air et l'évacuation sont de 3 po (76 mm).

INFORMATION SUR INSTALLATION

Le registre du conduit de cheminée doit être complètement bloqué en position ouverte ou retiré si cela ne présente aucun danger pour l'installation de l'appareil. Vérifier que le foyer et la cheminée sont propres et en bon état de fonctionnement, et que tous les conduits de la cheminée sont bien ajustés et ne laissent pas entrer d'air dans la cheminée. Installer un chapeau d'évacuation étanche et un solin métallique au sommet de la cheminée de maçonnerie pour éviter les fuites et les mouvements d'air dans la cavité.

Cet appareil est uniquement certifié pour une utilisation avec du gaz naturel (GN) lorsqu'il est raccordé horizontalement (le propane liquide n'est pas autorisé). Faire le trou sur la partie extérieure de la cheminée en maçonnerie en la perçant ou en enlevant des briques. Avant de procéder, vérifier que la structure de maçonnerie est sûre et que les briques peuvent être retirées sans endommager la cheminée. Les hauteurs minimales et maximales des évacuations sont indiquées ci-dessous.

Pour les instructions complètes, suivre ce lien :

https://duravent.com/wp-content/uploads/2020/06/L954-SUP_820018997-DirectVent-Pro-Horizontal-Vent-Kit_03-20-20_V1.pdf [duravent.com]

GN seulement

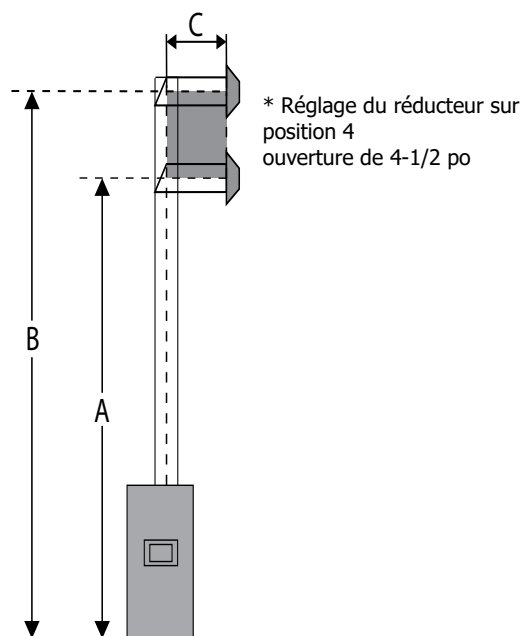

DIMENSIONS

A Hauteur min.	9 pi (2,7 m)
B - Hauteur max.	10 pi (3 m)
C - Horizontale max.	18 po (457 mm)

REMARQUE L'évacuation est située sur le côté gauche et l'admission d'air sur le côté droit, lorsque vous faites face à l'arrière de la terminaison comme indiqué ci-dessous. Sceller le conduit flexible de 3 po (76 mm) avec du Mil-Pac, acheté séparément.

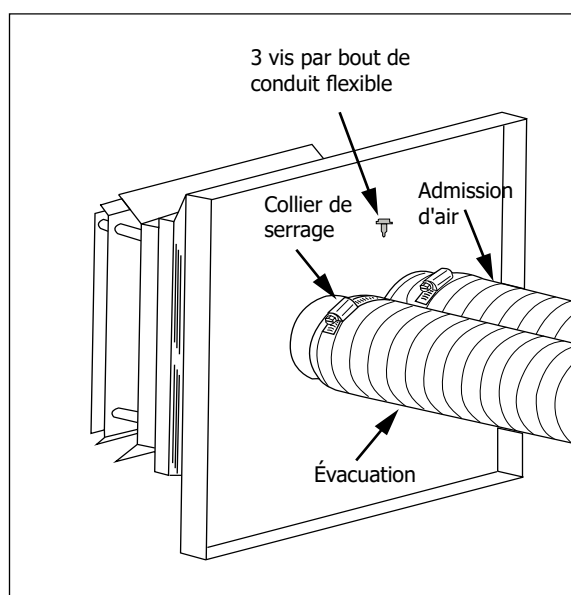

Les installateurs doivent attacher mécaniquement l'étiquette fournie à l'intérieur de la chambre de combustion de la cheminée dans laquelle l'encastrable au gaz est installé.

REMARQUE Ce foyer a été converti pour être utilisé avec un encastrable au gaz uniquement. Il ne peut pas être utilisé pour brûler du bois ou des combustibles solides, à moins que toutes les pièces d'origine soient remplacées et que le foyer soit réapprouvé par l'autorité compétente.