

## Poêle à bois F1500 de petit format

Modèle	F1500
Bois de corde (BTU)	55 000 BTU
Émissions (grammes/heure) - Certifié EPA	1 g/h
Rendement (PCS EPA)*	77,70 %
Rendement (PCI EPA)	84 %
Taille du conduit de cheminée	6 po (152 mm)
Éligible à la remise fiscale sur la biomasse (États-Unis)	Oui
Taille maximale des bûches	18 po (457 mm)
Volume de la chambre de combustion	1,3 pi <sup>3</sup>

\* L'éligibilité à la remise fiscale sur la biomasse aux États-Unis est basée sur la valeur PCS supérieure ou égale à 75 %.

### Dimensions de l'appareil

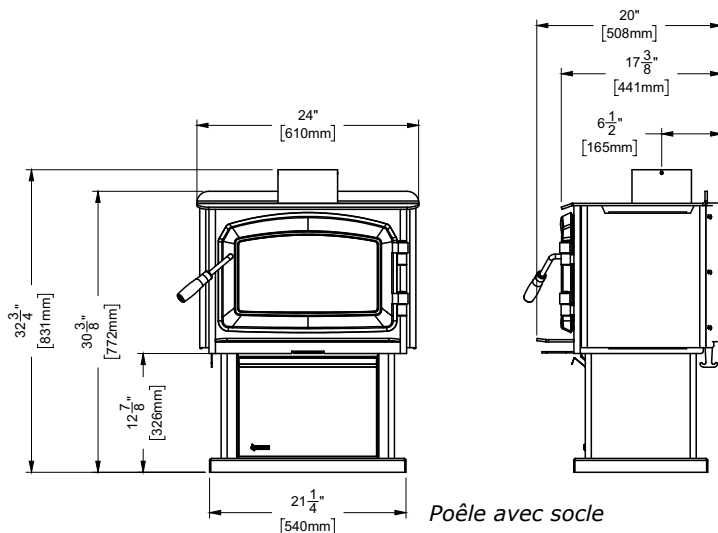
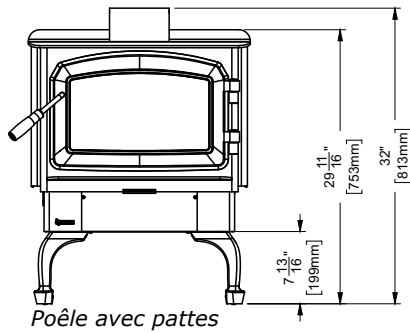

### Dimensions de la prise d'air extérieur

avec socle

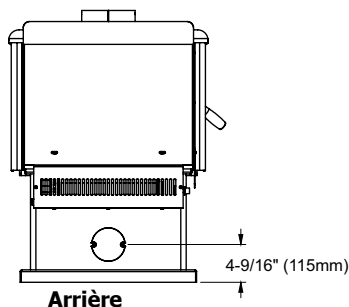

avec écran thermique inférieur + pattes

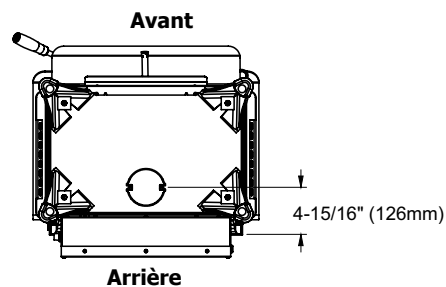

## Dégagements minimaux aux matériaux combustibles

Merci de lire attentivement la section ci-dessous. Les dégagements ne sont pas les mêmes si un conduit à paroi simple ou un conduit à paroi double est installé sur le poêle.

Les distances "À partir de l'appareil" sont mesurées entre la plaque du dessus du poêle et un mur latéral ou un coin, et entre l'écran thermique arrière et un mur du fond.

**Les dégagements peuvent seulement être réduits conformément aux méthodes approuvées par une autorité régulatrice compétente.**

**Remarque : Hauteur minimale du plafond - 83 po (2 108 mm)**

**Remarque : Ce dégagement est également requis pour l'espace vide entre l'appareil et le mur/plafond.**

### SORTIE VERS LE TOIT SORTIE VERS LE MUR

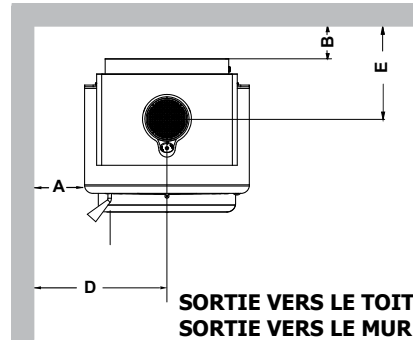
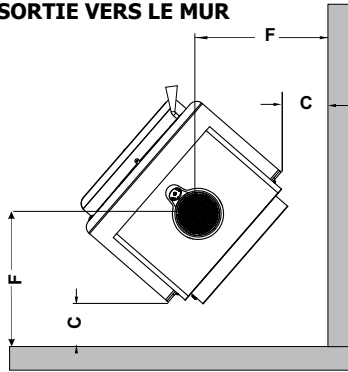

#### REMARQUE :

À noter que les codes et règlements locaux peuvent se substituer aux dégagements indiqués dans le présent manuel. Consultez votre inspecteur local.

#### REMARQUE :

Les dégagements aux matériaux combustibles sont indispensables à la sécurité de la propriété. Pour éviter toute surchauffe et tout dommage causé à l'appareil, ces dégagements doivent être également respectés pour les matériaux non combustibles.

### Conduit de type "C" pour installation résidentielle (conduit à paroi simple)

F1500	avec diffuseur Airmate ou Déflecteur arrière	A	B	C	D	E	F
		11 po 279 mm	10-1/2 po 267 mm	9 po 229 mm	23 po 584 mm	17-1/16 po 433 mm	21 po 532 mm

### Dégagement réduit dans une installation résidentielle - Conduit à double paroi homologué (à installer avec les pièces requises)

Pour une installation résidentielle avec dégagement réduit, un conduit de raccordement à double paroi est requis entre la buse de sortie du poêle et le niveau du plafond.

F1500	avec diffuseur Airmate ou Déflecteur arrière	A	B	C	D	E	F
		9 po 230 mm	5 po 127 mm	5 po 127 mm	21 po 533 mm	11-9/16 po 294 mm	17 po 431 mm

### Dégagement réduit dans une maison mobile - Conduit à double paroi homologué (à installer avec les pièces requises)

Pour une installation résidentielle avec dégagement réduit, un conduit de raccordement à double paroi est requis entre la buse de sortie du poêle et le niveau du plafond. Se reporter aux consignes d'installation dans une maison mobile spécifiées dans le présent manuel.

F1500	avec diffuseur Airmate ou Déflecteur arrière	A	B	C	D	E	F
		9 po 230 mm	5 po 127 mm	5 po 127 mm	21 po 533 mm	11-9/16 po 294 mm	17 po 431 mm

## Dégagements minimaux de l'alcôve et dégagements par rapport aux matériaux combustibles

Les modèles autoportants Regency ont été approuvés et doivent être installés avec un raccord à double paroi homologué jusqu'au niveau du plafond. Le conduit à paroi simple (ventilation de type C) n'est pas homologué pour les alcôves.

**Remarque : Hauteur minimale du plafond de l'alcôve - 83 po (2108 mm)  
Profondeur maximale de l'alcôve - 36 po (914 mm)**

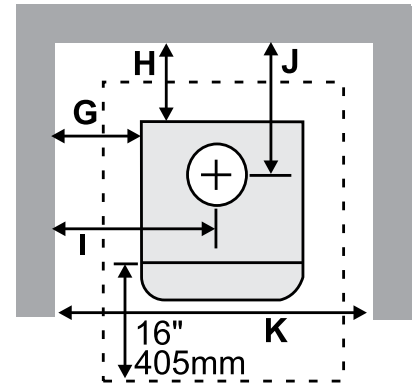

**REMARQUE : Ce dégagement est également requis pour laisser un espace vide entre l'appareil et le mur/plafond.**

Modèle	À partir de l'appareil		À partir de l'axe central de la cheminée		À partir du mur
	G	H	I	J	K
<b>F1500 avec Airmate ou déflecteur arrière</b>	9 po (229 mm)	5 po (127 mm)	21 po (533 mm)	11-5/8 po (295 mm)	46 po (1168 mm)

## Protecteur de plancher (Seule la protection contre les braises est requise)

Un plancher combustible doit être protégé par un matériau non combustible (par ex. céramique, panneau en béton) ou un matériau approuvé par le UL-1618 Type 1 (ou tel que spécifié par les codes locaux).

**Canada:** Le protecteur de plancher doit se trouver sous l'appareil de chauffage et s'étendre sur au moins 18 po (457 mm) du côté de la porte de chargement et sur au moins 8 po (203 mm) sur les côtés et à l'arrière du poêle.

**USA:** Le protecteur de plancher doit se trouver sous l'appareil de chauffage et s'étendre sur au moins 16 po (405 mm) du côté de la porte de chargement et de l'ouverture qui permet de vider les cendres. Il doit également s'étendre sur au moins 8 po (203 mm) sur les côtés et à l'arrière du poêle, ainsi que sous le connecteur de cheminée s'étendant sur 2 po (51 mm) de chaque côté s'il s'agit d'une installation horizontale.

**REMARQUE :** Les mesures de protection du sol pour l'avant de l'appareil sont prises à partir de l'ouverture de la porte de chargement du combustible et les mesures sur les côtés sont prises à partir de l'écran thermique de l'appareil. Lorsque l'appareil est installé à moins de 8 po (203 mm) d'un mur du fond, la plaque des braises doit seulement s'étendre jusqu'à la base du mur en fonction des dégagements indiqués dans ce manuel.

Si l'appareil est installé à moins de 8 po du mur du fond, la protection contre les braises doit seulement se prolonger vers la base du mur, conformément aux dégagements indiqués dans le présent manuel.

**Remarque :** Les mesures latérales et à l'arrière sont prises depuis la protection thermique de l'appareil.  
\* La mesure à l'avant (B) est prise à partir de l'ouverture de la porte de chargement du combustible.

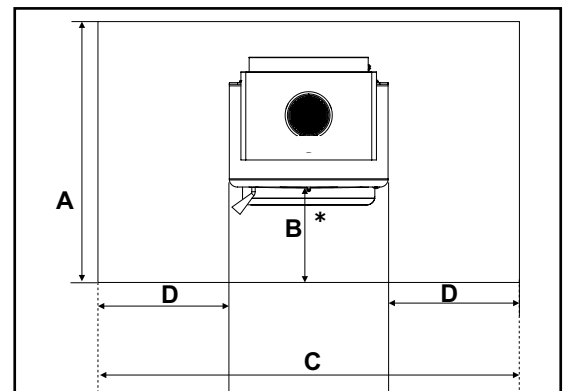

Profondeur totale minimale du protecteur de plancher					
Modèle		Profondeur de l'âtre	Du rebord de l'ouverture de la porte de chargement au rebord de l'âtre	Largeur de l'âtre	À partir de la protection thermique latérale de l'appareil
		A	B	C	D
F1500	Canada	42 po (1067 mm)	18 po (457 mm)	39-3/8 po (1 000 mm)	8 po (203 mm)
	États-Unis	40 po (1016 mm)	16 po (406 mm)	39-3/8 po (1 000 mm)	8 po (203 mm)

## Protecteur de plancher (Installation en angle) (Protection contre les braises requise seulement)

Un plancher combustible doit être protégé par un matériau non combustible (par ex. céramique, panneau en béton) ou un matériau approuvé par le UL-1618 Type 1 (ou tel que spécifié par les codes locaux). Ce protecteur de plancher doit se trouver sous l'appareil de chauffage et s'étendre sur au moins 8 po (203 mm) de chaque côté de l'appareil et sur au moins 16 po (406 mm)\*\* à l'avant du poêle et au moins 8 po (203 mm) (ou le dégagement à l'arrière par rapport aux matériaux combustibles, selon la distance la plus courte) depuis l'arrière du poêle.

Remarque : Les mesures de protection du sol pour l'avant de l'appareil sont prises à partir de l'ouverture de la porte de chargement du combustible et les mesures sur les côtés sont prises à partir de l'écran thermique de l'appareil. Lorsque l'appareil est installé à moins de 8 po (203 mm) d'un mur du fond, la plaque des braises doit seulement s'étendre jusqu'à la base du mur en fonction des dégagements indiqués dans ce manuel.

En cas d'installation avec un système d'évacuation horizontale, le protecteur de plancher non combustible doit être placé sous le conduit de cheminée et s'étendre sur 2 po (51 mm) sur chaque côté.

### Largeur totale minimale (X) du protecteur de plancher pour tout type d'installations :

Poêle F1500 39-3/8 po (1 000 mm)

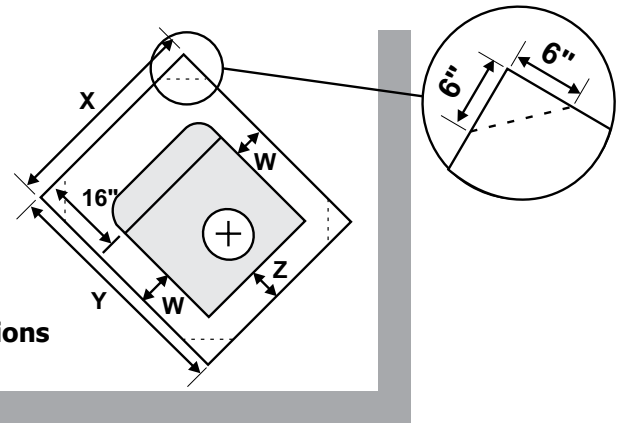

### Pour installations en angle

**\*\*REMARQUE : Au Canada, le protecteur de plancher doit s'étendre sur 18 po (457 mm) à l'avant et 8 po (203 mm) à l'arrière du poêle.**

Remarque : Les mesures latérales et à l'arrière sont prises depuis la protection thermique de l'appareil.

\* La mesure à l'avant est prise à partir de l'ouverture de la porte de chargement du combustible.

Profondeur générale minimale (Y) du protecteur de plancher			
Modèle	Évacuation résidentielle de type "C"		À partir de la protection thermique latérale de l'appareil
	Y	Z	W
<b>Modèle F1500</b>	Canada - 42 po (1067 mm) États-Unis - 40 po (1016 mm)	8 po (203 mm)	8 po (203 mm)

### Profondeur générale minimale (Y) du protecteur de plancher - Âtre en angle À titre de référence seulement lorsque le protecteur d'âtre est installé vers le mur du fond en appliquant les dégagements minimaux par rapport au conduit.

	Profondeur de l'âtre			
F1500	L	M	N	O
<b>Installation résidentielle - Évacuation de type "C" (Paroi simple)</b>				
Canada	39-3/8 po (1 000 mm)	57-3/16 po (1453 mm)	50-1/8 po (1273 mm)	22-1/4 po (565 mm)
États-Unis	39-3/8 po (1 000 mm)	55-3/16 po (1402 mm)	48-11/16 po (1 237 mm)	20-7/8 po (530 mm)
<b>Dégagement réduit pour installation résidentielle (à installer avec les pièces de conduit requises)</b>				
Canada	39-3/8 po (1 000 mm)	51-1/2 po (1308 mm)	46-1/8 po (1 172 mm)	18-1/4 po (464 mm)
États-Unis	39-3/8 po (1 000 mm)	49-1/2 po (1257 mm)	44-11/16 po (1 135 mm)	16-7/8 po (429 mm)

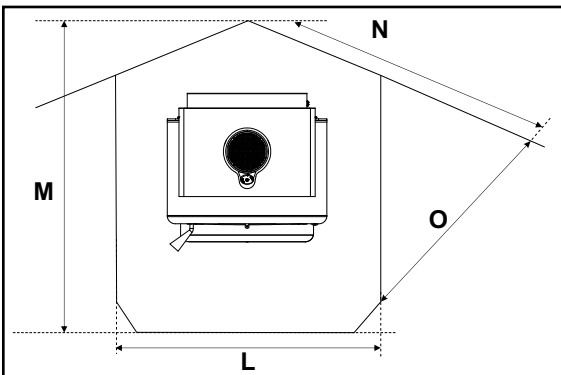

Ce poêle doit être raccordé à une cheminée en maçonnerie doublée ou une cheminée préfabriquée homologuée pouvant être utilisée avec des combustibles solides. Il doit être conforme aux normes ULC629 au Canada ou UL-103HT aux États-Unis. Ne pas le raccorder à une cheminée desservant un autre appareil, ce qui pourrait compromettre le fonctionnement sécuritaire des deux appareils et entraînera l'annulation de la garantie du poêle. Se conformer à la législation locale compétente et/ou aux normes d'installation CSA B365-M87 au Canada.

Le connecteur de cheminée doit avoir un diamètre de 6 po, 24 MSG en acier noir/bleu. Ne pas utiliser un connecteur en aluminium ou en acier galvanisé car ils ne résistent pas convenablement aux températures très élevées d'un feu de bois. Le connecteur de cheminée entre le poêle et la cheminée doit être aussi court et direct que possible.

Le connecteur de cheminée doit être fixé soit à une cheminée en maçonnerie homologuée soit à une des cheminées préfabriquées certifiées pouvant être utilisées avec un combustible de bois solide. Toutes les jointures doivent être étanches et serrées à l'aide de vis à tête.

**AVERTISSEMENT**

**LE CONNECTEUR DE CHEMINÉE DOIT ÊTRE UTILISÉ SEULEMENT DANS L'ENCEINTE DE LA PIÈCE, ENTRE LE POÊLE ET LE PLAFOND/MUR. NE JAMAIS UTILISER UN CONNECTEUR POUR TRAVERSER UN ENTRETOIT OU DES COMBLES, UN PLACARD OU UN ESPACE CONFINÉ SIMILAIRE, UN PLANCHER OU UN PLAFOND. UN PARE-VAPEUR EFFICACE DOIT ÊTRE MAINTENU LÀ OÙ LA CHEMINÉE OU TOUT AUTRE DES SES COMPOSANTS TRAVERSE L'EXTÉRIEUR DE LA STRUCTURE. TOUJOURS RESPECTER LES DÉGAGEMENTS MINIMAUX AUX MATÉRIAUX COMBUSTIBLES REQUIS PAR LES CODES DU BÂTIMENT QUI S'APPLIQUENT.**

## Installation détaillée de la cheminée et du connecteur

**Remarque : Voici un ensemble de consignes générales pour l'installation de la cheminée. Toujours suivre à la lettre les instructions du fabricant. Se reporter à la section sur les hauteurs minimales de conduit recommandées (Tableau 1).**

1. Une fois déterminé l'emplacement du poêle, découper une ouverture dans le toit et fabriquer un cadre. Il est recommandé de ne couper aucun élément de charpente du toit pour l'installation de la cheminée ou de son caisson de support. S'il s'avère nécessaire de les couper, les renforcer pour préserver l'intégrité structurale.
2. Installer un coupe-feu radiant en le maintenant par le dessus.
3. Insérer le conduit isolé dans le support de finition à une hauteur minimale de 3 pieds au-dessus de son point de sortie au niveau du toit, ou à 2 pieds au-dessus de tout point situé à moins de 10 pieds du conduit à l'horizontale. Il doit y avoir au moins 3 pieds de hauteur de cheminée au-dessus du niveau du toit.

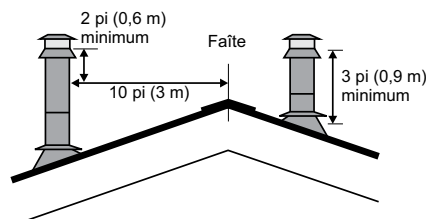

**Remarque : Augmenter la hauteur de la cheminée au-dessus de ce minimum requis pourra parfois aider l'appareil à mieux "respirer" en créant un meilleur tirage. L'augmentation du tirage peut permettre de réduire certains problèmes comme les difficultés d'allumage, les retours de fumée quand la porte est ouverte, et l'encrassement de la vitre. Il peut être suffisant, dans un premier temps, de faire un essai en installant la cheminée à la hauteur minimale requise puis, si des problèmes surviennent, d'ajouter ultérieurement des sections supplémentaires.**

4. Installer le solin du toit sur la cheminée puis sceller le solin au toit avec des matériaux de revêtement de toiture. Fixer le solin au toit à l'aide de clous ou de vis.
5. Placer le collet de solin sur le solin en scellant les joints avec un mastic de silicone.
6. Fixer le capuchon de pluie avec un pare-éclincelles (si requis) sur le dessus de la cheminée.

7. Pour terminer l'installation de la cheminée, installer le conduit de connexion à double paroi à la structure de soutien de la cheminée, en partant de la buse de sortie sur le poêle.
8. En cas d'utilisation d'un connecteur horizontal, installer le connecteur le plus haut possible tout en gardant une distance d'au moins 18 po (457 mm) entre le connecteur horizontal et le plafond.
9. **REMARQUE : Pour les installations résidentielles à dégagement réduit ou en alcôve, un connecteur à double paroi homologué est obligatoire entre la buse du poêle et le niveau de plafond.**

Les schémas ci-dessous illustrent une façon d'installer l'appareil dans un plafond standard ou avec un connecteur horizontal. Vérifier avec le détaillant ou l'installateur pour plus d'information sur d'autres options d'installation.

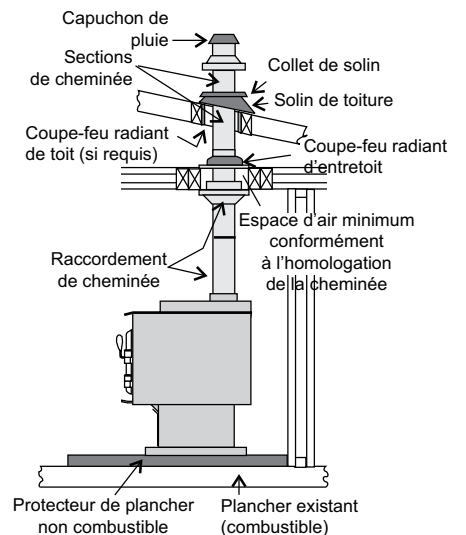

Installation dans un plafond standard

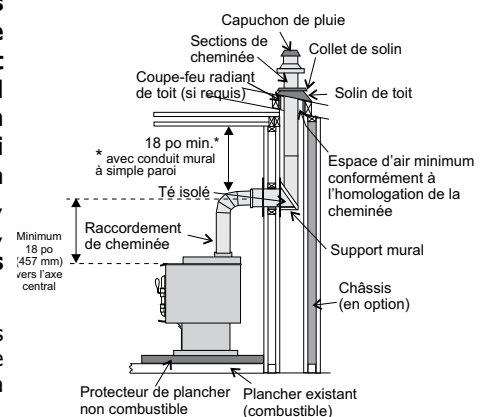

Installation horizontale

## Installation dans une maison mobile

**Pour les installations au Canada :** Voir le logement de fixation du kit de prise d'air extérieur - Pièce n° 846-502.

D'autres exigences doivent être respectées lors de l'installation de cet appareil dans une maison mobile au Canada seulement.

Après avoir marqué précisément la position du poêle et l'emplacement du protecteur de plancher comme décrit dans la section sur l'installation résidentielle (étapes 1 à 8), une prise d'air doit être installée pour alimenter l'appareil en air frais.

Voir les instructions sur l'ensemble pour la prise d'air extérieur dans le présent manuel.

Mettre l'appareil en place et le fixer au plancher en vissant deux tire-fonds de 3/8 po (10 mm) x 3-1/2 po (89 mm) à travers les deux trous situés à l'intérieur de la base du socle. Lors de l'installation de l'appareil, il est important de respecter l'intégrité structurale du plancher, des murs et du toit de la maison mobile.

Pour les appareils installés dans une maison mobile aux États-Unis, l'appareil doit être mis à la terre en utilisant un fil de terre no. 8 avec une terminaison et une rondelle en étoile homologuées.

**ATTENTION : Ne jamais utiliser de pièces sans étiquette ou de pièces de remplacement conçues pour un autre système de cheminée.**

**Installer conformément aux consignes d'installation du fabricant.**

**MISE EN GARDE: Faire fonctionner le poêle uniquement avec la porte complètement fermée - ouvrir la porte de chargement uniquement pour alimenter le feu.**

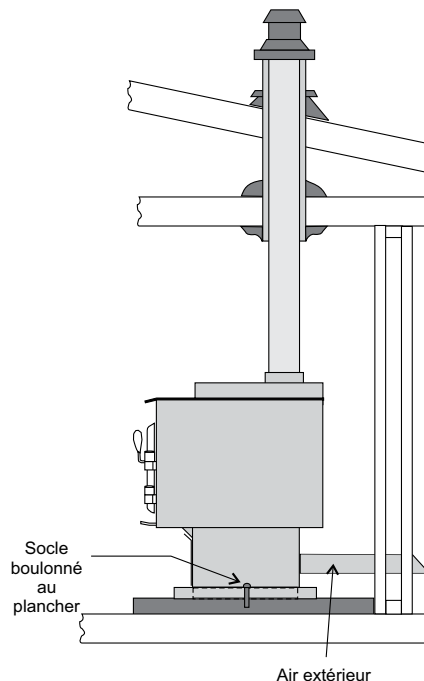

En plus des consignes d'installation standard, les exigences suivantes doivent être respectées pour une installation dans une maison mobile.

1. Le poêle doit être boulonné en permanence au plancher de la maison mobile avec les vis à plancher fournies.
  2. Le poêle doit être muni d'une prise d'air extérieur permanente pour la combustion.
  3. Le poêle doit être doté d'une mise à la terre reliée au châssis d'acier de la maison mobile.
  4. On doit utiliser un système de cheminée avec un connecteur de cheminée à double paroi homologué, une traversée de toiture (coupe-feu), un pare-étincelles et un solin de toit, appropriés pour être installés dans une maison mobile.
  5. Si la cheminée sort de la maison mobile par un endroit autre qu'à travers le toit, et sort à un point situé à 7 pi (2 130 mm) max au-dessus du sol sur lequel repose la maison mobile, une souche (ou autre moyen pour fermer/isoler la cheminée) doit être installée au point de sortie pour une hauteur allant jusqu'à 7 pi (2 130 mm).
  6. La cheminée doit être raccordée directement à l'appareil de chauffage et doit dépasser d'au moins 3 pi (914 mm) au-dessus du point de traversée du toit. Le haut de la cheminée doit dépasser d'au moins 2 pi (610 mm) au-dessus du point le plus élevé de toute partie de la maison mobile située à moins de 10 pi (3 048 mm) de la cheminée.
  7. Le système de cheminée doit être conforme aux règlements locaux.
  8. Toute ouverture requise dans une enceinte (ou souche) de cheminée ne doit pas permettre l'entrée d'une tige de 3/4 po (19 mm) de diamètre.
- 9. ATTENTION : L'INTÉGRITÉ STRUCTURALE DU TOIT, DU PLANCHER, DES MURS ET DU PLAFOND DE LA MAISON MOBILE DOIT ÊTRE PRÉSERVÉE.**
10. Vérifier les autres codes du bâtiment local, car d'autres codes locaux peuvent s'appliquer.
  - 11. AVERTISSEMENT : NE PAS INSTALLER LE POÊLE DANS UNE CHAMBRE À COUCHER D'UNE MAISON MOBILE.**
  12. Utiliser du mastic silicone pour créer un effet de pare-vapeur efficace au point de traversée de la cheminée (ou d'autres composants) à l'extérieur de la structure.

## Ensemble pour maison mobile - Canada

Remarque : Le tiroir à cendres en option ne peut pas être utilisé en cas d'utilisation d'un ensemble pour maison mobile.

L'ensemble pour maison mobile comprend :

- 1 Plaque de couverture inférieure en métal - à utiliser seulement lorsque l'air provient du plancher.
- 1 Gaine flexible
- 1 Buse
- 1 Boîtier pour maison mobile
- 1 Boîtier de conversion carré (à utiliser en cas d'installation d'un écran thermique inférieur / pattes de nivellement)
- Vis

1. Faire basculer le poêle sur sa face arrière. Retirer les deux boulons de 7/16 po à l'avant. Dévisser les deux vis de 7/16 po à l'arrière. Voir schéma 1.



Schéma 1

2. En cas d'utilisation de la prise d'air extérieur à l'arrière du socle, suivre les consignes indiquées ci-dessous. En cas d'utilisation de la prise d'air extérieur à la base du socle, suivre les étapes 10 à 16. Pour l'écran thermique inférieur avec pattes, suivre les étapes 17 à 22. Le boîtier pour maison mobile est toujours monté entre la boîte de combustion et le socle ou l'écran thermique inférieur.

3. Retirer l'ouverture pré-perforée de 4 po à l'arrière du socle.

4. Installer la buse arrière à l'arrière du socle en utilisant 4 vis.

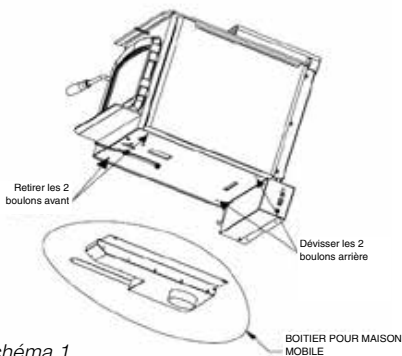

Schéma 2



Schéma 3

5. Fixer la gaine flexible à l'arrière du socle en utilisant les vis ou la pince de 4 po fournies.

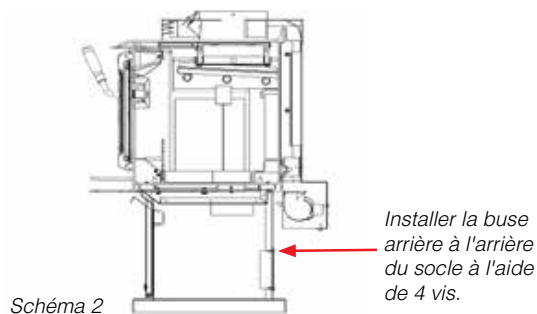
6. Placer la base du socle près de la base de la chambre de combustion et fixer la gaine flexible au boîtier pour maison mobile.

7. Fixer la base du socle et le boîtier pour maison mobile à la chambre de combustion (voir schéma 3) en utilisant les vis retirées / dévisées dans l'étape 1. Voir les instructions concernant le socle. Le boîtier pour maison mobile et la chambre de combustion prennent les mêmes vis.

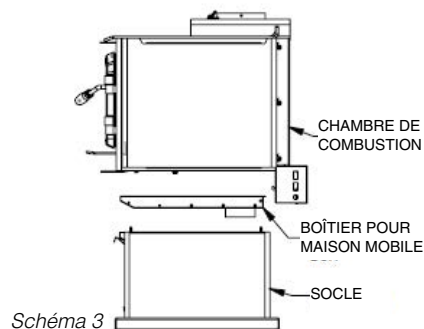

Schéma 4

8. Installer le logement de fixation à l'avant du socle à l'aide de 4 vis.

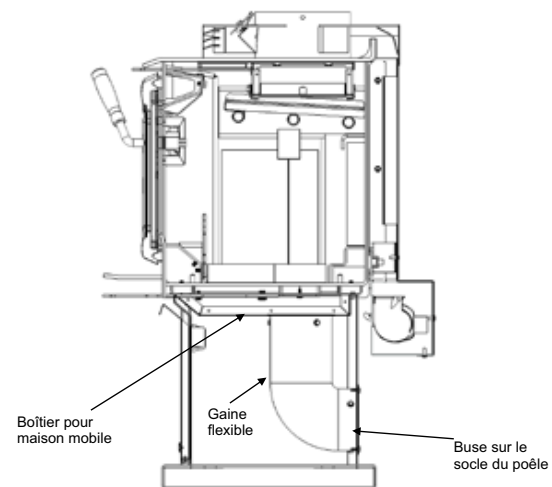

Schéma 5

9. Mettre l'appareil dans son emplacement et installer le dispositif de prise d'air extérieur obligatoire. Voir la section «Installation dans une maison mobile» dans le présent manuel.

Ce poêle doit être raccordé à une cheminée en maçonnerie doublée ou une cheminée préfabriquée homologuée pouvant être utilisée avec des combustibles solides. Il doit être conforme aux normes ULC629 au Canada ou UL-103HT aux États-Unis. Ne pas le raccorder à une cheminée desservant un autre appareil, ce qui pourrait compromettre le fonctionnement sécuritaire des deux appareils et entraînera l'annulation de la garantie du poêle. Se conformer à la législation locale compétente et/ou aux normes d'installation CSA B365-M87 au Canada.

Le connecteur de cheminée doit avoir un diamètre de 6 po, 24 MSG en acier noir/bleu. Ne pas utiliser un connecteur en aluminium ou en acier galvanisé car ils ne résistent pas convenablement aux températures très élevées d'un feu de bois. Le connecteur de cheminée entre le poêle et la cheminée doit être aussi court et direct que possible.

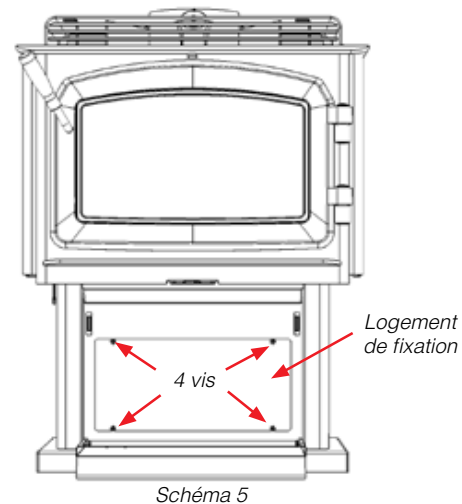
Le connecteur de cheminée doit être fixé soit à une cheminée en maçonnerie homologuée soit à une des cheminées préfabriquées certifiées pouvant être utilisées avec un combustible de bois solide. Toutes les jointures doivent être étanches et serrées à l'aide de vis à tôle.

## Installation détaillée de la cheminée et du connecteur

**Remarque : Voici un ensemble de consignes générales pour l'installation de la cheminée. Toujours suivre à la lettre les instructions du fabricant. Se reporter à la section sur les hauteurs minimales de conduit recommandées (Tableau 1).**

1. Une fois déterminé l'emplacement du poêle, découper une ouverture dans le toit et fabriquer un cadre. Il est recommandé de ne couper aucun élément de charpente du toit pour l'installation de la cheminée ou de son caisson de support. S'il s'avère nécessaire de les couper, les renforcer pour préserver l'intégrité structurale.
2. Installer un coupe-feu radiant en le maintenant par le dessus.
3. Insérer le conduit isolé dans le support de finition à une hauteur minimale de 3 pieds au-dessus de son point de sortie au niveau du toit, ou à 2 pieds au-dessus de tout point situé à moins de 10 pieds du conduit à l'horizontale. Il doit y avoir au moins 3 pieds de hauteur de cheminée au-dessus du niveau du toit.

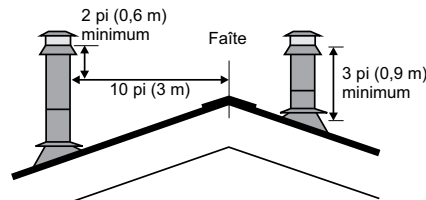

**Remarque : Augmenter la hauteur de la cheminée au-dessus de ce minimum requis pourra parfois aider l'appareil à mieux "respirer" en créant un meilleur tirage. L'augmentation du tirage peut permettre de réduire certains problèmes comme les difficultés d'allumage, les retours de fumée quand la porte est ouverte, et l'encrassement de la vitre. Il peut être suffisant, dans un premier temps, de faire un essai en installant la cheminée à la hauteur minimale requise puis, si des problèmes surviennent, d'ajouter ultérieurement des sections supplémentaires.**

4. Installer le solin du toit sur la cheminée puis sceller le solin au toit avec des matériaux de revêtement de toiture. Fixer le solin au toit à l'aide de clous ou de vis.
5. Placer le collet de solin sur le solin en scellant les joints avec un mastic de silicone.
6. Fixer le capuchon de pluie avec un pare-étincelles (si requis) sur le dessus de la cheminée.

7. Pour terminer l'installation de la cheminée, installer le conduit de connexion à double paroi à la structure de soutien de la cheminée, en partant de la buse de sortie sur le poêle.
8. En cas d'utilisation d'un connecteur horizontal, installer le connecteur le plus haut possible tout en gardant une distance d'au moins 18 po (457 mm) entre le connecteur horizontal et le plafond.
9. **REMARQUE : Pour les installations résidentielles à dégagement réduit ou en alcôve, un connecteur à double paroi homologué est obligatoire entre la buse du poêle et le niveau de plafond.**

Les schémas ci-dessous illustrent une façon d'installer l'appareil dans un plafond standard ou avec un connecteur horizontal. Vérifier avec le détaillant ou l'installateur pour plus d'information sur d'autres options d'installation.

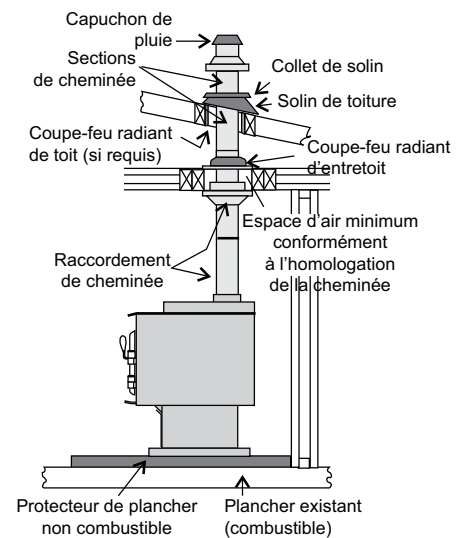

Installation dans un plafond standard

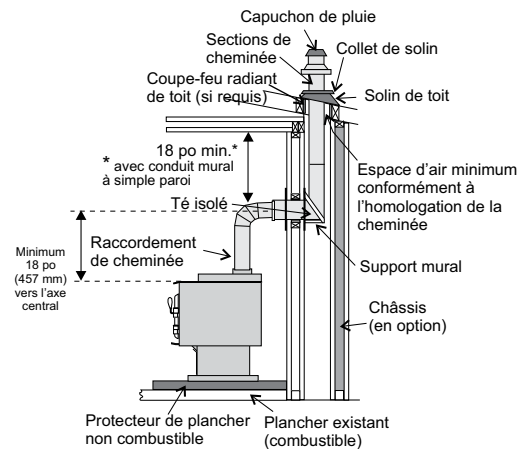

Installation horizontale

### **AVERTISSEMENT**

**LE CONNECTEUR DE CHEMINÉE DOIT ÊTRE UTILISÉ SEULEMENT DANS L'ENCEINTE DE LA PIÈCE, ENTRE LE POÊLE ET LE PLAFOND/MUR. NE JAMAIS UTILISER UN CONNECTEUR POUR TRAVERSER UN ENTRETOIT OU DES COMBLES, UN PLACARD OU UN ESPACE CONFINÉ SIMILAIRE, UN PLANCHER OU UN PLAFOND. UN PARE-VAPEUR EFFICACE DOIT ÊTRE MAINTENU LÀ OÙ LA CHEMINÉE OU TOUT AUTRE DES SES COMPOSANTS TRAVERSE L'EXTÉRIEUR DE LA STRUCTURE. TOUJOURS RESPECTER LES DÉGAGEMENTS MINIMAUX AUX MATÉRIAUX COMBUSTIBLES REQUIS PAR LES CODES DU BÂTIMENT QUI S'APPLIQUENT.**



## Cheminée de maçonnerie

S'assurer que la cheminée de maçonnerie répond aux normes minimales de la NFPA (National Fire Protection Association) en la faisant inspecter par un professionnel. Vérifier qu'elle ne comporte pas de fissures, de mortier décollé ou d'autres signes de détérioration ou d'obstruction. Faire ramoner la cheminée avant d'installer le poêle et de le faire fonctionner. Il est nécessaire d'adopter des méthodes spécifiques pour raccorder le poêle à une cheminée de maçonnerie en passant par un mur combustible.

S'assurer qu'un pare-vapeur efficace est installé là où la cheminée ou tout autre de ses composants perce l'extérieur de la structure.

Lors du référencement de l'installation ou du raccordement aux foyers ou aux cheminées de maçonnerie, la construction en maçonnerie doit être conforme aux codes.

Cet appareil est conçu pour utiliser une doublure de 5,5 po (140 mm) ou de 6 po (152 mm) seulement dans les limites de la cheminée de maçonnerie.

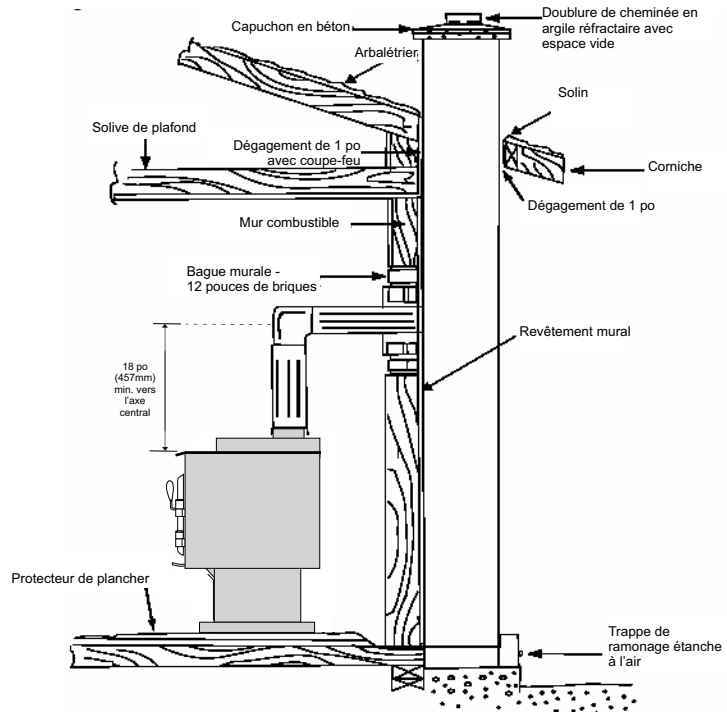

## Foyer de maçonnerie

Il existe des kits permettant de raccorder un poêle à un foyer en maçonnerie. Ce kit comprend un adaptateur qui s'installe au niveau du registre du foyer. Il peut être nécessaire d'enlever le registre déjà en place pour permettre l'installation de l'adaptateur.

S'assurer qu'un pare-vapeur efficace est installé là où la cheminée ou tout autre de ses composants perce l'extérieur de la structure.

Cet appareil est conçu pour utiliser une gaine de cheminée de 5,5 po (140 mm) ou de 6 po (152 mm) seulement dans l'enceinte de la cheminée de maçonnerie, comme illustré ci-contre.

Lors du référencement de l'installation ou du raccordement aux foyers ou aux cheminées de maçonnerie, la construction en maçonnerie doit être conforme aux codes.

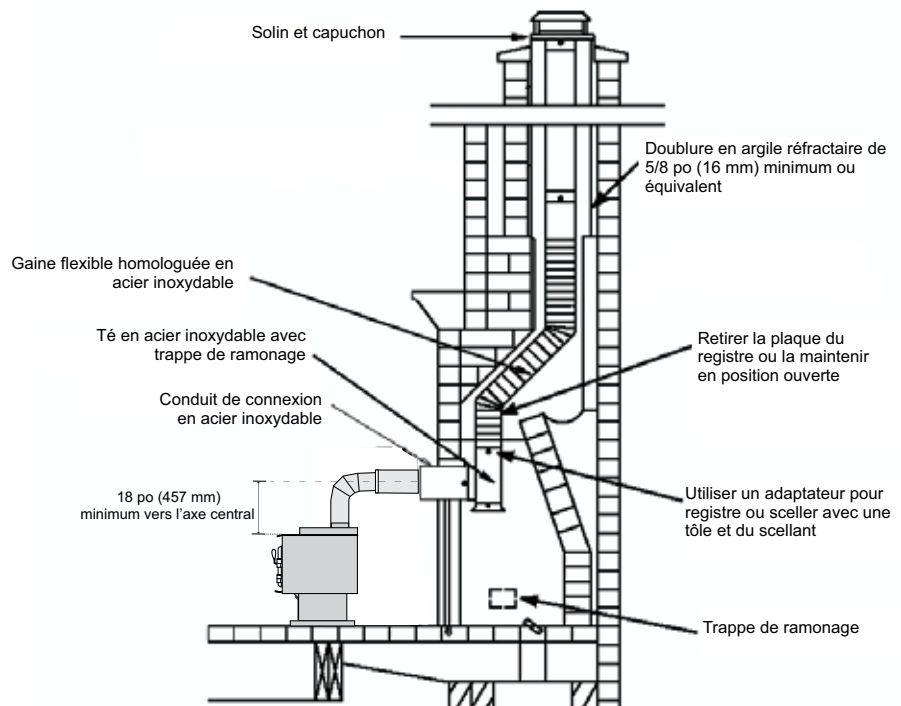

## Cheminée préfabriquée

En cas d'utilisation d'une cheminée préfabriquée en métal, respecter les consignes d'installation fournies par le fabricant. Acheter et installer également le kit de support de plafond ou le kit comprenant le passe-mur et la section en "T", des coupe-feux (si nécessaire), protecteur d'isolant, solin de toit, capuchon de cheminée, etc. Respecter les dégagements appropriés par rapport à la structure, tel que recommandé par le fabricant. La cheminée doit être de la hauteur requise au-dessus du toit ou de toute autre obstruction pour la sécurité du système et le fonctionnement adéquat du tirage. L'appareil de chauffage doit être raccordé à une cheminée préfabriquée conformément aux normes CAN/ULC-S629, Standard for 650°C Factory-Built Chimneys.



**TABLEAU 1**

**HAUTEURS DE CHEMINÉE MINIMALES RECOMMANDÉES EN PIEDS  
(Mesures prises à partir du dessus de l'appareil)**

ALTITUDE (EN PIEDS) AU-DESSUS DU NIVEAU DE LA MER	NOMBRE DE COUDES						
	0	2 x 15°	4 x 15°	2 x 30°	4 x 30°	2 x 45°	4 x 45°
0-1000	12,0	13,0	14,0	15,0	18,0	16,0	20,0
1000-2000	12,5	13,5	14,5	15,5	19,0	16,5	21,0
2000-3000	13,0	14,0	15,0	16,0	19,5	17,0	21,5
3000-4000	13,5	14,5	15,5	17,0	20,0	18,0	22,5
4000-5000	14,0	15,0	16,0	17,5	21,0	18,5	23,0
5000-6000	14,5	15,5	17,0	18,0	21,5	19,0	24,0
6000-7000	15,0	16,0	17,5	18,5	22,5	20,0	25,0
7000-8000	15,5	16,5	18,0	19,0	23,0	20,5	25,5
8000-9000	16,0	17,0	18,5	20,0	24,0	21,0	26,5
9000-10000	16,5	17,5	19,0	20,5	24,5	22,0	27,0

**REMARQUE : Deux dévoiements maximum (4 coudes) permis. Deux coudes de 45° équivalent à un coude de 90°.**

Le tirage est la force qui déplace l'air vers le haut depuis l'appareil à travers la cheminée. La puissance du tirage dans la cheminée dépend de la longueur de la cheminée, de la topographie locale, des obstructions à proximité de la cheminée et d'autres facteurs. Un tirage trop important peut entraîner l'augmentation excessive des températures dans le poêle et causer des dommages à l'appareil. Un feu incontrôlable ou une température trop élevée sont le signe d'un tirage excessif. Un tirage inadéquat peut causer un retour de fumée dans la pièce et boucher la cheminée. Un tirage inadéquat peut entraîner des fuites au niveau du poêle et des joints de raccordement de la cheminée. S'assurer que l'appareil de chauffage est installé loin du voisinage ou dans un vallon qui pourrait occasionner des nuisances ou rendre la qualité de l'air insalubre.

## Hauteurs de cheminée recommandées pour le poêle à bois

Règles simples sur le tirage. Voir tableau 1.

- 1) Au niveau de la mer, la hauteur minimale verticale est de 12 pi (3,66 m) (en ligne droite).
- 2) Ajouter la hauteur verticale suivante en guise de compensation pour chaque :
  - coude de 45° = 1 pi
  - coude de 90° = 2 pi
  - té = 3 pi
  - chaque pied de section horizontale = 2 pi
- 3) Ajouter 4% du total pour chaque 1000 pi au-dessus du niveau de la mer.

**Exemple a) :**

1-1/2 pi de section horizontale = 3 pi  
 un "té" = 3 pi  
 Total (niveau de la mer) = 6 pi

**Exemple b) :**

un coude de 90° = 2 pi  
 2 pi de section horizontale = 4 pi  
 un "té" = 3 pi  
 Total (niveau de la mer) = 9 pi

**Hauteur de cheminée recommandée**

Altitude	Exemple a)	Exemple b)
0 pi	18 pi	21 pi
1000 pi	18,72 pi	21,84 pi
2000 pi	19,44 pi	22,68 pi
5000 pi	21,60 pi	25,20 pi
8000 pi	23,76 pi	27,72 pi

**MISE EN GARDE :  
NE PAS INSTALLER DANS UNE  
CHAMBRE À COUCHER**

**ATTENTION : Respecter l'intégrité structurale du  
plancher, des murs et du plafond de la maison mobile.**